

# Chapter 1: Overview of Financial Markets

Instructor: MBA. Le Trung Hieu

[letrunghieutvu@yahoo.com](mailto:letrunghieutvu@yahoo.com)

# Contents

## 1. THỊ TRƯỜNG TÀI CHÍNH (Financial Markets)

- Concept and the nature of financial markets;
- Classification of financial markets;

## 2. THỊ TRƯỜNG TIỀN TỆ (Money Markets)

- Concept and the nature of money markets;
- Instruments of Money Markets.

## 3. THỊ TRƯỜNG VỐN (Capital Markets)

- Concept and the nature of capital markets;
- Instruments of Capital Markets.

# 1. Financial Markets (cont.)

- *Concept of financial markets :*

- What is the market?
- What is the financial market?

- “A market is a social arrangement that allows buyers and sellers to discover information and carry out a voluntary exchange of goods or services.”

<http://encyclopedia.thefreedictionary.com/market>

# 1. Financial Markets (cont.)

- Thị trường tài chính là thị trường mà ở đó diễn ra các hoạt động mua bán các loại giấy tờ có giá hay các loại vốn ngắn hạn, trung hạn và dài hạn.
- Thông qua thị trường tài chính hình thành giá mua giá bán các loại cổ phiếu, trái phiếu,...

# 1. Financial Markets (cont.)

- Thị trường tài chính hoạt động hữu hiệu nhờ các tài chính trung gian (các công ty chứng khoán, các quỹ đầu tư, ngân hàng...)
- Đối tượng tham gia thị trường tài chính là những nguồn cung và cầu về vốn trong xã hội của các chủ thể kinh tế như nhà nước, doanh nghiệp, gia đình...

# 1. Financial Markets (cont.)

- Chủ thể tham gia trên thị trường tài chính là những pháp nhân hay thể nhân đại diện cho những nguồn cung cầu về vốn tham gia trên thị trường tài chính, chủ yếu là các ngân hàng thương mại, công ty tài chính, công ty đầu tư, công ty bảo hiểm, các quỹ tín dụng.

# 1. Financial Markets (cont.)

- **The nature of financial markets :**
  - The relationship between investment and saving;
  - The process of exchange of capital;



# 1. Financial Markets (cont.)

- Một quốc gia muốn tăng trưởng và phát triển bền vững phải đáp ứng được nhu cầu vốn. Muốn vốn đầu tư lớn phải gia tăng tiết kiệm.
- Đồng thời, tăng trưởng kinh tế cao sẽ tạo điều kiện tăng tiết kiệm và tăng khả năng cung ứng vốn đầu tư.

# 1. Financial Markets (cont.)

- Trong nền kinh tế, nhu cầu về vốn để đầu tư và các nguồn tiết kiệm có thể phát sinh từ nhiều chủ thể khác nhau. Những người có cơ hội đầu tư thì thiếu vốn, những người có vốn nhàn rỗi lại không có vốn đầu tư. Họ gặp nhau để thỏa mãn nhu cầu của nhau.

# 1. Financial Markets (cont.)

- Roles of financial markets:

- Tập trung các khoản tiết kiệm thành nguồn vốn lớn;
- Kích thích tiết kiệm và đầu tư;
- Hình thành giá cả các loại tài sản tài chính;
- Tạo tính thanh khoản cho tài sản tài chính.

# 1. Financial Markets (cont.)

- **Classification financial markets :**

- Căn cứ vào thời hạn luân chuyển vốn;
- Căn cứ vào tính chất chuyên môn hóa của thị trường;
- Căn cứ vào cơ cấu các thị trường.

# 1. Financial Markets (cont.)

- **Thị trường tiền tệ (Money Market)**

- Thị trường liên ngân hàng (Interbank Market)
- Thị trường vốn ngắn hạn (Shortterm Market)
- Thị trường hối đoái (Foreign Exchange Market)

- **Thị trường vốn (Capital Market)**

- Thị trường thế chấp (Mortgage Market)
- Thị trường cho thuê tài chính (Leasing Market)
- Thị trường chứng khoán (Stock Market)

# 1. Financial Markets (cont.)

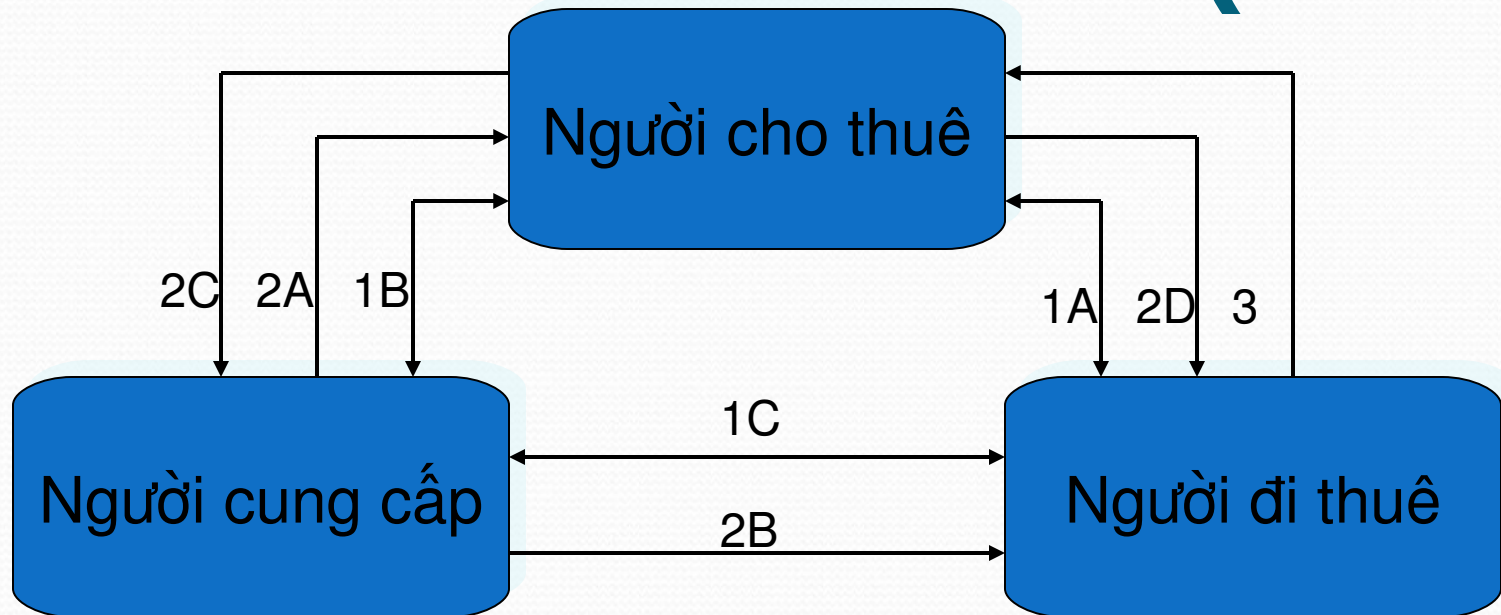

1A: Hợp đồng thuê tài chính

1B: Hợp đồng mua tài sản

1C: Hợp đồng bảo trì, bảo hành, sửa chữa

2A: Giao quyền sở hữu tài sản

2B: Chuyển giao tài sản

2C: Trả tiền mua tài sản

2D: Giao quyền sử dụng

3: Định kỳ trả tiền thuê

# 1. Financial Markets (cont.)

- Cho thuê tài chính mang đầy đủ bản chất của tín dụng trung và dài hạn như:
  - Tính hoàn trả;
  - Tính thời hạn;
  - Lãi suất.

# 1. Financial Markets (cont.)

- **Thị trường công cụ nợ**
  - Ngắn hạn;
  - Trung hạn;
  - Dài hạn.
- **Thị trường công cụ vốn**
- **Thị trường công cụ phái sinh:**
  - Chứng quyền;
  - Quyền chọn;
  - Hợp đồng tương lai.



# 1. Financial Markets (cont.)

- **Thị trường sơ cấp (Primary Markets)**

Là thị trường mua bán các chứng khoán mới phát hành lần đầu. Trên thị trường này vốn từ nhà đầu sẽ được chuyển sang nhà phát hành thông qua việc nhà đầu tư mua các chứng khoán mới phát hành.

# 1. Financial Markets (cont.)

- **Vai trò của thị trường sơ cấp:**

- Chứng khoán hóa nguồn vốn cần huy động thông qua việc phát hành chứng khoán.
- Thực hiện quá trình chu chuyển tài chính trực tiếp đưa các khoản tiền nhàn rỗi vào đầu tư.

# 1. Financial Markets (cont.)

- **Đặc điểm của thị trường sơ cấp:**

- Là thị trường không liên tục và là nơi duy nhất mà các chứng khoán mang lại nguồn vốn cho người phát hành.
- Những người bán trên TTSC thường là kho bạc NHNN, Cty phát hành, Cty bảo lãnh phát hành.
- Giá CK trên TTSC do tổ chức phát hành quyết định và in ngay trên CK.

# 1. Financial Markets (cont.)

- **Thị trường thứ cấp (Secondary Markets)**

Là nơi giao dịch các chứng khoán đã được phát hành trên TTSC. TTTC đảm bảo tính thanh khoản cho các CK đã phát hành.

# 1. Financial Markets (cont.)

- **Vai trò của TT thứ cấp:**

- Cung cấp thị trường, tạo điều kiện dễ dàng để mua bán những công cụ trên thị trường SC.
- Xác định giá của các loại chứng khoán thông qua cung cầu.

# 1. Financial Markets (cont.)

- **Đặc điểm của TT thứ cấp:**

- Khoản tiền thu được từ việc bán CK thuộc về các nhà đầu tư, các nhà kinh doanh CK.
- Giá CK do cung cầu quyết định.
- Là thị trường hoạt động liên tục, các nhà đầu tư có thể mua bán nhiều lần trên TTTC.

# 1. Financial Markets (cont.)

- **Vị trí của thị trường tài chính:**

Trong mối quan hệ tương quan với các thị trường khác, thị trường tài chính có vị trí là thị trường khởi điểm cho các loại thị trường, nó có tác dụng chi phối điều hành và xâm nhập vào các loại thị trường khác.

# 1. Financial Markets (cont.)

- **Vai trò của thị trường tài chính:**
  - Thị trường tài chính là nơi tạo ra môi trường thuận lợi để dung hoà các lợi ích kinh tế khác nhau của các thành viên khác nhau trên thị trường.
  - Thị trường tài chính nâng cao năng suất và hiệu quả hoạt động kinh doanh, sản xuất của nền kinh tế.



# 1. Financial Markets (cont.)

- Thị trường tài chính tạo ra cơ hội đầu tư và đem lại lợi ích cho mọi thành viên trong xã hội.

# 1. Financial Markets (cont.)

- **Các công cụ tài chính:**

- Các công cụ của thị trường tiền tệ: Thương phiếu, Tín phiếu kho bạc, chứng chỉ tiền gửi ngân hàng...
- Các công cụ của thị trường vốn: Trái phiếu, cổ phiếu, các công cụ tài chính phái phái sinh...

# 1. Financial Markets (cont.)

- **Các Tổ chức tài chính (Financial Institutions)**

- Các tổ chức tài chính nhận tiền gửi: Ngân hàng thương mại, quỹ tín dụng...
- Các tổ chức tiết kiệm theo hợp đồng: Công ty bảo hiểm (nhân thọ và phi nhân thọ), Quỹ hưu trí (pension funds)
- Các tổ chức đầu tư: Công ty tài chính, Quỹ đầu tư, Ngân hàng đầu tư...

## 2. Money Market

- **Khái niệm:**

Thị trường tiền tệ là thị trường mua bán các giấy tờ có giá trị ngắn hạn, có kỳ hạn dưới một năm. Hiểu theo nghĩa giản đơn, thị trường tiền tệ là thị trường vay và cho vay vốn ngắn hạn cho nền kinh tế.

## 2. Money Market

- **Phân loại:**

Nếu căn cứ vào cơ cấu tổ chức, thị trường tiền tệ được chia thành hai cấp là thị trường tiền tệ sơ cấp và thị trường tiền tệ thứ cấp.

## 2. Money Market

- **Vai trò của thị trường tiền tệ:**

Thị trường tiền tệ điều tiết cung cầu về vốn ngắn hạn, thị trường tiền tệ giữ vai trò rất quan trọng trong việc hỗ trợ hoạt động các doanh nghiệp trong nền kinh tế đặc biệt là các ngân hàng, bổ sung kịp thời nhu cầu vốn cũng như điều hoà các nguồn vốn tiền tệ từ nơi thừa đến nơi thiếu vốn.

## 2. Money Market

- **Các công cụ tham gia thị trường tiền tệ:**

Trên thị trường tiền tệ có các loại trái phiếu kho bạc ngắn hạn, thương phiếu, các chứng chỉ tiền gửi có thể chuyển nhượng.

## 2. Money Market

- Tín phiếu kho bạc (Treasury bills):

Là loại chứng khoán nợ ngắn hạn do Nhà nước phát hành nhằm mục đích điều hòa lưu thông tiền tệ, hỗ trợ cho việc cân đối thu chi ngân sách, bù đắp những thiếu hụt tạm thời hoặc mục đích chống lạm phát hay khuyến khích phát triển sản xuất.



## 2. Money Market

- Đặc điểm của loại tín phiếu kho bạc là loại chứng khoán ngắn hạn (thời gian đáo hạn dưới 1 năm), lãi và vốn gốc được trả 1 lần khi đến hạn.
- Tín phiếu kho bạc là là 1 công cụ quan trọng nhất trên thị trường tiền tệ vì có độ an toàn cao nhất, khối lượng phát hành lớn, có tính thanh khoản cao nhất.

## 2. Money Market

- Các khoản vay liên ngân hàng:

Theo quy định của NHTW các tổ chức nhận tiền gửi phải có 1 tỷ lệ dự trữ bắt buộc để đáp ứng nhu cầu rút tiền của những người gửi tiền. Một số tổ chức có thể thừa dự trữ, một số khác lại thiếu. Các tổ chức nhận tiền gửi có thể bán các khoản dự trữ này trên thị trường liên ngân hàng.

## 2. Money Market (Cont.)

- **Kỳ phiếu thương mại hay thương phiếu (Commercial paper):**

Thương phiếu là những giấy nhận nợ do các công ty có uy tín phát hành để vay vốn ngắn hạn từ thị trường tài chính. Tuy có nhiều loại thương phiếu đều xuất phát từ quan hệ mua bán chịu giữa các doanh nghiệp.

## 2. Money Market (Cont.)

- Thương phiếu được phát hành theo hình thức chiết khấu, tức là được bán với giá thấp hơn mệnh giá. Chênh lệch giữa giá mua và mệnh giá thương phiếu chính là thu nhập của người sở hữu thương phiếu.

● Thương phiếu có 2 loại:

- Hối phiếu: Là phiếu ghi nợ do người bán hàng trả chậm ký phát trao cho người mua hàng trả chậm trong đó yêu cầu người mua phải trả 1 số tiền nhất định khi đến hạn.
- Lệnh phiếu: Là giấy nhận nợ do người mua hàng trả chậm ký phát trao cho người bán hàng trả chậm trong đó người mua cam kết trả 1 số tiền nhất định khi đến hạn.
- Chứng chỉ lưu kho: là giấy do 1 công ty kinh doanh kho bãi ký phát thừa nhận có giữ hàng hóa cho người chủ hàng ký gửi và cam kết giao hàng cho chủ hàng.

- Kỳ phiếu ngân hàng (Bank bills), tín phiếu Cty tài chính, chứng chỉ tiền gửi tiết kiệm:

Là các loại CK ngắn hạn thường từ 3 tháng, 6 tháng, đến 12 tháng, được NHTM, Cty tài chính phát hành nhằm huy động vốn, rồi dùng vốn đó cho vay lại (chủ yếu là ngắn hạn)

## 2. Money Market (Cont.)

- Các chứng chỉ tiền gửi có thể chuyển nhượng được:

CCTG là 1 công cụ vay nợ do NHTM phát hành và bán cho người gửi tiền với lãi suất nhất định, thời hạn nhất định và được lưu thông khi chưa đến hạn thanh toán. Người sở hữu CCTG có thể được hoàn trả hết toàn bộ số tiền gửi cộng với lãi hoặc có thể bán trên thị trường thứ cấp.

# 3. Capital Market

- **Khái niệm:**

Thị trường vốn là nơi diễn ra các hoạt động mua bán các loại chứng khoán và giấy nợ trung và dài hạn như cổ phiếu, trái phiếu chính phủ...



# 3. Capital Market (Cont.)

- **Phân loại:**

- **Căn cứ vào cơ cấu tổ chức thị trường vốn gồm:**

- + Thị trường sơ cấp (Primary Markets):

Là thị trường mua bán các giấy có giá được phát hành lần đầu tiên. Chủ yếu là các cổ phiếu, trái phiếu và thông thường việc mua bán này được thực hiện thông qua các ngân hàng và các công ty tài chính.

# 3. Capital Market (Cont.)

- Thị trường thứ cấp (Secondary Markets)

Là thị trường thay đổi quyền sở hữu chứng khoán cho những cổ phiếu, trái phiếu đang lưu thông trên thị trường.

# 3. Capital Market (Cont.)

- Tham gia thị trường vốn gồm các chủ thể mua bán và môi giới các loại chứng khoán như Nhà nước, doanh nghiệp, các tổ chức môi giới, các tổ chức xã hội và các tầng lớp dân cư. Trong đó, nhà môi giới có vai trò rất quan trọng trong việc thực hiện các mối quan hệ giữa người mua và người bán chứng khoán và trong quan hệ giữa cung và cầu chứng khoán.

# 3. Capital Market (Cont.)

- **Vai trò của thị trường vốn:**

Thị trường vốn là một bộ phận cấu thành quan trọng nhất của nền kinh tế thị trường. Có thể nói hầu hết các nước có nền kinh tế thị trường vốn hoạt động có hiệu quả và có tác dụng tích cực trong việc cung ứng kịp thời cho các nhu cầu về vốn cho nền kinh tế đặc biệt là vốn trung và dài hạn.

# 3. Capital Market (Cont.)

- Thị trường vốn còn là nơi diễn ra quá trình chuyển nhượng về vốn, tài sản là môi trường thuận lợi cho việc đa dạng hoá các chủ thể sở hữu về vốn đã kích thích các nhà đầu tư vì nó tạo điều kiện cho quá trình lưu thông chứng khoán, làm cho người sở hữu chứng khoán có thể dễ dàng chuyển vốn đầu tư của mình nhanh chóng từ lĩnh vực này sang lĩnh vực khác.

# 3. Capital Market (Cont.)

- **Các công cụ tham gia thị trường vốn:**

Trên thị trường vốn có các loại như cổ phiếu, trái phiếu chính phủ. Ngoài ra còn có các loại giấy tờ có giá trị khác như tín phiếu kho bạc, trái phiếu đầu tư... Vì các công cụ này có thời hạn kéo dài do đó giá cả của chúng luôn dao động và rủi ro hơn so với các công cụ của thị trường tiền tệ.

# Questions

1. Trình bày và phân tích khái niệm và cơ cấu của thị trường tài chính?
2. Hãy phân tích vị trí vai trò của thị trường tài chính?
3. Nêu và phân tích khái niệm thị trường vốn?
4. Hãy phân tích bản chất và vai trò của thị trường vốn?
5. Trình bày và phân tích khái niệm và vai trò của thị trường tiền tệ?