

NGHI P V CHO THUÊ TÀI CHÍNH

I. NHỮNG VẤN ĐỀ CHUNG VỀ CHO THUÊ TÀI CHÍNH

1. Khái niệm:

Theo nghị định số 16/2001/NĐ-CP:

Cho thuê tài chính là hoạt động tín dụng trung và dài hạn thông qua việc cho thuê máy móc, thiết bị, phương tiện vận chuyển và các động sản khác trên cơ sở hợp đồng cho thuê.

I. NHỮNG VẤN ĐỀ CHUNG VỀ CHO THUÊ TÀI CHÍNH

Bên cho thuê mua máy móc, thiết bị, phương tiện vận chuyển và các động sản khác theo yêu cầu của bên thuê và chuyển giao cho bên thuê.

Bên thuê sử dụng tài sản thuê và thanh toán tiền thuê trong suốt thời hạn thuê.

Khi kết thúc thời hạn thuê, bên thuê được quyền lựa chọn mua lại tài sản thuê hoặc tiếp tục thuê theo các điều kiện đã thỏa thuận trong hợp đồng cho thuê tài chính, hoặc hoàn trả tài sản cho bên cho thuê.

I. NHỮNG VẤN ĐỀ CHUNG VỀ CHO THUÊ TÀI CHÍNH

2. Đặc điểm :

Công ty cho thuê tài chính tài trợ dưới hình thức mua và chuyển giao tài sản cho bên thuê sử dụng.

Bên đi thuê được tài trợ toàn bộ nhu cầu vốn.

Thời hạn cho thuê tài chính chiếm phần lớn thời gian khấu hao của tài sản.

Trong suốt thời hạn cho thuê, quyền sở hữu tài sản thuộc về bên cho thuê.

Cho thuê tài chính là loại hình tín dụng sản xuất.

I. NHỮNG VẤN ĐỀ CHUNG VỀ CHO THUÊ TÀI CHÍNH

3. Điều kiện cho thuê tài chính:

Phải đủ năng lực pháp lý theo quy định của pháp luật, phải chịu trách nhiệm dân sự trước pháp luật.

Có khả năng tài chính đảm bảo trả được tiền thuê tài chính cho bên cho thuê trong thời hạn đã thỏa thuận.

Phương án sản xuất kinh doanh và phương án sử dụng tài sản thuê phải có tính khả thi và có hiệu quả.

Thực hiện đầy đủ các quy định khác phù hợp với quy chế cho thuê tài chính hiện hành.

I. NHỮNG VẤN ĐỀ CHUNG VỀ CHO THUÊ TÀI CHÍNH

4. Lợi ích của nghiệp vụ cho thuê tài chính :

a. Đối với bên cho thuê:

Cho thuê tài chính là loại hình tín dụng ít rủi ro hơn so với cho vay trung dài hạn tại các ngân hàng thương mại.

b. Đối với bên đi thuê:

Đáp ứng đầy đủ nhu cầu vốn cho bên thuê mà không cần tài sản đảm bảo.

Thời hạn tài trợ dài do đó giảm áp lực trả nợ cho người đi thuê.

I. NHỮNG VẤN ĐỀ CHUNG VỀ CHO THUÊ TÀI CHÍNH

5. Các chủ thể tham gia:

a. Bên thuê:

Bên thuê là các tổ chức hoạt động tại Việt Nam, cá nhân sinh sống và làm việc tại Việt Nam.

Bên thuê là bên trực tiếp sử dụng tài sản thuê cho mục đích sản xuất kinh doanh của mình.

I. NHỮNG VẤN ĐỀ CHUNG VỀ CHO THUÊ TÀI CHÍNH

b. Bên cho thuê:

Bên cho thuê là các công ty cho thuê tài chính. Là tổ chức tín dụng phi ngân hàng được ngân hàng Nhà nước Việt Nam cấp giấy phép hoạt động về cho thuê tài chính.

Bên cho thuê là bên sử dụng nguồn vốn của mình để mua máy móc, thiết bị, phương tiện vận chuyển và các động sản khác theo yêu cầu của bên thuê và chuyển giao cho bên thuê sử dụng trong một thời gian nhất định

I. NHỮNG VẤN ĐỀ CHUNG VỀ CHO THUÊ TÀI CHÍNH

c. Nhà cung cấp:

Nhà cung cấp là đơn vị sản xuất, kinh doanh những tài sản, thiết bị máy móc mà bên thuê cần sử dụng.

Nhà cung cấp là bên có nghĩa vụ chuyển giao, lắp đặt tài sản cho bên thuê theo các điều khoản đã thỏa thuận trong hợp đồng.

I. NHỮNG VẤN ĐỀ CHUNG VỀ CHO THUÊ TÀI CHÍNH

6. HỒ SƠ thuê tài chính:

Hồ sơ pháp lý của khách hàng.

Hồ sơ tài chính, sản xuất kinh doanh.

Hồ sơ dự án thuê.

Giấy đề nghị thuê tài chính.

II. NHỮNG HÌNH THỨC CHO THUÊ TÀI CHÍNH

1. Cho thuê tài chính thông thường:

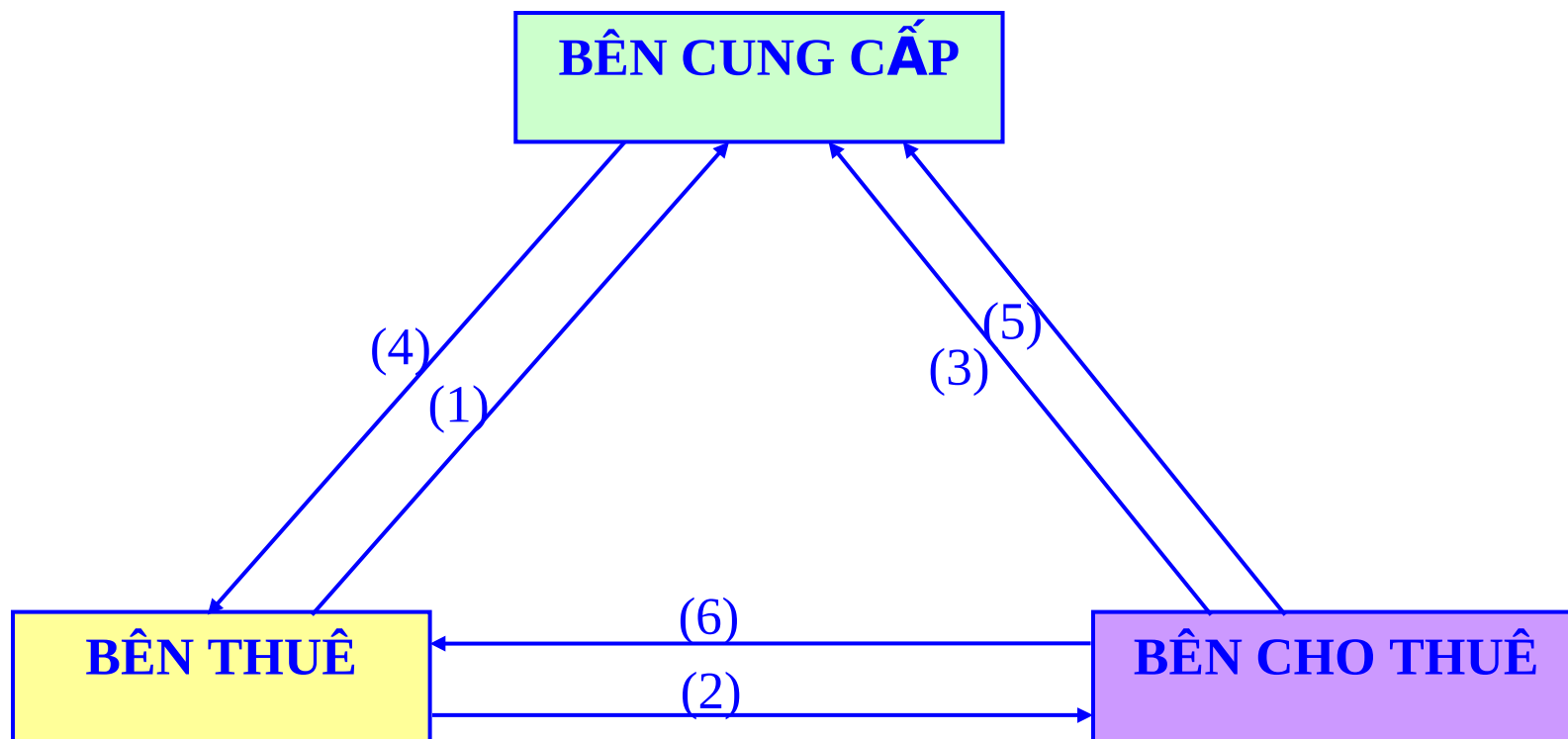

II. NHỮNG HÌNH THỨC CHO THUÊ TÀI CHÍNH

2. Mua và cho thuê lại:

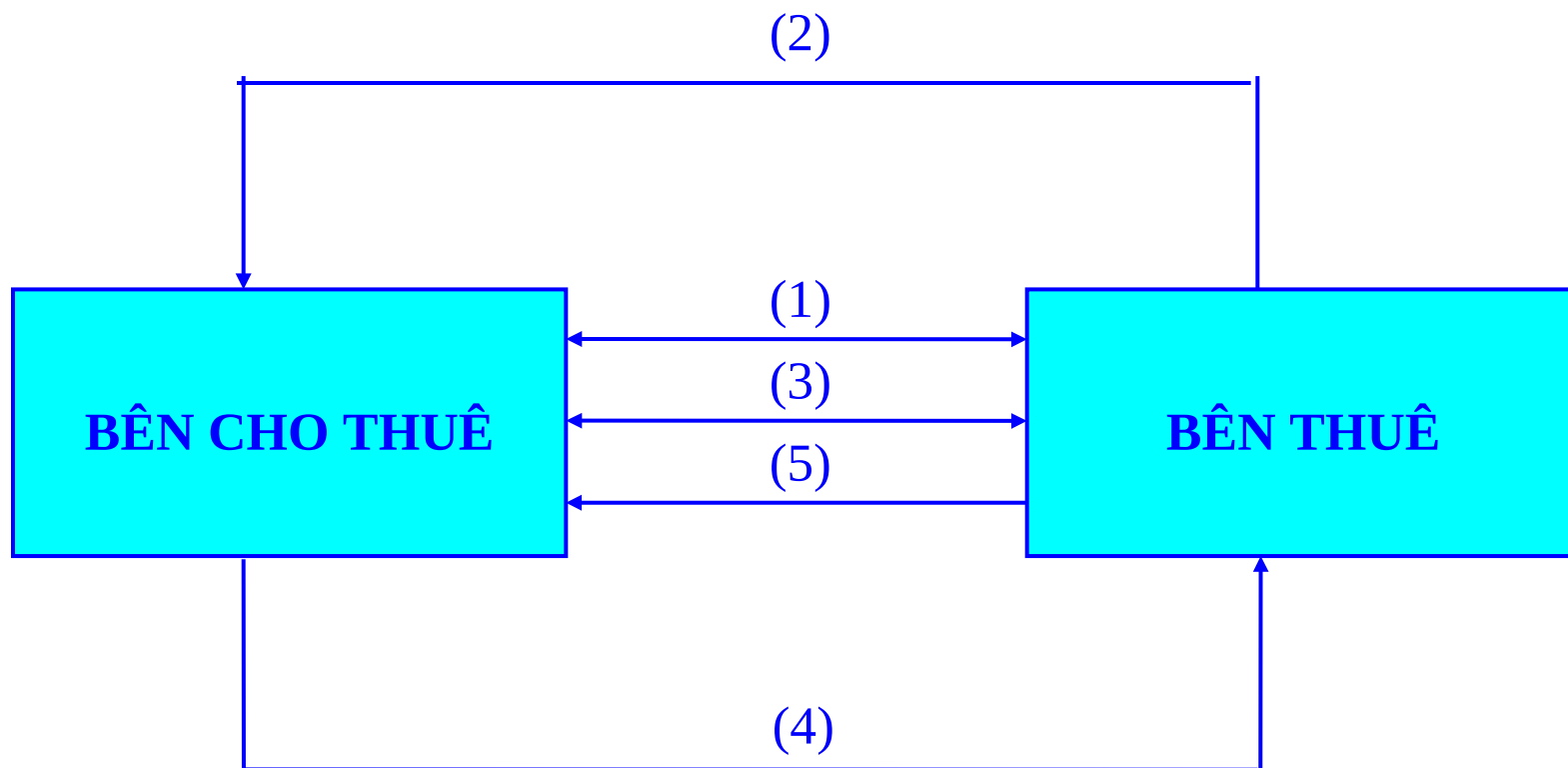

II. NHỮNG HÌNH THỨC CHO THUÊ TÀI CHÍNH

3. Cho thuê tài chính gián tiếp:

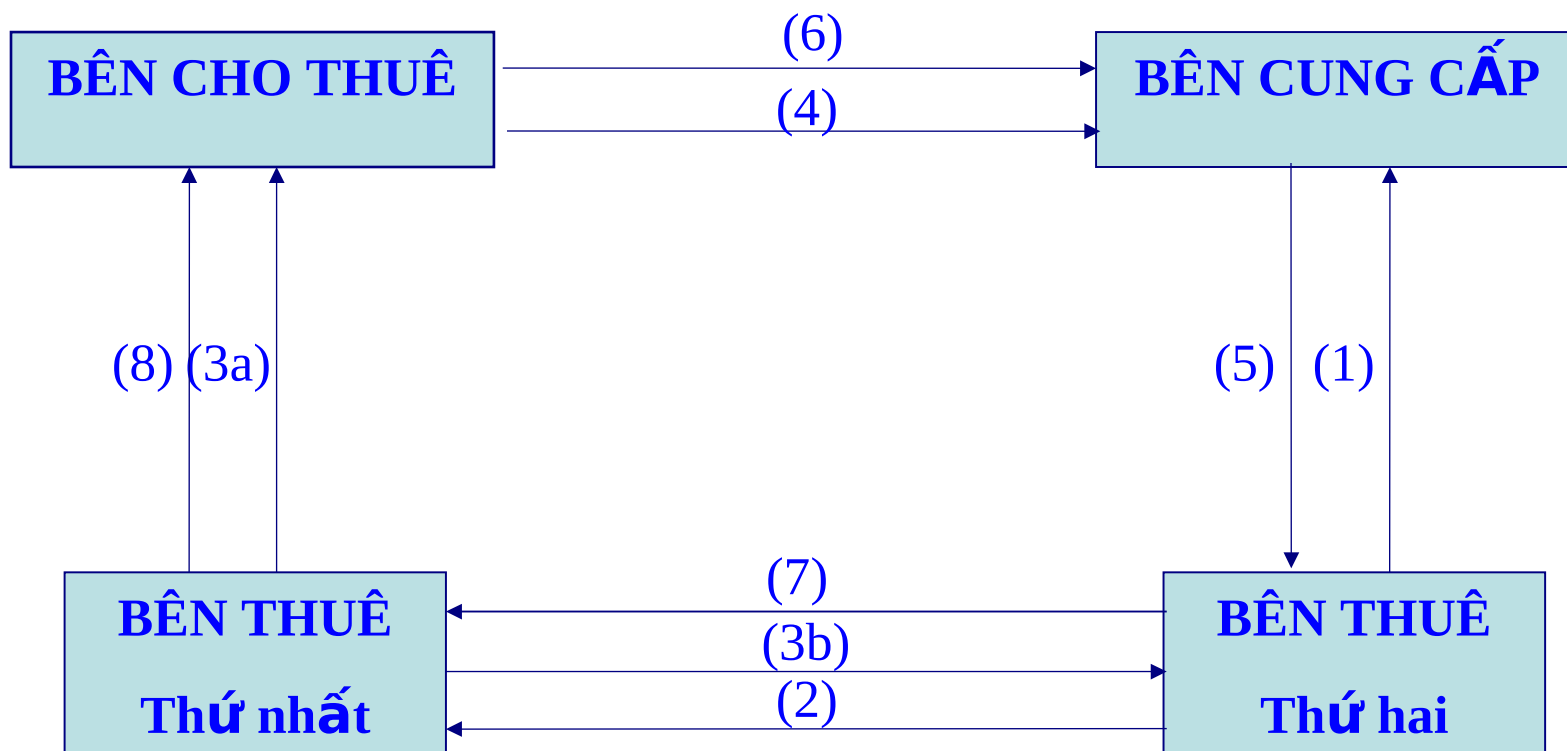

III. QUY TRÌNH CHO THUÊ TÀI CHÍNH

- Bước 1:** Tiếp nhận nhu cầu, hướng dẫn KH làm thủ tục thuê tài chính.
- Bước 2:** Tiếp nhận hồ sơ thuê tài chính.
- Bước 3:** Thẩm định hồ sơ thuê tài chính.
- Bước 4:** Ra quyết định cho thuê tài chính.
- Bước 5:** Triển khai thực hiện HĐ cho thuê tài chính.
- Bước 6:** Thu nợ, thu lãi và xử lý các vấn đề phát sinh.
- Bước 7:** Thanh lý hợp đồng thuê tài chính – Xử lý tài sản thuê khi chấm dứt hợp đồng.

IV. KỸ THUẬT CHO THUÊ TÀI CHÍNH

1. Giá trị cho thuê tài chính (P):

Giá trị cho thuê tài chính là tổng số tiền mà bên cho thuê thanh toán chi trả cho việc hình thành nên tài sản cho thuê:

- Chi phí mua tài sản.
- Chi nộp thuế nhập khẩu.
- Phí mua bảo hiểm tài sản.
- Chi phí vận chuyển, vận hành chạy thử và các khoản chi phí khác được tính vào nguyên giá của tài sản thuê.

IV. KỸ THUẬT CHO THUÊ TÀI CHÍNH

❖ Lưu ý:

Nếu trong hợp đồng cho thuê có thỏa thuận bên thuê phải thanh toán trước cho bên cho thuê một phần, thì giá trị cho thuê *không bao gồm* khoản tiền trả trước của bên thuê.

IV. KỸ THUẬT CHO THUÊ TÀI CHÍNH

Ví dụ 1:

Công ty cho thuê tài chính đồng ý cho công ty HP thuê một thiết bị sản xuất với nội dung chi tiết như sau (đơn vị 1.000 đ):

- Giá mua thiết bị : 4.000.000
- Vận chuyển lắp đặt : 150.000
- Chi phí khác : 50.000
- Bên thuê trả trước 30% giá mua thiết bị cho bên cung ứng, phần chi phí còn lại sẽ được công ty tài chính thanh toán đầy đủ cho các bên có liên quan.

IV. KỸ THUẬT CHO THUÊ TÀI CHÍNH

Giá trị cho thuê :

Giá trị tài sản tài sản thuê:

$$4.000.000 + 150.000 + 50.000 = 4.200.000$$

Số tiền trả trước của bên thuê:

$$4.000.000 * 30\% = 1.200.000$$

Giá trị cho thuê tài chính (P):

$$P = 4.200.000 - 1.200.000 = 3.000.000$$

IV. KỸ THUẬT CHO THUÊ TÀI CHÍNH

2. Thời hạn cho thuê:

Thời hạn cho thuê là khoản thời gian từ khi bên thuê *nhận tài sản* cho đến khi bên thuê thực hiện *xong nghĩa vụ thanh toán* cho bên cho thuê.

IV. KỸ THUẬT CHO THUÊ TÀI CHÍNH

3. Kỳ hạn thanh toán tiền thuê:

Kỳ hạn thanh toán tiền thuê là khoản cách thời gian giữa hai lần thanh toán tiền thuê.

Thông thường tiền thuê được thanh toán vào đầu mỗi kỳ hạn thanh, với kỳ hạn phổ biến là : (*tháng, quý, 6 tháng, năm*).

IV. KỸ THUẬT CHO THUÊ TÀI CHÍNH

4. Lãi suất cho thuê (r):

Lãi suất cho thuê do bên cho thuê và bên thuê thỏa thuận trên cơ sở lãi suất tài trợ trung và dài hạn.

Lãi suất cho thuê có thể cố định trong suốt thời hạn cho thuê, hoặc lãi suất cho thuê sẽ được điều chỉnh sau một khoản thời gian nhất định.

IV. KỸ THUẬT CHO THUÊ TÀI CHÍNH

5. Số tiền thanh toán mỗi kỳ (a_i):

Tiền thuê tài chính (P_i).

Phí thuê tài chính (I_i):

- *Phí thuê tài chính kỳ hạn đầu (I_1):* chính là phần tiền lãi phát kể từ khi bên cho thuê thanh toán khoản tiền đầu tiên đến khi chuyển giao tài sản cho bên thuê.

- *Phí thuê tài chính trong các kỳ còn lại ($I_2 - I_n$):* tính theo giá trị cho thuê còn lại của kỳ trước đó.

IV. KỸ THUẬT CHO THUÊ TÀI CHÍNH

6. Phương pháp tính số tiền thanh toán trong cho thuê tài chính:

a. Giá trị cho thuê tài chính **được thu hồi toàn bộ** trong thời hạn cho thuê:

❖ **Phương thức 1:** Phương thức kỳ khoản giảm dần.

$$P_i = \frac{P}{n}$$

- Tiền thuê tài chính phải trả ở mỗi kỳ :

IV. KỸ THUẬT CHO THUÊ TÀI CHÍNH

- Phí thuê tài chính (*từ kỳ thứ 2 trở đi*):

$$I_i = \left[P - (i-1) \frac{P}{n} \right] * r$$

- Số tiền thanh toán mỗi kỳ:

$$a_i = P_i + I_i$$

IV. KỸ THUẬT CHO THUÊ TÀI CHÍNH

Ví dụ 2:

Khoản tiền còn lại này được công ty cho thuê tài chính thanh toán nhiều đợt như sau:

Ngày	Diễn giải	Số tiền
15/02/2009	Thanh toán 70% còn lại của tiền mua tài sản	2.800.000
25/02/2009	Thanh toán chi phí lắp đặt	150.000
26/02/2009	Thanh toán các CP khác.	50.000

IV. KỸ THUẬT CHO THUÊ TÀI CHÍNH

- Bên cung cấp chuyển giao tài sản cho bên thuê vào ngày 09/03/2008
- Thời hạn cho thuê 5 năm kể từ khi bên thuê nhận tài sản.
- Tiền thuê được thanh toán theo định kỳ 6 tháng 1 lần vào thời điểm đầu kỳ.
- Lãi suất cho thuê là 1,2% / tháng.

IV. KỸ THUẬT CHO THUÊ TÀI CHÍNH

Yêu cầu :

Lập bảng kế hoạch thanh toán tiền thuê tài chính cho công ty HP trong trường hợp: Giá trị cho thuê thu hồi toàn bộ; Tiền thuê tài chính được thanh toán vào đầu kỳ theo phương thức kỳ khoản giảm dần

IV. KỸ THUẬT CHO THUÊ TÀI CHÍNH

Tóm tắt :

$$P = 3.000.000$$

$$n = 5 * 2 = 10 \text{ kỳ.}$$

$$r = 7,2\%$$

- Tiền thuê tài chính thanh toán ở mỗi kỳ

$$P_i = \frac{3.000.000}{10} = 300.000$$

- Phí thuê tài chính kỳ thứ nhất :

$$I_1 = 26.780$$

IV. KỸ THUẬT CHO THUÊ TÀI CHÍNH

IV. KỸ THUẬT CHO THUÊ TÀI CHÍNH

❖ Phí thuê tài chính năm thứ nhất:

Ngày	Số tiền	Số ngày	Tiền lãi
15/02/2009	2.800.000	23	25.760
25/02/2009	150.000	13	780
26/02/2009	50.000	12	240
Tiền lãi			26.780

IV. KỸ THUẬT CHO THUÊ TÀI CHÍNH

Bảng kế hoạch thanh toán tiền thuê tài chính

Kỳ hạn	Giá trị cho thuê ĐK	Số tiền thanh toán		
		Tiền thuê tài chính	Phí thuê tài chính	Tổng
1				
2				

IV. KỸ THUẬT CHO THUÊ TÀI CHÍNH

❖ **Phương thức 2:** Phương thức kỳ khoản cố định.

- Tiền thuê tài chính phải trả ở mỗi kỳ :

$$a = \frac{1}{(1+r)} * \frac{P * r * (1+r)^n}{(1+r)^n - 1}$$

- Phí thuê tài chính :

Phí thuê tài chính kỳ đầu : Tiền lãi phát sinh từ khi bên thuê bắt đầu thanh toán tiền cho đến khi tài sản được chuyển giao cho bên thuê.

Phí thuê tài chính từ kỳ thứ 2 : Tính theo giá trị cho thuê còn lại trong kỳ trước đó

IV. KỸ THUẬT CHO THUÊ TÀI CHÍNH

Ví dụ 3 :

Lập bảng kế hoạch thanh toán tiền thuê tài chính cho công ty HP trong trường hợp: Giá trị cho thuê thu hồi toàn bộ; Tiền thuê tài chính được thanh toán vào đầu kỳ theo phương thức kỳ khoản cố định.

IV. KỸ THUẬT CHO THUÊ TÀI CHÍNH

$$P = 3.000.000$$

$$n = 5 * 2 = 10 \text{ kỳ.}$$

$$r = 7,2\%$$

- Số tiền thanh toán ở mỗi kỳ

$$a = 402.136,08$$

- Phí thuê tài chính kỳ thứ nhất :

$$I_1 = 26.780$$

IV. KỸ THUẬT CHO THUÊ TÀI CHÍNH

Bảng kế hoạch thanh toán tiền thuê tài chính

Kỳ hạn	Giá trị cho thuê ĐK	Số tiền thanh toán		
		Tiền thuê tài chính	Phí thuê tài chính	Tổng
1				
2				
n				

IV. KỸ THUẬT CHO THUÊ TÀI CHÍNH

b. Giá trị cho thuê tài chính **không được thu hồi toàn bộ** trong thời hạn cho thuê:

❖ **Phương thức 3:** Phương thức kỳ khoản giảm dần.

- Tiền thuê tài chính phải trả ở mỗi kỳ :

$$P_i = \frac{1}{n} * \frac{P^* (1+r) - S}{(1+r)}$$

IV. KỸ THUẬT CHO THUÊ TÀI CHÍNH

- Phí thuê tài chính (*từ kỳ thứ 2 trở đi*):

$$I_i = \left[P - (i-1) * \frac{P * (1+r) - S}{n * (1+r)} \right] * r$$

- Số tiền thanh toán mỗi kỳ:

$$a_i = P_i + I_i$$

IV. KỸ THUẬT CHO THUÊ TÀI CHÍNH

Ví dụ 4 :

Giá trị cho thuê còn lại khi kết thúc thời hạn cho thuê: $S = 500.000$.

Yêu cầu :

Lập bảng kế hoạch thanh toán tiền thuê tài chính cho công ty HP trong trường hợp: Giá trị cho thuê không thu hồi toàn bộ; Tiền thuê tài chính được thanh toán vào đầu kỳ theo phương thức kỳ khoản giảm dần.

IV. KỸ THUẬT CHO THUÊ TÀI CHÍNH

$$P = 3.000.000$$

$$n = 5 * 2 = 10 \text{ kỳ.}$$

$$r = 7,2\%$$

- Tiền thuê tài chính thanh toán ở mỗi kỳ

$$P_i = \frac{1}{10} * \frac{3.000.000 * (1 + 7,2\%) - 500.000}{(1 + 7,2\%)} = 253.358,21$$

- Phí thuê tài chính kỳ thứ nhất :

$$I_1 = 26.780$$

IV. KỸ THUẬT CHO THUÊ TÀI CHÍNH

Bảng kế hoạch thanh toán tiền thuê tài chính

Kỳ hạn	Giá trị cho thuê ĐK	Số tiền thanh toán		
		Tiền thuê tài chính	Phí thuê tài chính	Tổng
1				
2				

IV. KỸ THUẬT CHO THUÊ TÀI CHÍNH

❖ **Phương thức 4:** Phương thức kỳ khoản cố định.

- Tiền thuê tài chính phải trả ở mỗi kỳ :

$$a = \frac{1}{(1+r)} * \frac{P * r * (1+r)^n - S * r}{(1+r)^n - 1}$$

- Phí thuê tài chính :

Phí thuê tài chính kỳ đầu : Tiền lãi phát sinh từ khi bên thuê bắt đầu thanh toán tiền cho đến khi tài sản được chuyển giao cho bên thuê.

Phí thuê tài chính từ kỳ thứ 2 : Tính theo giá trị cho thuê còn lại trong kỳ trước đó

IV. KỸ THUẬT CHO THUÊ TÀI CHÍNH

Ví dụ 4 :

Lập bảng kế hoạch thanh toán tiền thuê tài chính cho công ty HP trong trường hợp: Giá trị cho thuê không thu hồi toàn bộ; Tiền thuê tài chính được thanh toán vào đầu kỳ theo phương thức kỳ khoản cố định.

IV. KỸ THUẬT CHO THUÊ TÀI CHÍNH

$$P = 3.000.000$$

$$n = 5 * 2 = 10 \text{ kỳ.}$$

$$r = 7,2\%$$

- Số tiền thanh toán ở mỗi kỳ

$$a = \frac{1}{(1 + 7,2\%)^n} * \frac{3.000.000 * 7,2\% * (1 + 7,2\%)^{10} - 500.000 * 7,2\%}{(1 + 7,2\%)^{10} - 1} = 368.695,49$$

- Phí thuê tài chính kỳ thứ nhất :

$$I_1 = 26.780$$

IV. KỸ THUẬT CHO THUÊ TÀI CHÍNH

Bảng kế hoạch thanh toán tiền thuê tài chính

Kỳ hạn	Giá trị cho thuê ĐK	Số tiền thanh toán		
		Tiền thuê tài chính	Phí thuê tài chính	Tổng
1				
2				