

TRƯỜNG ĐẠI HỌC KINH TẾ TP. HỒ CHÍ MINH  
CHỦ BIÊN: PGS.TS. NGUYỄN HỒNG DŨN

# THANH TOÁN QUỐC TẾ



Khóa tác giả tham gia biên soạn:

- PGS.TS. Nguyễn Hồng Dũn
- TS. Trần Thị Xuân Hồng
- ThS.NCS. Nguyễn Quốc Anh
- ThS. Trương Công Minh
- ThS. Phạm Thị Nguyễn An



TRƯỜNG ĐẠI HỌC KINH TẾ  
TP. HỒ CHÍ MINH



**BÀI GIẢNG**  
**THANH TOÁN QUỐC TẾ**

"  
"  
"  
"  
"  
"  
"  
"  
"

**Giảng viên: TS. Phan Thị Minh Lý**  
Mj qc'M 'v<sup>a</sup> p"/"V«k'ej 'pj "  
Vt pi " k'j e'Mkj "v /" k'j e"J w "  
Vj kh pi <67"vk v'

"  
"  
"  
"  
"  
"  
"  
"  
"  
"  
"  
"  
"

J w .'j<sup>a</sup> pi ": "p o "4228"

"  
"  
"

## MỞ ĐẦU

"

" *Thanh toán quốc tế* "o v"tqpi "pj pi "j e"rj p"d "t "y w e"p k'fwpj " «q"v q"e "pj -p" nkpj "v ."m "v<sup>a</sup>p."nk o "v<sup>a</sup>p"x «"v«k'ej "pj /pi -p"j «pi "e c"Vt pi " k'j e"Mpj "v ." k'j e"J w O'P»" ewpi "e r"pj pi "nk p"y e"o cpi "V"pj "ej v'd "uwpj "ej q"nk p"y e"ej w'p'pi «pj " "e r" p"pj pi " nj "e pj "ej "{ w'e»"rk p"s wcp" p"y cpj "v<sup>a</sup>p"s w e"v "dcq"i o "j k' q<sup>a</sup>k'x«"e<sup>a</sup>e"pi j k r"x "j k' q<sup>a</sup>k"e<sup>a</sup>e"rj pi "k p"y cpj "v<sup>a</sup>p"s w e"v ."e<sup>a</sup>e"rj pi "y e"y cpj "v<sup>a</sup>p"s w e"v "x«"e<sup>a</sup>e" k w'nk p" y cpj "v<sup>a</sup>p"s w e"v 0"

" V r"d«k'i k pi "*Thanh toán quốc tế*"p«{" e"dkp"uq p'pj o "rj e"x "ej q"xk e"j e"v r"x«" pi j k p"e w'e c"uwpj "xk p"Vt pi " k'j e"Mpj "v ." k'j e"J w O'P i q«k'tc."v<sup>a</sup>e"i k "j {"x pi "p»"u " nk"v«k'rk w'y co "nj q"ej q"pj pi "ck's wcp"v-o " p'hpj "x e"y cpj "v<sup>a</sup>p"s w e"v 0"

" Vw'p'pj k p."f q"t.pj " "e»"j p."v«k'rk w'p«{"ej e"ej p"nj 1/2 pi "t<sup>a</sup> pj "nj k'y k w'u»v."v<sup>a</sup>e"i k " t v'o qpi "pj p" e"pj pi " "nk p" »pi "i »r."d "uwpj "e c"d p" e0"

"

*Tháng 8 năm 2006*

Rj cp"Vj "O kpj "N "

Mj qc"M "v<sup>a</sup>p"/"V«k'ej "pj "

Vt pi " k'j e"Mpj "v "/" k'j e"J w ""

"

"

"

"

"

"

"

"

"

"

"

"

"

"

"

"

"

"

# Chương 1

## Giới thiệu tổng quát về môn học Thanh toán quốc tế (2 tiết)

### Mục tiêu của chương

Trình bày khái niệm, đặc điểm và vai trò của thanh toán quốc tế trong nền kinh tế cũng như hiểu một cách tổng quát các nội dung chủ yếu liên quan cần nghiên cứu trong môn học Thanh toán quốc tế, từ đó giúp cho người học có cái nhìn khái quát về môn học này.

### 1.1. Khái niệm và đặc điểm của Thanh toán quốc tế

Vtqpi "d K'e pj "j K'pj r "m'pj "v "v'q'p'e w'pj "j k p'pc{."e<sup>a</sup>e"o k'swcp"j "m'pj "v ."ej "pj "t " vj pi "o k'pi «{ "e«pi "rj<sup>a</sup>v'tk p'o pj "o "x«m v'sw "k"j .pj "vj «pj "p'p'e<sup>a</sup>e"nj q p'vj w'x«ej k'k p" v "sw e"v "i k c"e<sup>a</sup>e" k'v'e" "e<sup>a</sup>e"p e"nj<sup>a</sup>e"pj cw0E<sup>a</sup>e"o k'swcp"j "k p"v "p«{ "pi «{ "o v'rj qpi " rj À" c"f pi "x k'sw{ "o ½pi «{ "e«pi "n p0Ej Àpi "i »r "rj p"v q'p'p'v'pj "t pi ""k'ej "pj "e c"o k' p e."e»"vj " "t pi "vj<sup>a</sup>k'd k'v w'j c{ "d k'ej k0Vtqpi "e<sup>a</sup>e"o k'swcp"j "sw e"v ."e<sup>a</sup>e" k'v'e" "e<sup>a</sup>e" p e"nj<sup>a</sup>e"pj cw"f q"x { "e»"u "nj<sup>a</sup>e"pj cw"x "pi ½p"pi . "e<sup>a</sup>ej "zc"pj cw"x " c"n "p'p'xk e"vj cpj "v<sup>a</sup>p" nj ½pi "vj "k p"j «pj "t e"kr "x k'pj cw'o «rj k'v ½pi "sw e<sup>a</sup>e"v "ej e"twpj "i kcp." »ej "pj "k'e<sup>a</sup>e" pi -p"j «pi "vj pi "o k'eÁpi "x k'o pi "n k'j q v" pi "nj r"p k't'p"vj "i k k0"

Vj cpj "v<sup>a</sup>p"sw e"v " -"tc" k'v "n-w"pj pi "p»"o k'ej "rj<sup>a</sup>v'tk p'o pj "o "x«q"ew k'v "m " 42"nj k'o «"nj k'n pi "o w"e"da"p." w'v "sw e"v "x«ej w{ p"v k p"sw e"v "pi «{ "e«pi "i k"v pi ."v " »" nko "ej q"nj k'n pi "e<sup>a</sup>e"i kq'f ej "vj cpj "v<sup>a</sup>p"sw e"pi -p"j «pi "e pi "v pi "vj gq0Xk e"vj cpj "v<sup>a</sup>p"sw e" pi -p"j «pi "nko "i k"v pi "xk e"u "f pi " pi "k p"e c"e<sup>a</sup>e"p e" "ej k'v "h p'pj cw0Vj cpj "v<sup>a</sup>p"sw e" v " -"t "vj «pj "o v'd "rj p"nj ½pi "vj "vj k w'tqpi "j q v" pi "e c"p p"m'pj "v "e c"e<sup>a</sup>e"sw e"i k" j k p'pc{0"

Vj cpj "v<sup>a</sup>p"sw e"v "e»"vj " e" pj "pi j c"v "vj gq"pj k w'swcp" k o "nj<sup>a</sup>e"pj cw0Ej Àpi "v'k" ej "t"ej "f p"j ck" pj "pi j c"e c"j ck'v'e"i k "ucw" -{0

*Thứ nhất.* "vj gq" k'pj "Zw-p"Vt .pj \*3; ; 8+*"thanh toán quốc tế là việc thanh toán các nghĩa vụ tiền tệ phát sinh có liên quan tới các quan hệ kinh tế, thương mại và các mối quan hệ khác giữa các tổ chức, các công ty và các chủ thể khác nhau của các nước0"*

*Thứ hai,* "vj gq"Vt o "Vj "Zw-p"J pi \*4228+*"thanh toán quốc tế là quá trình thực hiện các khoản thu chi tiền tệ quốc tế thông qua hệ thống ngân hàng trên thế giới nhằm phục vụ cho các mối quan hệ trao đổi quốc tế phát sinh giữa các nước với nhau0"*

V "j ck' pj "pi j c"t'p" -{."ej Àpi "v"e»"vj "vj {"o v'u " e" k o "e c"vj cpj "v<sup>a</sup>p"sw e"v 0' Vt e"j v"vj cpj "v<sup>a</sup>p"sw e"v "fk p'tc"t'p"*phạm vi toàn cầu.*"rj e"x "e<sup>a</sup>e"i kq'f ej "vj pi "o k" w'v ."j r"v<sup>a</sup>e"sw e"v "vj ½pi "sw e"o pi "h k'pi -p"j «pi "vj "i k k0"

Vj cpj "v<sup>a</sup>p"sw e"v "nj<sup>a</sup>e"x k'v cpj "v<sup>a</sup>p"tqpi "p e"n" " -{ "p»"k'p"swcp" p"việc trao đổi tiền của quốc gia này lấy tiền của quốc gia khác0X."x {"nj k'm "m v'e<sup>a</sup>e"j r" pi "o w"e"da"p"pi q k' vj pi "e<sup>a</sup>e"da"p"rj k'v c"vj w p"x k'pj cw'n {" pi "k p"e c"p e"p«q"n'k p"v "v'pj "v<sup>a</sup>p"sw e"v «"vj cpj " v<sup>a</sup>p"tqpi "j r" pi ." pi "vj k'rj k'v'pj "v<sup>a</sup>p"vj p"t pi " "n c"ej p"e<sup>a</sup>e"dk p'rj<sup>a</sup>r"rj ½pi "ej pi " t k'tq"nj k'v "i k'j k' q<sup>a</sup>k'dk p" pi 0"

Vk p'v "tqpi "y cpj "qa p'sw e'v "y pi "không phải là tiền mặt"o «p»v p'v kf k'j .pj "y e" e'a e'phương tiện thanh toán"pj "y "ej w' p'k p." k p'ej w' p'k p.'j k'r j k w'm 'r j k w'x «'u'e'j k' d pi "pi q k'v 0"

" Vj cpj "qa p'i k c'e'a e'p e" w' e"vk p'j «pj "y 1/pi "swc"pi -p'j «pi "x«'n'j 1/pi "f Ápi "vk p" o v."p w'e»"y .ej "tqpi "pj pi "t pi "j r"t'k pi "dk 0'F q"x {"y cpj "qa p'sw e'v "x "d p'ej v' ej "pj "k'e'a e'pi j k r"x "pi -p'j «pi "sw e'v 0'Ej Ápi " e'j .pj "y «pj "x«'r'j a v'vk p't'p'e "u "e'a e" j r" pi "pi q k'y pi "x«'e'a e'tcq" k'k p'v "sw e'v 0"

" Vj cpj "qa p'sw e'v " e'y e'j k p'f c"t'p'p p'v pi "r'j a r"nw v'x«'v r"s w'p'y pi "o k' sw e'v ." pi "y k'p»"e pi "d 'ej k'r j k'd k'w v'r j a r'e c'e'a e'sw e'i k.'d k'e'a e'ej "pj "u'ej "nkj "v ." ej "pj "u'ej "pi q k'y pi "x«'ej "pj "u'ej "pi q k'j k'e c'e'a e'sw e'i k'y co "i k'tqpi "y cpj "qa p'0"

**Ví dụ về nghiệp vụ thanh toán quốc tế**

" E'1/pi "v' "Zw v'pj r "n'j w'Vj c"Vj k'p'"/"J w'pj r "n'j w'o v'1/2z'g'o a {"322'ej k e'e c'J -pi " J qpf c."Pj v'D p."u p'r j o "o k'pi w'p'ej k e."t "i k'j r" pi "k'322"pi «p" 1/2π"O "WUF + " y cpj "qa p" d pi "r j pi "y e"ej w' p'k p'0' k w'nk p"i kq"j «pi "EKH"e pi " «"P pi "y gq" k'peqgto u'4222"

**1.2. Vai trò của thanh toán quốc tế trong nền kinh tế**

" Vtqpi "e'a e'o k'swcp'j "y cpj "qa p'sw e'v ."pi -p'j «pi " »pi "xck't'1/4'twpi "i kcp"vk p'j «pj " y cpj "qa p'0'P »"i k'Ár "ej q"s w'á "t .pj "y cpj "qa p" e"vk p'j «pj "cp"vq«p."pj cpj "ej »pi "x«'y w p'n k' pi "y k'i k o "y k w'ej k'r j "ej q"n'j a ej "j «pi 0'X k'u "w "y a e'e c'n'j a ej "j «pi ."pi -p'j «pi "n'j 1/pi " ej "d q"x "sw' p'n k'ej q"n'j a ej "j «pi "tqpi "e'a e'i kq"f ej "y cpj "qa p'o «'e'1/4'v "x p'ej q"j "pj o " v q'p'p'u "vk'v pi .j p'ej "t k'tq"tqpi "swcp'j "y cpj "qa p'x k'e'a e" k'v a e'p e"pi q«k'0'Vj cpj " qa p'sw e'v "n'j 1/pi "ej "ko "v pi "y w'pj r "e c'pi -p'j «pi ."o "t pi "x p." c'f pi "e'a e'f ej "x "o «" e'1/4'p'pi "ecq"w' "v'p'e c'pi -p'j «pi "t'p'y "t pi "vk'ej "pj "sw e'v 0"

" Vtqpi "sw'á "t .pj "n w'y 1/pi "j «pi "j q'a ."y cpj "qa p'sw e'v "k'n'j -w'ew k'e'Ápi ."f q"x {"p w' y cpj "qa p'y e'j k p'pj cpj "ej »pi "x«'k'p'v e."i k'á "t "j «pi "j q'a "zw v'pj r "n'j w' e'y e'j k p'u " e»"v' e'f pi "y Áe" {"v e" "y cpj "qa p'x«'i k'Ár "e'a e'f qcpj "pi j k r "y w'j k'x p'pj cpj 0'Vj 1/pi "swc" y cpj "qa p'sw e'v "e'1/4'v q'p'p'e'a e'o k'swcp'j "vk'e {"i k c'f qcpj "pi j k r"x «'pi -p'j «pi ."v " »"e»" y "v q" k w'nk p'y w p'n k' "e'a e'f qcpj "pi j k r" e'a e'pi -p'j «pi "vk'á "x p'tqpi "t pi "j r" f qcpj "pi j k r "y k w'x p.'j "t "x "o v'm "y w v'y cpj "qa p'y 1/pi "swc" xk e'j pi "f p.'v "x p'ej q" f qcpj "pi j k r.'j p'ej "y r'pj v't k'tq"e»"y "z {"t'c"tqpi "sw'á "t .pj "y cpj "qa p'x k'e'a e" k'v e'0"

" Vj cpj "qa p'sw e'v "e'1/4'e»"v' e'f pi "n'j w' p'n'j "ej "e'a e'f qcpj "pi j k r "nkj "f qcpj "zw v'pj r" n'j w'i k'v pi "sw'k'o 1/2j q v' pi ."v pi "n'j k'n pi "j «pi "j q'a "i kq"f ej "x«'o "t pi "swcp'j "i kq" f ej "x k'e'a e'p e'0"

" X "r j pi "fk p'sw p'n "e c'Pj «"p e."y cpj "qa p'sw e'v "i k'Ár "v r"t'wpi "x«'sw p'n " pi w p'pi q k'v "tqpi "p e"x«'u "f pi "pi q k'v "o v'e'a ej "j k w'sw ."v q" k w'nk p'y e'j k p'v v'e " ej "sw p'n "pi q k'j k'e c'pj «"p e."sw p'n "j k w'sw "e'a e'j q v" pi "zw v'pj r "n'j w'y gq"ej "pj " u'ej "pi q k'y pi " " "tc0"

**1.3. Nội dung nghiên cứu của Thanh toán quốc tế**

X k' pj 'pi j c'p'w't'p.'ej Api 'c'v'j { 'v' cpj 'v' a p'sw e'v 'ik' p'swcp'ej v'ej " p'pi q k'j k" d k'x.'e'a e'p e'rj k'u 'f pi 'e'a e' pi 'k p'e c'e'a e'sw e'i k'nj a'e'pj cw.'v e'k'u " f pi 'pi q k'v " e pi 'pj 'e'a e'rj pi 'k p" 'k p'j <pj 'v' cpj 'v' a p'i kq'f ej OPj "x {.'o v'p k'f wpi 'e p'pi j k'p" e w'." »'ej 'pj 'k'pi q k'j k'x«'e'a e'nj 'p'e pj 'ik' p'swcp" p'pi q k'j k'pj "v 'i k'j k' q'a k'v'j " v' t pi 'j k' q'a k'x«'e'a e'pi j k'r'x 'j k' q'a k'e 'd p'0' -{ 'ej 'pj 'k'p k'f wpi 'e c'ej pi '40'

Vj cpj 'v' a p'sw e'v 'v' e'j k p'nj 1/2 pi 'f Api 'k p'o v'o «'ej "{ w'k'e'a e'rj pi 'k p'v' cpj " v' a p'sw e'v "pj 'j k'rj k w'n pj 'rj k w'j c{ 'e' 1/2 pi 'k'k'm 'rj k w.'u'e.'v' 'v' cpj 'v' a p.'f q'x { 'e p" pi j k'p'e w'x 'e'a e'rj pi 'k p'p«{ 'e pi 'pj 'e'a e'x p'd p'rj a'r'n 's w e'v " k w'ej pj 'ej Api 0' -{ 'ej 'pj 'k'p k'f wpi 'e c'ej pi '50'

Vt' p'v' e'v 'e»'pj k w'rj pi 'v' e'v' cpj 'v' a p'nj a'e'pj cw'o «'e'a e'd' p'v' co 'i k'v' cpj 'v' a p'e»" v'j 'n c'ej p'w 'v' w e'x«'pj k w' { w'v . 'ej pi 'j p'pj 'nj k'n pi 'i kq'f ej 'n p'j c{ 'pj . 'swcp" j 'i k c'e'a e'd' p'v' cpj 'v' a p'k'v' v' pi 'j c{ 'v' v' pi . 'v r' s'w' p'v' pi 'o k'e c'e'a e' k'v'e" v' t qpi 'e'a e'o k'swcp'j 'v' cpj 'v' a p.'rj 'v' cpj 'v' a p'ecq'j c{ 'v' r.'v e" 'v' cpj 'v' a p'pj cpj 'j c{ 'ej o " x0'0'F q'x { 'e p'pi j k'p'e w' " j k w't'z'x "e'a e'rj pi 'v' e'v' cpj 'v' a p'sw e'v "x«'e'a e'x p'd p" rj a'r'n 's w e'v 'ik' p'swcp" p'e'a e'rj pi 'v' e'v' cpj 'v' a p'p«{ 0' -{ 'ej 'pj 'k'p k'f wpi " e'v' .pj " d«{ 'v' t qpi 'ej pi '60'

Vj cpj 'v' a p'sw e'v 'ik' p'swcp" p'k p'v' e c'e'a e'p e'nj a'e'pj cw.'f q'x { 'p»'ik' p'swcp" p" t k'tq'f q'v' c{ " k'v 'i k'.'v' cpj 'v' a p'sw e'v 'e»'v' " e'k p'j <pj " 'e'a e' c" k'o 'nj a'e'pj cw'x k' v'j k'i kcp'nj a'e'pj cw'rj pi 'v' e'nj a'e'pj cw'0' k w'p«{ 'f p" p'e'a e'sw { p'n k'x«'pi j c'x 'nj a'e' pj cw'e c'e'a e'd' p'v' co 'i k'v' cpj 'v' a p'OPj pi 's w { p'n k'x«'pi j c'x 'p«{ 'e p" e'v' pi 'n pi " x«'s w k' pj 'v' <pj 'e'a e' k w'nj q p'v' t qpi 'e'a e'j r" pi 'v' pi 'o k' e'i k'k'e'a e' k w'nk p'v' t qpi " v'j cpj 'v' a p'ONk' p'swcp" p'e'a e' k w'nk p'p«{ 'e»'e'a e'x p'd p'rj a'r'n 's w e'v 'e p'rj k'pi j k'p'e w' o k'e»'v'j "x p'f pi 'v v'e'a e' k w'nk p'o v'e'a ej 'v v'pj v'ej q'o k'd'p" k'v'e0' -{ 'ej 'pj 'k'o v' p k'f wpi 'swcp'v' t pi 'e p" e'pi j k'p'e w' "v' a pj 'pj pi 't k'tq'e»'v'j 'z { 't c." o 'd q'sw { p'n k' ej q'e'a e'd' p'v' cpj 'v' a p'OP k'f wpi 'p«{ " e'v' .pj "d«{ 'v' t qpi 'ej pi '70'

""

### 1.4. Tóm tắt chương 1

Chương 1 giới thiệu về khái niệm thanh toán quốc tế và những đặc điểm cơ bản của thanh toán quốc tế. Giới hạn nghiên cứu của môn học thanh toán quốc tế bao gồm 4 nội dung sau:

- Hồi đoái
- Các phương tiện thanh toán quốc tế
- Các phương thức thanh toán quốc tế
- Các điều kiện trong thanh toán quốc tế

"

### 1.5. Câu hỏi ôn tập chương 1

- 30 Vt .pj 'd«{ 'nj a'kpk o 'x«" e" k'o 'e c'v' cpj 'v' a p'sw e'v '0Ej q'x'f "o k'p'j 'j q 0"
- 40 Vt .pj 'd«{ 'xck'v' 1/4 e c'v' cpj 'v' a p'sw e'v " k'x k'p p'nk'p'v 0'
- 50 Mj k'pi j k'p'e w'x 'v' cpj 'v' a p'sw e'v 'e p'n w' " p'pj pi 'p k'f wpi 'p«q'AV k'ucq'A'

### 1.6. Tài liệu tham khảo chương 1

"

30Vt o "Vj "Zw-p"J pi 042280Vj cpj "vq<sup>a</sup>p"sw e"v 0PZD"Vj pi "M"."VR0J "Ej ¶O kpi 0"

40' kpi "Zw-p"Vt·pj 03; ; 80I k<sup>a</sup>q"t·pj "vj cpj "vq<sup>a</sup>p"sw e"v "vqpi "pi q k"vj pi 0PZD"I k<sup>a</sup>q"f e."  
Vt pi " k<sup>j</sup> e"pi q k<sup>j</sup> pi "J «P k<sup>0</sup>

## Chương 5

### Các điều kiện thanh toán quốc tế (10 tiết)

#### Mục tiêu của chương

Cung cấp cho người học những kiến thức cơ bản về các điều kiện thanh toán quốc tế bao gồm điều kiện về tiền tệ, điều kiện địa điểm thanh toán, thời gian thanh toán và điều kiện về phương thức thanh toán. Trong chương này đặc biệt lưu ý về Những điều kiện thương mại quốc tế (Incoterms 2000) và một số tình huống vận dụng văn bản pháp lý này.

Vtqpi "s wcp" j "v j cpj "v q a p" s w e " v " i k c " e a e " p e . e a e " x p " " e » " r k p " s w c p " p " s w f " p " n k ' x « " p i j c " x " o « " 1 / 2 d ' p " r j k " " t c " " i k k ' s w f " v ' x « " v j e " j k p " e " s w f " p j " n k ' v j « p j " p j p i " k w ' n k p ' i k h " k w ' n k p ' v j cpj " v q a p " s w e " v 0 "

E a e " k w ' n k p " » " n « < "

/" k w ' n k p " x " k p " v " "

/" k w ' n k p " x " c " k o " "

/" k w ' n k p " x " v j k i k c p " "

/" k w ' n k p " x " r j p i " v j e " v j cpj " v q a p " "

P i j k r " x " v j cpj " v q a p " s w e " v " n « " u " x p " f " p i " v p i " j r " e a e " k w ' n k p ' v j cpj " v q a p " s w e " v 0 P j p i " k w ' n k p " p c " e " v j " j k p " t c " t q p i " e a e " k w ' n j q p " v j cpj " v q a p " e c " e a e " j k r " p j " v j p i " o k " e a e " j k r " p j " t " k p " m " m v i k c " e a e " p e . e c " e a e " j r " p i " o w c " d a p " p i q k " v j p i " m " m v i k c " p i k o w c " x « " p i k d a p 0 "

E j A p i " v " r j k " p i j k p " e w " m " e a e " k w ' n k p " v j cpj " v q a p " s w e " v " " e » " v j " x p " f " p i " e j A p i " o v " e a e j " v v " p j v " t q p i " x k e " m " m v " x « " v j e " j k p " e a e " j r " p i " o w c " d a p " p i q k " v j p i " p j o " r j e " v A p i " e a e " { ' w e w e j " p j " u a e j " n k p j " v " k " p i q k x « " v " e " e a e " { ' w e w e " v j " u c w " - { < "

#### Khi xuất khẩu:

/" D q " o " e j e " e j p " v j w " e " A p i . " . " m r " v j k ' k p " j « p i . " v j w x " e « p i " p j cpj " e « p i " v v " /" D q " o " i k " x p i " i k " t " v j e " v " e c " u " v j w p j r " p i q k v " n j k e » " p j p i " d k p " p i " e c " k p " v " z { " t c " "

/" I » r " r j p " { " o p j " z w v n j w " e p i " e " x « " o " t " p i " v j " t " p i " x « " r j a v " t k p " v j " o " v j " t " p i " o k " "

#### Khi nhập khẩu:

/" D q " o " e j e " e j p " p j r " n j w " e j « p i " A p i " u " n p i " x « " e j v n p i . " A p i " v j k j p " /" V t q p i " e a e " k w ' n k p " n j a e " n j 1 / p i " v j c { " k v j " t " k p " e « p i " e j o " e « p i " v v " /" I » r " r j p " n k o " e j q " x k e " p j r " n j w " v j g q " A p i " { ' w e w r j a v " t k p " e c " p p " n k p j " v " s w e " f " p " o v " e a e j " v j w p " n k " "

#### 5.1. Điều kiện tiền tệ

Vtqpi "v j cpj "v q a p" s w e " v . " e a e " d ' p " r j k u " f " p i " p " x " k p " v " p j v " p j " e c " o " v p " e " p « q " » . " x . " x { " t q p i " j r " p i " x « " e a e " j k r " p j " w e » " s w f " p j " k w ' n k p " k p " v 0 "

" k w ' n k p " k p " v " n « e j " x k e " u " f " p i " n j k ' k p " v " p « q " " v [ p j " v q a p " x « " v j cpj " v q a p " t q p i " e a e " j r " p i " x « " j k r " p j " m " m v i k c " e a e " p e . " p i " v j k ' s w f " p j " e a e j " z " n " n j k i k e " t " p i " k p " » " d k p " p i 0 "



5.1.1. Phân loại tiền tệ trong thanh toán quốc tế

" Vj gq "Vt o "Vj "Zw-p"J pi "4228+:"j k p"pc{ "e"e"p e "t'p"vj "i k k'nh 1/2pi "a r" f pi " o v'ej " "k p"v "j pi "pj v"m "v "p o "3; 93"nh k'ej " "d p"x "f qmct"u r" .nh 1/2pi "e»" pi " k p"Sej w p\$"pj "t e" -{0Vw "j gq"vj q "j w p" i k c'e"e"p e'o «"u "f pi " pi "k p"p«q"nk" rj Áj r "pj " pi "WUF."GWT."I DR."IRI "x00'

" J w'j v'e"e"p e"j k p"pc{ "u "f pi "k p"i k { "nh 1/2pi "ej w' p" k'tc"x«pi ."i k "t " pi " k p'e c'o k'p e"dk p" pi "j gq"ewpi "e w'pi q k'v "t'p"vj "t pi 0"

" "rj -p"m k'k p"v "e»"vj "e»"pj k w'e"ej " pj "e p'e "x«q"rj o "xk'u "f pi " pi "k p." e p'e "x«q"v"pj "ej v'ej w' p" k'e c'k p"v .e p'e "x «q"x "t"j x«xck't'4e c" pi "k p."e p'e " x«q"j .pj "j e'v p'v k'e c'k p"v "j q e'o e" "ej "u "f pi "e c'k p"v 0'

*Trước hết, căn cứ vào phạm vi sử dụng*"k p"v "ej k'k'o "5"m k'ucw" -{<

*Tiền tệ thế giới*"y qtrf "ewttgpe{ +nk"x«pi 0J k p"pc{ "ej c"e»"o v"x v'p«q"nj "e"e»"j " vj c{ "j " e"x«pi "tqpi "j e'j k p"ej e'p pi "k p"v "j "i k k'

*Tiền tệ quốc tế*"k pgt pcv k'p cn'ewttgpe{ +nk"e"e" pi "k p"j k r" pj "j w e"nj k'nh pj "v " x«k'ej "pj "s w e"v "pj "UF T."GWT"x00'

*Tiền tệ quốc gia*"pcv k'p cn'ewttgpe{ +nk"k p"v "e c"v pi "p e"pj "WUF."I DR."XPF" x00'

*Căn cứ vào tính chất chuyển đổi.*"k p"v "ej k'k'o "5"m k'ucw'

*Tiền tệ tự do chuyển đổi*"t gg"eqpxgt v'ldrg"ewttgpe{ +nk"pj pi " pi "k p"sw e'i k'e»"vj " e"ej w' p" k'v "f q"tc"e"e" pi "k p"nj "e 0'E»"4"m k'k p"v "v "f q"ej w' p" k'k"v "f q" ej w' p" k'v«p"d "x«v "f q"ej w' p" k'v pi "rj p 0'

" pi "k p"ej w' p" k'v "f q"v pi "rj p"nk" pi "k p"o «"xk e"ej w' p" k'e c"p»"rj " j w e"x«q"o v'tqpi "5" k w'nk p<Ej "j "ej w' p" k'o e" "ej w' p" k'j q e"pi w p"j w' pj r"v k p"v "v " -w'tc 0'

*Tiền tệ chuyển nhượng*"tc p'uhgtcdrg"ewttgpe{ +nk"v k p"v " e"s w' p'ej w' p'pj pi "v " pi k'p«{ "s w'pi k'nh "e"s w'j "j pi "v k'nh q p'o "v k'pi -p'j «pi 0'

*Tiền tệ ghi trên tài khoản*"ergctkpi "ewttgpe{ +nk"v k p"v "i j k't'p"v«k'nh q p"x«"nh 1/2pi " e"ej w' p'f ej "ucpi "o v'k'nh q p'nh "e 0'

*Căn cứ vào hình thức tồn tại.*"k p"v "ej k'k'o "4"m k'ucw'

*Tiền mặt*"ecuj +nk"v k p"i k { "e c'v pi "s w e'i k't'k'pi "dk x0V "t pi "k p'o v'tqpi "j cpj " vq"p"sw e"v "nh 1/2pi " "a pi "m"

*Tiền tín dụng*"etgf k'ewttgpe{ +nk"v k p"v«k'nh q p."v k p"i j k'u 0J .pj "j e'v p'v k'e c'k p" v'p'f pi "k"e"e'rj pi "k p"j cpj "vq"p"sw e"v "pj "j k'rj k w'w'2e."x00'v k p"v'p'f pi "ej k o "v " t pi "t v'h p'tqpi "j cpj "vq"p"sw e"v 0'

*Căn cứ vào vị trí và vai trò của tiền tệ.*"k p"v "ej k"j «pj "pi q k'v "o pj "x«"pi q k'v " { w 0'

*Ngoại tệ mạnh*"k"v k p"v "e»"p pi "n e"tcq" k'ecq."e»"j " k'h { "d v" e "m k'j «pi "j q" . " f ej "x "p«q." "d v'e "j "t pi "p«q"t'p"vj "i k k'X"j f " pi "k p"e c'e"e"p e'rj "a v'tk p'pj " i p"WUF"e c'O ." pi "I DR"e c' Cpj ." pi "GWT"e c'nh k'E pi " pi "ej w'pi "Ej -w'Z'w'x00'"

*Ngoại tệ yếu*"k" pi "k p"sw e'i k'o «p»"nh 1/2pi "e»"i k "t "i .nh k'o cpi "tc"nh k'p e" »" x"j w'pj "nh 1/2pi "e»"p e'p«q"ej r"pj p'u "f pi " pi "k p"p «{ "tqpi "j cpj "vq"p"sw e"v 0X"j f "pj " pi "k p"e c'e"e"p e'nh o "rj "a v'tk p 0'"

*Căn cứ vào mục đích sử dụng.*"k p"v "tqpi "j cpj "vq"p"ej k'k'o "4"m k'ucw'

*Tiền tệ tính toán*"ceeqwv'ewttgpe{ +nk"v k p"v " e"f Ápi " "j "j k p'i k "t "j r" pi ""

*Tiền tệ thanh toán*"r c{o gpv'ewttgpe{ +nk"v k p"v " e"f Ápi " "j cpj "vq"p"p "p p." j cpj "vq"p"tqpi "j r" pi "o w'c"d"p"pi q k'j pi 0'

" Xk e"u "f pi " pi "k p"p«q"tqpi "j cpj "vq"p"e"e"j r" pi "o w'c"d"p"pi q k'j pi "p»k" ej w'pi "rj "j w e"x«q"e"e" { w'v "pj "u "uq"u'pj "n e'n pi "e c'j ck'd'p"o w'c"x«"d"p."x "t"j e c" pi "k p" »"t'p"vj "t pi "s w e"v .v r"s w'p'u "f pi " pi "k p"j cpj "vq"p"t'p"vj "i k k" pi " k p"j cpj "vq"p"j pi "pj v'tqpi "e"e"nh w'x e'nh pj "v "t'p"vj "i k k'0'

"

5.1.2. Điều kiện đảm bảo hối đoái

" Vk p"v "e c"e"e"p e"j pi "zw'p"dk p" pi ."x."x { "o w p" o "d q"e"e"nj q p"j w pj r"ej q'd'p'zw v'nj w'e pi 'pj "e"e"nj q p"ej kt'e c'd'p'pj r"nj w'f q" »"tqpi "j r" pi " e p'rj k'j c'j w p'e"e" k w'nk p" o "d q"j k' q'a k'pj "d q" o "x<pi ." o "d q"pi q kv." o " d q"ot "k p"v o"0

Điều kiện bảo đảm vàng

" k w'nk p" o "d q"x<pi " p"i k p'pj v'nk"i k"e "j <pi "j »c"x<v pi "i k"t "j r" pi " e"t e"kr"s w" pj "d pi "o v'u "h pi "x<pi "pj v" pj OX" f <V pi "i k"t "e c"j r" pi " 3222"v p" pi " e"s w" { "d pi "87"m "x<pi "pi w'p'ej v'0"Vtqpi "j e"v "o w'f ej "s w e"v " pi k'v"nj 1/2 pi "u "f pi "j .pj "j e"p<{ ."x."pi <<{ "pc{ "pi k'v" f Ápi "pi q kv" " j ej "vq" p"i k"e " x<f Ápi "e"e"rj pi "k p"j cpj "vq" p"s w e"v " "j cpj "vq" p"d Át "ej "nj 1/2 pi "f Ápi "x<pi O' " J .pj "j e"j pi "f Ápi "e c" k w'nk p" d q" o "x<pi "nk"i k"e "j <pi "j »c"x<v pi "i k"t " j r" pi "o w" d"á p" e"s w" { "pj "d pi "o v" pi "k p"p<q" »"x<"z"e" pj "i k"t "x<pi "e c" pi "k p"p<{ O P w'i k"t "x<pi "e c" pi "k p"p<{ "j c" { " k'j .i k"e "e c"j <pi "j »c"x<v pi "i k" t "j r" pi "o w" d"á p"rj k' e" k w'ej pj "n k'o v'e"ej "v pi " pi OI k"t "x<pi "e c" k p"v " e"dk w'j k p"s w"j «o "n pi "x<pi "x<"i k"x<pi "t'p"j "t pi ."x."x { "e"»4"e"ej " o "d q" nj "a"e"pj cw0

Theo cách thứ nhất."i k"e "j <pi "j »c"x<v pi "i k"t "j r" pi " w'f Ápi "o v" pi "k p" "Vpj "vq" p"x<"j cpj "vq" p." pi "j k's w" { "pj "j <o "h pi "x<pi "e c" pi "k p" »."nj k't "k p." p w'j <o "n pi "x<pi "e c" pi "k p" -"j c" { " k'j .i k"e "j <pi "j »c"x<v pi "i k"t "j r" pi " e pi " e" k w'ej pj "o v'e"ej "v pi " pi O'E"ej "d q" o "p<{ "ej "e"»j "a r" f pi " k'x k' pj pi " pi "k p" -"e"/pi "d "j <o "n pi "x<pi "x<"ej "e"»v"e" f pi "tqpi "t pi "j r"ej "pj "rj " e"/pi "d "ej "pj "j e" "a pj "u v'j <o "n pi "x<pi "e c" pi "k p"z w pi O'Vtqpi " k w'nk p"j k p" pc{ ." e"ej "d q" o "p<{ "V" e" f Ápi "x."k p"v "nj 1/2 pi " e"v "f q"ej w' p" kt'e" x<pi ."f q" »"i k"t " j e"v "e c" pi "k p"nj 1/2 pi "rj k'j q<p"vq" p" f q"j <o "n pi "x<pi "s w" v" pj .j p"p c"o e" " "a pj "u v'j <o "n pi "x<pi "e c"ej "pj "rj "j pi "nj 1/2 pi "rj p"á pj " Ápi "o e" "u v"i k"e c" pi "k p0

Theo cách thứ hai."i k"e "j <pi "j »c"x<v pi "i k"t "j r" pi "o w" d"á p" w'f Ápi "o v" pi "k p" "Vpj "vq" p"x<"j cpj "vq" p." pi "j k's w" { "pj "i k"x<pi "n"e" »"t'p"j "t pi "pj v" pj "nk"o "e "u " o "d qOMj k'j cpj "vq" p."p w'i k"x <pi "t'p"j "t pi " »"j c" { " k' p"o v'v " n "pj v" pj "j q e"x k'd v'm "o v'v "n "p<q"u"x k'i k"x<pi "n"e"m "m v."j .i k"e "j <pi "j »c"x<v pi "i k"t "j r" pi "o w" d"á p"e pi " e" k w'ej pj "o v'e"ej "v pi " pi O'

Điều kiện đảm bảo ngoại hối

k w'nk p" o "d q"pi q k'j k'nk"n c"ej p"o v" pi "k p"v pi " k' p" pj ."z"e" pj " o k's wcp"j "v "i k"x k' pi "k p"j cpj "vq" p" " o "d q"i k"t "e c" k p"v "j cpj "vq" p0 k w' nk p" o "d q"pi q k'j k'e"»4"e"ej "s w" { "pj O'

Cách thứ nhất"nk"tqpi "j r" pi "s w" { "pj " pi "k p" k p"Vpj "vq" p"x<" pi "k p"j cpj " vq" p"nk"o v'tj k'k p." pi "j k'z"e" pj "v "i k"i k c" pi "k p" »"x k'o v" pi "k p"nj "a e0" p" nj k'j cpj "vq" p."p w'v "i k" »"j c" { " k'j .i k"e "j <pi "j »c"x<v pi "i k"t "j r" pi "rj k' e" k w'ej pj "o v'e"ej "v pi " pi O'

Cách thứ hai"nk"tqpi "j r" pi "s w" { "pj " pi "k p"Vpj "vq" p"nk"o v" pi "k p"x<"j cpj " vq" p"d pi " pi "k p"nj "a eOMj k't "k p"e p'e "x <q"v "i k"i k c" pi "k p"Vpj "vq" p"x<" pi "k p" j cpj "vq" p" "Vpj "t'c"u "k p"rj k't "nk"dcq"pj k w0

" Vtqpi "j cke"ej " o "d q"p<{ ."e p"ej Á" "v k'x p" "v "i k"n"e"j cpj "vq" p"e p'e "x<q"v " i k"p<qO'Vj pi "nk"n { "v "i k"t wpi "d .pj "i k c"v "i k"ecq"x<v "i k"j r"x<q"pi <<{ "j 1/2 "t e" j 1/2 "t "k p0Vtqpi "t pi "j r"4" pi "k p"e Ápi "u v"i k"o v'o e" "pj "pj cw"j ." k w'nk p" o "d q"pi q k'j k'p<{ "o v'v"e" f pi O'

Điều kiện đảm bảo theo “rô tiêntệ”

Fq" k w'nk p'pi «{ "pc{ "j «o "n pi "x«pi "e c"vk p"v "nj 1/2pi "e1/2p" "pi j c"vj k v'vj "e" K x k'xke"z"ae" pj "v "i k"j k' q"ak"j "vj pi "v "i k"e " pj "f k'o k'j .pj "vj "e" "d "xcp"x .v " i k"j k' q"ak"v'p"vj "t pi "vj "i k k'd "dk p" pi "f "f k'x«"vj "p k'v "f q."u e"o wc"e c"vk p"v " pj k w'p e"i k o "u"v"pi j k'o "t pi "p'p"xke"r"r" f pi "e"e" k w'nk p" o "d q"j k' q"ak"p»k't 'p" nj 1/2pi "e1/2p"e»" "pi j c0" "nj"ae"rj e"v.pj "j .pj "t'p."pi k'v"rj k'f c"x«q"pj k w'pi q k'v "e c" pj k w'p "e" " o "d q"i k"t "vj e"v "e c"e"e"nj q p"vj w'pj r"d pi "pi q k'v "t'p"j r" pi 0" e"ej" o "d q" »"i k'k" o "d q"vj gq"ot ö"pi q k'v " e"ej p0

Mj k"r"r" f pi " k w'nk p" o "d q"p«{."e"e"d'p'rj k'vj pi "pj v'n c'ej p'u "n pi "pi q k' v" c"x«q"ot ö"x«"e"ej "n { "v "i k"j k' q"ak"e c"e"e"pi q k'v " »"uq"x k' pi "vk p" e" o "d q" x«q"n"e"m "m v'j r" pi "x«"n"e"vj cpj "vq"p." " k w'ej pj "v pi "i k"t "e c"j r" pi " »0

o "d q"j k' q"ak"vj gq"ot ö"vk p"v "e»"vj " e"vj e"j k p'd pi "j cke"ej <

Cách thứ nhất"n"v pi "i k"t "j r" pi " e" k w'ej pj "e p"e "x«q"o e"d.pj "s w"p"v " n "dk p" pi "e c"v "i k"j k' q"ak"e "ot ö"vk p"v 0

O v"e"ej "v pi "s w"v"ej pi "j p"ej Äpi "c"n c'ej p"p" pi "vk p"m "j k w'n p"n v"n" C."D." E."F" p"P" " c"x«q"t "vk p"v."v "i k"uq"x k'o v" pi "vk p"v pi " k'p" pj .ej pi "j p" pj "uq"x k' pi "WUF."x«q"j c"vj k' k'o "n"vj k' k'o "m"j r" pi "v2"x«"vj k' k'o "vj cpj "vq"p" v3"v pi " pi "n p'n v"n" C2"x«"C3."D2"x«"D3."E2"x«"E3."F2"x«"F3"0P2"x«"P30Ej Äpi "c"vj k v'n r" d pi "ucw" 'rj -p"v"ej 0

V'p"pi q k'v ""	.....V "i k" "" WUF ""		V "n "dk p" pi ""Δv" WUF "e" +"
	Pi «{ "m"j r" pi "v2"	Pi «{ "vj cpj "vq"p"v3"	
C"	C2"	C3"	ΔC"
D"	D2"	D3"	ΔD"
E"	E2"	E3"	ΔE"
F"	F2"	F3"	ΔF"
í "	"	"	"
P"	P2"	P3"	ΔP"
E "ot ö"	V2"	V3"	ΔV"

" " E"ae"m "j k w'v pi " pi "pj "ucw<  
 " Dk p" pi "v "i k"e"e" pi "vk p"tqpi "t <  
 ΔC"? ["\*C3/"C2+HC2], 322"  
 " ΔD"? ["\*D3/"D2+HD2], 322"  
 " ΔE"? ["\*E3/"E2+HE2], 322"  
 " ΔF"? ["\*F3/"F2+HF2], 322"  
 " ΔP"? ["\*P3/"P2+HP2], 322"  
 " O e"d.pj "s w"p"v "n "dk p" pi "e c"v "i k"e "t "vk p"v "n<  
 ΔV"? \*ΔC"- "ΔD"- "ΔE"- "ΔF"- "í "- "ΔP +p"  
 " Pj "x {."x "n "vj w' v"e»"vj "e»"5"v"pj "j w pi "z { "tc<  
 P w'ΔV">2."e p" k w'ej pj "i k"t "j r" pi "v pi "n"p"vj gq"v "n "rj p"t o "v pi " pi ."  
 " p w'ΔV">2."e p" k w'ej pj "i k"t "j r" pi "v pi "n"p"vj gq"v "n "rj p"t o "v pi " pi ."  
 " p w'ΔV"?2."o v"e"ej "t wpi "d .pj "v "i k"e c"e"e" pi "vk p"tqpi "t "vk p"v "nj 1/2pi "e»"u " vj c{" k'p«q"x«q"vj k' k'o "vj cpj "vq"p"uq"x k'vj k' k'o "m"m v'j r" pi ."f q"x {"nj 1/2pi "e p" k w'ej pj "i k"v"j r" pi 0J c{"p»ke"ej "nj"ae."x ke"e" pi "vk p"n c'ej p" c"x«q"t "vk p"v " dk p" pi "v "i k"e c"e"e" pi "vk p"tqpi "t "tk v'k w'n p"pj cw'f q"e»"o v'u " pi "vk p"v "i k" v pi "n"p."o v'u " pi "vk p"nj"ae"v "i k"n k'i k'o "zw pi "x«"v"e" pi "v pi "j r"e c"v v"e "e"e" pi "vk p"p«{ "n"d pi "nj 1/2pi 0"

" Ej Ápi "c"zgo "z2v"o v"X¶f "e "j "ucw" -{0Ej pi "j p"ej Ápi "c"ej p"5" pi "k p" c" x«q"t "k p"v "dcq"i o "J MF" .IR[ "x «"VJ D" .i k "t "j r" pi "h"322.222WUF 0V "i k "e"e" pi " k p"p«{ "x«q"j k k o "m "j r" pi "v"2"x«"j k k o "j cpj "q"p"v"3"pj "ucw"€

V' p"pi q k'v ""	.....V "i k "" WUF ""		V "h "dk p" pi ""Δ"v" WUF ""* +"
	Pi «{"m "j r" pi ""	Pi «{"j cpj "q"p" "	
J MF "	90682"	905993"	/60 "
IR[ "	3430 "	34; Ø"	- 8Ø"
VJ D"	5; ; Ø"	5; 8Ø "	- 4Ø"
E "öt ö"	3940 4"	3990; "	- 20 "

" O e"d-pj "sw-p"v "h "dk p" pi "e c"v "i k "j k" q"K'e "öt ö"v "k p"v "tqpi "t pi "j r"p«{" n" - 20 . "pj "x {"v pi "i k "t "j r" pi "u" e" k w"ej pj "i k o " k20 " .v e"n«"v pi " pi " : 22WUF . "e»"pi j c"n"i k "t "j r" pi "x«q"n"e"j cpj "q"p"u "n"; ; .422WUF 0""

*Cách thứ hai* "n"v pi "i k "t "j r" pi " e" k w"ej pj "e p"e "x«q"v "h "dk p" pi "e c" d-pj "sw-p"v "i k "j k" q"K'e c"e "öt ö"v "k p"v "x«q"n"e"j cpj "q"p"uq"x k"n"e"m "m v"j r" pi "Ø  
 " Vt e"j v"¶pj "d-pj "sw-p"v "i k "j k" q"K'e c"e "öt ö"v "k p"v "x«q"n"e"m "m v"j r" pi "€  
 V<sub>2</sub>? \*C<sub>2</sub>- "D<sub>2</sub>- "E<sub>2</sub>- "F<sub>2</sub>- "Y "P<sub>2</sub>+p"  
 " Ucw" »"¶pj "d-pj "sw-p"v "i k "j k" q"K'e c"e "öt ö"v "k p"v "x«q"n"e"j cpj "q"p"p"€  
 V<sub>3</sub>? \*C<sub>3</sub>- "D<sub>3</sub>- "E<sub>3</sub>- "F<sub>3</sub>- "Y "P<sub>3</sub>+p"  
 " k p"v "x«q"n"e"j cpj "q"p"uq"x k"n"e"m "m v"j r" pi "n"€  
 —  
 " V"? "322/" } \*V<sub>3</sub>IV<sub>2</sub>+z"322; ""  
 "

" P w"V""@2. "e p" k w"ej pj "v pi " i k "t "j r" pi "j gq"v "h "rj p"t o "v pi " pi . "p w" pi e"n"K'e p" k w"ej pj "i k o "i k "t "j r" pi "j gq"v "h "rj p"t o "v pi " pi . "p w"v "h "dk p" pi "d-pj "sw-p"v "i k "j k" q"K'e c"e "öt ö"v "k p"v "d pi "2. "i k "t "j r" pi "n"j /pi "rj K k w" ej pj Ø  
 " Vtqpi "t pi "j r"p'w"t'p. "ej Ápi "c"v"¶pj " e"v "h "dk p" pi "d-pj "sw-p"v "i k "j k" q"K'e c"e "öt ö"n" /40' . "pj "x {"e p" k w"ej pj "i k o "i k "t "j r" pi " k'40' . "j c{" 4.: 22WUF "x«"i k "t "j r" pi "j cpj "q"p"u "n"; 9.422WUF 0""

*Điều kiện đảm bảo căn cứ vào tiền tệ quốc tế: SDR, EUR .*

" V pi "i k "t "j r" pi " e"¶pj "q"p"x«"j cpj "q"p"d pi "o v"pi q k'v "p«q" »." pi "j k"ej p"UFT"j c{"GWT+"n"o "k p"v " o "d q" pi "k p"e c"j r" pi "0V pi "i k "t "j r" pi " u" e" k w"ej pj "e p"e "x«q"o e"ej "pj "n ej "i k c"v "i k "e c"UFT"j c{"GWT+"x«" pi "k p" j r" pi "x«q"pi «{"j cpj "q"p"uq"x k"pi «{"m "m v"j r" pi "Ø  
 " X¶f €  
 " V pi "i k "t "j r" pi "h"322.222WUF "  
 " V "i k "m "m v"j r" pi "UFT IWUF"? "3042"  
 " V "i k "j cpj "q"p"UFT IWUF"? "30 "  
 " V pi "i k "t "j r" pi " e" k w"ej pj €  
 " \*322.222"z"30 +304"? "372.222WUF "  
 "

*Điều kiện đảm bảo căn cứ vào sự biến động của giá cả:*

" k w"n"K p" o "d q"x «pi "x«"pi q k"j k"n"j /pi "j " o "d q"i k "t "j e"v "e c" pi "v k p"j w"x "tqpi "v-pj "j -pj "v "i k "x«"j «o "n pi "x«pi " e"s w" pj "o v"e"ej "i k "v qOX. "x {" . " o "d q"i k "t "j e"v "e c" pi "k p"j cpj "q"p"tqpi "j r" pi "e"4"e»"j "f Ápi "j c"K'e"ej Ø"

*Cách thứ nhất.* "u "k p"rj k't "e p"e "x«q"vpj "j .pj "dk p" pi "e c"ej "u "i k"e "o «" j c{" K'o v"e"ej "v pi " pi O'Vtqpi "pi q k'v pi "f Ápi "e"ej "p«{ "d kx."ej "u "i k"e "y c{" k'nj 1/2 pi "dcq"i k "rj p"pj " {" "x«ej "pj "z"e"u "dk p" pi "k p"v O' "

*Cách thứ hai.* "u "k p"rj k't "e p"e "x«q"vpj "j .pj "dk p" pi "e c"i k"e "j «pi " »"t'p" vj "t pi "j c{"e c"i k"ej «pj "u p"zw v'nj k'j «pi " »O'Vtqpi "vpj "j .pj "n o "rj "a v'k p"v "y pi " zw'p"x«rj "dk p" "e"e"p e"j k p"pc{. " k w'nk p" o "d q"p«{ "ej " o "d q"s w' p"n k'e c" pi k'zw v'nj w" e"dk v'nc"tqpi "xk e"m "m v'j r" pi "f «k'j p."pj pi "nj 1/2 pi "e»"n k'ej q" pi k'pj r"nj w0 "

### 5.2. Điều kiện địa điểm thanh toán

"

" Vtqpi "y cpj "qa p"sw e"v "i k c"e"e"p e."d'p"p«q"e pi "o w p"t "k p"v k'p e"o .pj ." n {"p e"o .pj "ko " k' k o "y cpj "qa p"x."e»"pj pi " k w'h k'ucw" \*3+E»"y " p"pi «{"t "k p"o k'rj k'ej k'k p'tc." " pi "x p"p w'h«"pi k'pj r"nj w' j q e"e»"y "y w'k p"x "pj cpj "ej »pi "p'p"hw"p"ej w' p"x p"pj cpj "p w'nc"pi k'zw v'nj w' \*4+P i -p'j «pi "p e"o .pj "y w" e"n "rj "pi j k r "x "" \*5+E»"y "v q" k w'nk p"p-pi "ecq" e" c"x "e c"y "t pi "k p"v "p e"o .pj "t'p'y " i k k0 "

" Vtqpi "y cpj "qa p"pi q k'v pi ." c" k o "y cpj "qa p"e»"y " "p e"pi k'pj r"nj w' j q e" "p e"pi k'zw v'nj w'j q e" "p e"y "dcO'Pj pi "vtqpi "y e"v ."xk e"z"e" pj " c" k o "y cpj "qa p"nc"fq"u "uq"u"pj "n e"n pi "i k c'j ck'd'p"s w' v' pj ." pi "y k'e pi "y {"t pi " f Ápi " pi "k p"y cpj "qa p"e c"p e"p«q"y ." c" k o "y cpj "qa p"y pi "nc"p e" {O' "

### 5.3. Điều kiện phương thức thanh toán

"

" Rj pi "y e"y cpj "qa p"nc" k w'nk p"s wcp"t pi "pj v"vtqpi "e"e" k w'nk p"y cpj "qa p" sw e"v O'Rj pi "y e"y cpj "qa p"ej "t"i"pi k'd"p"f Ápi "e"ej "p«q" "y w'k p"x ."pi k'o w" f Ápi "e"ej "p«q" "t "k pOP i k'c"e»"y "e»"pj k w'rj pi "y e"y cpj "qa p"nj "a e"pj cw"pj pi " xk e"n c"ej p'rj pi "y e"p«q"rj k'zw v'rj "a v"v {"w'e w'e c"pi k'd"p"nc"y w'k p"pj cpj ." {" . " Ápi "x«"v {"w'e w'e c"pi k'o w'nc"pj r'j «pi " "u "n pi "ej v'n pi "x«" Ápi "j pO' "

*Phương thức chuyển tiền thường được sử dụng trong các trường hợp sau:*

\*3+Vt "k p"j «pi "pj r"nj w'x k'p e"pi q«kOMj k'u "f pi "rj pi "y e"p«{"e p"ej À" < " Thời điểm chuyển tiền <Vj pi "nc"ucw"nj k'pj p"zqpi "j «pi "j »c."j q e"nc"ucw"nj k'pj p" ej pi "v "i k'j «pi " " Số tiền được chuyển "f c"x«q<i k"t "e c"j »c" p"y pi "o k'j q e"m v'sw "e c"xk e" pj p'j «pi "x "u "n pi "x«"ej v'n pi " "sw'tc"u "k p"rj k'ej w' pO' " Chuyển tiền bằng thư hay bằng điện. "p w'ej w' p'd pi "y "ej o "j p'ej w' p'k p"d pi " k p" " Không áp dụng"vtqpi "y cpj "qa p"j «pi "zw v'nj w'x k'p e"pi q«k"x."f "d "pi k'o w" ej k o "f pi "x pO' " \*4+"Vj cpj "qa p"vtqpi "npj "x e"y pi "o k'x "e"e"ej k'rj "e»"rk p"s wcp" p"zw v'pj r" nj w'" \*5+Ej w' p"x p'tc"d'p"pi q«k' " w'v "j q e"ej k'k w'rj "y pi "o k'" " \*6+Ej w' p"nk w'j k' "

**Phương thức ghi số thường được sử dụng trong các trường hợp sau:**

- \*3+Vj cpj "v<sup>a</sup> p'p k' c"
- \*4+J ckđ'p'w wc."đ<sup>a</sup> p'rj k'v e'u "k'p'e { 'n p'pj cw'
- \*5+F Api "ej q'rj pi "v e'o wc"đ<sup>a</sup> p'j «pi " k'j «pi . "pj k w'n p. "v pi "zzw'p"tqpi "o v' j k' kcp'pj v' pj "8"v<sup>a</sup> pi . "3'p o +ORj pi "v e'p«{ "ej "e»'h k'ej q'pi k'o wc"
- \*6+F Api "tqpi "v cpj "v<sup>a</sup> p'k p'i kđ<sup>a</sup> p'j «pi " p e'pi q«k'
- \*7+F Api "tqpi "v cpj "v<sup>a</sup> p'rj k'o wf ej 'pj "k p'e e'rj "x p'v k'k p'rj "đ q'j k o . "k p' j qc'j pi "tqpi "pi j k r "x "o 1/2 k' k k" { "v<sup>a</sup> e. "k p'n k'ej q'xc{ "x«" w'v 0"

**Phương thức nhờ thu tron**

- Rj pi "v e'p«{ "v pi "ej " e"r'f pi "tqpi "pj pi "t pi "j r'ucw«"
- \*3+P i kđ<sup>a</sup> p'x«pi k'o wc"v'p'e { 'n p'pj cw'j q e'h«e»'s wcp'j "k'p'f qc'pj "x k'pj cw'k c" e'pi "v' "o . "e'pi "v' "eqp'j q e'ej k'pj "p'j "e c'pj cw'
- \*4+Vj cpj "v<sup>a</sup> p"x "e"e'f ej "x "e»"k'p's wcp"v k'zw v'pj r "nj w'j «pi "j »c. "x" "xk e'v cpj " v<sup>a</sup> p'p«{ "nj 1/2 pi "e p'v'k v'rj k'ho "v gq'ej pi "v 'pj "k p'e e'rj "x p'v k'd q'j k o . "rj v'd k' v' pi "x0x0"

**Phương thức nhờ thu kèm chứng từ"**

Rj pi "v e'pj "v w'nđo "ej pi "v "w'f "e»"pj k w' w' k'o "uq"x k'rj pi "v e'pj "v w' t p."w'f "x { "p»"e pi "e»"o v'u "o v'f w'o «"ej Api "c"e p'ej "đ" "nj ku "f pi "rj pi "v e'p«{ " pj "xk e't "k p'ej o "ej r"x"pi k'o wc"e»"v' "n'q'f «k'j q e"nj 1/2 pi "t "k p'nj k'v "t pi " nj 1/2 pi "e»'h k'ej q'j OF q'x { "

**Phương thức tín dụng chứng từ**

-{ "k'rj pi "v e'j k p" cpi " e'u "f pi "rj "dk p'tqpi "v cpj "v<sup>a</sup> p'sw e'v . "w'f "pj k p" nj ku "f pi "rj pi "v e'p«{ "tqpi "i kcp'f ej "e p'pi j k p'e w'm "e"e'x p'd p'rj "r"n "s w e'v " e»"k'p's wcp"x«"nj k"r "f pi "p»"e"e'd'p" pi "u "rj k'v c"v w p'j k'x«q" NIE" pi "v k'e»"v " v' c"v w p'nj "e. "o k p'k'e»"f p'ej k w0"

**5.4. Điều kiện thời gian thanh toán**

" " k w'nk p'v' k'i kcp'v' cpj "v<sup>a</sup> p"e»"s wcp'j "ej v'ej "v k'xk e"nw p'ej w'f p'x p. "n k'v e." nj "p pi "e»"v' "t"apj " e"pj pi "dk p" pi "x "k p'v "v' cpj "v<sup>a</sup> p. "f q" »"p»"k'x p" "s wcp" t pi "x«"v' pi "zw'f'p'z { "t'c'tcpj "ej r "i k c"e"e'd'p"tqpi " «o "rj "a p'm "m v'j r" pi 0" " Vtqpi "v' cpj "v<sup>a</sup> p'sw e'v . " k w'nk p'v' k'i kcp'v' cpj "v<sup>a</sup> p"e"e'pi j k r "x "pi q k'v pi " rj e'v r'j p'e 0Vj pi "e»"dc"e"ej "sw'f" pj "dcq'i o "v' k'i kcp't "k p't e. "v' k'i kcp't " k p'pi c'f "x«"v' k'i kcp't "k p'ucw0"

**4.4.1 Thời gian trả tiền trước"**

Vt "k p't e"n«ucw'nj k'm "j r" pi "j q e"ucw'nj k'd'p"zw v'nj w'ej r "pj p" p" v' j «pi "e c"đ'p"pj r "nj w"pj pi "t e"nj k'i kcp'j «pi "v' "đ'p"pj r "nj w" "t "ej q"đ'p"zw v' nj w'vq«p'd "j c'f "o v'rj p'u "k p'j «pi 0" " Vt "k p't e"e»"v' "h«"x k'o e" "ej "e c'pi k'pj r "nj w'e r "v'p'f pi "pi p'j p'ej q" pi k'zw v'nj w0Pj pi "e pi "e»"nj k't "k p't e"x k'o e" "ej "pj o" o "đ q'v' e'j k p'j r" pi "e c'pi k'pj r "nj w0Vj k'i kcp't "t e"v' pi " e"sw'f" pj "v' pi "k'o v'u "pi «{ " pj v' pj "ucw'pi «{ "m "j r" pi "j q e"ucw'pi «{ "j r" pi "e»"j k w'h e0E p'rj "p"v'ej "v' k'i kcp" t "t e"x«"v' k'i kcp'e r "v'p'f pi " pi "t e"p«{ 0Vj k'i kcp'e r "v'p'f pi "v'pj "v' pi «{ "đ v" w' pi "t e"k p" p"pi «{ "pi kđ<sup>a</sup> p'j q«p't "k p" pi "t e0U "k p't "t e"n p'j c'f "pj "rj " v' w e'x«q'pj w'e w'xc'f "e c'pi kđ<sup>a</sup> p'x«"nj "p pi "e r "v'p'f pi "e c'pi k'o wc0"

Người mua có thể trả tiền trước cho người bán X ngày trước ngày giao hàng. Pi «{ " i kqj" «pi "p«{ "v" pi " e"j k w'k'pi «{ "i kqj" «pi "ej w' p" w'k'p'sw" pj "tqpi "j r" pi 0' O e" «ej "e c'iq k't "t e"p«{ "k'pj o " o "d q"v" e"j k p"j r" pi "pj r "h" w'Vj k'i kcp"t " k p"t e"p«{ "v" pi "k't v'pi p."e»"v "v "32" p"37"pi «{ 0'Pi k'da p"ej "i kqj" «pi "h" k'pj p" e"da q"E»"u "k p" pi "t e"0E»"v "x«"v "1/2"pi "v" pi "k'h" 1/2"pi "v"pj "h" k'x k'u "k p" pi "t e"0

Trong trường hợp người bán không tin tưởng vào khả năng thanh toán của người mua. "j "e pi "v" pi "d v'pi k'o w'e"t "k p" pi "t e"o v'u "k p"pj v" pj 0'

**5.4.2. Thời gian trả tiền sau**

Xk e"pi k'o w'e"t "k p" e"v" e"j k p"ucw'hj k' "i kqj" «pi "o v'v" k'i kcp"pj v" pj 0' Vj e"ej v" "k'v'pj "j w pi "o «"pi k'da p"e r "v"p" f pi "ej q"pi k'o w'e"0"

Xk e"t "k p"p«{ "e»"v "k p"j «pj "o v'u "pi «{ "pj v" pj "ucw'hj k'pi k'o w'e"pj p" e" v "1/2"pi "da q"e c"pi k'da p" "j q"p"v" «pj "pi j c"x "i kqj" «pi "v k'p k'swk" pj ."e»"v "k'ucw"v" k' k o "pj p"d "ej pi "v "o v'v" k'i kcp"pj v" pj ."e»"v "k'ucw"o v'u "pi «{ "pj v" pj "m"v " j «{ "ej r "pj p"j k't j k w'j q e"m"v "pi «{ "pj p"j «pi 0"

**5.4.3. Thời gian trả ngay**

Vj k'i kcp"t "pi c{ "v e"n«"pi k'da p"v k p"j «pj "v cpj "q" p"pi c{ "ucw'hj k'i kqj" «pi 0Mj k' p«q" k'v" k' k o "o «"pi k'da p"j q"p"v" «pj "pi j c"x "i kqj" «pi "ej q"pi k'o w'e"v "v" w e"x «q" e"ej "i kqj" «pi . "j c{ "e"1/2"i k'h" k w'nk p"i kqj" «pi "o «"ej Api "v"u "v"o "j k w'ucw" "k'0

Vt "p"v" e"v ."pi k'v"e»"v "r"j k'j r "e"e"e"ej "t "k p"t "p" "k'ej q"r"j "Á"j r "x k'v pi " j r" pi "o w'e"da p"e "v" 0"

**5.4.4. Giới thiệu về Incoterms 2000**

*Incoterms là gì?*

k'eqvto u"4222" k'w'nk p"v" pi "o k'sw e"v "f q"Rj "1/2"pi "v" pi "o k'sw e"v " \*EE+"zw v'd p"x«"e»"j k w'n e"m"v "pi «{ "23 123 14222" \*Pi w' p"Vj «pj "N"p"( "V"2D"pj "O k'p 0' 4222+00 e" «ej "e c" k'eqvto u"n«"ewpi "e r"o v"j "v" pi "t p"x p"e"e"sw k'v e"sw e"v " "i k k' v "ej "e"e" k w'nk p"v" pi "o k'v" pi " e"u "f pi "t pi "t" k'pj v'tpi "pi q k'v" pi 0'Pj " x { "e»"v "t" p"j " e"u "v" k w'pj v's w'p"tqpi "xk e"i k k'v" «ej "e"e" k w'nk p"p«{ " "e"e"p e" n"j "e"pj cw"j q e"v"pj v"e»"v "i k o "o v'o e" a pi "m 0'

k'eqvto u" e"Rj "1/2"pi "Vj pi "o k'sw e"v "dcp"j «pj "n p" w'k'p"x«q"p o "3; 58."h r "v e" p»" e"pj k w'pj «"f qcpj "pi j k r "e c"pj k w'p e"v" c"pj p"x«"a r "f pi "x"v"pj "t"t«pi ."f " j k w"rj p"na pj " e"e"e"v r "s w'p"v" pi "o k'rj "dk p"tqpi "dw"p"da p"sw e"v 0'Mj k'o "k' vt pi "x«" k w'nk p"nkj "f qcpj "s w e"v "v"j c{ " k'k'eqvto u"e pi " e"j q"p"v" k p"x«" k'o k' v" gq"dk w'j k p"v"pj "p pi " pi "x«"v" w'e"k p"0V "h" k'tc" k' p"pc{ "k'eqvto u" "t" k'sw e"8"n p" u c" k'pj o "rj "Á"j r "pj pi " k w'nk p"p«{ "x k'v" e"v k p"v" pi "o k'sw e"v "j p"0E"e"n p"u c" k' e"v k p"j «pj "p o "3; 75."3; 89."3; 98."3; : 2."3; ; 2"x«"n p"i p" "k'pj v'k"x«q"p o "42220' "x p"d p"dcp"j «pj "n p" w'k'p"x«q"p o "3; 58."k'eqvto u"ej "sw k' pj "9" k w'nk p"v" pi " o k" p" k'eqvto u"3; 75"i o " ; " k w'nk p. "k'eqvto u"3; 89"i o "33" k w'nk p. "k'eqvto u"3; : 2" i o "35" k w'nk p. "k'eqvto u"3; ; 2"x«"4222" w'dcq"i o "e»"35" k w'nk p"j c{ "e"1/2"i k'k"35" e"ej "i kqj" «pi 0'

Vtqpi "k'eqvto u"4222."e"e" k w'nk p"v" pi "o k'v"pj "d«{ "pi j c"x "e c"pi k'da p"x«" pi k'o w'e"v" gq"32"pj »o "o v'e"ej " k' pi "t "p"e"Api "o v'tcpi "u"ej 0' k w'p«{ "ej q"r"j "2"r "v" { " o v'e"ej "f "f «pi "x«"t"t«pi "o k'pi j c"x "a r" v "1/2" x k'd'p"p«{ "u "i k k'rj »pi "ej q" k'v"e" ej "pj "pi j c"x " »0'

**Một số khuyến cáo khi sử dụng Incoterms 2000**

**Thứ nhất.** "rj o "xk"r"f pi "e c"Kpeqvto u"ej "i k k'j p" k'x k'j «pi "j q"j w'j .pj ."  
nj 1/2 pi "r f pi "nj k'o wc"đ"p"j «pi "j q" "x 1/2 j .pj 0"

**Thứ hai.** "e"e" k w'nk p'v'j pi "o k'e c"Kpeqvto u"ej " "e r'pj pi "pi j c'x "ej "{ w'e}"  
rk p'swcp" p'o wc"đ"p"j «pi "j q" "pj <đ kq"pj p"j «pi . "pi j c'x "x "x p'v k'j «pi "j q" . "pj p'e"e"  
ej pi "v . "v "v e"zw v'pj r "nj w"ej w' p't k'tq"x "j «pi "j q" 0 F q" x {"Kpeqvto u"nj 1/2 pi "v "  
j c{"v " e"e"e"j r" pi "v'j pi "o k'0"

**Thứ ba.** "F q"Kpeqvto u"nj 1/2 pi "ej c" pi "pj pi "v r"sw"p'v'j pi "o k'tk pi "t " e"j k w'  
o v'e"ej "nj"e"pj cw"x"x {"nj k'u "f pi "Kpeqvto u"e"e"fp"p'p"swk" pj "t" "tqpi "j r" pi "  
pi q K'j pi "x "ej k'rj "đ e" f . "ucp. "z r"j «pi . "v'j w' "w" c" k'o "ej w' p't k'tq"p w'o w p"r"  
f pi "nj"e" k'uq"x K'swk" pj "e c"Kpeqvto u"0"

**Thứ tư.** Kpeqvto u"ej "k"pj pi " k w'nk p'v'j pi "o k' e"v r"j r"x"« .pj "đ«{"o v'e"ej "  
nj qc"j e"x«"e"»"j "v'j pi . "p»"k'o v'x p'd p'o cpi "v'pj "ej v'rj"r'n "w" . "nj w' p" nj "ej "e"e"  
f qc"pj "pi j k'r"r" f pi "ej "nj 1/2 pi "rj k'h"x p'd p'w'v'o cpi "v'pj "ej v'd v'dw e."x"x {"p w'j ck'  
đ"p"o wc"đ"p" pi " "u "f pi "Kpeqvto u"v'j . "rj k'f p"ej k w't"đ "tqpi "j r" pi "n"đ "v'j gq"p o "  
u c" k'e c"đ p" Kpeqvto u"o «"j ck'đ"p" f p"ej k w'x."ej q" p"pc{" "e"»"đ"n p"u c" k"  
Kpeqvto u"đ ck'đ"p"e"»s w' p'v'j e"j k p'j q«p"v q«p"j q e"nj 1/2 pi "j q«p"v q«p"o v' k w'nk p"p«q" »"  
swk" pj "tqpi "Kpeqvto u."tqpi "t pi "j r"p«{"j ck'đ"p"rj k'j k'tđ "tqpi "j r" pi "v'j pi "o k'0"  
e"đk v'e"e"đ"p" k'v"e"e"p'n w" . "v'j gq"v r"sw"p'v'j pi "o k'tk pi "đk v"r" f pi "t"p'v'j e"v "e"»"  
v k'6"i k' "HQD"x«"; "i k' "EKH"nj"e"pj cw"0"

**Kết cấu và nội dung của Incoterms 2000**

Kpeqvto u"4222"i o "e"»"35" k w'nk p"i kq"j «pi "o w"ej k"v'j «pj "6"pj »o <E."F."G."H"  
Vtqpi " »."pj »o "G"i o "3" k w'nk p" \*GZY +."pj »o "H"i o "5" k w'nk p" \*HEC."HCU."HQD+."  
pj »o "E"i o "6" k w'nk p" \*EHT."EKH"ERV."ERK+x«"pj »o "F"i o "7" k w'nk p" \*FCH"FGU."  
FGS."FFW."FFR+0E"e" k w'nk p"i kq"j «pi " e"u r"v'j gq"v "pj »o "G" p"pj »o "F"v'j gq" »"  
pi j c'x "e c"pi k'đ"p"v pi "f p."pi e"n k'pi j c'x "e c"pi k'o wc"i k'o "f p'0P w" " k w'  
nk p"pj »o "G"pi k'đ"p"ej w'pi j c'x "v'j r"pj v'x«"pi k'o wc"ej w'pi j c'x "ecq"pj v'v'j ."  
pi e"n k" " k w'nk p"pj »o "F"pi k'o wc"ej w'pi j c'x "v'j r"pj v'x«"pi k'đ"p"ej w'pi j c'x "  
ecq"pj v"0"

"P k'f wpi "s wcp"t pi "pj v'e c"Kpeqvto u"4222"o «"ej "đ pi "v"e p'swcp"v-o "k"v'j k' k'o "  
chuyển rui ro"v "pi k'đ"p"ucpi "pi k'o wc" "t"apj "pj pi "tqpi "ej r"e"»"v'j "rj"v'ukpj "ucw"  
p«{"k p'swcp" p"j r" pi "o wc"đ"p" -"m 0"

Ucw" -{"ej "đ pi "v"K"t-pj "đ«{"nj"e" k's w' v'35"e"e"ej "i kq"j «pi "v'j gq"Kpeqvto u"42220"

Pj »o "G"đ o "3" k w'nk p"i

30GZY \*đ kq"v k'z pi +"

**Nhận xét** <pi k'đ"p"ej w'ej k'rj "đ v' k'v' k w'i kq"j «pi "v k'z pi . "v k'nj q"e c"o .pj "k"j v'  
pi j c'x . " c" k'o "ej w' p't k'tq"v "pi k'đ"p"ucpi "pi k'o wc"n" "p e"pi k'đ"p."p e"z r"  
j «pi 0

Pj »o "H"đ o "5" k w'nk p"i

40HEC \*đ kq"ej q"pi k'ej w'p'ej . "v k' c" k'o "swk" pj " p e'zw v'nj w"

50HCU \*đ kq" f e"o p"v"v"v k'e pi "z r"j «pi "swk" pj +"

60HQD \*đ kq"n"p"v"v k'e pi "z r"j «pi "swk" pj +"

**Nhận xét** <pi k'đ"p"nj 1/2 pi "t "e e"rj "đ x p'v k'ej "đ . " c" k'o "ej w' p't k'tq"v "pi k'  
đ"p"ucpi "pi k'o wc"n" "p e"pi k'đ"p."p e"z r"j «pi 0

Pj »o "E"đ o "6" k w'nk p"i

"



70EHT\*Vk p'j <pi 'x<'e e'rj 'e pi " 'ej 'swk' pj +  
80EKH\*Vk p'j <pi .d q'j ko 'x<'e e'rj 'e pi " 'ej 'swk' pj +  
90ERV\*E e'rj 'v k'p k' 'ej 'swk' pj +  
: 0EKR\*E e'rj 'd q'j ko 'v k'p k' 'ej 'swk' pj +

Nhận xét <pi k'da p'rj k't 'e e'rj 'x p'v k'ej 'pj ." c" ko "ej w' p't k'tq"v "pi k'  
da p'ucpi 'pi ko wc'nc" 'p e'pi k'da p.'p e'z r'j <pi 0'

Pj »o 'F' o '7" k w'nc p'''

; 0FCH\*H kq'v kdk'p'i k k" c" ko 'swk' pj +

320FGU\*H kq'v k'w'v k'e pi " 'ej 'swk' pj +

330FGS \*H kq'v k'e w'e pi .v k'e pi " 'ej 'swk' pj +

340FFW\*H kq'j <pi 'ej c'p r'v w .v k'p k' 'ej 'swk' pj +

350FFR\*H kq'j <pi " 'p r'v w .v k'p k' 'ej 'swk' pj +

Nhận xét <pi k'da p'ej w'o k'ej k'rj ' " c'j <pi " p" c" ko " 'ej 'swk' pj ." c" ko "  
ej w' p't k'tq"v "pi k'da p'ucpi 'pi ko wc'nc" 'p e'pi ko wc.'p e'f 'j <pi 0'

Sử dụng Incoterms ở Việt Nam

"Vj gq'X' "Vj cpj "Vj w' ( " q<p"Vj "J pi "X-p" \*4224+ "j k p'pc { "nj q pi "t'p": 2' "e' e'  
v' pi 'x .f'qcpj 'pi j k r "Xk v'P co 'n c'ej p' i k "HQD"nj k'zw v'nj w'x <'i k "EKH'j q e'EHT"nj k'  
pj r'nj w'OP i w' p'pj -p'nc'f'q<

Thứ nhất là "e' e'f'qcpj 'pi j k r "Xk v'P co 'j k w'nc 1/2 pi " Api 'x "e' e' 'swk' pj 'e c'f'eqv'gto u"  
x<"ej q't pi "nj k'zw v'nj w'f'Api "i k "HQD"u "o cw'ej w' p't k'tq"ucpi "ej q'pi ko wc."pj r"  
nj w'v'gq' i k "EKH'j q e'EHT"u "cp"v'q<p'j p'x"pi k'da p'u "ej w't k'tq" p'v p'e pi "pj r"  
nj w'V't'p'v' e'v .ej'Api "c'v'j { " k'x k'e "5" k w'nc p'HQD.'EKH'j c { 'EHT." c" ko "ej w' p'  
t k'tq" w'nc" 'p e'pi k'z r'j <pi 0''''

Thứ hai là "f'q'co 'j k w'x 'pi j k r 'x 'v'w' r'j pi "k p'x p'v k'x <'o wc'd q'j ko "e c'e' e'  
f'qcpj 'pi j k r "Xk v'P co "e'p'nc' o ."t'pj " ukpj 'pi "e pi " { w'nc " pj "j pi " p'xk e'n c"  
ej p" k w'nc p'i kq'j <pi 'e c'e' e'f'qcpj 'pi j k r "p<{ 0'

Thứ ba là "f'q'xk e'o wc'da p'e c'e' e'f'qcpj 'pi j k r "Xk v'P co 'v pi 'v' e'j k p'swc'twpi "  
i kcp'p e'pi q<0'

Thứ tư là "f'q'v' 'x<'n e'v'qpi "nc'j 'f'qcpj "e c'e' e'f'qcpj 'pi j k r "Xk v'P co "e'p' { w'pj "  
v' k w'x p.'j <pi 'j q'a 'zw v'nj w'ej v'n pi 'ej c'ecq'x'0'

X k'xk e'n c'ej p'e' e' k w'nc p'v' pi "o k'pj 'x { "u "e"pj k w'd v'n k'e " 'v o 'x "o 1/2'  
x<"x'ko 1/2' k'x k'pj <"p e'u 'v' v'v'w'pi q k'v 'f'q'zw v'nj w' i k 'v' r' o <"pj r'nj w' i k "ecq."  
nj 1/2 pi "v q" k w'nc p' i k'v pi "f'qcpj "u "f'ej "x "ej q'e' e'j -pi "w'x <"j -pi "d q'j ko "e c'Xk v'  
P co 0' k'x k'e' e'f'qcpj 'pi j k r .xk e'n c'ej p'p <{ "nc' o 'i k o 'nj 'p pi 'v "e-p" k'pi q k'v 'f'q"  
pj r'nj w'ej w'ej k'rj 'pj k w'zw v'nj w'v'w' i k 'v' r.'f'qcpj 'pi j k r "d " pi "x k'rj pi "k p"  
x p'v k'i r'nj >"nj p'tqpi 'xk e'nj k w'p k' 1/2 d k'v pi 'p w'z { "t'c'v'cpj "ej r'x k'e' e'j -pi "  
w'x <"d q'j ko "p e'pi q<0'

F q'x { ." "e k'v k p'v'pj "j .pj "d v'n k'p<{ ."e' e'f'qcpj "pi j k r "Xk v'P co "rj k'p-pi "ecq"  
t'pj " 'pi j k r "x "nc'j 'f'qcpj "zw v'pj r'nj w'e pi "pj "t'pj " ukpj 'pi .j k w' Api "x "e' e'  
k w'nc p'i kq'j <pi "swk' pj "tqpi "f'eqv'gto u.p-pi "ecq" v' "x<'n e'v'qpi "nc'j 'f'qcpj " 'i k'pj "  
e'sw' p'ej " pi "v'pi "n c'ej p" k w'nc p" v' pi "o k'e"n k'ej q'o .pj 0Mj k' >"e' e'f'qcpj "  
pi j k r "p'p'ej p" k w'nc p'pj >o "E'nj k'zw v'nj w'x <'pi e'n k'e' e' k w'nc p'pj >o "H'nj k'pj r"  
nj w'pj "x { "u "da p" e'x k'i k'ecq'x <'o wc'x k'i k'v' r'j p." pi 'v' k'v q" k w'nc p" 'i k'  
v pi 'j q v' pi 'ej q'e' e'j a pi "w'x <"j -pi "d q'j ko "e c'Xk v'pco 0'

"  
''''

## 5.5. Thảo luận nhóm

Chủ đề: "Incoterms 2010"

## 5.6. Tóm tắt chương 5

Chương 5 đề cập các vấn đề về điều kiện trong thanh toán quốc tế nhằm đảm bảo quyền lợi/nghĩa vụ của các bên tham gia trong thanh toán quốc tế. Các điều kiện về tiền tệ nhằm giảm thiểu rủi ro khi giá trị các đồng tiền sử dụng trong thanh toán thay đổi. Các điều kiện về địa điểm, thời gian và phương thức thanh toán giúp các bên thanh toán nhanh và an toàn với mức chi phí hợp lý nhất. Chương này đặc biệt nhấn mạnh về Incoterms 2000 bởi vì đây là một văn bản pháp lý quan trọng do Phòng Thương mại quốc tế ban hành giúp các bên đối tác trong thanh toán dễ hiểu nhau hơn. Hiện nay nó được sử dụng rất rộng rãi trên thế giới để giải thích các điều kiện thương mại và như vậy tránh được sự thiếu nhất quán trong cách hiểu các điều kiện này ở các nước khác nhau.

## 5.7. Bài tập chương 5

### Bài tập 5.1

Incoterms 2010 là bộ quy tắc quốc tế về điều kiện thương mại được ban hành bởi Phòng Thương mại quốc tế (ICC). Bộ quy tắc này nhằm giảm thiểu rủi ro cho các bên tham gia trong thanh toán quốc tế. Bộ quy tắc này được sử dụng rộng rãi trên thế giới để giải thích các điều kiện thương mại và như vậy tránh được sự thiếu nhất quán trong cách hiểu các điều kiện này ở các nước khác nhau.

### Bài tập 5.2

Incoterms 2010 là bộ quy tắc quốc tế về điều kiện thương mại được ban hành bởi Phòng Thương mại quốc tế (ICC). Bộ quy tắc này nhằm giảm thiểu rủi ro cho các bên tham gia trong thanh toán quốc tế. Bộ quy tắc này được sử dụng rộng rãi trên thế giới để giải thích các điều kiện thương mại và như vậy tránh được sự thiếu nhất quán trong cách hiểu các điều kiện này ở các nước khác nhau.

Incoterms 2010 là bộ quy tắc quốc tế về điều kiện thương mại được ban hành bởi Phòng Thương mại quốc tế (ICC). Bộ quy tắc này nhằm giảm thiểu rủi ro cho các bên tham gia trong thanh toán quốc tế. Bộ quy tắc này được sử dụng rộng rãi trên thế giới để giải thích các điều kiện thương mại và như vậy tránh được sự thiếu nhất quán trong cách hiểu các điều kiện này ở các nước khác nhau.

Incoterms 2010 là bộ quy tắc quốc tế về điều kiện thương mại được ban hành bởi Phòng Thương mại quốc tế (ICC). Bộ quy tắc này nhằm giảm thiểu rủi ro cho các bên tham gia trong thanh toán quốc tế. Bộ quy tắc này được sử dụng rộng rãi trên thế giới để giải thích các điều kiện thương mại và như vậy tránh được sự thiếu nhất quán trong cách hiểu các điều kiện này ở các nước khác nhau.

## 5.8. Câu hỏi ôn tập chương 5

1. Incoterms 2010 là bộ quy tắc quốc tế về điều kiện thương mại được ban hành bởi Phòng Thương mại quốc tế (ICC). Bộ quy tắc này nhằm giảm thiểu rủi ro cho các bên tham gia trong thanh toán quốc tế. Bộ quy tắc này được sử dụng rộng rãi trên thế giới để giải thích các điều kiện thương mại và như vậy tránh được sự thiếu nhất quán trong cách hiểu các điều kiện này ở các nước khác nhau.

2. Incoterms 2010 là bộ quy tắc quốc tế về điều kiện thương mại được ban hành bởi Phòng Thương mại quốc tế (ICC). Bộ quy tắc này nhằm giảm thiểu rủi ro cho các bên tham gia trong thanh toán quốc tế. Bộ quy tắc này được sử dụng rộng rãi trên thế giới để giải thích các điều kiện thương mại và như vậy tránh được sự thiếu nhất quán trong cách hiểu các điều kiện này ở các nước khác nhau.

3. Incoterms 2010 là bộ quy tắc quốc tế về điều kiện thương mại được ban hành bởi Phòng Thương mại quốc tế (ICC). Bộ quy tắc này nhằm giảm thiểu rủi ro cho các bên tham gia trong thanh toán quốc tế. Bộ quy tắc này được sử dụng rộng rãi trên thế giới để giải thích các điều kiện thương mại và như vậy tránh được sự thiếu nhất quán trong cách hiểu các điều kiện này ở các nước khác nhau.

4. Incoterms 2010 là bộ quy tắc quốc tế về điều kiện thương mại được ban hành bởi Phòng Thương mại quốc tế (ICC). Bộ quy tắc này nhằm giảm thiểu rủi ro cho các bên tham gia trong thanh toán quốc tế. Bộ quy tắc này được sử dụng rộng rãi trên thế giới để giải thích các điều kiện thương mại và như vậy tránh được sự thiếu nhất quán trong cách hiểu các điều kiện này ở các nước khác nhau.

5. Incoterms 2010 là bộ quy tắc quốc tế về điều kiện thương mại được ban hành bởi Phòng Thương mại quốc tế (ICC). Bộ quy tắc này nhằm giảm thiểu rủi ro cho các bên tham gia trong thanh toán quốc tế. Bộ quy tắc này được sử dụng rộng rãi trên thế giới để giải thích các điều kiện thương mại và như vậy tránh được sự thiếu nhất quán trong cách hiểu các điều kiện này ở các nước khác nhau.

6. Incoterms 2010 là bộ quy tắc quốc tế về điều kiện thương mại được ban hành bởi Phòng Thương mại quốc tế (ICC). Bộ quy tắc này nhằm giảm thiểu rủi ro cho các bên tham gia trong thanh toán quốc tế. Bộ quy tắc này được sử dụng rộng rãi trên thế giới để giải thích các điều kiện thương mại và như vậy tránh được sự thiếu nhất quán trong cách hiểu các điều kiện này ở các nước khác nhau.

7. Incoterms 2010 là bộ quy tắc quốc tế về điều kiện thương mại được ban hành bởi Phòng Thương mại quốc tế (ICC). Bộ quy tắc này nhằm giảm thiểu rủi ro cho các bên tham gia trong thanh toán quốc tế. Bộ quy tắc này được sử dụng rộng rãi trên thế giới để giải thích các điều kiện thương mại và như vậy tránh được sự thiếu nhất quán trong cách hiểu các điều kiện này ở các nước khác nhau.



**Phụ lục chương 5**

**Phụ lục 5.1. Incoterms 2000 - Bản trích lược.**

GZY "đi kq"v k'z pi +"

Người bán phải	Người mua phải
<p>/" Ewpi " e r " j &lt;pi " x &lt;" j &gt;c" p                      ý pi "o k'j q e"pj pi "ý ½pi " k r " k p'                      v "v pi " pi ." ý gq" Ápi "j r " pi '                      o wc"đá p"x&lt;"ewpi "e r"o k'd pi "ej pi                      x "xk e" &gt;"p w'j r" pi "{ 'w'e w="</p>	<p>/"Vt "k p"j &lt;pi "pj "sw{" pj "tqpi "j r " pi '                      o wc"đá p="</p>
<p>/" I k'x " " pi k' o wc" zkp" i k {                      rj²r "zw v'nj w'j q e"u "ej q"rj²r "ej {pj                      ý e"njªe."p w'e&gt;"sw{" pj ."d v'dw e                      rj k'e&gt;" kx k'xk e"zw v'nj w'j &lt;pi "j qª="</p>	<p>/"Ej w't ktq"x &lt;"ej k'rj {x "xk e"zlp"i k {                      zw v'nj w'x&lt;"pj r"nj w'j q e"u "ej q"rj²r "ej {pj                      ý e"njªe."p w'e&gt;"sw{" pj ."o k'ý "v e"j k'swcp"                      kx k'xk e"zw v'nj w'j &lt;pi "j qª="</p>
<p>/"nj ½pi "e&gt;"pi j c"x "m "J r" pi "                      x p"v k'j r" pi "d q'j ko ""</p>	<p>/"nj ½pi "e&gt;"pi j c"x "m "J r" pi "x p"v k'                      j r" pi "d q'j ko ""</p>
<p>/" v' j &lt;pi " j qª" f k' sw{ p                      pj q v'e c"pi k' o wc"v k' c" ko                      i kq"j &lt;pi " sw{" pj ." ej c" d e" n p                      rj pi "k p"kr"pj p."x&lt;q"pi &lt;{"j q e                      tqpi "ý k'j p"sw{" pj "j q e."p w'pj '                      nj ½pi "e&gt;"sw{" pj "x "ý k' kcp'pj "x {.                      x&lt;q"ý k' ko "ý ½pi "ý pi "ej q" xk e                      i kq"u "j &lt;pi " &gt;OP w'nj ½pi "e&gt;"sw{" pj                      x " ko "i kq"j &lt;pi "e "ý ". "x&lt;"p w' c                      ko "sw{" pj "e&gt;"o v'u " ko "e&gt;"ý                      i kq"j &lt;pi " ."ý ."pi k'dá p"e&gt;"ý "ej p                      ko "i kq"j &lt;pi "rj Áj r'pj v'ej q'o .pj 0"                      ""                      ""</p>	<p>/"Pj p"j &lt;pi "nj k'j &lt;pi " -" e"i kq"pj "sw{"                      pj 0"                      ""                      ""                      ""                      ""</p>
<p>/"Ej w'o kt ktq"x "o v'oª v'j q e"j "j k' k'                      x k'j &lt;pi "j qª""                      - "V "ý k' ko "j &lt;pi " -" e"i kq"pj "sw{"                      pj =                      - "V "pi &lt;{"sw{" pj "j q e"pi &lt;{"ew k'eÁpi "e c'                      ý k'j p"sw{" pj "ej q"xk e"pj p"j &lt;pi "Vt pi "j r"                      z {"tc"nj k'pi k' o wc"nj ½pi "ý ½pi "đá q"pj "sw{"                      pj ."w{"pj k'p"x k' k'w'nk p"n"j &lt;pi "j qª" -" e"                      eª "dk v'j qª "t; "t&lt;pi "n&lt;"ý w e"j r" pi ."v e"n&lt;" e"                      v'ej "tk pi "tc"j q e" e"zª e" pj "d pi "eª ej "njª e"n&lt;"                      j &lt;pi "j qª "e c'j r" pi 0'</p>	<p>/"Ej w'o kt ktq"x "o v'oª v'j q e"j "j k' k'                      x k'j &lt;pi "j qª""                      - "V "ý k' ko "j &lt;pi " -" e"i kq"pj "sw{"                      pj =                      - "V "pi &lt;{"sw{" pj "j q e"pi &lt;{"ew k'eÁpi "e c'                      ý k'j p"sw{" pj "ej q"xk e"pj p"j &lt;pi "Vt pi "j r"                      z {"tc"nj k'pi k' o wc"nj ½pi "ý ½pi "đá q"pj "sw{"                      pj ."w{"pj k'p"x k' k'w'nk p"n"j &lt;pi "j qª" -" e"                      eª "dk v'j qª "t; "t&lt;pi "n&lt;"ý w e"j r" pi ."v e"n&lt;" e"                      v'ej "tk pi "tc"j q e" e"zª e" pj "d pi "eª ej "njª e"n&lt;"                      j &lt;pi "j qª "e c'j r" pi 0'</p>
<p>Vt &lt;o k' ej k' rj {rk p" swcp" p'                      j &lt;pi "j qª "ej q" p"ý k' ko "j &lt;pi "j qª " -                      e"i kq"pj "sw{" pj "</p>	<p>Vt &lt;"                      /o k' ej k' rj {rk p" swcp" p"j &lt;pi "j qª "m "v "                      ý k' ko "j &lt;pi "j qª " -" e"i kq"pj "sw{" pj =x&lt;"                      /"o k' ej k' rj {rk p" swcp" p"j &lt;pi "j qª "m "v "                      ý k' ko "j &lt;pi "j qª " -" e"i kq"pj "sw{" pj =x&lt;"</p>

"

	<p>mj 1/2pi "pj p"j &lt;pi "nj k'j &lt;pi "j q<sup>a</sup> " -" e" v'f k' sw' p" pj " q v'e c"pi k'o wc."j q e"fq"nj 1/2pi " vj 1/2pi "d<sup>a</sup> q"vj ej u"j r"pj "sw' " pj ."w'{"pj k'p"x k' k w'nk p'k'j &lt;pi "j q<sup>a</sup> " -" e"e<sup>a</sup> "dk v'j &gt;c't'z' t'&lt;pi "k' vj w e"j r" pi ."pi j c"n" e"v<sup>a</sup> ej "tk'pi "tc"j q e" e"z<sup>a</sup> e" pj "d pi "e<sup>a</sup> ej "nj<sup>a</sup> e"n"j &lt;pi "e c"j r" pi 0'</p> <p>/ "p w'e&gt;"sw' " pj ."v v'e "e<sup>a</sup> e"nj k'j w "swcp." vj w "x&lt;&lt;"n "rj ¶nj<sup>a</sup> e"e pi "pj "e<sup>a</sup> e"ej k'rj ¶nko "vj " v e"j k'swcp"rj k'p r"nj k'zw v'nj w0Rj k'j q&lt;p"t " ej q"pi k'd<sup>a</sup> p"o k'ej k'rj ¶x&lt;&lt;"n "rj ¶o &lt;"pi k'd<sup>a</sup> p" i<sup>a</sup> pj "ej w'nj ki k<sup>Ar</sup> " "pi k'o wc0'</p>
<p>/ "Vj 1/2pi "d<sup>a</sup> q" { " "ej q'pi k'x "vj k' j p"x&lt;&lt;" c" k o "o &lt;"j &lt;pi "j q<sup>a</sup> "u " e" v'f k'sw' p" pj " q v'e c"pi k' o wc0</p>	<p>/ "tqpi "t pi "j r"pi k'o wc"&gt;"sw' p"sw' v' pj " tqpi "vj k'j p"sw' " pj "x&lt;&lt;"j q e" c" k o "pj p'j &lt;pi " vj .rj k'j 1/2pi "d<sup>a</sup> q" { " "ej q'pi k'd<sup>a</sup> p"x "e<sup>a</sup> e"ej k' k v' &gt;0'</p>
<p>/Mj 1/2pi "e&gt;"pi j "x "rj k'ewpi "e r"d pi " ej pi "e c"xk e"i k'q'j &lt;pi ."ej pi "v "x p" v k'j q e"vj 1/2pi " kr "x pv k'v pi " pi 0</p>	<p>/ "ewpi "e r"ej q'pi k'd<sup>a</sup> p"d pi "ej pi "vj ¶ej "j r"x " xk e" -"ej r"pj p"xk e"i k'q'j &lt;pi 0'</p>
<p>/Vt "rj ¶v p"ej q'j q v" pi "nk o "tc" *nk o "tc"ej v'h pi ." q'h pi ."e-p" qpi ."¶pj " o +d v'dw e"rj k'e&gt;" k' xk e v'j &lt;pi "j q<sup>a</sup> "f k'sw' p" pj " q v' e c"pi k'o wc."d pi "ej k'rj ¶e c"o .pj " &gt;pi "i &gt;k'j &lt;pi "j q<sup>a</sup> "d v'dw e"rj k'e&gt;" k' x k'x e"x p"ej w' p'j &lt;pi "j q<sup>a</sup> ."tqpi " rj o "xk e<sup>a</sup> e"vpj "j w pi "ik'p"swcp"v k' xk e"x p"ej w' p" -" e"pi k'd<sup>a</sup> p"dk v' t e"nj k'm "j r" pi "o wc"da p0D." &gt;pi "j &lt;pi "rj k' e"i j k'm "o -"j k w' rj A'j r 0'</p>	<p>/ "t "rj ¶v p"ej q'o ki k'o " pj "t e"nj ki k'j &lt;pi " m"e "xk e"nk o "tc" e"k p'j &lt;pj "vj gq"n pj "e c" e<sup>a</sup> e"e "swcp"e&gt;"vj o "sw' p"e c"p e"zw v'nj w0'</p>
<p>Pi j c"x "nj<sup>a</sup> e&lt;"</p> <p>/ "I k<sup>Ar</sup> " "pi k'o wc"vj gq"{' w'e w'e c" pi k'o wc" "h {"e<sup>a</sup> e"ej pi "v "j q e" vj 1/2pi " kr " k p'v "v pi " pi " e" m "rj<sup>a</sup> v'j q e"tw' p" k' "p e"i k'j &lt;pi " x&lt;&lt;"j q e'p e"zw v'z "o &lt;"pi k'o wc" e p'e&gt;" "zw v'nj w'x&lt;&lt;"j q e"pj r"nj w' j &lt;pi "j q<sup>a</sup> ."x&lt;&lt;"p w'e p'vj k v'." "sw<sup>a</sup> "e pj " swc'p e"nj<sup>a</sup> e0'</p> <p>/ "Ewpi "e r"ej q'pi k'o wc."vj gq"{' w' e w'e c"pi k'o wc"e<sup>a</sup> e"vj 1/2pi "k'p"e p" vj k v' "o wc"d q'j k o "ej q'j &lt;pi "j q<sup>a</sup> 0'</p>	<p>/ "t "o k'rj ¶v p"x&lt;&lt;"n "rj ¶rj<sup>a</sup> v'uk'p'j " "h {"e<sup>a</sup> e" ej pi "v "j q e"vj 1/2pi " kr " k p'v "v pi " pi "x&lt;&lt;" j q&lt;p"t "ej q'pi k'd<sup>a</sup> p'pj pi "rj ¶v p"o &lt;"pi k'd<sup>a</sup> p" -"ej w'nj ki k<sup>Ar</sup> " "pi k'o wc"pj "sw' " pj 0'</p>

**FCA (Giao cho người chuyên chở)"**

Người bán phải:"	Người mua phải"
/'Ewpi 'e r'j' <pi 'x<'j' >c" p'v'j pi 'o k j q e'v'j 1/2pi 'd'a q' k p'v'v pi " pi " v'j gq'sw' p'j 'e c'j r" pi 'd'a p'j' <pi 'x<' d v'm 'd pi 'ej pi 'p<<'nj' a e'x 'xk e'p<<' " o <'j r" pi " 1/4j k'	/'Vt 'k p'j' <pi 'v'j gq' Àpi 'eco 'm v'tqpi 'j r" pi = =
/'Ej w't ktq'x<'r'j' v' p'zlp'i k {'r'j' 2r " zw v'nj w'j q e'f'k {'r'j' 2r'ej' p'j' " v'j e" nj' a e'x<'j' q<p'v'j <p'j' e' a e'v'j 'v e'j' k'swcp" e p'v'j k v'ej q'xk e'zw v'nj w'j <pi =	/'Zlp'i k {'r'j' 2r' p'j r'nj' w'j q e'f'k {'r'j' 2r'ej' p'j' " v'j e'nj' a e'x<'ko " {" e' a e'v'j 'v e'j' k'swcp' e p" v'j k v'ej q'xk e'p'j r'j' <pi 'x<.'p w'e p'v'j k v" 'j <pi " s w' a e' p'j 'o v'p e'v'j 'dc.'x<'ej w't ktq'x<'r'j' v' p" x 'p'j pi 'xk e' >="
/'I kcq'j' <pi 'ej q'pi k'ej w' p'ej 'f'q" pi k'o wc'ej " p'j' j q e'f'q'pi k'd'a p" n c'ej p'v'k' c" k'o " e'ej " p'j' x<'q" pi <{'j' q e'tqpi 'v' k'j' p'sw' p'j' 'ej q" xk e'f' kcq'j' <pi . 'v'j gq' e' a e'j " -'v'j c'v'j w p" j q e'v'j gq' e' a e'j 'v'j 1/2pi 'v' pi 'v' k'p' k' >="	/'P'j p'j' <pi 'v'j gq'sw' " p'j =

**CIF (Tiền hàng, bảo hiểm và cước phí)"**

Người bán phải:"	Người mua phải"
/'Ewpi 'e r'j' <pi 'x<'j' >c" p'v'j pi 'o k'j' q e" v'j 1/2pi " k r" k p'v'v pi " pi . 'v'j gq' Àpi " j r" pi 'o wc'd'a p'x<'ewpi 'e r' o' k'd pi " ej pi 'x 'xk e' >'p w'j r" pi '{ 'w'e w'="	/'Vt 'k p'j' <pi 'p'j 's w' p'j 'tqpi 'j r" pi " o wc'd'a p'="
/'ej w't ktq'x<'ej k'r'j' v' " zlp'i k {'r'j' 2r'zw v" nj' w'j q e'u 'ej q'r'j' 2r'ej' p'j' v'j e'nj' a e'x<" v'j e'j k p.'p w'e>'s w' p'j . 'o k'v'j 'v e'j' k' swcp'd v'dw e'r'j' k'e>" k'x k'xk e'zw v'nj w' j <pi 'j' q' a =	/'ej w't ktq'x<'ej k'r'j' v' " n {'i'k {'r'j' 2r " p'j r'nj' w'j q e'u 'ej q'r'j' 2r'ej' p'j' v'j e" nj' a e'x<'v'j e'j k p.'p w'e>'s w' p'j . 'o k'v'j " v e'j' k'swcp" k'x k'xk e'p'j r'nj' w'j <pi " j q' a 'x<'s w' a e' p'j 's w' p' e'nj' a e'0'
/'D pi 'ej k'r'j' v' e' c' o . p'j . 'm 'j r" pi 'x p'v' k' x k' k' w'nk p'v'j 1/2pi 'v' pi " 'ej w' p'ej " j <pi 'j' q' a 'v' k'e pi " p's w' p'j 'v'j gq'w' p" pi 'v'j 1/2pi 'v' pi 'd pi 'o v'ej k e'w'w' k' dk p.'m' k'v' pi 'f' Àpi " 'ej w' p'ej 'j' <pi " j q' a 'e' c'j r" pi 0'	/'nj' 1/2pi 'e>'pi j c'x 'm 'j r" pi 'x p" v' k'j r" pi 'd q'j' k o 0'
/ej w'ej k'r'j' v' o' wc'm' k'd q'j' k o 'j' <pi 'j' q' a 'p'j " v'j q 'v'j w p'tqpi 'j r" pi " 'pi k'o wc.'j' q e' d v'm 'pi k'p<<'nj' a e' e'>'h k'v' 'j' <pi 'j' q' a " d q'j' k o . 'e>'s w' p'nk p' 1/4'd k'v' pi 't e" v'k r'v' 'pi k'd q'j' k o . 'x<'ewpi 'e r' 'ej q'pi k' o wc'j r" pi 'd q'j' k o 'j' q e'd pi 'ej pi " nj' a e'x 'xk e' o wc'd q'j' k o 0'	/'nj' 1/2pi 'e>'pi j c'x 'm 'j r" pi 'x p" v' k'j r" pi 'd q'j' k o 0'
/'D q'j' k o 'r'j' k' e' o wc' 'pi k'd q'j' k o " j q e' e' 1/2pi 'v' d q'j' k o 'e>'w' v' p'x v' o' e'd q'	

"

<p>j k o 'v k'v k w'v k'j p'd q'j k o 'rj k'rj Á'  j r'x k'h'e'pj p'j &lt;pi 'x&lt;'i a pj 'ej w't k'tq."  O e'd q'j k o 'v k'v k w'rj k'dc'q'i o 'k p"  j &lt;pi 's w' p j 't q'pi 'j r" pi 'e pi 'x k'32' "  *pi j c'k'332' +x&lt;'rj k' e'o w'e'd pi " pi "  k p'f Ápi 't q'pi 'j r" pi 'o w'e'd a p0'</p>	
<p>/I k'c'q'j &lt;pi 'n'p'v'w'v k'e pi 'i k'j &lt;pi 'x&lt;'q'pi &lt;{  j q e't q'pi 'v k'j p's w' p j "</p>	<p>/ej r'pj p'xk e'i k'c'q'j &lt;pi 'nj k'j &lt;pi 'j q' " - "  e'i k'c'q'pj 's w' p j 'x&lt;'pj p'j &lt;pi 'j q' v "  pi k'ej w' p'ej 'v k'e pi " p's w' p j 0'</p>
<p>/ej w'o k't k'tq'x 'o v'o a v'j q e'j 'j k' k'  x k'j &lt;pi 'j q' a 'm 'v 'v j k' k o 'j &lt;pi 'j q' a 's w'  r p' e c p' v'w'v k'e pi 'i k'j &lt;pi 0'</p>	<p>/ej w'o k't k'tq'x 'o v'o a v'j q e'j 'j k' k'  x k'j &lt;pi 'j q' a 'm 'v 'v j k' k o 'j &lt;pi 's w' r p'  e c p' v'w'v k'e pi 'i k'j &lt;pi 0'</p> <p>/P w'nj 1/2 pi 'v 1/2 pi 'd a q' e'j q' pi k'd a p' p j "  s w' p j .pi k'o w'e'rj k'ej w'o k't k'tq'x "  o v'o a v'j q e'j 'j k' k'x k'j &lt;pi 'j q' a 'm 'v "  pi &lt;{ 's w' p j 'j q e'pi &lt;{ 'e w k'e Ápi 'e c'v j k'  j p's w' p j 'e j q' x k e'i k'j &lt;pi .w'f 'p j k p'  x k' k w' n k p' n'j &lt;pi 'j q' a " - " e' e' a 'd k v'  j &gt; c' t' t' &lt; pi 'n' v j w e'j r " pi .pi j c' n'  e' v' e j 't k pi 't c' j q e" e' z' a e" p j 'd pi "  e' e j 'n j a e' n' j &lt;pi 'e c' j r " pi 0'</p>
<p>Vt &lt;  /o k'ej k'rj q' k' p' s w c p" p'j &lt;pi 'j q' a 'm 'v "  v j k' k o 'j &lt;pi 'j q' a " - " e' i k'c'q' p j ' s w' "  p j = x &lt; "</p> <p>/e e' r j q' x &lt; o k' e j k' r j q' n j a e' r j a v' u l p j ' v ' j r "  pi 'x p' v k' x &lt; j r " pi 'd q' j k o 'd c q' i o "  e j k' r j q' d e' j &lt; pi 'n' p' v' w' x &lt; "</p> <p>/e j k' r j q' x 'd q' j k o 'r j a v' u l p j ' v ' j r " pi "  x p' v k' x &lt; j r " pi 'd q' j k o 'd c q' i o "</p> <p>/d v' m 'n j q p' h 'r j q' p' q " f ' j &lt; pi 's w' " p j "  o &lt; pi k' d a p' r j k' v' 'v j g q' j r " pi 'x p' v k' e "  x &lt; "</p> <p>/p w' e &gt; s w' " p j . e j k' r j q' x ' e a e' v j ' v e' j k' "  s w c p' d v' d w e' r j k' e &gt; " k' x k' x e' z w v' n j w' "  e pi 'p j ' o k' v w ' s w c p . v j w ' x &lt; e a e' n ' r j q' "  n j a e' r j k' p r ' n j k' z w v' n j w' x &lt; s w a ' e p j ' s w c "  p e' n j a e . p w' p j pi 'e j k' r j q' p &lt; { ' n ' f q' pi k' "  d a p' r j k' v' 'v j g q' j r " pi 'x p' v k' 0'</p>	<p>Vt &lt; "  /o k'ej k'rj q' k' p' s w c p" p'j &lt;pi 'j q' a 'm 'v "  v j k' k o 'j &lt;pi 'j q' a " - " e' i k'c'q' p j ' s w' "  p j ' n j k' i k' c' q' j &lt; pi = x &lt; "</p> <p>/o k'ej k'rj q' x &lt; h 'r j q' k' p' s w c p" p'j &lt;pi "  j q' a 't q' pi 's w a ' t . p j ' e j w' p' e j ' e j q' v' k' n j k' "  j &lt; pi 'v k' e pi " p . t ' n j k' e a e' e j k' r j q' x &lt; h "  r j q' &gt; f q' pi k' d a p' r j k' v' 'v j g q' j r " pi "  x p' v k' e x &lt; "</p> <p>/e a e' e j k' r j q' f ' j &lt; pi . ' m ' e ' r j q' n j pi ' j &lt; pi "  x &lt; r j q' e w' e pi . ' t ' n j k' e a e' e j k' r j q' x &lt; h ' r j q' "  &gt; f q' pi k' d a p' r j k' v' 'v j g q' j r " pi 'x p' "  v k' e x &lt; "</p> <p>/e a e' e j k' r j q' r j a v' u l p j ' v j o ' f q' pi k' o w' c "  n j 1/2 pi 'v 1/2 pi 'd a q' e'j q' pi k' d a p' p j ' s w' "  p j . ' x ' j &lt; pi 'j q' a 'm 'v ' pi &lt; { ' s w' " p j ' j q e "  pi &lt; { ' j v' v j k' j p' s w' " p j ' e j q' x k e' i k' "  j &lt; pi . ' w' f ' p j k p' x k' k' w' n k p' n' j &lt; pi 'j q' a "  - " e' e' a 'd k v' j &gt; c' t' t' &lt; pi 'n' v j w e'j r "  pi .pi j c' n' e' v' e j 't k pi 't c' j q e" e' z' a e" p j 'd pi "  e a e j 'n j a e' n' j &lt; pi 'e c' j r " pi 0'</p>

	<p>/"p w'e»"s w{" pj "v v'e "e a'e'ng k'v w "s wcp." vj w "x«'h 'rj ¶nj^a'e'e pi "pj "e a'e'ej k'rj ¶ko vj "v e'j k's wcp'rj k'p r'nj k'pj r'nj w' j &lt;pi "j q^a . "x«'p w'e p's w^a "e pj "s wcp" e "nj^a e't "nj k' -" e'¶pj "x«q'e e'rj ¶le c" j r" pi "x p'v k'0</p>
<p>/"Vj ½pi "d^a q" {" "ej q"pi k'o w c"dk vj &lt;pi "j q^a" -" e'i k cq"pj "s w{" pj .e pi "pj "o k' vj ½pi "d^a q"nj^a e."nj k' e"{'w'e w" "v q" k w nk p'ej q"pi k'o w c"v k p'j &lt;pj "e a'e'dk p'rj^a r" e p'v k v' "pj p'j &lt;pi 0</p>	<p>/"t qpi "t pi "j r"pi k'o w c'e»"s w{" p" s w{" v' pj "x "v k'i kcp'i k'j &lt;pi "x«lj q e" e pi " p'v .rj k'v ½pi "d^a q" {" "ej q" pi k'd^a p'x "e a'e'ej k'v v' »0</p>
<p>/D pi "ej k'rj ¶le c"o .pj . "ewpi "e r "pi c{"ej q" pi k'o w c'ej pi "v "x p'v k'v ½pi "f pi "ej q" e pi " p"s w{" pj 0</p> <p>/Ej pi "v "p«{"rj k'dc q"j «o "j &lt;pi "j q^a "t qpi "j r" pi .e»"i j k'pi «{"t qpi "v k'j p"s w{" pj "ej q"xk e'i k'j &lt;pi . " "i k^r" "pi k'o w c'pj p' e'j &lt;pi "j q^a "v "pi k'ej w' p'ej " "e pi " p."t "nj k'e»"v j q "v w p'nj^a e." "pi k'o w c" d^a p" e'j &lt;pi "j q^a " cpi "t qpi "s w^a "t .pj "x p" ej w' p'd pi "e a'ej "ej w' p'i k cq"ej pi "v "x p" v k'ej q'o v'pi k'o w c"v k r "v j gq"j q e'd pi " e a'ej "v ½pi "d^a q"ej q"pi k'ej w' p'ej 0</p> <p>/Mj k'o v'ej pi "v "x p'v k'pj "x {" e"m" rj^a v'x k'pj k w'd p'i e .pi k'd^a p'rj k'zw v' t .pj "o v'd "d p'i e" {" "ej q"pi k'o w c'0</p> <p>/"P w'pi k'd^a p'x«"pi k'o w c'v j q "v w p't c q" k'v ½pi "v p'd pi " k p'v .ej pi "v "p»k't'p" e»"v " e'v c{"v "d pi "o v'v ½pi " k r" k p' v "v pi " pi "</p>	<p>/"rj k'ej r'pj p'ej pi "v "x p'v k'pj "s w{" pj "nj k'i k c q"j &lt;pi "p w'ej pi "v " »"rj Áj r" x k'j r" pi 0</p>
<p>/Vt "rj ¶v p'ej q"j q v" pi "nk o "t c"nk o "t c" ej v'h pi ." q'h pi ."e-p" qpi .¶pj " o +d v' dw e'rj k'e»" k'x k'x e'i k c q"j &lt;pi "pj "s w{" k'pj "nj k'i k c q"j &lt;pi 0"</p> <p>D pi "ej k'rj ¶le c"o .pj ." »pi "i »k'j &lt;pi "j q^a "d v' dw e'rj k'e»" k'x k'x e'ej w' p'ej "j &lt;pi "j q^a "f q"o .pj "v w z r 0D." »pi "j &lt;pi "rj k' e" i j k'm "o -"j k w'rj Áj r 0</p>	<p>/"t "rj ¶v p'ej q"o k'i k'o " pj "t e"nj k' i k'j &lt;pi "t "nj k'x k e'i k'o " pj " »" e"v k p' j &lt;pj "v j gq"n pj "e c'e^a e'e "s wcp"e»"v o " s w{" p'e c'p e'zw v'nj w'0</p>
<p>Pi j c"x "nj^a e&lt;"</p> <p>/"I k^r" "pi k'o w c'v j gq"{'w'e w'e c'pi k' o w c" "n {"e a'e'ej pi "v "j q e'v ½pi " k r" k p'v "v pi " pi " e"m "rj^a v'j q e"t w' p" k' v k'p e'i k'j &lt;pi "x«lj q e'p e'zw v'z "o «" pi k'o w c'e p'e»" "pj r'nj w'j &lt;pi "j q^a . "x«"</p>	<p>/"t "o k'rj ¶v p'x«'h "rj ¶rj^a v'uk'pj " "h {" e a'e'ej pi "v "j q e'v ½pi " k r" k p'v "v pi " pi "x«'j q«p"t "ej q"pi k'd^a p'pj pi "rj ¶v p'o «"pi k'd^a p" -"ej w'nj k'i k^r" "pi k' o w c'pj "s w{" pj 0"</p> <p>/"ewpi "e r "ej q"pi k'd^a p'nj k' e"{'w'e w'</p>



p w'e p'yj k v'." 's w'a 'e pj 's w'c'p e'nj <sup>a</sup> e'0'	e <sup>a</sup> e'yj 1/2 pi 'k p'e p'yj k v' 'o w'c'd q'j k o 0'
/'Ewpi 'e r 'ej q'pi k'o w'c.'y gq'{' w'e w'e c' pi k'o w'c'e <sup>a</sup> e'yj 1/2 pi 'k p'e p'yj k v' 'o w'c'y 'o d q'j k o 'ej q'j <pi 'j q <sup>a</sup> 0'	

**CPT (Cuộc phi trả tói)**

<b>Người bán phải:"</b>	<b>Người mua phải"</b>
/'Ewpi 'e r 'j <pi 'j q <sup>a</sup> 'x<'j >>c" p'yj pi 'o k' j q e'yj 1/2 pi " kr" k p'v 'v pi " pi.'y gq' Àpi j r" pi 'o w'c'd <sup>a</sup> p'x<'ewpi 'e r 'o k'd pi 'ej pi " x 'xk e" >>p w'j r" pi {' w'e w="	/'Vt 'k p'j <pi 'pj 's w{' pj 't qpi 'j r" pi 'o w'c'd <sup>a</sup> p="
/'ej w't k'tq'x<'ej k'rj ¶' 'z l p'i k {'rj <sup>2</sup> r'z w v' nj w'j q e'u 'ej q'rj <sup>2</sup> r'ej ¶pj 'y e'nj <sup>a</sup> e'x<'y e" j k p.'p w'e>'s w{" pj.'o K'y 'v e'j k's wcp'd v' dw e'rj k'e>> kx k'xk e'z w v'nj w'j <pi 'j q <sup>a</sup> ="	/'ej w't k'tq'x<'ej k'rj ¶' 'h {'i k {'rj <sup>2</sup> r" pj r'nj w'j q e'u 'ej q'rj <sup>2</sup> r'ej ¶pj 'y e" nj <sup>a</sup> e'x<'y e'j k p.'p w'e>'s w{" pj.'o k' y 'v e'j k's wcp'd v'dw e'rj k'e>> kx k' xk e'pj r'nj w'j <pi 'j q <sup>a</sup> 'x<'s w'a 'e pj 's w'c' p e'nj <sup>a</sup> e="
/D pi 'ej k'rj ¶'e c'o .pj .m 'j r" pi 'x p'v kx k' k w'nk p'yj 1/2 pi 'y pi " p" k o 'y q 'y w p" " p k' p's w{" pj 'y gq'o v'w' p" pi 'y 1/2 pi " y pi 'x<'e <sup>a</sup> ej 'y e'yj 1/2 pi 'y pi 0P w'nj 1/2 pi " y 'y q 'y w p.'j q e'z <sup>a</sup> e" pj " e" k o " p" v'p'yj e'v 'y .pi k'd <sup>a</sup> p'e>'y 'ej p'o v' k o " 'p k' p's w{" pj 'rj Áj r'pj v'ej q'o .pj 0"	/'nj 1/2 pi "e>'pi j c'x 'm 'j r" pi 'x p" v k j r" pi 'd q'j k o "
/'Mj 1/2 pi "e>'pi j c'x 'm 'j r" pi 'd q'j k o 0'	
/'I kcq'j <pi 'ej q'pi k'ej w'p'ej " e'm 'j r" pi 'pj 's w{" pj " 'j r" pi 'x p'v k'x<'j r" pi 'd q'j k o .j q e'p w'e>'pj pi 'pi k' ej w'p'ej 'k r'ucw." 'x p'ej w' p'j <pi 'j q <sup>a</sup> v k' k o 'y q 'y w p" 'p k' p's w{" pj 'x<q'pi <{" j q e't qpi 'y k'j p's w{" pj 0'	/'Ej r'pj p'xk e'i kcq'j <pi 'nj k'j <pi 'j q <sup>a</sup> " -- e'i kcq'pj 's w{" pj 'x<'pj p'j <pi 'v " pi k'ej w'p'ej " 'p k' p's w{" pj 0'
/'ej w'o k't k'tq'x 'o v'o <sup>a</sup> v'j q e'j 'j k' kx k' K'j <pi 'j q <sup>a</sup> 'm 'v 'y k' k o 'j <pi 'j q <sup>a</sup> " -- e'i kcq'pj 's w{" pj 'nj k'i kcq'j <pi 0"	/'ej w'o k't k'tq'x 'o v'o <sup>a</sup> v'j q e'j 'j k' kx k' j <pi 'j q <sup>a</sup> 'ej q" p'yj k' k o 'j <pi 'j q <sup>a</sup> -- e" i kcq'pj 's w{" pj 'nj k'i kcq'j <pi 0'
/'ej w'o k't k'tq'x 'o v'o <sup>a</sup> v'j q e'j 'j k' kx k' j <pi 'j q <sup>a</sup> 'ej q" p'yj k' k o 'j <pi 'j q <sup>a</sup> -- e" i kcq'pj 's w{" pj 'nj k'i kcq'j <pi 0'	/'P w'nj 1/2 pi 'y 1/2 pi 'd <sup>a</sup> q'ej q'pi k'd p'pj " x 'o v'o <sup>a</sup> v'j q e'j 'j k' kx k'j <pi 'j q <sup>a</sup> " m 'v 'pi <{'s w{" pj 'j q e'pi <{'ew k'e <sup>a</sup> pi " e c'yj k'j p's w{" pj 'ej q'xk e'i kcq'j <pi ." w'pj k'p'x k' k w'nk p'k'j <pi 'j q <sup>a</sup> -- e <sup>a</sup> 'dk v'j >>c't <sub>z</sub> 't <pi 'k'y w e'j r" pi . pi j c'k' e <sup>a</sup> v'ej 't k'pi 't c'j q e" e'z <sup>a</sup> e" pj 'd pi 'e <sup>a</sup> ej 'nj <sup>a</sup> e'k'j <pi 'e c'j r" pi 0
Vt <	Vt <"

<p>/o k'ej k' r j ʃk'p'swcp" p'j &lt;pi 'j q' a' e'j q" p" v j k' k o 'j &lt;pi 'j q' a' " -" e'i k'c q' p j 's w' " p j " e'À pi 'p j 'e e' r j ʃx&lt;'o k'ej k' r j ʃh j 'a e' r j 'a v' u k'p j 'v j g q' s w' " p j 'e c' j r" p i 'x p' v k'x&lt;'j r" p i 'd q' j k o . 'd c q' i o 'e j k' r j ʃd e' j &lt;pi 'n' p" w' w' x&lt;'d v' m 'e j k' r j ʃp&lt;'q" 'f 'j &lt;pi " 'p k' p" o &lt;'p i k' d' a p' r j k' t 'v j g q' j r" p i 'x p' v k'x&lt;'&lt;</p> <p>/p w'e&gt;'s w' " p j . 'e j k' r j ʃx 'e' a' e' v j 'v e' j k' s w c p' d v' d w e' r j k' e&gt;" k' x k' x k' e' z w v' h j w' e p i 'p j 'v j w 's w c p. 'v j w 'x&lt;' e' a' e' h' r j ʃh j 'a e" r j k' p r 'h j k' z w v' h j w' x&lt;' s w' a' e' p j 's w c' p e" n j 'a e. 'p w' p j p i 'e j k' r j ʃp&lt;' { 'h' f' q' p i k' d' a p' r j k' t 'v j g q' j r" p i 'x p' v k' o'</p>	<p>/o k'ej k' r j ʃk'p'swcp" p'j &lt;pi 'j q' a' m' v " v j k' k o 'j &lt;pi 'j q' a' " -" e'i k'c q' p j 's w' " p j 'h j k' i k' c q' j &lt;pi =x&lt;"</p> <p>/o k'ej k' r j ʃx&lt;'h' r j ʃk'p'swcp" p'j &lt;pi " j q' a' 't q p i 's w' a' 't . p j 'x p' e j w' p' e j q' v' k' p k' p' s w' " p j . 't 'h j k' p j p i 'e j k' r j ʃx&lt;'h' r j ʃ &gt;' f' q' p i k' d' a p' r j k' t 'v j g q' j r" p i 'x p' v k'x&lt;'&lt;</p> <p>/e j k' r j ʃf 'j &lt;pi 't 'h j k' p j p i 'e j k' r j ʃx&lt;'n' r j ʃ &gt;' f' q' p i k' d' a p' r j k' t 'v j g q' j r" p i 'x p' v k'x&lt;'&lt;</p> <p>/e' a' e' e j k' r j ʃr j 'a v' u k' p j 'v j ' o ' f' q' p i k' o w c" n j 1/2 p i 'v j 1/2 p i 'd' a q' e j q' p i k' d' a p' p j 's w' " p j ' . 'x 'j &lt;pi 'j q' a' m' v ' p i &lt;' { 's w' " p j " j q' e' j v' v j k' j p' s w' " p j ' e j q' x k' e' i k' j &lt;pi ' . 'w' p j k' p' x k' k' w' h k' p' h' j &lt;pi 'j q' a' " -" e' e' a' d' k' v' j &gt;' c' t' i ' t' &lt;pi 'h' v' w' e' j r" p i . 'p i j c' h' k' e' v' e j ' t k' p i ' t c' j q' e" e' z' a' e" p j ' d p i 'e' a' e j ' h j ' a e' h' j &lt;pi 'e c' j r" p i =x&lt;"</p> <p>/p w'e&gt;'s w' " p j 'v v' e' 'e' a' e' h j k' v j w 's w c p. " v j w 'x&lt;' h' r j ʃh j 'a e' e' p i 'p j 'e' a' e' e j k' r j ʃ n' k o 'v j 'v e' j k' s w c p' r j k' p r 'h j k' p j r" n j w' j &lt;pi 'j q' a' . 'x&lt;" 's w' a' e' p j 's w c' p e" n j 'a e' t' 'h j k' " -" e' v' p j 'x&lt;' q' e' e' r j ʃ t q p i 'j r" p i 'x p' v k' o'</p>
<p>/V j 1/2 p i 'd' a q' { " 'e j q' p i k' o w c' d k' v' k' j &lt;pi " j q' a' " -" e' i k' c q' p j 's w' " p j . 'e p i 'p j 'o k' v j 1/2 p i 'd' a q' h j 'a e. 'h j k' e' { 'w' e' w' " 'v q' k' w' n k' p' e j q' p i k' o w c' k' p' j &lt;pi 'e' a' e' d' k' p' r j ' a r' e' p' v j k' v' 'p j p' j &lt;pi 0</p>	<p>/t q p i 't p i 'j r' p i k' o w c' e&gt;'s w' p" s w' v' p j 'x 'v j k' k o 'i k' j &lt;pi 'x&lt;' l j q' e" p k' p' v j 'r j k' v j 1/2 p i 'd' a q' { " 'e j q' p i k' d' a p' x' 'e' a' e' e j k' v' v' &gt;0'</p>
<p>/D p i 'e j k' r j ʃe c' o . p j . 'e w p i 'e r 'e j q' p i k' o w c' e j p i 'v 'x p' v k' v j 1/2 p i 'v j p i 'p w' v j g q' v r" s w' a' p' h' k' p j 'x { . 'e j p i 'v 'j q' e' o' v' e j p i 'v 'x x k' e' e j w' p' e j " e' m' j r" p i 'v j g q' p j " s w' " p j 't q p i 'j r" p i 'x p' v k' x&lt;' j r" p i " d q' j k o 0</p> <p>/P w' p i k' d' a p' x&lt;' p i k' o w c' v j q' 'v j w p' t c q" k' v j 1/2 p i 'v k' p' d' p i " k' p' v . 'e j p i 'v 'p' &gt;' k' t' p' e&gt;" v j " e' v j c' { 'v j 'd p i 'o v' v j 1/2 p i " k' r" k' p' v " v p i " p i "</p>	<p>/r j k' e j r' p j p' e j p i 'v 'x p' v k' p j 's w' " p j 'h j k' i k' c q' j &lt;pi 'p w' e j p i 'v " &gt;' r j Á" j r' x k' j r" p i 0'</p>
<p>/V t 'r j ʃv p' e j q' j q' v' p i 'h k' o 't c' n' k' o 't c' e j v h p i . " q' h p i . 'e -p' q p i . 'v p j " o +d v'</p>	<p>/t 'r j ʃv p' e j q' o k' i k' o " p j 't e' h j k' i k' j &lt;pi 't 'h j k' x k' e' i k' o " p j " &gt;' h' h' p j "</p>

<p>dw e'rj k'e»" k'xk e'i k'q'j &lt;pi 'pj 's'w' pj " nj ki k'q'j &lt;pi 0"</p> <p>D pi 'ej k'rj ¶e c'o .pj ." »pi 'i »k'j &lt;pi 'j q'a 'd v' dw e'rj k'e»" k'x k'xk e'ej w'gp'ej 'j &lt;pi 'j q'a " f'q'o .pj 'y w'z r 0D." »pi 'j &lt;pi 'rj k' e'ij k'm o -'j k w'rj Áj r 0'</p>	<p>e c'e'a e'e 's'wcp'e»'y o 's'w' p'e c'p e" zw v'nj w 0'</p>
<p>P i j c'x 'nj' a e&lt;"</p> <p>/ 'I k'Àr " 'pi k'o w'c'v'gq'{' w'e w'e c'pi k' o w'c " 'n {'e'a e'ej pi 'v 'j q e'v'j /pi " kr" k p'v v pi " pi " e'm 'rj' a v'j q e'tw' p " k'v k' p e'i k'j &lt;pi 'x&lt;lj q e'p e'z w v'z 'o &lt;&lt;'pi k' o w'e p'e»" 'pj r'nj w'j &lt;pi 'j q'a .x&lt;p w'e p' v'j k v'." 's'w' e pj 's'w'p e'nj' a e0'</p> <p>/ 'Ewpi 'e r'ej q'pi k'o w'c.'v'gq'{' w'e w'e c' pi k'o w'c'e'a e'v'j /pi 'w'p'e p'v'j k v' 'o w'c'd q' j k o 'ej q'j &lt;pi 'j q'a 0'</p>	<p>/ 't 'o k'rj ¶v p'x&lt;'n 'rj ¶rj' a v'ukp' " 'n {' e'a e'ej pi 'v 'j q e'v'j /pi " kr" k p'v 'v pi " pi 'x&lt;'j q &lt;p't 'ej q'pi k'd'a p'pj pi " rj ¶v p'o &lt;'pi k'd'a p' -'ej w'nj ki k'Àr " " pi k'o w'c'pj 's'w' pj 0'</p>

**DAF (Giao tại biên giới)"**

<b>Người bán phải:"</b>	<b>Người mua phải"</b>
<p>/ 'Ewpi 'e r'j &lt;pi 'j q'a 'x&lt;'j »c" p'v'j pi 'o k'j q e" v'j /pi " kr" k p'v 'v pi " pi .v'gq' Àpi 'j r" pi 'o w'c'd'a p'x&lt;'ewpi 'e r'o k'd pi 'ej pi 'x 'xk e »'p w'j r" pi {' w'e w 0'</p>	<p>/ 'vt 'k p'j &lt;pi 'pj 's'w' pj 't'qpi 'j r" pi 'o w'c'd'a p 0'</p>
<p>/ 'ej w't k'tq'x&lt;'ej k'rj ¶ " 'z'k'p'i k {'rj' 2r 'z w v'nj w' j q e'u 'ej q'rj' 2r 'ej ¶pj 'y e'nj' a e'j q e'ej pi 'v " nj' a e'd v'dw e'rj k'e»" " v'j &lt;pi 'j q'a 'f k's'w' p' pj " q v'e c'pi k'o w'c 0"</p> <p>/ 'rj k'v' e'j k p.'p w'e»'s'w' pj .o k'v' 'v e'j k' s'wcp'd v'dw e'rj k'e»" k'x k'xk e'z w v'nj w'j &lt;pi " j q'a " p'p ki k'q'j &lt;pi 's'w' pj 'v k'dk p'i k k'x&lt;" s'w' e pj 's'w'p e'nj' a e0'</p>	<p>/ 'ej w't k'tq'x&lt;'ej k'rj ¶ " 'n {'i k {'rj' 2r " pj r'nj w'j q e'u 'ej q'rj' 2r 'ej ¶pj 'y e" nj' a e'j q e'e'a e'ej pi 'v 'nj' a e'x&lt;'y e'j k p." p w'e»'s'w' pj .o k'v' 'v e'j k's'wcp" k' x k'xk e'pj r'nj w'j &lt;pi 'j q'a 'x&lt;'x p'ej w' p' k'r 'v'gq 0'</p>
<p>/ D pi 'ej k'rj ¶e c'o .pj .m 'j r" pi 'x p'v k' " ej w' p'ej 'j &lt;pi 'j q'a 'v k' k o 's'w' pj .p w'e»" " p ki k'q'j &lt;pi 'v k'dk p'i k k'OP w'nj /pi 'y q 'y w p" e'j q e'nj' /pi 'z'a e" pj " e'o v' k o 'i k'q" j &lt;pi 'v k'dk p'i k k'v' p'v'j e'v .pi k'd'a p'e»'y " ej p'o v' k o " 'p ki k'q'j &lt;pi 's'w' pj 'rj Áj r" pj v'ej q'o .pj 0"</p> <p>/ 'Vw' 'pj k p.'p w' e'pi k'o w'c'{' w'e w'pi k' d'a p'e»'y 'y q 'y w p'm 'j r" pi 'x p'v k'v'gq" pj pi " k w'nk p'v'j /pi 'y pi 'x k't k'tq'x&lt;'ej k'rj ¶ f'q'pi k'o w'c'ej kw' 'k r'v e'ej 'j &lt;pi 'j q'a 'x v' s'w'c" c" k o 's'w' pj 'v k'dk p'i k k'v k'p k' p"</p>	<p>/ 'nj /pi 'e»'pi j c'x 'm 'j r" pi 'x p'v k' j r" pi 'd q'j k o 0'</p>

<p>ew k'eÁpi 'd'p'tqpi 'p e'pj r'nj w'f q'pi k'o wc' ej " pj OPi K'da p'e»'vj 'v 'ej k'm 'j r" pi " pj 'x {.'x«'p w'v 'ej k'rj k'vj ½pi 'd'a q'mr 'vj k' ej q'd'p'o wc'dk w'</p> <p>/ 'nj ½pi 'e»'pi j c'x 'm 'j r" pi 'd q'j k o 0'</p>	
<p>/" v'j «pi 'j q'a 'f k'sw' p" pj " q v'e c'pi k' o wc't'p'rj pi 'k p'x p'v k'ej " p'x«'ej c'f " tc" 'p k'i kq'j «pi 's w' p'j 'v k'dk p'i k k'x«q'pi «{ 'j q e'tqpi 'vj k'j p's w' pj 0'</p>	<p>/'pj p'j «pi 'nj k'j «pi 'j q'a " -" e'i kq'pj " s w' p'j 'i kq'j «pi 0'</p>
<p>/ 'ej w'o k't k'tq'x 'o v'o a v'j q e'j 'j k' k'x k' j «pi 'j q'a 'ej q" p'vj k' k o 'j «pi 'j q'a " -" e'i kq' pj 's w' p'j " 'i kq'j «pi 0'</p>	<p>/'ej w'o k't k'tq'x 'o v'o a v'j q e'j 'j k' k'x k' x k'j «pi 'j q'a " -" e'i kq'pj 's w' p'j " 'i kq'j «pi "'</p> <p>/'P w'nj ½pi 'vj ½pi 'd'a q'ej q'pi k'da p'pj " s w' p'j .pi k'o wc'rj k'ej w'o k't k'tq'x " o v'o a v'j q e'j 'j k' k'x k'j «pi 'j q'a 'm 'v " pi «{ 's w' p'j 'j q e'pi «{ 'ew k'eÁpi 'e c'vj k' j p's w' p'j 'ej q'xk e'i kq'j «pi 'x k' k w' nk p'nk'j «pi 'j q'a " -" e'ea "dk v'j »c't; 't«pi " nk'vj w e'j r" pi .pi j c'nk" e'v'ej 'tk pi " tc'j q e" e'z'a e" pj 'd pi 'e'a ej 'nj a e'nk" j «pi 'e c'j r" pi 0'</p>
<p>Vt &lt;</p> <p>/Pi q«k'ej k'rj ¶rj a v'uk'pj 'pj 's w' p'j " 'j r'f pi " x p'v k'x«'j r" pi 'd q'j k o . 'o k'ej k'rj ¶rj k'p' swcp" p'j «pi 'j q'a 'ej q" p'vj k' k o 'j «pi 'j q'a " -" e'i kq'pj 's w' p'j =x«</p> <p>/ 'p w'e»'s w' p'j . 'ej k'rj ¶x 'e'a e'vj 'v e'j k's wcp" d v'dw e'rj k'e»" k'x k'xk e'zw v'nj w'e pi 'pj " o k'vj w 's wcp. 'vj w 'x«'e'a e'n 'rj ¶nj a e'rj k'p r" nj k'zw v'nj w'x«'s w' e'pj 's wcp' e'nj a evt e'nj k' i kq'j «pi 'pj 's w' p'j " 'j r" pi 'x p'v k'x«'j r" pi 'd q'j k o 0'</p>	<p>Vt &lt;"</p> <p>/o k'ej k'rj ¶rj k'p' s wcp" p'j «pi 'j q'a 'm 'v " vj k' k o 'j «pi 'j q'a " -" e'i kq'pj 's w' p'j " 'j r" pi 'x p'v k'x«'j r" pi 'd q' j k o 'dcq'i o 'ej k'rj ¶rj 'j «pi 'e p'vj k v' " pj p'j «pi 'j q'a 'v 'rj pi 'k p'x p'v k'ej " p'v k' c' k o 's w' p'j 'v k'dk p'i k k"</p> <p>/'o k'ej k'rj ¶rj a v'uk'pj 'vj o 'p w'pi k'o wc' nj ½pi 'pj p'j «pi 'j q'a 'nj k' -'i kq'pj 's w' p'j " 'j r" pi 'x p'v k'x«'j r" pi 'd q' j k o . 'j q e'nj ½pi 'i k'vj ½pi 'd'a q'ej q'pi k' d'a p'pj 's w' p'j . 'x k' k w'nk p'nk'j «pi 'j q'a " -" e'ea "dk v'j »c't; 't«pi 'nk'vj w e'j r" pi .pi j c'nk" e'v'ej 'tk pi 'tc'j q e" e' z'a e" pj 'd pi 'e'a ej 'nj a e'nk'j «pi 'e c'j r" pi 0'</p> <p>/ 'p w'e»'s w' p'j . 'ej k'rj ¶x 'vj 'v e'j k' s wcp' e pi 'pj " o k'm k'vj w 'x«'e'a e'n 'rj ¶ nj a e'rj k'p r' nj k'pj r' nj w'j «pi 'j q'a 'x«" x p'ej w' p'k r' vj gq0'</p>
<p>/'Vj ½pi 'd'a q" { " 'ej q'pi k'o wc'dk v'xk e'i k' j «pi 'j q'a 'v k'p k's w' p'j 'v k'dk p'i k k'e pi 'pj " o k'vj ½pi 'd'a q'nj a e. 'nj k' e'{' w'e w" 'v q" k w'</p>	<p>/'tqpi 't pi 'j r'pi k'o wc'e»'s w' p' s w' v' pj 'x 'vj k' k o 'tqpi 'vj k'j p's w' pj 'x«'j q e" k o 'pj p'j «pi 'v k'p k's w'</p>

<p>nk p'ej q'pi k'o wc'k p'j &lt;pi 'e' e'dk p'rj' a r'e p' vj k v' 'pj p'j &lt;pi 0</p>	<p>pj 'vj .rj k'vj 1/2 pi 'd' a q' { " 'ej q'pi k' d' a p'x 'e' a'ej k'k v' »0'</p>
<p>/D pi 'ej k'rj ¶e c'o .pj .ewpi 'e r'ej q'pi k'o wc' e' a'ej pi 'vj 1/2 pi 'vj pi 'j q e'd pi 'ej pi 'nj' a e'x " xk e'i k'j &lt;pi " 'p k's w' " pj 'v k'dk p'i k k'pj 's w' " pj " 'j r" pi 'x p'v k'x &lt;'j r" pi 'd q'j k o 0</p> <p>/P w'e' a' e'dk p'vj q 'vj w p'k r 'v e'x p'ej w' p'j &lt;pi j q' a 's w' c'dk p'i k k'pj 's w' " pj " 'j r" pi 'x p'v k' x &lt;'j r" pi 'd q'j k o 'vj .ewpi 'e r'ej q'pi k'o wc' nj k'pi k'o wc' { 'w'e w'ej pi 'v 'x p'v k'ej 'uw v' vj pi 'h { " e" 'p e'i k'j &lt;pi 'f' a'pi 'ej q'xk e" ej w' p'ej 'j &lt;pi 'j q' a 'x k'e' a" k w'nj q p'vj 1/2 pi " vj pi 'v " c" gk o 'i k'j &lt;pi " 'p e" »'v k'p k' p'ew k'e' a'pi " 'p e'pj r'nj w'f q'pi k'o wc'ej ' pj 0</p>	<p>'rj k'ej r'pj p'ej pi 'v 'x p'v k'x &lt;'j q e" d pi 'ej pi 'nj' a x 'xk e'i k'q'j &lt;pi 'pj 's w' " pj 0'</p>
<p>/Vt 'rj ¶v p'ej q'j q v' pi 'nk o 'tc' nk o 'tc'ej v' n pi . " q'n pi . 'e-p" qpi . ¶pj " o +d v'dw e" rj k'e»" k'xk e'i k'q'j &lt;pi 'pj 's w' " pj 'nj k'i k'q' j &lt;pi 0"</p> <p>/D pi 'ej k'rj ¶e c'o .pj . " »pi 'i »k'j &lt;pi 'j q' a 'd v' dw e'rj k'e»" k'x k'xk e'i k'q'j &lt;pi 'v k'dk p'i k k'x &lt;'x p'ej w' p'k r 'vj gq' t'qpi 'rj o 'xk'e' a'v'pj 'j w pi ' r'k' p's w'c" p'xk e'x p'ej w' p' " - " e'pi k'd' a p" dk v't e'nj k'm 'j r" pi 'o wc' d' a p'0D . " »pi 'j &lt;pi " rj k' e'ij k'm 'o - 'j k w'rj a'j r 0'</p>	<p>/t 'rj ¶v p'ej q'o k'i k'o " pj 't e'nj k' i k'j &lt;pi 't 'nj k'xk e'i k'o " pj " »" e" k'p'j &lt;pi 'vj gq' h'pj 'e c'e' a' e' e' "s w'c' p'e" »'vj o " s w' p' e' c'p e'z w v'nj w 0'</p>
<p>Pij c'x 'nj' a e' &lt;"</p> <p>/I k'Ar " 'pi k'o wc' 'vj gq' { 'w'e w'e c'pi k'o wc' 'h { 'e' a'ej pi 'v 'j q e' 'vj 1/2 pi " k r" k p'v "v pi " pi " e'm 'rj' a v'j q e' t'w' p" k'v k'p e'i k' j &lt;pi 'x &lt;'j q e' p' e'z w v'z 'o &lt;'pi k'o wc' e' p'e»" 'pj r'nj w'j &lt;pi 'j q' a . 'x &lt;'p w'e p'vj k v' . " 's w' " e pj 's w'c' p' e'nj' a e 0'</p> <p>/Ewpi 'e r'ej q'pi k'o wc' . 'vj gq' { 'w'e w'e c'pi k'o wc' e' a'ej vj 1/2 pi 'k'p e' p'vj k v' " o wc' d' q'j k o 'ej q' j &lt;pi 'j q' a 0'</p>	<p>/t 'o k'rj ¶v p'x &lt;'h 'rj ¶rj' a v'uk'pj " 'h { " e' a'ej pi 'v 'j q e' 'vj 1/2 pi " k r" k p'v "v pi " pi 'x &lt;'j q &lt;pi 't 'ej q'pi k'd' a p'pj pi 'rj ¶v p'o &lt;'pi k'd' a p" - 'ej w'nj k'i k'Ar " 'pi k' o wc' 'pj 's w' " pj 0"</p> <p>/P w'e p'vj k v' ewpi 'e r'ej q'pi k'd' a p'nj k' e' { 'w'e w'e' a' e' i k { 'rj' 2 r . 'ej pi 'v 'nj' a e' ej 'rj' 2 r 'tcq' " k'pi q k'j k"</p> <p>k'j q e'd p'ucq' e»'ej pi 'pj p'x 'xk e' » . " j q e" c'ej 'p k' p'ew k'e' a'pi 'e c'j &lt;pi 'j q' a " 'p e'pj r'nj w' 'h { " e'ej pi 'v 'x p' v k'ej 'uw v'j q e'd v'm 'ej pi 'v 'p &lt;'q'nj' a e 0'</p>

"  
"  
"  
"  
"  
"  
"  
"  
"

DES (Giao tại tàu)"

Người bán phải:"	Người mua phải"
/Ewpi 'e r'j <pi 'x<<'j >c" p'v̄j pi 'o k'j q e'v̄j " k p'v̄ 'v pi " pi 'v̄j gq'sw̄{ " pj 'e c'j r" pi " d <sup>a</sup> p'j <pi 'x<<'d v̄m 'd pi 'ej pi 'p<<q'nj <sup>a</sup> e'x 'xk e" p<<{'o <<'j r" pi '{ 'w̄e w̄="	/Vt 'k p'j <pi 'v̄j gq'sw̄{ " pj 'tqpi 'j r" pi 'd <sup>a</sup> p'j <pi =
/Zkp'ik {'rj <sup>2</sup> r 'zw v̄nj w̄j q e'ik {'rj <sup>2</sup> r 'ej 'pj " v̄j e'nj <sup>a</sup> e.'nko " 'e <sup>a</sup> e'v̄j 'v e'j k'swcp'e p'v̄j k v' ej q'xk e'zw v̄nj w̄j <pi 'x<<'p w̄e p'v̄j k v' 'j <pi " sw̄'e pj 'o v̄p e'v̄j 'dc.'x<<'ej w̄o kt ktq'x<<'rj 'v p'x 'pj pi 'xk e" >="	/Zkp'ik {'rj <sup>2</sup> r 'pj r'nj w̄j q e'ik {'rj <sup>2</sup> r ' ej 'pj 'v̄j e'nj <sup>a</sup> e'x<<'nko 'e <sup>a</sup> e'v̄j 'v e'j k' swcp'e p'v̄j k v' 'pj r'j <pi .'x<<'ej w̄t ktq' x<<'rj 'v p'x 'pj pi 'xk e" >="
/M 'j r" pi 'x p'v̄ k'x k'pj pi " k w̄nk p'v̄j /pi " v̄j pi 'x<<'ej w̄rj 'v p" 'x p'ej w̄{ p'j <pi 'v̄j gq" w̄{ p" pi 'v̄j /pi 'v̄j pi 'x<<'v̄j gq'v r 's w̄ p'ej q" p'p k' e'ej " pj 'v̄ k'le pi " p'p k'sw̄{ " pj O' P w̄nj /pi 'sw̄{ " pj " c" ko 'i kq'j <pi 'e 'v̄j 'v k' dk p'ik k'j q e'e pi 'nj /pi 'z <sup>a</sup> e" pj 't <sub>6</sub> 'v r 's w̄ p." pi k'd <sup>a</sup> p'e>'v̄j 'h c'ej p" c" ko 'v̄j w p'n k'pj v' v k'le pi " p'sw̄{ " pj O'/Mj /pi 'e>'pi j c'x 'f <p" z r'j r" pi 'd q'j ko 'ej q'j <pi 'j >c'e c'j r" pi O'	/Mj /pi 'e>'pi j c'x 'm 'j r" pi 'x p'v̄ k'
/ " v̄j <pi *ej c'nko 'v̄j 'v e'j k'swcp'x 'pj r" nj w+f k'u " pj " q v̄e c'pi k'o wc't 'p'k'w̄ " ko 'f 'j <pi 'v̄j pi 'h 'e c'e pi " p'sw̄{ " pj ." x<<pi <{'j q e'v̄j k'j p'sw̄{ " pj 'tqpi 'j r" pi " d <sup>a</sup> p'j <pi ." 'pi k'o wc'e>'v̄j 'h {'j <pi 'nj k'w̄{ d pi 'pj pi 'rj pi 'k p'rj A'j r'x k'v̄pj 'ej v̄e c'j <pi O"	/Pj p'j <pi 'nj k'j <pi " -" e" v̄f k'u " pj " q v̄e c'o .pj 'v̄j gq'pj 'sw̄{ " pj O'
/Ej w̄o kt ktq'x 'o v̄o <sup>a</sup> v̄j q e'j 'j k' k'x k' j <pi 'ej q" p'nj k'j <pi " e'ik q'v̄j gq'sw̄{ " pj O'	/P w̄nj /pi 'v̄j /pi 'd <sup>a</sup> q'ej q'pi k'd p" v̄j gq'sw̄{ " pj .pi k'o wc'rj k'ej w̄o k' t ktq'x 'o v̄o <sup>a</sup> v̄j q e'j 'j k'j <pi 'm 'v " pi <<{'sw̄{ " pj " 'i kq'j <pi 'j q e'pi <{'j v' v̄j k'j p'sw̄{ " pj " 'nko 'xk e" >.'x k' k w̄ nk p'j <pi " -" e'e <sup>a</sup> 'dk v̄j >c.'pi j c'nk" e" 'v̄ej 'tk pi 'j q e'rj -p'dk v̄v̄j gq" e <sup>a</sup> ej 'nj <sup>a</sup> e'nk'j <pi 'e c'j r" pi O"

DEQ (Giao tại cầu cảng)"

Người bán phải:"	Người mua phải"
/Ewpi 'e r'j <pi 'x<<'j >c" p'v̄j pi 'o k'j q e" v̄j " k p'v̄ 'v pi " pi 'v̄j gq'sw̄{ " pj 'e c'j r" pi 'd <sup>a</sup> p'j <pi 'x<<'d v̄m 'd pi 'ej pi 'p<<q'nj <sup>a</sup> e'x 'xk e'p<<{'o <<'j r" pi '{ 'w̄e w̄="	/Vt 'k p'j <pi 'v̄j gq'sw̄{ " pj 'tqpi 'j r" pi 'd <sup>a</sup> p'j <pi =
/Zkp'ik {'rj <sup>2</sup> r 'zw v̄nj w̄j q e'ik {'rj <sup>2</sup> r 'ej 'pj " v̄j e'nj <sup>a</sup> e.'nko " 'e <sup>a</sup> e'v̄j 'v e'j k'swcp'e p'v̄j k v' 'zw v̄nj w̄x<'pj r'nj w̄j <pi 'x<<'p w̄e p" zkp'ik {'rj <sup>2</sup> r 'pj r'nj w̄j q e'ik {'rj <sup>2</sup> r ' ej 'pj 'v̄j e'nj <sup>a</sup> e'ej q'xk e'pj r'j <pi O'	/Vj gq'{'w̄e w̄e c'pi k'd <sup>a</sup> p'x<<'f q'pi k' d <sup>a</sup> p'ej w̄t ktq'x<<'rj 'v p.'i k'x 'pi k'd <sup>a</sup> p" zkp'ik {'rj <sup>2</sup> r 'pj r'nj w̄j q e'ik {'rj <sup>2</sup> r ' ej 'pj 'v̄j e'nj <sup>a</sup> e'ej q'xk e'pj r'j <pi O'

"

<p>o kt ktq'x&lt;'rj'v p'x 'pj pi 'xk e' »=</p> <p>/'m'j r" pi 'x p'v k'x k'pj pi " k w'nk p'v 1/2 pi  v'j pi 'x&lt;'ej w'rj'v p" 'x p'ej w'f p'j &lt;pi ."  v'j gq'w'f p" pi 'v'j pi 'n 'x&lt;'v'j gq'v r's w'p."  p'e w'e pi " 'e pi " p's w'f " pj OP w'nj 1/2 pi "  s w'f " pj " c" k o 'i kq'j &lt;pi 'e 'v'j 'j q e'e pi "  nj 1/2 pi 'z'a e" pj 't'v r's w'p.'pi k'd'a p'e&gt;'v'j "  n c'ej p" c" k o 'v'j w p'n k'pj v'v k'e pi " p"  s w'f " pj 0</p>	<p>/'nj 1/2 pi 'e&gt;'pi j c'x 'm'j r" pi 'x p'v k'</p>
<p>/' v'j &lt;pi 'f' k'u " pj " q v'e c'pi k'o w'c'v'p  e w'e pi 'v k'e pi " p's w'f " pj 'x&lt;q'pi &lt;{'j q e"  v'j k'j p's w'f " pj 'v'qpi 'j r" pi 0"</p>	<p>/'pj p'j &lt;pi 'nj k'j &lt;pi " -" e" v'f k'u "  pj " q v'e c'o .pj 'v'j gq'pj 's w'f " pj 0</p>
<p>/'ej w'o kt ktq'x 'o v'o<sup>a</sup> v'j q e'j 'j k' k'x k'  j &lt;pi 'ej q" p'nj k'j &lt;pi " e'i kq'v'j gq's w'f " pj 0</p>	<p>/'ej w'o kt ktq'x 'o v'o<sup>a</sup> v'j q e'j 'j k' k'x k'  j &lt;pi 'm'v 'v'j k' k o 'j &lt;pi " e" v'f k'u "  pj " q v'e c'o .pj 'v'j gq'pj 's w'f " pj 0/P w'  nj 1/2 pi 'v'j 1/2 pi 'd'a q'ej q'pi k'd p'v'j gq's w'f "  pj .pi k'o w'c'r'j k'ej w'o kt ktq'x 'o v'  o<sup>a</sup> v'j q e'j 'j k'j &lt;pi 'm'v 'pi &lt;{'s w'f " pj " "  pj p'j &lt;pi 'j q e'pi &lt;{'j v'v'j k'j p's w'f " pj "  'ko 'xk e' ».'x k' k w'nk p'j &lt;pi " -" e"  e'a 'dk v'j &gt;c.'pi j c'k' e" 'v'ej 'tk'pi 'j q e'  r'j -p'dk v'v'j gq'e<sup>a</sup> ej 'nj<sup>a</sup> e'k'j &lt;pi 'e c'j r"  pi 0"</p>

**DDU (Giao hàng chưa nộp thuế)"**

<b>Người bán phải:"</b>	<b>Người mua phải"</b>
<p>/'Ewpi 'e r'j &lt;pi 'x&lt;'j &gt;c" p'v'j pi 'o k'j q e"  v'j " k p'v 'v pi " pi 'v'j gq's w'f " pj 'e c'j r"  pi 'd'a p'j &lt;pi 'x&lt;'d v'm 'd pi 'ej pi 'p&lt;q'nj<sup>a</sup> e"  x 'xk e'p&lt;{'o &lt;'j r" pi '{ 'w'e w'e</p>	<p>/'v't 'k p'j &lt;pi 'v'j gq's w'f " pj 'v'qpi 'j r"  pi 'd'a p'j &lt;pi =</p>
<p>/'Zlp'i k {'r'j<sup>2</sup> r'z w v'nj w'j q e'i k {'r'j<sup>2</sup> r'ej  v'j e'nj<sup>a</sup> e.'ko " 'e<sup>a</sup> e'v'j 'v e'j k's wcp'e p'v'j k v'  'z w v'nj w'x&lt;'pj r'nj w'j &lt;pi 'x&lt;'p w'e p"  v'j k v' " j &lt;pi 's w'f 'e pj 'o v'p e'v'j 'dc.'x&lt;'ej w'  o kt ktq'x&lt;'rj'v p'x 'pj pi 'xk e' »=</p>	<p>/'Zlp'i k {'r'j<sup>2</sup> r'pj r'nj w'j q e'i k {'r'j<sup>2</sup> r'  ej &lt;pi 'v'j e'nj<sup>a</sup> e.'ko 'e<sup>a</sup> e'v'j 'v e'j k's wcp"  e p'v'j k v' 'pj r'j &lt;pi .x&lt;'ej w'o kt ktq'  x&lt;'rj'v p'x 'pj pi 'xk e' &gt;0</p>
<p>/'M'j r" pi 'x p'v k'x k'pj pi " k w'nk p"  v'j 1/2 pi 'v'j pi 'x&lt;'ej w'rj'v p" 'x p'ej w'f p"  j &lt;pi .v'j gq'w'f p" pi 'v'j pi 'n 'x&lt;'v'j gq'v r"  s w'p." p" c" k o 's w'f " pj 'v k'p k' p's w'f "  pj OP w'nj 1/2 pi 's w'f " pj " c" k o 'i kq'j &lt;pi "  e 'v'j 'j q e'e pi 'nj 1/2 pi 'z'a e" pj 't'v r's w'p."  pi k'd'a p'e&gt;'v'j 'n c'ej p" c" k o 'v'j w p'n k'  pj v'v k'p k' p's w'f " pj 0</p>	<p>/'M'j 1/2 pi 'e&gt;'pi j c'x 'm'j r" pi 'x p'v k'</p>
<p>/' v'j &lt;pi 'f' k'u " pj " q v'e c'pi k'o w'c"  v'p'e w'e pi 'v k'e pi " p's w'f " pj 'x&lt;q'pi &lt;{'  j q e'v'j k'j p's w'f " pj 'v'qpi 'j r" pi 0"</p>	<p>/'Pj p'j &lt;pi 'nj k'j &lt;pi " -" e" v'f k'u "  pj " q v'e c'o .pj 'v'j gq'pj 's w'f " pj 0</p>
<p>/'Ej w'o kt ktq'x 'o v'o<sup>a</sup> v'j q e'j 'j k' k'</p>	<p>/'Ej w'o kt ktq'x 'o v'o<sup>a</sup> v'j q e'j 'j k'</p>

<p>x kʃ «pi 'ej q" p'nj kʃ «pi " e'i kcq'vj gq'sw{ " pj 0</p>	<p>j «pi "m'v "vj k' k o ʃ «pi " e" vʃ k' u " pj " q v'e c'o ·pj "vj gq'pj "sw{ " pj 0/ P w'nj 1/2pi "ko " { " "e<sup>a</sup>e'pi j c"x "e c" o ·pj "vj gq'sw{ " pj .pi k'o wc'rj k'ej w' o kt ktq"x "o v'o<sup>a</sup>vʃ q e'j "j kʃ «pi "f q" xke" »i -{ "tc"x«'p w'pi k'o wc'nj 1/2pi " vj 1/2pi "d<sup>a</sup>q'ej q'pi kd p'vj gq'sw{ " pj . ej w'o kt ktq"x "o v'o<sup>a</sup>vʃ q e'j "j k' j «pi "m'v "pi «{ "sw{ " pj " "pj p'j «pi " j q e'pi «{ "j v'vj kʃ p'sw{ " pj " "ko " xke" ».'x k' k w'nk p'j «pi " -" e'e<sup>a</sup>dk v' j »c.'pi j c"κ" e" "ʋej 'tk'pi "j q e'rj -p' dk v'vj gq"e<sup>a</sup>ej "nj<sup>a</sup>e'h'j «pi "e c'j r" pi 0"</p>
---	---



# Chương 4

## Các phương thức thanh toán quốc tế

### (11 tiết)

#### Mục tiêu của chương

Giới thiệu những chứng từ quan trọng trong bộ chứng từ thanh toán quốc tế. Cung cấp những khái niệm và qui trình thực hiện các phương thức thanh toán quốc tế bao gồm phương thức chuyển tiền, phương thức ghi sổ, phương thức nhờ thu và phương thức tín dụng chứng từ, trong đó đặc biệt nhấn mạnh phương thức tín dụng chứng từ. Giới thiệu một cách khái quát các văn pháp lý liên quan đến các phương thức này mà chủ yếu là UCP 500 (Qui tắc và thực hành thống nhất tín dụng chứng từ, bản số 500). Thực hành một số bài tập và tình huống ứng dụng.

#### 4.1. Một số lưu ý khi lựa chọn phương thức thanh toán quốc tế

E pi 'pj 'e<sup>a</sup>e'rj pi 'k p'v'cj 'q<sup>a</sup>p'sw e'v . 'xk e'u 'f pi 'rj pi 'v' e'v'cj 'q<sup>a</sup>p'sw e' v'p<<{'j c{'o v'rj pi 'v' e'v'cj 'q<sup>a</sup>p'ng<sup>a</sup>e'rj 'v'w e'x<q'e<sup>a</sup>e'{' w'v 0'Thứ nhất.'e p'z<sup>a</sup>e' pj " o e" 'v' pi 'zw'p'j c{'m'j 1/2 pi 'v' pi 'zw'p'j e'c'e<sup>a</sup>e'o k'swcp'j 'v' pi 'o k'Thứ hai.' e p'z<sup>a</sup>e' pj "u 'V'p'pj k o 'n p'pj cw'ecq'j c{'v' r'0'Thứ ba.'sw'p'o 1/2 e'c'j r" pi 'v' pi 'o k' j q e'f ej 'x 'n p'j c{'pj 0'Thứ tư.'m'j 'p pi 'j <pi 'j >c'e c'pi k'd<sup>a</sup>p'x<'m'j 'p pi 'v'k'ej 'pj 'e c' pi k'o w'pj 'v' p'q'0'Thứ năm.'e p'zgo 'z<sup>2</sup>v'v'j p'v' pi 'v'pj 'j .pj 'ej 'pj 'v' . 'nk'pj 'v' . 'z' 'j k' e'c'o k'p e'v'co 'i k'v'tqpi 'j r" pi . 'd' k' k w'p <{'u " pj 'j pi " p'o e" 'cp'v'q <p'v'tqpi " v'cj 'q<sup>a</sup>p'0"

E<sup>a</sup>e'd'p" k'v<sup>a</sup>e'e p'e-p'pj e" 'ej p'rj pi 'v' e'v'cj 'q<sup>a</sup>p'ej q'v' 'ej 'j r'v'tqpi 'o k' j r" pi 'v' pi 'o k'0"

Vtqpi 'v'cj 'q<sup>a</sup>p'sw e'v 'e<sup>a</sup>e'ej pi 'v " »pi 'xck'v't'4t v'swcp'v' pi . 'f q'x {'ej 'Àpi 'v'c'u " zgo 'z<sup>2</sup>v'e<sup>a</sup>e'm'j k'ej pi 'v 'v'tqpi 'v'cj 'q<sup>a</sup>p'sw e'v . 'ucw' »u "vo 'j k w'x 'e<sup>a</sup>e'rj pi 'v' e' v'cj 'q<sup>a</sup>p'sw e'v 0'

#### 4.2. Chứng từ trong thanh toán quốc tế

Vtqpi 'o k'rj pi 'v' e'v'cj 'q<sup>a</sup>p' w'rj k'u "f pi " p'pj pi 'ej pi 'v 'pj v' pj . " ej 'Àpi 'v'c'i k'ej v'pi 'k'pj pi 'ej pi 'v 'j q v' pi 'pi q k'v' pi 0' »'k'e<sup>a</sup>e'm'j k'i k {'v " e" rj<sup>a</sup>v'j <pj 'k'p'swcp" p'e<sup>a</sup>e'pi j k r'x 'j <pi 'j >c0E<sup>a</sup>e'pi -p'j <pi 'u 'z 'n 'e<sup>a</sup>e'ej pi 'v 'p<{' 'nj k' v'cj 'q<sup>a</sup>p'v'Á' 'v'w e'x<q'v pi 'rj pi 'v' e'v'cj 'q<sup>a</sup>p'ng<sup>a</sup>e'pj cw'0'

F k' -{'ej 'Àpi 'v'c'u 'n p'n v'o 1/2 v'pj pi 'ej pi 'v 'swcp'v' pi 'v' pi 'i r'pj v'tqpi " j q v' pi 'v' pi 'o k'0'

##### 4.2.1. Hóa đơn (invoice)

P>>k' p'j q<sup>a</sup> " p'v'tqpi 'v'cj 'q<sup>a</sup>p'sw e'v 'pi k'v'v' pi 'p>>k' p'j c'k'm' k'j q<sup>a</sup> " p. " »'k' j q<sup>a</sup> " p'ej 'pj 'v' e'j c{'e'1/4'i k'k'j q<sup>a</sup> " p'v' pi 'o k'x<'j q<sup>a</sup> " p'v o 0

Hóa đơn thương mại"e<sup>a</sup>qo o gtelek'lp'xq'k'eg+<J >c" p'v' pi 'o k'i o 'v v'e 'e<sup>a</sup>e'ej k'k' v'x " pi j k r'x 'j <pi 'j >c. 'p>>'e>>'i k'v' 'v'cj 'q<sup>a</sup>p'x<'v'j pi 'dcq'i o 'e<sup>a</sup>e'{' w'v 'ucw'<

\*3+V'p'x<" c'ej 'pi k'o w'c"

\*4+V'p." c'ej 'x<'ej 'm'e>>'v' o 'sw'p'e'c'pi k'd<sup>a</sup>p"

\*5+Pj -p'j k w'ej 'pj 'z<sup>a</sup>e'e'c'j <pi 'j >c'e'Àpi 'u 'n pi ""

\*6+ k w'nk p'i k'q'j <pi 'x<'v'cj 'q<sup>a</sup>p"

\*7+E<sup>a</sup>ej " »pi 'i>k'u 'n pi 'v'tqpi 'o k' p'x " »pi 'i>k'x<'o -'j k w'e'c'ej 'Àpi "

\*8+Pj pi 'i j k'ej 'À'ng<sup>a</sup>e'>'rj 'v'ej w'p'n'pj 'u . 'i j k'ej 'À'e'c'rj 1/2 pi 'v' pi 'o k'

Hóa đơn tạm  $\text{r tqxkukqpcrlpxqlqeg} \llcorner \gg \text{ "n"o v'ng K'j} \gg \text{c" p"v o "y K'x} \llcorner \text{y pi " e"rj}^a \text{v'}$   
 $\text{j} \gg \text{c" p"j "t e"nj k'm "m v'j r" pi "y pi "o k'e pi "pj "t e"nj k'i kcq"j} \llcorner \text{pi "j} \gg \text{c" x} \llcorner \text{y pi "} \gg \text{pi "}$   
 $\text{xck't}^1/4 \text{pj "n"o v'w'k'rk w'i j k'pj "nj k'v pi "n pi "o wc" d^a p"j q e" f \text{Ápi " "n"o "y "v e"zlp"}$   
 $\text{i k} \{ \text{rj}^2 \text{r "pj r "nj w'p w' e p0Vtqpi "pj pi "t pi "j r "p} \llcorner \{ \text{t}^1 \text{p"j} \gg \text{c" p"v o "nw/p"rj k'i j k'}$   
 $\text{o v'o pj " "Snj}^1/2 \text{pi "f \text{Ápi "ej q'o e" "ej "y w "swcp} \text{S0' K'x K'o v'u "j} \llcorner \text{pi "j} \gg \text{c"pj v' pj. "j} \gg \text{c"}$   
 $\text{p"p} \llcorner \{ \text{ " e"eqk'pj "o v'ng k'ej pi "v "e"i k' "t "y cpj "vq" p0$

**4.2.2. Các loại giấy tờ gửi hàng**

E<sup>a</sup>e"m<sup>a</sup> k'i k { "v "i k'j} \llcorner \text{pi "y pi "dcq"i o "e"e"m<sup>a</sup> k'ej pi "v "i k'j} \llcorner \text{pi "v pi "t pi "ej q"}  
 $\text{j} \llcorner \text{pi "j} \gg \text{c0'}$

Vận đơn đường biển  $\llcorner \text{ "i k} \{ \text{ "v "i k'j} \llcorner \text{pi "d pi " pi "dk p"y "j k p" xk e"z" e"pj p"j} \llcorner \text{pi "}$   
 $\text{j} \gg \text{c" e"ej w'p"ej " -"zw pi "w" pi "y k' o "d q"x k'pi k'u "j w"x p" p"x "xk e"}$   
 $\text{ej w'p"ej "x} \llcorner \text{ "i kcq"j} \llcorner \text{pi. "p} \gg \text{ " k'f k p"ej q"j} \llcorner \text{pi "j} \gg \text{c. "f q"x} \{ \text{ "p} \gg \text{ "n"o v'i k} \{ \text{ "v "e"i k' "t w'p"}$   
 $\text{y pi 0X p" p"e"y} \text{ " e"rj}^a \text{v'j} \llcorner \text{pj "k w'd p"ej "pj. "nj k'o v'd p"ej "pj " e"zw v't-pj "y. "}$   
 $\text{pj pi "d p"ej "pj "e"p"n k'o v'v'pj "j k w'n e0P i k'vc"e"y "ucq"x p" p"y} \llcorner \text{pj "e"e" d p"ucq. "}$   
 $\text{pj pi "ej \text{Ápi "nj}^1/2 \text{pi "e"i k' "t "y cpj "vq" p0}$

Vận đơn đường sông  $\llcorner \text{ X p" p" pi "u"pi "ej "u "f pi "tqpi "x p"v k' pi "u"pi. "pj pi "}$   
 $\text{j k p"pc} \{ \text{t v'f \text{Ápi "tqpi "y pi "o k's w e"v 0'}$

Phiếu chứng nhận nhập kho có thể chuyển nhượng  $\llcorner \text{ "nj k'r j k w'p} \llcorner \{ \text{ "ej pi "pj p"j} \llcorner \text{pi "j} \gg \text{c"}$   
 $\text{-"pj r "nj q. "p} \gg \text{ej " e"rj}^a \text{v'j} \llcorner \text{pj "d k'e"e"j -pi "nj q"j} \llcorner \text{pi " "v "e"ej "pi j "pi j k r 0'}$

**4.2.3. Các giấy tờ chỉ chứng nhận việc gửi hàng**

Chứng từ vận tải li ên hiệp  $\llcorner \text{ pi} \llcorner \{ \text{ "pc} \{ \text{ "pi} \llcorner \text{pj "nkp} \text{v "x p"v k' -"rj}^a \text{v'tk p"o v'ng k'm "y w v'}$   
 $\text{o k' } \gg \text{ "n" x p"v k'rk p"j r "x k'pj k w'j. pj "y e"x p"v khj^a e"pj cw'pj " pi "u"pi. " pi "dk p. "}$   
 $\text{pi "u v. " pi "j} \llcorner \text{pi "nj}^1/2 \text{pi. "f q"x} \{ \text{ "k'j k'v v'pj k p"rj k'e" d "ej pi "v "x p"v k'rk p"j r "}$   
 $\text{dcq"i o "v v'e "e"e"j. pj "y e"x p"v 10X "f "pj "o v'x p" p"x p"v k'j p"j r ""*eqo dkpgf "}$   
 $\text{vcpurqtVDIN}^1/2 \text{c} \{ \text{ "o v'x p" p"uw v"y tqwi j "DIN}^1/2$

Vận đơn đường sắt có bản phụ  $\llcorner \text{ "nj}^1/2 \text{pi "e"j pi "v "d e"j} \llcorner \text{pi "tqpi "i kcq"y}^1/2 \text{pi " pi "u v' e"}$   
 $\text{pi k'i k'rj}^a \text{v'j} \llcorner \text{pj "n"o "pj k w'd p. "d p"ej "pj "u " khf o "j} \llcorner \text{pi "j} \gg \text{c. "d p"rj "e" } \gg \text{pi "f -\text{Á} e" c"}$   
 $\text{e "swcp" pi "u v'f q"pi k'i k'j} \llcorner \text{pi "i k " "ej pi "o kpj "n"cpj "vc" -"i k'j} \llcorner \text{pi "y gq" k w'nk p"}$   
 $\text{y c"y w p0Mj k'p} \llcorner \text{pi k'i k'j} \llcorner \text{pi "e"p"i k "d p"rj "x} \llcorner \text{ "j} \llcorner \text{pi "j} \gg \text{c"ej c"i kcq"ej q"pi k'pj p"}$   
 $\text{y. "pi k'i k'j} \llcorner \text{pi "e"p"e"sw' p"s w' v' pj " k'x k'u "j} \llcorner \text{pi "j} \gg \text{c"p} \llcorner \{ 0'$

Vận đơn hàng không  $\llcorner \text{ "nj}^1/2 \text{pi "v "x p"v k'j} \llcorner \text{pi "nj}^1/2 \text{pi " e"rj}^a \text{v'j} \llcorner \text{pj "n"o "S" d p. "tqpi " } \gg \text{ "}$   
 $\text{j -pi "x p"ej w' p"i k "d p"y "pj v" d p"y "j ck' k'e \text{Ápi "x k'j} \llcorner \text{pi "j} \gg \text{c" x} \llcorner \text{d p"y "dc" "z" e"}$   
 $\text{pj p"j} \llcorner \text{pi " -" e"kr "pj p"x} \llcorner \text{ "i k' 10P w'pi k'ej w' p"j} \llcorner \text{pi "i k' d p"y "dc" k'y. "cpj "vc"}$   
 $\text{o v's w' p"s w' v' pj " k'x k'j} \llcorner \text{pi "j} \gg \text{c0Mj k'cpj "vc" e"p"i k "ej pi "v "p} \llcorner \{ \text{ "e pi "pj "j} \llcorner \text{pi "j} \gg \text{c"}$   
 $\text{ej c" e"i kcq"ej q"pi k'pj p"y. "cpj "vc" e"p" s w' p"s w' v' pj " k'x k'it/2j} \llcorner \text{pi 0Vw' "pj k p"}$   
 $\text{tqpi "y e"v " k w'p} \llcorner \{ \text{ "j w'pj "nj}^1/2 \text{pi "z} \{ \text{ "tc" x. "y k'icp" x p"ej w' p"s w' "pi p0P i e"n k" "}$   
 $\text{pj p"j} \llcorner \text{pi. "pi k'pj p"j} \llcorner \text{pi "nj}^1/2 \text{pi "e p"o v'd p"x p" p"p} \llcorner \text{q0'}$

Giấy chứng nhận hàng của hãng vận tải  $\text{HET" / "Hqt" y ctf gt) u' Egt w' h' ecg" qh" T g' egkr v'j q e"}$   
 $\text{Hqy ctf k'pi "Ci gp" u' Egt w' h' ecg" qh" T g' egkr v' \llcorner \text{ "n"o v'ng k'ej pi "v " e"u "f pi "tqpi "x p"v k'}$   
 $\text{j} \llcorner \text{pi "j} \gg \text{c" d pi " pi "d 0I k} \{ \text{ "ej pi "pj p"p} \llcorner \{ \text{ "z" e"pj p't pi "j} \llcorner \text{pi "j} \gg \text{c" x p"ej w' p" -" e"}$   
 $\text{kr "pj p0X k'p k'f w'pi "e c"ej pi "v "p} \llcorner \{ \text{ "pi k'd" p"ej pi "o kpj "x k'pi k'o wc" xk e"i k'j} \llcorner \text{pi "}$   
 $\text{nj}^1/2 \text{pi "j} \{ \text{ "pi cpi "e c'o. pj 0'}$

Giấy gửi hàng bưu đi ện  $\text{r quv/ qh' h' eg" t g' egkr v' \llcorner \text{ "i k} \{ \text{ "p} \llcorner \{ \text{ "e" } \gg \text{pi "f w'e c" d w' k p" e pi "n"}$   
 $\text{d pi "ej pi "ej q" xk e"i k'j} \llcorner \text{pi 0P i e"n k'x k'e" e"ej pi "v "m "t" p. "i k} \{ \text{ "p} \llcorner \{ \text{ "ej "rj}^a \text{v'j} \llcorner \text{pj "}$   
 $\text{o v'd p. "p} \gg \text{nj}^1/2 \text{pi "dcq"i o "e"e"u "rk w'x "j} \llcorner \text{pi "j} \gg \text{c" x} \llcorner \text{nj}^1/2 \text{pi " } \gg \text{pi "xck't}^1/4 \text{ "tqpi "tcq" k'}$   
 $\text{j} \llcorner \text{pi "j} \gg \text{c" s w e"v 0'}$

*Giấy biên nhận của thuyền trưởng* \*o cuvt)u'tgegr v<Ej pi "v "p<{"n<d pi "ej pi "z<sup>a</sup>e" p] p] <pi "j >c" -" e'i k'zw pi "w<wtqpi "x p'v k' pi "dk p0"  
*Lệnh giao hàng* \*f k'kxgt {"qtf gt+<Mj k'j <pi "j >c" e"i kcq"ej q"pj k w'pi k'pj p] <pi " pj pi "j <pi " e"ej w' p'ej "t' p"eÁpi "o v'eqp" w<w'x<"tqpi "eÁpi "o v'x p" p"v j .pi k' e" {"sw' p'v k'p e'k' r'pj p] <pi " w'k' p'u " e" {"pj k o " ewpi "e r'k' r'j <pi "ej q" pj pi "pi k'pj p] <pi "ew k'eÁpi 0Cpj "c'u 'pj p" e'd p'ej "pj "x p" p'x<r'j<sup>a</sup> v] <pj "e<sup>a</sup>e" n pj "i kcq] <pi "ej q'r'j<sup>2</sup> r'pj pi "pi k'pj p] <pi " p'n "k' r'pj p'r'j p] <pi "j >c"e c'o .pj "v k' pi k' e" {"pj k o "nj k'zw v't .pj "h pj "t' p0"

**4.2.4. Các chứng từ khác**

" Pi q<k'e<sup>a</sup>e"ej pi "v "p'w't'p."tqpi "d "ej pi "v "v cpj "q<sup>a</sup>p"e'p"dcq"i o "e<sup>a</sup>e"m k' ej pi "v "nj<sup>a</sup>e"pj pi "ej Ápi " >pi "xck'v'4t v'swcp't pi 0"

*Giấy chứng nhận bảo hiểm* \*kpuwtcpeg'egt v'hecvg+<n<d pi "ej pi "x "sw' p" e'd q] k o " x "x p'v k'o <r'j o "xk'e c'p>"dcq"i o "e<sup>a</sup>e"m k' k {"v " p'n 0P w'i k {"p<{" e'r'j<sup>a</sup> v] <pj " pj "o v'i k {"v "e>"i k "v j gq"n pj "v j .xk e"ej w' p"v k' r"ej " e"v j e"j k p'd pi "j .pj "v j e" ej w' p'pj pi 0E<sup>a</sup>e"i k {"v "d q] k o " e'r'j<sup>a</sup> v] <pj "ko "pj k w'd p.'pj pi "tqpi "t pi "j r" v j k v] k'v .xk e'd k'v pi "ej " e"v j e"j k p't'p'e "u "d p'ej "pj ."e<sup>a</sup>e'd p'e'p'n k'u "o v' j k w' h e0"

*Giấy chứng nhận xuất xứ* \*egt v'hecvg"qh'qt k'kg'EIQ+<Ej pi "v "p<{"z<sup>a</sup>e"pj p] <pi "j >c" >" zw v'z "v "p e'p<q"pj "p k'u p'zw v.'nj ck'v<sup>a</sup>e"000Ej pi "v "p<{" e'dk v'swcp't pi " k'x k' e<sup>a</sup>e"e "swcp'ej e'p pi "e c'p e'pj r'nj w' "nk o "tc'xk e"wp'v j "pj pi "swk" pj 0"

*Giấy chứng nhận kiểm nghiệm* \*kpu r'ge'v'q'p'egt v'hecvg+<Ej pi "v "p<{"n<d pi "ej pi "x "u " nk o "pi j k o " -" e"v j e"j k p'v j 1/2 pi "swc'o v'd'p'v j "dc"/"e "swcp't wpi "i kcp0M v'sw "nk o " pi j k o " e'p'w'tqpi "i k {"ej pi "pj p'p<{0"

*Giấy chứng nhận kiểm dịch* \*egt v'hecvg"qh'j gcnj +<ej pi "v "p<{" K'eÁpi "x k'xk e"x p" ej w' p'e<sup>a</sup>e" pi "x v'v k'u pi "v j e"x v'v j e'r'j o 0P>"ej pi "pj p"x "vpj "t pi "o k p'f ej " e c'e<sup>a</sup>e"m k'j <pi "j >c"p<{0"

*Giấy chứng nhận trọng lượng* \*egt v'hecvg"qh'y gli j v<ej pi "v "p<{"v j pi "f q"o v'e "swcp" w'pi "i kcp'r'j<sup>a</sup> v] <pj " "z<sup>a</sup>e"pj p't pi "n pi "e c] <pi "j >c"o <"pi k'zw v'nj w'i k' k' 0"

*Giấy chứng nhận phân tích* \*cpcn'ug'egt v'hecvg+<ej pi "pj p'p<{"v j pi " k'n'o "tqpi " xk e"ewpi "e r'j <pi "j >c"x<"pi w' p'rk w'v j 1/2 j q e"e<sup>a</sup>e"u p'r'j o "j >c"ej v] c {"u p'r'j o "p'pi " pi j k r.'p>"v j "j k p'm v'sw "r'j -p'v'ej "e<sup>a</sup>e"v j <pj "r'j p'e c] <pi "j >c0"

*Giấy chứng nhận phẩm chất* \*swc'rk'v' "egt v'hecvg+<ej pi "v "z<sup>a</sup>e"pj p"v'pj "j q<p"j q"x<" r'j o "ej v'e c] <pi "j >c" Ápi "x k'v c'v j w p'tqpi "j r" pi "o wc'd<sup>a</sup>p0"

*Bảng kê chi tiết đóng gói* \*r'cen'k'pi "k'u v<"n<"ej pi "v "m'f cpj "o e"v pi "nk p'j <pi "x<"p k' f wpi "d'p'tqpi "e c"p>0Ej pi "v "p<{" e"r'j<sup>a</sup> v] <pj "nj k'pi k'd<sup>a</sup>p'i k] <pi "v j 1/2 pi "swc'd " r'j p'i kcq] <pi "e c'o .pj "j q e'pj -p'xk'p'd w' k p0"

*Giấy chứng nhận kiểm tra hàng hóa của tổ chức trung gian* \*ergcp'tgr qt v'qh'k'p' k'pi +<pi <{" pc {"m k'ej pi "v "p<{" e"u "f pi "r'j "dk p" "ej pi "h k'u "h c" q"o v'e<sup>a</sup>ej "j k w'sw "f q "v " ej e"Uqe'k'v "I 2 p<sup>2</sup>tcn'f g'Uwtxgk'ncpeg"UI U+:"e>"t "u "ej "pj "v k'I gpgxg'r'j<sup>a</sup> v] <pj 0"

**4.3. Các phương thức thanh toán quốc tế**

"  
 " Vtqpi "r'j p'p<{"ej Ápi "v'k'u "i k k'v j k w'd p'r'j pi "v j e"ej " {" w'tqpi "v cpj "q<sup>a</sup>p" sw e"v "dcq"i o "r'j pi "v j e"ej w' p'v k' p."r'j pi "v j e"i j k'u "j c {"o "w'k'nj q p."r'j pi " v j e'pj "v j w'dcq"i o "pj "v j w't p'x<"pj "v j w'nf o "ej pi "v "x<"r'j pi "v j e"v'p'f pi "ej pi " v 0"  
 ""

### 4.3.1. Phương thức chuyển tiền (Remittance)

**Định nghĩa** - Phương thức chuyển tiền là phương thức mà trong đó khách hàng - người trả tiền - yêu cầu ngân hàng của mình chuyển một số tiền nhất định cho một người khác - người hưởng lợi, ở một địa điểm nhất định bằng phương tiện chuyển tiền do khách yêu cầu.

#### Các bên tham gia trong phương thức chuyển tiền

Người trả tiền / "pi k'o w. "pi k'o e"p "/"j q e"pi k'ej w\ p"vk p"/"pi k' w"v ."  
 nk w'd «q"ej w\ p"vk p"x "p e."pi k'ej w\ p"nkj 'rj ¶tc"p e"pi q«k/"k"pi k' { 'we w"pi -p"  
 j «pi "ej w\ p"vk p"tc"p e"pi q«k

Người hưởng lợi / "pi k'dª p."ej "p ."pi k'k r"pj p"x p" w"v "/"j q e"k"pi k'p«q"  
 »"f q"pi k'ej w\ p"vk p"ej " pj 0'

Ngân hàng chuyển tiền / "k"pi -p"j «pi " "p e"pi k'ej w\ p"vk p0'

Ngân hàng đại lý / e c"pi -p"j «pi "ej w\ p"vk p"k"pi -p"j «pi " "p e"pi k'j pi "h k'

#### Trình tự thực hiện nghiệp vụ

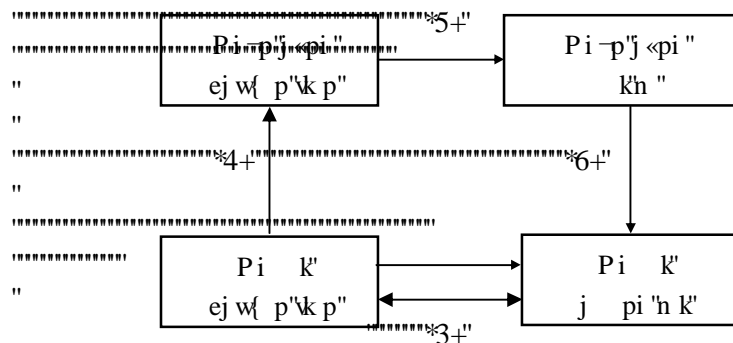

**Hình 4.1. Trình tự nghiệp vụ thanh toán chuyển tiền**

- (1) Giao dịch thương mại
- (2) Người chuyển tiền viết đơn yêu cầu chuyển tiền (bằng thư hoặc điện) cùng Ủy nhiệm chi (nếu có tài khoản mở tại Ngân hàng)
- (3) Ngân hàng nhận chuyển tiền ra lệnh cho ngân hàng đại lý của nó ở nước ngoài chuyển tiền cho người hưởng lợi
- (4) Ngân hàng đại lý chuyển tiền cho người hưởng lợi

#### Các nghiệp vụ ngân hàng chuyển tiền

k"x k"pi -p"j «pi "e»"j ck"pi j k r"x "ej w\ p"vk p" k"x«"ej w\ p"vk p" p0'  
 Mj k'chuyển tiền đi."pi j k r"x "pi -p"j «pi "fk p"tc"vj gq"b"d e«\*3+"k r"pj p"j "u "zkp"  
 ej w\ p"vk p="\*4+"Mk o "tc"j "u "ej w\ p"vk p" k="\*5+"N r" k p"ej w\ p"vk p"x«\*6+"J ej "qª p"/"  
 N w\j "u 0(Hình 4.2.)

"  
"  
"  
"  
"  
"  
"  
"  
"  
"  
"  
"

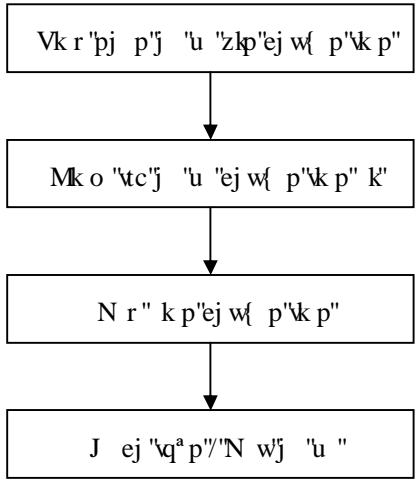

**Hình 4.2. Trình tự**

Mj K'chuyển tiền đến."pi -p'j «pi 'y e'j k p'y cpj 'qa p'y gq"dc"d e<3+Vkr 'pj p'h pj " ej w' p'k p=4+Vj cpj 'qa p'ej q'pi K'j pi 'h kx«5+N w'j 'u 0(Hình 4.3.)

"  
"  
"

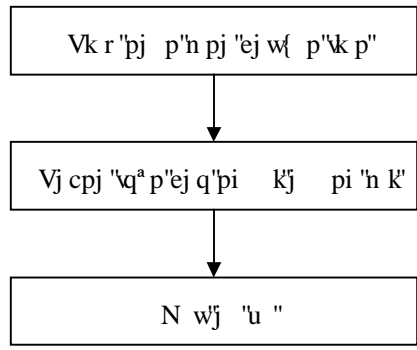

**Hình 4.3. Trình tự chuyển tiền đến**

**Các yêu cầu về chuyển tiền**

- O w p'ej w' p'k p'tc"p e"pi q«k'rj k'e»"i k {'rj 2r"e c"D "ej 'sw p"x«"j q e"D "V«K' ej 'pj 0Ej w' p'k p'y cpj 'qa p'tqpi 'pi q K'y pi 'rj k'e»"e a e'i k {'v 'ucw' -{<"
- \*3+J r" pi 'o wc"d a p'pi q K'y pi ""
- \*4+D "ej pi 'v 'i K'j «pi 'e c'pi k'zw v'nj w'i k' p"
- \*5+I k {'rj 2r"hpj "fqcpj "zw v'pj r'nj w"
- \*6+ { 'pj k o 'ej k'pi q k'v "x«'rj 'ej w' p'k p"
- o k' e'rj 2r'y cpj 'qa p'sw e'v .'tqpi " p'e p'ij k' <
- \*3+V'p" c'ej 'e c'pi K'j pi 'h k'u "v«k'nj q p'p w'pi K'j pi 'h k'{'w'e w'
- \*4+U "pi q k'v "zlp'ej w' p'e p'ij kt' d pi 'u "x«'d pi 'ej .'m k'pi q k'v ""
- \*5+N "f'q'ej w' p'k p"
- \*6+Pj pi {"w'e w'nj a e"
- \*7+M 'v p." »pi 'f w'

Vt pi 'j r'ej w' p'k p'e a 'pj -p'y gq's w' pj 'S w p'n 'pi q K'j k'e c'Pi -p'j «pi 'Pj <" p e"Xk v'P co "e a e'nj q p'pi q k'v "o w p'ej w' p'tc"p e"pi q«k' w'rj k'e»"pi w p'i e"v "

"

p e"pi q«k' c"x«q"x«nj k'o w p"ej w p"tc"j .ej "tqpi "rj o "xk'u "k p" »"o «"j 1/40P w  
nj<sup>a</sup> ej "j «pi "o w p"ej w p"vk p"ej q"pj w'e w'e<sup>a</sup> e"pj -p"pj "j e"v r."e/πi "v e"x00rj k'e»"u "  
pi " e c"Pi -p"j «pi "Pj «"p e"Xk v'P co "x«"j "u "ej w p"vk p"rj k'dc q"i o "3+ p"zlp"  
ej w p"vk p="4+d pi "j 1/πi "d<sup>a</sup> q"ej k'rj πj e"v r"j q e"xk p"rj πv "rj πp e"pi q«k="5+i k {  
rj<sup>2</sup> r'zw v'pi q k'j k'e c"Pi -p"j «pi "Pj «"p e"x«"e<sup>a</sup> e"ej pi "v "nj<sup>a</sup> e"e»"k'p's wcp0"

**Kiểm tra hồ sơ chuyên tiền**

" Vj 1/πi "j pi "Pi -p"j «pi "nk o "tc"e<sup>a</sup> e"p k'f wpi "ucw<"  
" \*3+V'p"x«"u "vk'hj qp"e c"pi k'ej w p"vk p"  
" \*4+V'p"x«"u "vk'hj qp"e c"pi k'j "j pi "  
" \*5+U "k p'zlp"ej w p"  
" \*6+Rj πf ej "x "pi -p"j «pi "rj k'z<sup>a</sup> e" pj "t<sub>z</sub>"ck'u "ej w'ej k'rj πp«{."pi k'ej w p"vk p"  
j c{ "pi k'j pi "h k'  
" \*7+P i k'tc'h pj "ej w p"vk p"rj k'h«"ej "vk'hj q p"e»" pi "m "ej "m "x«"eqp" f w'v k"  
pi -p"j «pi "  
" \*8+Mk o "tc"rj pi "j e"j cpj "q<sup>a</sup> p'i j k'tqpi "j r" pi "o w c"d<sup>a</sup> p"  
" \*9+Mk o "tc"u "j pi "pj v'e c'u "k p'i j k't'p"j r" pi ."t'p'v "nj ck'j k's wcp."t'p"  
j q<sup>a</sup> " p"x«"t'p" p'zlp"ej w p"vk p"  
" \*+Mk o "tc"d "ej pi "v 0"

**Hình thức chuyển tiền**

" Ej w p"vk p"e»"j "j e"j k p" f k'j ck'j .pj "j e<ej w p"d pi "j "Ocki'tcpuhgt"/"  
O IV+x«"ej w p"vk p"d pi " k p"\*Vgrgi tcrj le"tcpuhtg"/"VIV+0Vj gq"j .pj "j e"j "pj v"pi -p"  
j «pi "j e"j k p"ej w p"vk p"d pi "e<sup>a</sup> ej "i k'j "ej q"pi -p"j «pi " kh " p e"pi q«k't "k p"ej q"  
pi k'j pi "h 10Vj gq"j .pj "j e"p«{."ej k'rj πj ej w p"vk p"j r."pj pi "v e" "ej o."f q"x { "f "  
d " pj "j pi "p w'e»"dk p" pi "pj k w'x "v "i k'0"  
" Ej w p"vk p"d pi " k p"v e"n"pi -p"j «pi "j e"j k p"xk e"ej w p"vk p"d pi "e<sup>a</sup> ej "tc"n pj "  
d pi " k p"ej q"pi -p"j «pi " k'n "e c"o .pj " p e"pi q«k't "k p"ej q"pi k'j pi "n 10Vj gq"  
e<sup>a</sup> ej "p«{."ej k'rj πj ej w p"vk p"ecq"j p"pj pi "pj cpj "ej »pi "j p."f q"x { "π'd " pj "j pi "e c"  
dk p" pi "v "i k'0"  
" Vj 1/πi "j pi ."rj pi "j e"ej w p"vk p" e"j e"j k p"ucw"nj ki k'c q"j «pi ."t'p'j e"v "  
pi k'w"e»"j "j e"j k p"ej w p"vk p"t e"nj k'i k'c q"j «pi "tqpi "t pi "j r"pi k'o w c" pi "  
t e"o v'rj p"vk p"j «pi "ej q"pi k'd<sup>a</sup> p0Mj q p"vk p"p«{ "j e"ej v'nk'o v'nj q p"πp'f pi "f q"  
pi k'o w c"e r"ej q"pi k'd<sup>a</sup> p."j c{ "e pi "e»"j "eqk'nk'o v'nj q p"vk p" v'e e" "v q"u "{ 'p"  
v-o "ej q"d'p'd<sup>a</sup> p'i k'c q"j «pi " pi "j k't«pi "dw e'pi k'o w c'rj k'pj p"j «pi 0Vtqpi "vpj "j w pi "  
p«{."j ck'd'p"e p'i j k't<sub>z</sub>"tqpi "j r" pi "o w c"d<sup>a</sup> p'0P i k'w"e pi "e»"j "x p'f pi "j .pj "j w e"  
ej w p"vk p"t "ej o "o v'nj q pi "j k'i k'c p"ucw"nj ki k'c q"j «pi "o «"j e"ej v" -{"n"o v'j .pj "  
j e"o w c"d<sup>a</sup> p"ej w0P i e"n k'x k'vpj "j w pi "t'p."tqpi "vpj "j w pi "p«{ "ej πj "n"pi k'd<sup>a</sup> p"  
e r"πp'f pi "ej q"pi k'o w c"

**Nhận xét**

" Rj pi "j e"ej w p"vk p"j "v e" p'i k p."pj cpj "ej »pi ."k p'h k0P i -p"j «pi "ej " »pi "  
xck't1/4t wpi "i k'c p"j cpj "q<sup>a</sup> p."xk e"t "k p"pj cpj "j c{ "ej o "j q«p"vq«p'rj "j w e"x«q"nj "p pi "  
x«"j k p'ej πpi k'ej w p"vk p"j c{ "pi k't "k p."p w'tqpi "s wcp"j "j pi "o k'j ." »"ej πj "  
n"pi k'o w c."pi k'pj r"nj w0F q"x { "rj pi "j e"p«{ "nj 1/πi " o "d q's w p'n k'ej q"pi k'  
zw v'nj w'v e"n"pi k'j pi "h k'v e" "j cpj "q<sup>a</sup> p"j pi "ej o 0""

**Trường hợp áp dụng**

F q'rj pi "j e"ej w p"vk p"o e" "cp"vq«p"tqpi "j cpj "q<sup>a</sup> p"j r."p»"ej "p'p'u "f pi "  
ej q"e<sup>a</sup> e"o k's wcp"j "i k c"e<sup>a</sup> e" k'v e"πp"e {"n p"pj cw"j q e"s w {"o 1/2 j cpj "q<sup>a</sup> p"pj 0P »"

vj pi " e"r" f pi "ej q"e"e"t pi "j r"ej w\ p"x p" w/v ."ej w\ p"vk p"v "pj -p."ej w\ p"vk p" ej "pj "rj ."ej w\ p"n k'pj w p"tc"p e"pi q«k'j q e"ej q"e"e"pi j k r"x "y cpj "vq"p"rj k'o w'f ej " nj" e0Vtqpi "s wcp"j "y cpj "vq"p"o w'f ej ."nj 1/pi "p"p"u "f pi "tqpi "y cpj "vq"p"j «pi "zw v" nj w'o «"ej "p"p"u "f pi "tpi "y cpj "vq"p"j «pi "pj r"nj w0"

Vj 1/pi "y pi "rj pi "y e"ej w\ p"vk p" e"y e"j k p"ucw"nj k'i kqj"j «pi ."t"p"y e"v " pi k'w"e»"y "y e"j k p"ej w\ p"vk p"t e"nj k'i kqj"j «pi "tqpi "t pi "j r"pi k'o w" pi " t e"o v"rj p"vk p"j «pi "ej q"pi k'd"p0Mj q p"vk p"p«{ "y e"ej v"n"o v"nj q p"v"p" f pi "f q" pi k'o w"e r"ej q"pi k'd"p."j c{ "e pi "e»"y "eqk"n"o v"nj q p"vk p" v'e e" "v q"u "{ "p" v-o "ej q"d"p"d"p"i kqj"j «pi " pi "y k't«pi "dw e"pi k'o w"rj k'pj p"j «pi 0Vtqpi "vpj "j w pi " p«{ ."j ck'd"p"e p"i j k't"t"tqpi "j r" pi "o w"e"da p0P i k'w"e pi "e»"y "x p" f pi "j .pj "y w"e" ej w\ p"vk p"t "ej o"o v"nj q pi "y k'i kcp"ucw"nj k'i kqj"j «pi "o «"y e"ej v" -{ "n"o v"j .pj " y e"o w"e"da p"ej w0P i e"n k"x k'vpj "j w pi "t"p."tqpi "vpj "j w pi "p«{ "ej "pj "n"pi k'd"p" e r"v"p" f pi "ej q"pi k'o w."p»"e»"n k'ej q"pi k'o w0"

### 4.3.2. Phương thức ghi sổ (Open Account)

#### Định nghĩa

" Người bán mở một tài khoản hoặc một quyển sổ để ghi nợ người mua sau khi người bán đã hoàn thành giao hàng hay dịch vụ, đến từng định kỳ có thể là tháng, quý hoặc năm người mua trả tiền cho người bán.

" e" ko "e c"rj pi "y e"p«{ "y "j k p" -{ "n"rj pi "y e"y cpj "vq"p"nj 1/pi "e»"u " y co "i k"e c"e"e"pi -p"j «pi "x k'ej e"p pi "n"pi k'o "«k"nj q p."d"p"pi k'd"p"ej "o "«k" nj q p" p"d k"p."nj 1/pi "o "«k"nj q p"uqpi "d k"p0P w"pi k'o w"o "«k"nj q p" "i j k"«k" nj q p" { "ej "n"«k"nj q p"y gq" f "k"nj 1/pi "e»"i k"t "y cpj "vq"p"i k c"j ck'd"p0"

#### Trình tự thực hiện nghiệp vụ

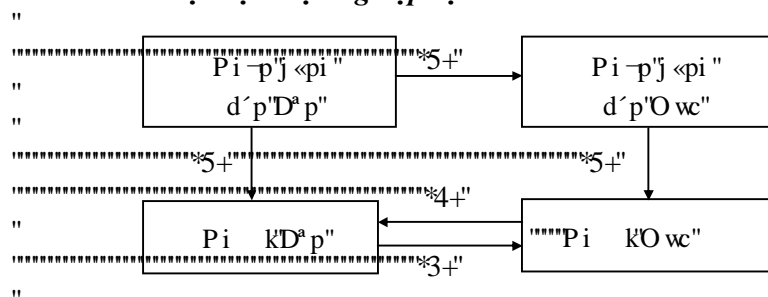

Hình 4.4. Trình tự thực hiện nghiệp vụ thanh toán ghi sổ

- (1) Người bán giao hàng hoặc dịch vụ cùng với gửi chứng từ hàng hóa cho người mua
- (2) Báo nợ trực tiếp giữa người bán và người mua
- (3) Người mua dùng phương thức chuyển tiền để trả tiền khi đến định kỳ thanh toán

#### Những điều cần chú ý khi áp dụng phương thức ghi sổ

X k'pj pi " e" ko "e c"rj pi "y e"i j k'u "p" w"t"p."nj k'u "f pi "rj pi "y e"p«{ " e p"n w" "pj pi " " ko "ucw" -{ <

Thứ nhất."rj k's w\ " pj "y pi "pj v" pi "k p"i j k't"p"«k"nj q p0

Thứ hai."e p"e "i j k'p "e c"pi k'd"p"y pi "n"j »c" p"i kqj"j «pi 0

Thứ ba."e p"e "pj p"p "e c"pi k'o w"j q e"n" f c"x«q"t "i k"j »c" p"i kqj"j «pi "j q e" n" f c"x«q"m v's w"pj p"j «pi " "p k'pj p"j «pi 0

Thứ tư."rj pi "y e"ej w\ p"vk p"j q e"n" d pi "y "j q e"n" d pi " k p"e p"rj k'y c" y w p"y pi "pj v"i k c"j ck'd"p0

*Thứ năm.* "i k'j" «pi "tqpi "rj pi "v'j e"i j k'u "p«{ "v'j pi "ecq"j p"i k'j" «pi "d'p" "k p" pi c{ ".ej' p'j "n ej "p«{ "n" "k p" "n k' r' j' a v'ukp'j "tc" e c"u "k p" i j k'u "tqpi "n'j q pi "v'j k' i kcp" d pi " p'j "m "v'j cpj "v'q' p" v'j gq" o e"n k'uw v" e"pi k'o w'e"j r" p'j p'0

*Thứ sáu.* " p'j "m "v'j cpj "v'q' p" e" » j ck'e' a ej "s w" p'j "j q e"n «" s w" p'j "Z" pi «{ "m "v" pi «{ " i kcp" j «pi " k'x k'v pi "ej w' p'j «pi ".j q e"n «" s w" p'j "v'j gq" o e"v'j k' i kcp" e c'pk' p'nej 0X f < 82" pi «{ "m "v" pi «{ "m "r' j' a v'j » c" p" v'j pi "o k'j q e"n «" v" pi «{ "i j k'v' p" x p" p" i kcp" j «pi . " j q e"n «" ew k'o k's w "v'j cpj "v'q' p" o v'n p'0

*Thứ bảy.* "xk e"ej w' p" k p" v'j cpj "v'q' p" e"j o "e c" pi k'o w'e" e" i k k's w' v'v'j "p«q. "e" r'j v'ej o "t "n'j 1/ pi .o e"r'j v'dcq" p'j k' w' v'p'j "v" n' e" p" «qA

*Thứ tám.* "p w'r' j' a v'ukp'j "u "n'j' a e" p'j cw' i k c' u "k p" i j k'p "e c" pi k'd' a p" x «" u "k p" p'j p" p "e c" pi k'o w'e" v'j . "i k k's w' v'v'j "p«qA

**Nhận xét**

Vtqpi "rj pi "v'j e" i j k'u . "v'j e"ej v' h' k' pi k'd' a p" e"j q' pi k'o w'e" x c{ "u "k p" v' t "ej o . " w' { "p'j k' p" " - { "pi k'd' a p" e" » v'p'j "n k' v' t' p' u "k p" v' t "ej o "p«{ 0P j "x { .j «pi "j q' a "ucw' h'j k' - " i kcp" e"j q' pi k'o w'e" v'j . "pi k'd' a p" o k'ej "p'j p" e"o v' r' j p" u "k p" j «pi . "f q" x { "o e" f Á" e" » v'p'j "n k' v' t' p' u "k p" v' t "ej o "v'j . "t k' t q" k'x k' pi k'd' a p" n' k' x p" ecq' 0' k'x k' pi k'o w'e" v'j . " e" » v'j "i k k's w' v" e" x p" "v'j k' w' x p' v e" v'j k' p'j pi "j "n k' r' j k'ej w' i k' a "ecq" j p" f q' r' j k' t "n k' v' t' p' u "k p" u "t " p'j "m 0"

**Trường hợp áp dụng**

X k' e" ko "e c" r' j pi "v'j e" i j k'u . "p" u "r' j Á" j r "tqpi "t pi "j r" p'j «" p'j r" n'j w' n'j cp" j ko "pi q k'v . "n'j k' » j "ej r" p'j p' v' t "i k' a "ecq" j p. " k' h' k'j "u "o w'e" e"j «pi "j q' a 0P »" e pi "r' j Á" j r "tqpi "e' a e" o k' s wcp" j "o w'e" d' a p" j «pi " k'j «pi "j q e" j «pi "d' a p" i kcp" n' k' o "p'j k w' n p' 0' Rj pi "v'j e" p«{ "ej "r' f pi "i k c" e' a e" d' p" e" » s wcp" j "o w'e" d' a p" v'j pi "z w' p' x «" v' p' e { " n p" p'j cw' i k c" p k'd "e' a e" e' / pi "v' { " x k' p'j cw' i k c" e' / pi "v' { " o "x «" e' / pi "v' { " eqp 0P »" e pi "e" » v'j " e" a r' f pi "tqpi "e' a e" v'j cpj "v'q' p" r' j ko w' f ej 0

**4.3.3. Phương thức nhờ thu (Collection of Payment)**

**Định nghĩa**

" *Phương thức nhờ thu là một phương thức thanh toán trong đó người bán hoàn thành nghĩa vụ giao hàng hoặc cung ứng một dịch vụ cho khách hàng ủy thác cho ngân hàng của mình thu hộ số tiền ở người mua trên cơ sở hối phiếu của người bán lập ra.*

**Các bên tham gia phương thức nhờ thu"**

*Người bán* "v e" n' k' pi k'j pi "n k' \*Rt kpekr c n"

*Ngân hàng bên bán* "n' k' pi - p' j «pi "p'j p' u " { "v' j' a e" e c' pi k'd' a p" \*T go k w' pi "Dcpm"

*Ngân hàng đại lý* "e c' pi - p' j «pi "d' p' d' a p" n' k' pi - p' j «pi " "p e" pi k'o w'e" \*Eqm g e v' k' pi "

*Dcpm* c p' f l q' t' Rt g u g v' k' pi "Dcpm"

*Người mua* "v e" n' k' pi k' v' "k p" \*F tcy gg +"

**Các loại nhờ thu**

Vt' p' v'j e" v' . "e" » j ck' r'j k' p'j "v'j w' h' k' p'j "v'j w' v' t p' x «" p'j "v'j w' h' o "ej pi "v 0

*Nhờ thu phiếu tron* "(Clean Collection) "n' k' r' j pi "v'j e" tqpi " » pi k'd' a p" { "v' j' a e" e" j q" pi - p' j «pi "v'j w' j "k p" "pi k'o w'e" e p' e "x «q" j k' r' j k w' f q' o . p'j "n r' t c. "e' 1/ p' e" j pi "v "v'j . "i k' v' j pi "ej q' pi k'o w'e" n'j 1/ pi "s w' e" pi - p' j «pi ""

" Vt . p'j "v "k p" j «p'j "pi j k r" x "e c" p'j "v'j w' r' j k w' v' t p' r' j k' v' k' s w' e' a e" d "e" u c w" - { " (Hình 4.5.) <





vk p"j pi "s w"ej o "ej r "v "h e" i kc q"j «pi " p "n e"pj p" e "k p"e» "j " n f q" f «k "x «k "j " a pi "
 j q e"p c"p o 0 Vt qpi "r j pi "j e"p «{ "pi -p"j «pi "ej " »pi "x ck"t 1/4 n"pi k "t wpi "i k p"j w "k p"
 j "e 1/4 "nj 1/pi "e» "t a ej "pj k o "x "x k e"t "k p"e c"pi k "o w c 0

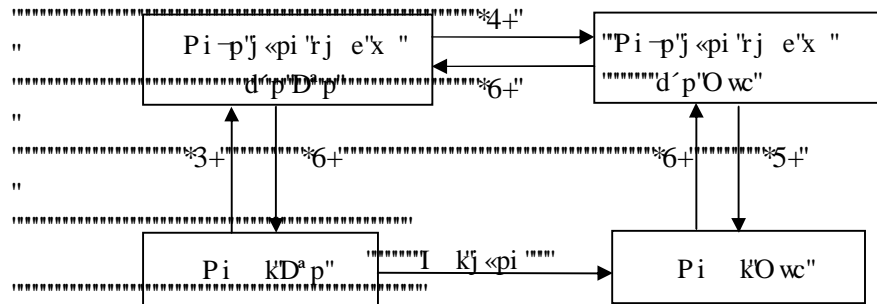

Hình 4.6. Trình tự nghiệp vụ nhờ thu kèm chứng từ

**Quy trình nghiệp vụ ngân hàng trong phương thức nhờ thu**

Vt p"j e"v "j cpj "q a p"s w e"v . "t qpi "j ck r j pi "j e"pj "j w"t p "x «"pj "j w"n f o "
 ej pi "v "j . "e a e"pj «"z w v"pj r "nj w u "f pi "r j pi "j e"pj "j w"n f o "ej pi "v "pj k w j p 0
 Vt qpi "r j pi "j e"p «{ "pi -p"j «pi " »pi "x ck"t 1/4 n"pi k "ej w { p"ej pi "v "j 1/pi "s w c"pi -p"
 j «pi " k h "e c"o .pj " p e"pi k pj r "nj w "j w j "k p"ej q"pj «"z w v"nj w 0 S w k "t .pj "pi j k r "
 x "e c"pi -p"j «pi "t qpi "t pi "j r "p «{ "j "j k p"t qpi "j .pj "6 0 "f k " -{ 0

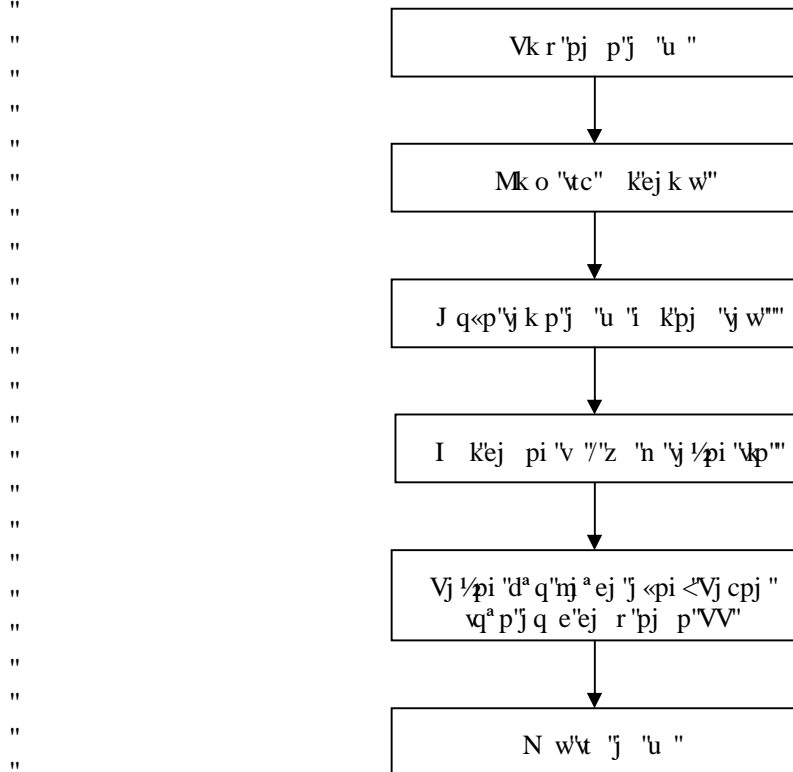

Hình 4.7. Trình tự nghiệp vụ ngân hàng trong phương thức nhờ thu kèm chứng từ

**Những vấn đề sử dụng phương thức nhờ thu**

*Thứ nhất*, "x p'd p'rj<sup>a</sup>r "n "sw e"v "y 1/2pi "f pi "e c"pj "y w'κ"Quy tắc thống nhất về nhờ thu"u "744"e c"Rj 1/2pi "Vj pi "o K'S w e"v ."d p"u c" Kp o "3; ; 7"(Uniform Rules for the collection, 1995 Revision N<sup>o</sup> 522, ICC)0

" O w p'u "f pi "s w { "v e"p < { . "j c k d ' p ' o w c ' d ' a p ' r j k ' v j pi "p j v ' s w { " p j " t q pi " j r " pi 0' Pi k d a p ' r j k ' n r ' o v e j " y ' p j " y w i k ' p ' pi - p " j < pi " k f k p ' e c ' o . p j " p j " y w j " κ p 0' V t q pi " e j " y " p j " y w ' pi k d a p ' r j k ' " t c ' p j pi " k w ' n k p " p j " y w ' x < " e " pi - p " j < pi " e j r " p j p 0' - { " κ ' e j pi " v ' r j <sup>a</sup> r " n " e " y " k w ' e j p j " s w c p " j " i k c ' pi k d a p ' x < " pi - p " j < pi " r j e " x " d ' p " d a p 0'

*Thứ hai*. "p k'f wpi "ej "y "pj "y w'y pi "dcq'i o <

*Điều kiện trả tiền là D/A hay D/P0* Vj gq" k w' n k p " F IR " \* F qewo g p v c t { " Ci c k p u w ' R c { o g p v t ; " pi k ' o w c ' r j k ' t " κ p " j k r j k w ' y . " pi - p " j < pi " o k ' t c q ' d ' e j pi " v ' i k j < pi " e j q " j 0' V j g q " k w ' n k p " F IC " \* F qewo g p v c t { " Ci c k p u w ' C e e g r w c p e g t ; " j < p j " pi " t " κ p " e " y c { " d pi " j < p j " pi " e j r " p j p ' t " κ p 0' V t pi " j r " p < { " f Á pi " e j q ' x k e ' d a p ' e j w j < pi " pi p " pi < { " e c ' pi k d a p ' e j q ' pi k ' o w c 0'

*Thứ ba*. "ej k'rj 1/2pi "y w'ck'ej w'AX "ej k'rj 1/2pi "y w'e"y "s w { " p j " p j " u c w <

Pi k d a p ' e j w e j k ' r j 1/2pi " x < " n ' r j 1/2pi " p j < pi " p j p " { " y a e . " pi k ' o w c ' e j w e j k ' r j 1/2pi " e j q " pi - p " j < pi " k n . " p w h j 1/2pi " s w { " p j " y . " pi - p " j < pi " y w j " r j k i a p j " e j w 0' V t q pi " t pi " j r " d " v " e j k ' v c p j " v a p " j r " n . " e > " n j k pi k d a p ' e j w w w ' p ' e " e j k r j 1/2pi " x < " n ' r j 1/2pi " e c ' pi - p " j < pi " k n 0' V t q pi " t pi " j r " p j " y w d pi " k p " \* V g g i t c r j k e " V t c p u h g t ; " pi k d a p ' r j k e j w y ' o " e j k ' r j 1/2pi " k p " v p 0'

*Thứ tư*, "t q pi " t pi " j r " j < pi " p " t e " e j pi " v . " pi k ' o w c " e > " y " { ' w ' e w ' pi - p " j < pi " e r " i k { " o " d q " x k ' j - pi " κ w " " p j p " j < pi 0' O w p " p j p " e " i k { " d q " o " e c " pi - p " j < pi . " pi k ' o w c ' r j k ' t c q ' e j q " pi - p " j < pi " i k { " e c o " m v " k ' v e j " \* E q w p v g t " k p f g o p k { + 0' V j w f p " t pi " e j " i k c q " j < pi " e j q " pi k ' o w c . " p w t ' p " i k { " d q " o " e c " pi - p " j < pi " \* N g w g t " k p f g o p k { + e > " j c k e j " m . " o v e c " pi - p " j < pi . " o v e c " pi k ' o w c 0'

*Thứ năm*. "t q pi " t pi " j r " pi k ' o w c " v " e j k ' v c p j " v a p " x < " n j 1/2pi " p j p " j < pi " y . " e a e j " i k k ' s w { v ' x " t 2 j < pi " > " p j " y " p < q A z V t q pi " t pi " j r " p < { . " w ' k p " n ' r j k ' { " y a e " pi c { " e j q " e " s w c p " p < q " > " j c { " e j q " pi - p " j < pi " k n " n w h j q " t 2 j < pi " d " v " e j k ' v c p j " v a p 0' P w { " y a e " e j o . " e j " κ w " e > " y " n w ' t 2 j < pi " > " x < q " n j q " e c " j - pi " κ w " p w e j " d pi " N l p g t 0' M l p j " pi j k o " e j q " y { . " j < pi " e " n w ' n j q " j " y pi " e l / pi " e pi " " J pi " M l / pi " x < " U k pi c r q t g " e j w " e j k r j 1/2pi " y r " j p " p j k w ' u q " x k ' κ w ' d k p 0' E a e j " i k k ' s w { v ' t 2 j < pi " p < { " e > " y " κ " i k o " i k " j < pi " d a p " e j q " pi k ' o w c . " p w ' p j " j < pi " d " v " e j k ' e > " e j v ' n pi " y r " j p " e j v ' n pi " - " m " t q pi " j r " pi . " i k c q " p j p j < pi " e j o " p ' p " n j 1/2pi " r j e " x " m r " y k e j q " y k x " κ ' w ' y " x 0' 0' j q e " e > " y " p j " pi - p " j < pi " d a p " e j q " pi k ' n j a e . " j q e " e j w f p " j < pi " x " p e " pi k d a p . " p w ' n k " j < pi " s w . " j q e " n k " e > " y " d a p " w ' i k " e l / pi " n j c k 0' - { " κ " o v ' r j pi " y e " d a p " j < pi " e " d k v " i k c q " j < pi " e j q " pi k ' o w c " p < q " t " i k " e c q " p j v " u c w ' n j k " - " t e " κ r " z g o " j < pi " j > c 0' E j " a r " f pi " d a p " w ' i k " k x k ' p j pi " o v j < pi " e pi " m p j . " e > " i k " t " y r . " e j k r j 1/2pi " x p " e j w f p . " n w ' n j q . " n w d " k e c q 0'

*Quy tắc thống nhất về nhờ thu*"u "744"e c"Rj 1/2pi "Vj pi "o K'S w e"v ."d p"u c" K p o "3; ; 7."e"j k w'n e"pi << "3" y a pi "3" p o "3; ; 8"(Uniform Rules for the collection, 1995 Revision N<sup>o</sup> 522, ICC)

- { " κ ' x p ' d p ' o c pi " v p j " e j v ' r j <sup>a</sup> r " n " o < " n j k u " f pi " r j pi " y e " p j " y w e p " r j k ' v o " j k w 0' X p ' d p " p < { " d c q ' i o " 48 " k w " 9 " r j p . " t q pi " > > C O E a e " k w ' n j q p " x < " s w { " p j " e j w pi " \* k w 3 " / " 5 + " D O J . p j " y e " x < " e " e w p j " y w \* k w 6 + " E O J . p j " y e " z w v ' t . p j " e j pi " v " \* k w 7 " 6 " : + " F O P i j c " x " x < " t a e j " p j k o " \* k w ; " 6 " 37 + " G O V j c p j " v a p " \* k w 38 " 6 " 3 ; + "

HOV k p' h' k' h' 'r' j '¶' x' < 'e' a' e' e' j' k' r' j '¶' \* k w' 42' o' 43+ "  
 I O E' a' e' " k w' h' j' q p' h' j' a' e' \* k w' 44' o' 48+ "

**4.3.4. Phương thức tín dụng chứng từ (Documentary Credit)**

**Khái niệm**

Phương thức tín dụng chứng từ là một sự thỏa thuận, trong đó một ngân hàng - ngân hàng mở thư tín dụng - theo yêu cầu của khách hàng - người yêu cầu mở thư tín dụng - sẽ trả một số tiền nhất định cho một người khác - người hưởng lợi số tiền của thư tín dụng - hoặc chấp nhận hối phiếu do người này ký phát trong phạm vi số tiền đó khi người này xuất trình cho ngân hàng một bộ chứng từ thanh toán phù hợp với những quy định đề ra trong thư tín dụng

**Các bên tham gia trong phương thức tín dụng chứng từ**

Người xin mở thư tín dụng "k' pi k' o w c. 'pi k' p' j r' h' j w' j < pi ' j » c' j' q e' pi k' o w c" { 'j' a' e' e' j' q' o v' pi k' h' j' a' e' "  
 Ngân hàng mở thư tín dụng "k' pi - p' j < pi " k' f' k' p' e' j' q' pi k' p' j r' h' j w' p' » e' r' v' p' f pi ' e' j' q' pi k' p' j r' h' j w' "  
 Người hưởng lợi thư tín dụng "k' pi k' d' a' p. 'pi k' z' w' v' h' j w' j c' { 'd' v' e' 'pi k' p' < q' h' j' a' e' o < 'pi k' j pi ' h' k' e' j " p' j "  
 Ngân hàng thông báo thư tín dụng "k' pi - p' j < pi " p' e' pi k' j pi ' h' k' o' P i q < k' 6" k' v pi ' t' p. ' t' q' pi ' r' j pi ' j' e' ' j' c' p' j ' q' a' p' v' p' f pi ' e' j' pi ' v' e' l' p' e' » ' j " z' w' v' j' k' p' ' j' o ' j' c' k' pi - p' j < pi . " » ' k' ' pi - p' j < pi ' z' a' e' p' j p' p' w' h' c' h' j' k' v' v' p' f pi ' z' a' e' p' j p' x' < " pi - p' j < pi ' j' c' p' j ' q' a' p' p' w' pi - p' j < pi ' o ' j' v' v' p' f pi ' h' j' l' pi ' t' e' ' k' r' ' j' c' p' j ' q' a' p' o < ' e' j " p' j " o v' pi - p' j < pi ' h' j' a' e' ' j' c' p' j ' q' a' p' k' p' e' j' q' p' j < z' w' v' h' j w' "

**Trình tự tiến hành nghiệp vụ phương thức tín dụng chứng từ**

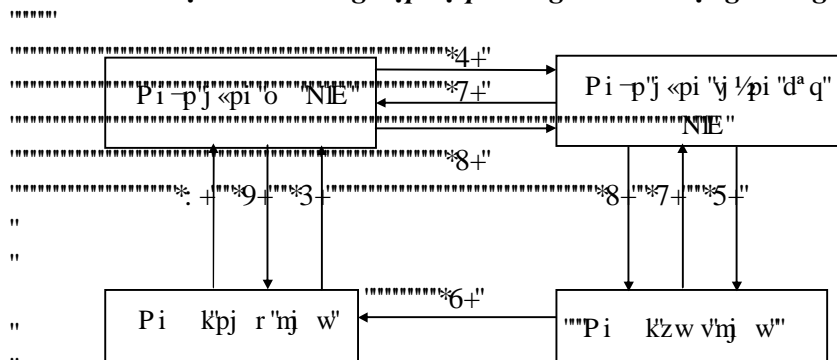

**Hình 4.7. Trình tự nghiệp vụ thanh toán tín dụng chứng từ, Ngân hàng mở L/C đồng thời là ngân hàng thanh toán**

- (1) Người nhập khẩu làm đơn xin mở thư tín dụng gửi đến ngân hàng của mình yêu cầu mở một thư tín dụng cho người xuất khẩu hưởng
- (2) Căn cứ vào đơn xin mở thư tín dụng, ngân hàng mở thư tín dụng sẽ lập một thư tín dụng và thông qua ngân hàng đại lý của mình ở nước người xuất khẩu thông báo việc mở thư tín dụng và chuyển thư tín dụng đến người xuất khẩu
- (3) Khi nhận được thông báo này, ngân hàng thông báo sẽ thông báo cho người xuất khẩu toàn bộ nội dung thông báo về việc mở thư tín dụng đó, khi nhận được bản gốc thư tín dụng thì chuyển ngay cho người xuất khẩu
- (4) Người xuất khẩu nếu chấp nhận thư tín dụng thì tiến hành giao hàng, nếu không đề nghị ngân hàng mở L/C sửa đổi, bổ sung thư tín dụng cho phù hợp với hợp đồng

"

- (5) Sau khi giao hàng, người xuất khẩu lập bộ chứng từ theo yêu cầu của thư tín dụng xuất trình thông qua ngân hàng thông báo cho ngân hàng mở thư tín dụng xin thanh toán
- (6) Ngân hàng mở thư tín dụng kiểm tra bộ chứng từ, nếu thấy phù hợp với thư tín dụng thì tiến hành trả tiền cho người xuất khẩu. Nếu thấy không phù hợp, ngân hàng từ chối thanh toán và gửi trả lại toàn bộ chứng từ cho người xuất khẩu
- (7) Ngân hàng mở thư tín dụng đòi tiền người nhập khẩu và chuyển bộ chứng từ cho người nhập khẩu sau khi nhận được tiền hoặc chấp nhận thanh toán
- (8) Người nhập khẩu kiểm tra chứng từ, nếu thấy phù hợp với thư tín dụng thì hoàn trả tiền lại cho ngân hàng mở thư tín dụng, nếu không thì có quyền từ chối trả tiền

" F K' -{ "t.pj "d«{ "ej K'k v'j p"x "swk't.pj "pi j k r "x "e c"j ck'pi -p"j «pi "nj 1/2pi "y " y k w'k p'swcp'tqpi 'rj pi "y e'y cpj "vq'p"p" f pi "ej pi "v ." »'n«'pi -p"j «pi "o "NIE"x«" pi -p"j «pi "y 1/2pi "d'q"NIE0(Hình 4.8 và 4.9.)

Vt e"j v."đổi với"ngân hàng mở L/C."e p"e "x«q" p"zlp"o "NIE"e c"pi K'pj r" nj w' "rj<sup>a</sup>v'j «pj "NIE"x«"vo "e<sup>a</sup>ej "y 1/2pi "d'q"NIE" »"e'Àpi "x K'xk e"i K'd p"i e"NIE"ej q" pi K'zw v'nj w'0Vj 1/2pi "y pi "xk e'y 1/2pi "d'q"x«i K'NIE'rj K'y 1/2pi "sw"o v'pi -p"j «pi " K' n "e c"p»" "p e"pi K'zw v'nj w'0E pi "e»"y "pi -p"j «pi "p«{ "i K'y pi "d p"i e"NIE"ej q" pi K'zw v'nj w'0

P w'e»"{'w'e w'u c" k'd "uwpi "e c"pi K'zlp"o "NIE"e c"pi K'zw v'nj w' K'x K' NIE."pi -p"j «pi "k p"j «pj "u cg" k'd "uwpi "nj k'e»"x p"d p"ej "pj "y e"e c"nj<sup>a</sup>ej "j «pi "i K' p0""

Pi -p"j «pi "e»"t<sup>a</sup>ej "pj k o "nk o "tc"ej pi "v "e c"pi K'zw v'nj w'i K' p."p w'ej pi " v "rj Áj r "x K'pj pi " k w'sw" pj "tqpi "NIE"x«"nj 1/2pi "o -w'y w p'n p"pj cw'y . "t "k p"ej q" pi K'zw v'nj w'x«" 1/2k p"pi K'pj r"nj w"pi e"n K'y .v "ej K'y cpj "vq'p0Mj K'nk o "tc" ej pi "v "e c"pi K'zw v'nj w'i K' p."pi -p"j «pi "ej "ej w't<sup>a</sup>ej "pj k o "nk o "tc"öd "pi q«kđ" e c'ej pi "v "e»"rj Áj r "x K'NIE"j c{ "nj 1/2pi "ej "nj 1/2pi "ej w't<sup>a</sup>ej "pj k o "x "nk o "tc"v'pj "ej v' rj<sup>a</sup>r "n "x«"v'pj "ej "pj "z<sup>a</sup>e"e c'ej pi "v "x000 K'u "tcpj "ej r "x "v'pj "ej v'öd'p"tqpi ö"e c" ej pi "v "k'f q"pi K'pj r"nj w'x«"zw v'nj w'v "i k k'sw' 0'

Pi -p"j «pi " e"o k p"t<sup>a</sup>ej "pj k o "tqpi "t pi "j r "pi -p"j «pi "t K'x«q" Àpi "e<sup>a</sup>e" d v' nj "nj<sup>a</sup>pi "pj "ej k p"tcpj ." .pj "e'1/2pi ."p K'n cp."n v'n k" pi " v'x00P w'NIE"j v'j p"i k c" n<sup>Áe</sup>" »."pi -p"j «pi "e pi "nj 1/2pi "ej w't<sup>a</sup>ej "pj k o "y cpj "vq'p"pj pi "d "ej pi "v "i K' p"x«q" f r" »."t "nj k" -"e»"pj pi "s w" pj "f "rj 1/2pi 00 K'j w'sw "ukpj "tc"fq"n k'e c"o .pj ."pi -p" j «pi "o "NIE"rj K'ej w't<sup>a</sup>ej "pj k o 0P i -p"j «pi " e"j pi "o v'nj q p"v'j "v e'rj "o "NIE" y 1/2pi "y pi "v "2.347' " p"2.7' "t "i k'e c'NIE0

Đổi với ngân hàng thông báo 0P i -p"j «pi "y 1/2pi "d'q"n«'pi -p"j «pi " kh "e c"pi -p"j «pi " o "NIE" "p e"pi K'zw v'nj w'0S w' p'n k'x«'pi j c"x "ej "{' w'e c"pi -p"j «pi "y 1/2pi "d'q"pj " ucw"

Mj K'pj p" e" k p'y 1/2pi "d'q"NIE"e c" pi -p"j «pi "o "NIE."pi -p"j «pi "p«{ "u "ej w' p" vq«p"d "p k'f wpi "NIE" -"pj p"ej q"pi K'zw v'nj w'f K'j .pj "y e"x p"d p0'

Pi -p"j «pi "y 1/2pi "d'q"ej "ej w't<sup>a</sup>ej "pj k o "ej w' p"pi w' p'x p'd e" k p" »"ej "nj 1/2pi " ej w't<sup>a</sup>ej "pj k o "rj K'f ej ."f k p'í k k'e<sup>a</sup>e"v "ej w' p'o 1/2p"tc"v'k pi " c'rj pi 0P w'pi -p"j «pi " y 1/2pi "d'q"uckpj pi "p k'f wpi " k p" -"pj p" e"y .pi -p"j «pi "rj K'ej w't<sup>a</sup>ej "pj k o 0X."x {" tqpi "ew K'd e'y "d'q"NIE"dcq"i k "e pi "e»"e-w'öZlp'n w' ."ej Àpi "v'k'nj 1/2pi "ej w't<sup>a</sup>ej "pj k o " x "d v'e "o v'u "n kh o "j c{ "y k w'u»v'tqpi "ej w' p'x«'f ej "d e" k p'p«{ö0

Mj K'pj p" e"d "ej pi "v "e c"pi K'zw v'nj w'i K' p."pi -p"j «pi "rj K'ej w' p"pi c{ " x«'pi w' p'x p'd "ej pi "v " »"ej q"pi -p"j «pi "o "NIE0

" Pi -p"j «pi "nj 1/2pi "ej w't<sup>a</sup>ej "pj k o "x "pj pi "j w'sw "rj<sup>a</sup>v'ukpj "fq"u "ej o "t " x«'lj q e"o v'o<sup>a</sup>v'ej pi "v "t'p" pi " K' p"pi -p"j «pi "o "NIE."o k p"n«'ej pi "o kpj "t pi " o "pj " -"ej w' p"pi w' p'x p'x«" Àpi "j p'd "ej pi "v " »"sw" d w' k p0'

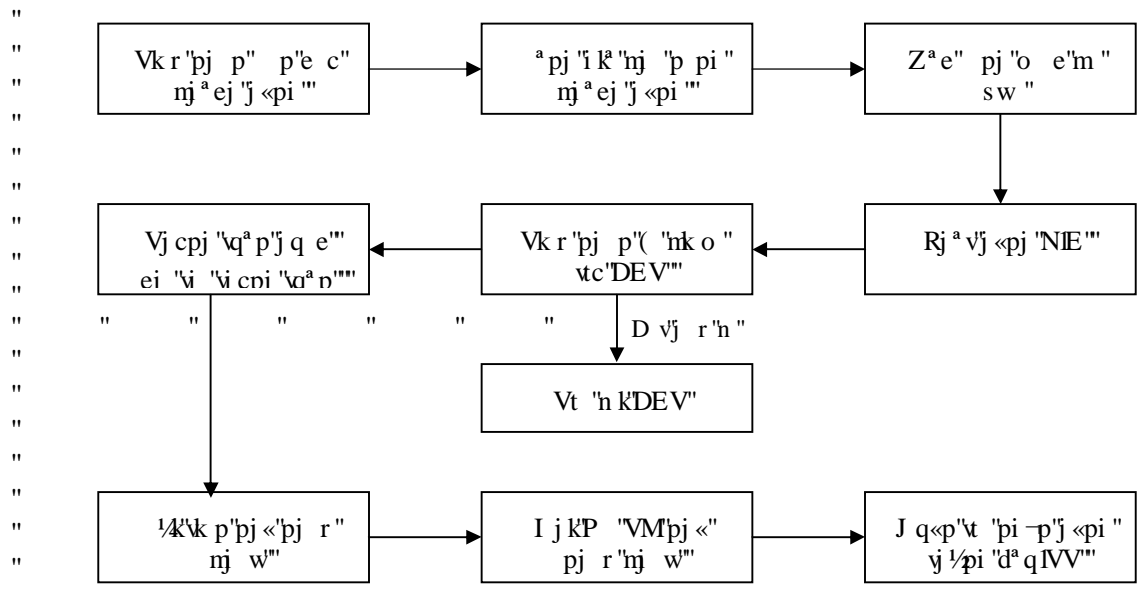

Hình 4.8. Quy trình nghiệp vụ ngân hàng mở L/C trong phương thức tín dụng chứng từ

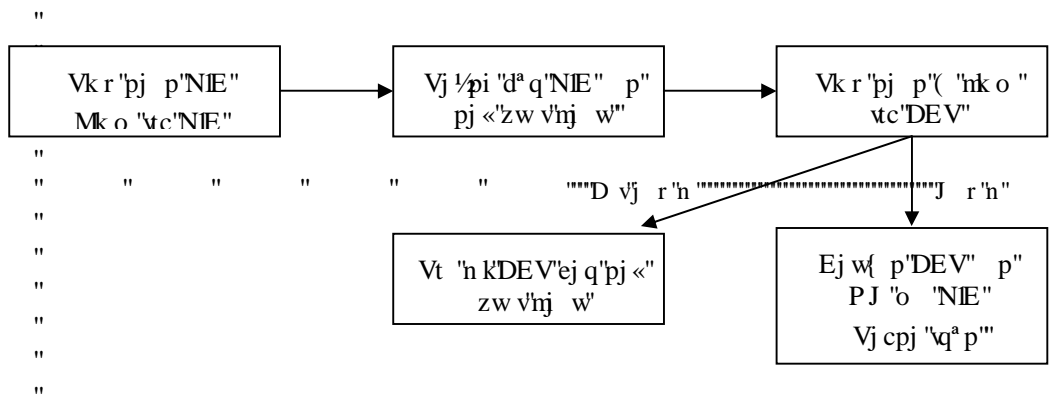

Hình 4.9. Quy trình nghiệp vụ ngân hàng thông báo L/C trong phương thức tín dụng chứng từ

Pi q <k'j ck'pi -p'j <pi' o' NIE'x <'pi -p'j <pi' y' ^1/ pi 'd^a q'NIE.'e' / p' e' > y' e' > pi -p'j <pi' z^a e' pj p' x <'pi -p'j <pi' t' 'k p 0'

Ngân hàng trả tiền'nc'pi -p'j <pi' o' NIE'x <'e' > y' 'nc' o' v' pi -p'j <pi' nj^a e' f q' pi -p' j <pi' o' NIE' { 'pj k o 0'

P w' c' k o' t' 'k p' s w' " pj' v' k p' e' pi' k' zw v' nj w' y' . pi -p'j <pi' t' 'k p' h' k' pi -p' j <pi' y' ^1/ pi 'd^a q 0' v' t' e' j' " pj k o' e' c' pi -p'j <pi' t' 'k p' i' k' pi' pj' " pi -p'j <pi' o' NIE' nj' k' pj p' e' d' e' j' pi' v' f' q' pi' k' zw v' nj w' i' k' p 0'

Ngân hàng xác nhận'nc'pi -p'j <pi' pi' t' c' z^a e' pj p' e' j' q' pi -p'j <pi' o' NIE' y' gq' { 'w' e' w' e' c' p' > 0' P i -p'j <pi' z^a e' pj p' y' pi' 'nc' o' v' pi -p'j <pi' n' p' e' > w' v' p' t' p' y' t' pi' v' p' f' pi' x <'w' k' e' j' 'pj' s' w' e' v' 0' P i -p'j <pi' o' NIE' r' j' k' { 'w' e' w' o' v' pi -p'j <pi' nj^a e' z^a e' pj p' e' j' q' o' -pj' u' 'nc' o' i' k' o' w' v' p' e' c' pi -p'j <pi' o' NIE' 0' 0' w' p' z^a e' pj p' . pi -p'j <pi' o' NIE' r' j' k' t' y' v' e' r' j' t' v' e' c' q' x <' ^k' nj' k' e' / p' r' j' k' v' t' e' p' c' . y' o' t' o' e' v' t' e' e' > y' d' pi' 322' t' i' k' e' c' y' v' p' f' pi' 0'

**Thư tín dụng** \*Ngwgt'qh'Etgfk' / NIE + < Vj' v' p' f' pi' y' pi' o' k' nc' o' v' e' / pi' e' s' w' c' p' t' pi' e' c' r' j' pi' y' e' v' p' f' pi' e' j' pi' v' 0' Vj' gq' v' t' o' Vj' Z' w' p' J' pi' \*4228+ "thư tín dụng là một bức thư (thực chất là một văn bản) do ngân hàng lập theo yêu cầu của nhà nhập khẩu



" Pi q<ktc.'d p'sw'v'e'e/p'sw' " pj "đt 'nj K'j 'Vp'f pi 's w' " pj 'u 'n pi 'j <pi 'i kcq' nj 1/2pi " e'j p'n'đo.'e'p'v'j .u " e'rj 2r "e»'o v'nj q p'f wpi 'uck'vtqpi 'rj o 'xk'j p'n'đo " 7' .o kp'n'v pi 'u "k p'ej k'v "n'w/p'n'w/p'nj 1/2pi " e'x v'sw' "u "k p'e c'v' 'Vp'f pi 0' Mj 1/2pi " e'r'f pi 'f wpi 'uck'p<{'nj K'j 'Vp'f pi 's w' " pj 'u 'n pi 'd pi " p'x 'dcq.'nk p' -" e'p>kt'j q e'Vpj 'd pi " p'x 'ej ke'đđ

(4) Thời hạn hiệu lực, thời hạn trả tiền và thời hạn giao hàng ghi trong thư tín dụng.

Vj K'j p'j k w'n e'e c'v' 'Vp'f pi 'n'v'j K'j p'o <'pi -p'j <pi 'o 'NIE'eco 'm v't 'k p' ej q'pi K'zw v'nj w'p w'pi K'zw v'nj w'zw v't-pj 'd 'ej pi 'v 'vtqpi 'v'j K'j p' »'x<'rj Á' j r'x K'pj pi " k w'sw' " pj 'vtqpi 'NIE'0'Vj K'j p'j k w'n e'e c'NIE'd v' w'Vpj 'v 'pi <{'o " NIE' p'pi <{'j v'j k w'n e'NIE'0'

" "o v'u 'p e'sw' " pj 'n'p w'v'j K'j p'j k w'n e'e c'NIE'f K'5'v' a pi 'v' .rj 'Vj 1/2pi " d'a q'NIE'ej 'rj K'ej w'2.3' .p w'v'p'5'v' a pi " p'8'v' a pi 'v' .n'2.4' 0'X'x {'e p'z'a e" pj " v'j K'j p'j k w'n e'e c'NIE'j r'n " "e»'v'j "x c'v'a pj " pi "x p'ej q'pi K'pj r'nj w'x c' nj 1/2pi 'i -{'nj »'nj p'ej q'xk e'zw v't-pj 'ej pi 'v 'e c'pi K'zw v'nj w'0'Xk e'z'a e" pj 'p<{'e p' o 'd q'pi <{'i kcq'j <pi 'rj K'p o 'vtqpi 'v'j K'j p'j k w'n e'e c'NIE'x<'nj 1/2pi " e'v't Ápi 'x K' pi <{'j v'j p'j k w'n e'e c'NIE.'pi <{'o 'NIE'rj K'v e'pi <{'i kcq'j <pi 'o v'v'j K'i kcp'j r'h . " nj 1/2pi " e'v't Ápi 'x K'pi <{'i kcq'j <pi 0'P »" e'Vpj 'v K'v k w'd pi 'v pi 'u 'e c'u 'pi <{'e p' " v'j 1/2pi 'd'a q' " NIE.'u 'pi <{'n w'NIE " 'pi -p'j <pi 'v'j 1/2pi 'd'a q.'u 'pi <{'ej w p'd 'j <pi " 'i kcq' ej q'pi K'pj r'nj w'0'P w'j <pi 'zw v'nj w'n'k'o v'j <pi 'rj e'v r'rj K'k w' pi 'v 'z'c't'e pi " x<'rj K'v K'ej 'dk p'n k' e'nj K'i kcq.'p w'v'j K' k o 'i kcq'j <pi "x<q' "o Á' " o " v'v'j .u 'pi <{' ej w p'd 'j <pi 'rj K'pj k w'pi e'n k'p w'j <pi 'zw v'nj w'n'k'u p'rj o 'e'1/2pi 'pi j k r'v'j .nj 1/2pi " e p'v'j k v' 1/2 K'j K'u 'pi <{'ej w p'd 's w' 'n p.'pi <{'j v'j p'j k w'n e'NIE'rj K'uc w'pi <{'i kcq'j <pi " o v'v'j K'i kcp'j r'h 0'P »'dcq'i o 'u 'pi <{'ej w' p'ej pi 'v 'v 'p K'i kcq'j <pi " p'e 's wcp'e c' pi K'zw v'nj w'u 'pi <{'n r'd 'ej pi 'v .u 'pi <{'x p'ej w' p'ej pi 'v " p'pi -p'j <pi 'o " NIE'v'j c'{'pi -p'j <pi 'v' 'k p+.'u 'pi <{'n w'k 'ej pi 'v 'v K'pi -p'j <pi 'v'j 1/2pi 'd'a q'x<'9'pi <{'n'ko " xke " 'pi -p'j <pi 'v'j 'j k p' " ej 'Vej r'pj p'j c'{'v 'ej K'v 'k p'0'

Vj K'j p'v't 'k p'e c'NIE'n'v'j K'j p'v't 'k p'pi c'{'j c'{'v't 'k p'x 'ucw'0' k w'p<{'j q<p' vq<p'rj 'v'j w'e'x'q'sw' " pj 'e c'j r' " pi 0'P w'xke " 1/2k p'd pi 'j K'rj k w'v'j .v'j K'j p'v't " k p' " e'sw' " pj " '{ 'w'e w'm 'rj a v'j K'rj k w'0'Vj K'j p'v't 'k p'e»'v'j 'p o 'vtqpi 'v'j K'j p' j k w'n e'e c'NIE'p w'pj 'v't 'k p'pi c'{'j q e'e»'v'j 'p o 'pi q'k'v'j K'j p'j k w'n e'e c'NIE'p w' pj 'v't 'k p'e»'m'j p'0'P j pi " k w'swcp'v't pi 'n'pj pi 'j K'rj k w'e»'m'j p'rj K' e'zw v' v'pj " 'ej r'pj p'vtqpi 'v'j K'j p'j k w'n e'e c'NIE'0'

Vj K'j p'i kcq'j <pi " e'j j K'vtqpi 'NIE'x<'f q'j r' " pi 'o w'c'd'a p'sw' " pj 0'P »'e' 's wcp' " j 'ej v'ej 'x K'v'j K'j p'j k w'n e'e c'NIE'0'

(5) Những nội dung về hàng hóa"pj 'v'p.'u 'n pi .v't pi 'n pi .i k' "e .s w' "e'a ej " rj o 'ej v' 'dcq' .d .m 'o -'j k w'x'0'0'e pi " e'j j K'x'q'v 'Vp'f pi 0'

\*8+"Những nội dung về vận tải."giao nhận hàng hóa"pj " k w'nk p'e "u "i kcq'j <pi " \*HQD."EHI"EHI+."p K'i K'x<'p K'i kcq'j <pi ."e'a ej "x p'ej w' p'x<'e'a ej "i kcq'j <pi "x'0'0'e pi " e'j j K'x'q'v'j 'Vp'f pi ""

\*9+"Những chứng từ"o <'pi K'zw v'nj w'rj K'zw v't .pj 'n'k'o v'p K'f wpi 'v'j gp'ej v'e c' v'j 'Vp'f pi 'd K'x.'d 'ej pi 'v 's w' " pj 'vtqpi 'v'j 'Vp'f pi 'n'k'o v'd pi 'ej pi 'e c'pi K'zw v' nj w'ej pi 'o k'pj 't pi 'o .pj " -'j q<p'v'j <pj 'pi j c'x 'i kcq'j <pi "x<'n'ko " Ápi 'pj pi " k w'sw' " pj 'e c'v'j 'Vp'f pi .f q'x {'pi -p'j <pi 'o 'NIE'rj K'f c'x'q' »" 'k p'j <pj 'v't 'k p'ej q' pi K'zw v'nj w'p w'd 'ej pi 'v 'rj Á' r'x K'pj pi " k w'sw' " pj 'vtqpi 'v'j 'Vp'f pi 0'

" Pi -p'j <pi 'o 'NIE'v'j pi '{ 'w'e w'pi K'zw v'nj w'v'j c'o -p'pj pi '{ 'w'e w'x 'e'a e' m'j K'ej pi 'v 'o <'pi K'zw v'nj w'rj K'zw v't .pj .u 'n pi 'e'a e'ej pi 'v 'p<{'pj k w'j c'{'V'rj " v'j w'e'x'q'{' 'w'e w'e c'pi K'pj r'nj w'o <'e'a e'{'w'e w' »'v'j pi " e'v'j c'v'j w'p'vtqpi 'j r' pi 'x<'{' 'w'e w'x 'xk e'm 'rj a v'v' pi 'm'j K'ej pi 'v " »'pj 'v'j 'p<q'0'

(8) Những điều khoản khác.

" P w'e»'pj pi " k w'nj q p' " e'dk v'p<q'nj a e'e p'i j kt'z'vtqpi 'v'j 'Vp'f pi 0'







PI ŽP'J î PI 'J WJ P'O K/UWK

X 'Pi q k'j k''

VQM Q" " " " " " " Ngày 2 tháng 4 năm 2000

Vj "v'p'f pi "nj 1/2 pi "y "j {"d "u "6859; I7: B322; "

\*Vj "v'p'f pi "p<{" - "y 1/2 pi "d' q' s' w' c' P' i - p' j < pi "P' i q' k' j pi "J < "P' k' "

"

E<sup>a</sup> e' pi «k' n' p' j "o p."

" Vj gq" - {"'ej Àpi "v'k'o "o v'v'p'f pi "nj 1/2 pi "y "j {"d "ej q' s' w' "pi < k' j pi "y w' e' v' < k' nj q' p' e' c' "E' 1/2 pi "v' "y pi "o k' j w' j p' F' c' k' e' j k' P' j v' D' p' o v' u "k' p' nj 1/2 pi "s' À' v' pi "u "n' k' 322.222' d' pi "C' p' j \* e' o v' t o "p' i j . p' d' pi "C' p' j + e' » i' k' " t " p' pi < {"53 I7 4222. 'y' c' p' j 'q' a' p' d' pi "j k' r' j k' w' t "k' p' pi c' { 'e' c' s' w' "pi < k' m' r' j a' v' e' j q' e' j Àpi "v' k' n' r' "y < p' j "j c' k' d' p' d' pi "322' " t " i' k' " j » c' " p' h' o "y' g' q' p' j pi "e' j pi "v' "u' w' - {"<

" J » c' " p' y pi "o k' - "m "n' o "5' d' p' i j k' t' i' k' {"r' j 2 r' "p' j r' "nj w' u "359210 U' x < " 679410 V0'

" O v' d' "x p" p" pi "dk p' j q' < p' j q. " - "z r' j < pi "n' p' w' w' n' o "y' g' q' n' p' j "e' c' pi k' i k' j < pi . "m' j w' "t pi . "i' j k' e' j À' ðe e' r' j "t "u' c' w' o' x < "y 1/2 pi "d' q' e' j q' ð' E' 1/2 pi "v' "y pi "o k' j w' j p' F' c' k' e' j k' V' q' m' q' P' j v' D' p' o"

" X p" p' y' g' q' j r" pi "y w' "w' e' pi "p' j p"

" X p" p" p' e' j o "e' pi "p' j p"

" D q' j k o "f' q' pi k' o w' e' j w'

" E<sup>a</sup> e' e' j pi "v' "nj<sup>a</sup> e' <

" I k { 'e' j pi "p' j p' n' k' o "p' i j k' o "5' d' p"

" I k { 'e' j pi "p' j p' t' pi "h' pi "5' d' p"

" I k { 'e' j pi "p' j p' e' c' y' w' p' t' pi "e' j pi "p' j p' t' pi "j c' k' d' p' j » c' " p' y ' o " - " e' i k' y' g' q' w' e' j q' pi k' p' j p' j < pi 0'

" E' j pi "o l' p' j ' t' pi "nj q' pi "4022' v' p' y' c' p' y' t' c' e' k' g' nj 1/2 pi "d' c' q' d' . " - " e' d' e' v' "E' o " R' j "j q' e' J 1/2 p' I c' k' s' w' { 'e' a' e' j "x < " p' i' k' "p' j " - "i' j k' t' q' pi "i' k' {"v' "i' k' h' o "y' g' q' 0'

" e' r' j 2 r' "i' k' q' v' . pi "r' j p. "nj 1/2 pi " e' r' j 2 r' e' j w' { p' v' k' r' j k' i' k' q' j < pi "e' j o "p' j v' h' < " pi < {"521642220'

" O k' j k' r' j k' w' m' r' j a' v' " - {"r' j k' i' j k' e' j "ð' m' r' j a' v' e' j q' pi - p' j < pi "j w' j p' O' k' u' w' k' X " P' i q' k' j k' " V' q' m' q. " y' g' q' y' " v' p' f pi "nj 1/2 pi "y "j {"d "u "6859; I7: B322; " o " pi < {"4164222ð0'

" E' j Àpi "v' k' e' c' o "m' v' x k' pi k' m' r' j a' v' . m' j w' x < "e' j - p' y' e' e' o "j k' r' j k' w' - " e' m' " r' j a' v' x < "r' j A' j r' x k' k' w' n' k' p' e' c' y' "v' p' f pi "p' < {"t' pi "e' a' e' j k' r' j k' w' » u " e' v' p' t' pi "nj k' z' w' v' t' p' j " Àpi "j p' x < "e' j w' { p' i' k' q' e' a' e' e' j pi "v' "e' j q' pi k' t' "k' p' 0'

E' j < q' v' p' v' pi 0'

Pi - p' j < pi "j w' j p' O' k' u' w' k' "

X 'Pi q k'j k''

Rj » I k' o " e' \* - "m +'

"

**Các loại thư tín dụng thương mại**

" Vtqpi 'y cpj 'q<sup>a</sup>p'sw e'v 'y pi 'y {'e<sup>a</sup>e'mq K<sup>y</sup> 'Vp'f pi 'y pi 'o Kucw'

*Thư tín dụng không thể hủy bỏ* \*Ktqxcqcdrg'Ngwgt'qh'Etgfkv<N<'mq K<sup>y</sup> 'Vp'f pi 'ucw' n<sup>j</sup>k' -'o 'tc'y .pi -p'j <pi 'o 'NIE'n<sup>j</sup>1/2pi " e'u c" k'd 'uwpi 'jq e'j {'d 'vtqpi 'y k'j p' jk w'n e'e c'p>>.'t 'n<sup>j</sup>k'e>'u 'y c'y w p'n<sup>a</sup>e'e c'e<sup>a</sup>e'd 'p'y co 'i k'y 'Vp'f pi 0' -{'n'k'q K' y 'Vp'f pi " e<sup>a</sup>r'f pi 't pi 't'kpj v'tqpi 'y cpj 'q<sup>a</sup>p'sw e'v 'x<'n'k'q K'NIE'e 'd p'pj v0

*Thư tín dụng không thể hủy bỏ có xác nhận* \*Eqphkto gf'Ktqxcqcdrg'NIE+<N<'mq K<sup>y</sup> " Vp'f pi 'n<sup>j</sup>1/2pi 'y 'j {'d " e'o vpi -p'j <pi 'n<sup>a</sup>e'z<sup>a</sup>e'pj p" o 'd q't 'k p'y gq' {'w'e w' e c'pi -p'j <pi 'o 'NIE'OF q'e>>'j ck'pi -p'j <pi " pi 'tc'eco 'm v't 'k p'ej q'pi k'zw v'n<sup>j</sup> w' p'p' -{'n'k'q K' o 'd q'pj v'ej q'pi k'zw v'n<sup>j</sup> w0

*Thư tín dụng không thể hủy bỏ, miễn truy đòi* \*Ktqxcqcdrg'y kj qw'tgeqwtug'NIE+<N<'mq K'NIE'o <'ucw'n<sup>j</sup>kpi k'zw v'n<sup>j</sup> w' -" e't 'k p'y .pi -p'j <pi 'o 'NIE'n<sup>j</sup>1/2pi 'e'1/2p'sw' p' 'k'n k'k p'pi k'zw v'n<sup>j</sup> w'tqpi 'd v'e 't pi 'j r'p<Q'0'Mj k'u 'f pi 'm k'p<{.'pi k'zw v' n<sup>j</sup> w'rj k'i j k'e-w'oo k p'tw' 'k'pi k'm 'rj<sup>a</sup>v'ón'p'j k'rj k w'x<'vtqpi 'NIE'ONq k'p<{'e pi " e'u 'f pi 't pi 't'kvtqpi 'y cpj 'q<sup>a</sup>p'sw e'v 0'

*Thư tín dụng chuyển nhượng* \*Vtcpuigtcdrg'NIE+<N<'y 'Vp'f pi 'n<sup>j</sup>1/2pi 'y 'j {'d " vtqpi " >'sw' pi 'sw' p'e c'pi k'j pi 'n k'y 'pj v'e>'y {'w'e w'pi -p'j <pi 'o 'NIE' ej w' p'pj pi 'q<p'd 'j c{'o v'rj p'u 'k p'e c'NIE'ej q'o v'j c{'pj k w'pi k'n<sup>a</sup>e'0NIE' ej w' p'pj pi 'ej " e'ej w' p'pj pi 'o v'n p'0Ej k'rj 'ej w' p'pj pi 'y pi 'f q'pi k' j pi 'n k' w'k p'ej w0

*Thư tín dụng tuần hoàn* \*Tgxqmkpi 'NIE+<N<'mq k'NIE'n<sup>j</sup>1/2pi 'y 'j {'d 'ucw'n<sup>j</sup>k'u " f pi 'zqpi 'jq e' -'j v'y k'j p'j k w'n e'y .p>>'n k'v " pi 'e>'i k'v 'pj 'e 'x<'e 'pj 'x {'p>> w p'j q<p'ej q' p'n<sup>j</sup>k'p<q'v pi 'i k'v 'j r" pi " e'y e'j k p0

" Vj 'Vp'f pi 'w p'j q<p'e p'i j kt'z'pi <{'j v'j k w'n e'ew k'e Ápi 'x<'u 'n p'w p'j q<p'x<' i k'v 'v k'y k w'e c'o 'k h p' >0P w'x k e'w p'j q<p'e p'e 'x<q'y k'j p'j k w'n e'tqpi 'o k h p' w p'j q<p'y .rj k'i j kt'z'e>'ej q'rj<sup>2</sup>r'u " e'e c'NIE't e'e pi 'f p'x<q'pj pi 'NIE'm'k r" j c{'n<sup>j</sup>1/2pi .p w'ej q'rj<sup>2</sup>r'y .i k'p>>'n'w p'j q<p'V'ej 'n {'Ewo w'v'xg'Tgxqmkpi 'NIE+0

*Thư tín dụng giáp lưng* \*Dcen'v'q'dcen'NIE+<Ucw'n<sup>j</sup>k'pj p" e'NIE'f q'pi k'pj r" n<sup>j</sup> w'o 'ej q'o .pj 'j pi .pi k'zw v'n<sup>j</sup> w'f Ápi 'NIE'p<{' " 'y 'ej r'o 'o v'NIE'n<sup>a</sup>e'ej q' pi k'j pi 'n k'n<sup>a</sup>e'x k'p k'f wpi 'i p'i k pi 'pj 'NIE'dcp" w'NIE'o 'ucw'i k'n'NIE'i k'r" n pi 0'

" P>k'ej wpi .NIE'i e'x<'NIE'i k'r" n pi 'i k pi 'pj cw."pj pi 'z<sup>2</sup>v'tk pi 'ej Ápi 'e>'pj pi " ko 'e p'rj k'rj -p'dk v'x 'u 'ej pi 'v 'e c'NIE'i k'r'n pi 'pj k w'j p'NIE'i e.'nko 'pi ej 'NIE' i k'r'n pi 'rj k'pj 'j p'NIE'i e.'n<sup>j</sup>q p'ej 'pj n'ej 'p<{'f q'pi k'twpi 'i k'p'j pi 'f Ápi " 't " ej k'rj 'o 'NIE'i k'r'n pi 'x<'rj p'j q'c'j pi 'e c'j .y k'j p'i k q'j <pi 'e c'NIE'i k'r'n pi 'rj k' u o 'j p'NIE'i e0

" Pijkr'x 'y 'Vp'f pi 'i k'r'n pi 't v'rj e'v r.'p>> 'k'j k'rj k'e>'u 'm v'j r'n<sup>j</sup>2'q'f'q' x<'ej 'pj 'z<sup>a</sup>e'e<sup>a</sup>e" k w'nk p'e c'NIE'i e'x<'NIE'i k'r'n pi .pj v'n'k'e<sup>a</sup>e'x p" 'e>'k'p'swcp" p" x p" p'x<'e<sup>a</sup>e'ej pi 'v 'j <pi 'j >c'n<sup>a</sup>e0

*Thư tín dụng đối ứng* \*Tgekr tqecn'NIE+<N<'mq K<sup>y</sup> 'Vp'f pi 'ej 'd v' w'e>'j k w'n e'n<sup>j</sup>k' y 'Vp'f pi 'n'k' k' pi 'x k'p>> -'o 'tc'ONq k'p<{'y pi " e'f Ápi 'vtqpi 'rj pi 'y e'o w'e" d<sup>a</sup>p'j <pi " k'j <pi 0'

*Thư tín dụng dự phòng* \*Ucpf "/'d{'NIE+< " o 'd q'sw' p'n k'ej q'pi k'pj r'n<sup>j</sup> w' pi -p'j <pi 'e c'pi k'zw v'n<sup>j</sup> w'u 'rj<sup>a</sup>v'j <pj 'o v'NIE'vtqpi " >'eco 'm v'x k' pi k'pj r'n<sup>j</sup> w' u 'y cpj 'q<sup>a</sup>p'n k'ej q'j "vtqpi 't pi 'j r'pi k'zw v'n<sup>j</sup> w'n<sup>j</sup>1/2pi 'jq <p'y <pj 'pi j c'x "i k'q" j <pi 'y gq'NIE' -" 'tc'0NIE'pj 'y 'i k'n'NIE'f 'rj'1/2pi 0P>> e<sup>a</sup>r'f pi 'rj 'dk p" "O " vtqpi 'swcp'j 'o v'd'p'h'pi k' v'j <pi 'x<'o v'd'p'h'pi k'u p'zw v'pi k'd<sup>a</sup>p+0E<sup>a</sup>e'n<sup>j</sup>q p' Vp'f pi 'o <'pi k' v'j <pi 'e r'ej q'pi k'u p'zw v'pj 'k p" v'e e.'k p' pi 't e.'ej k'rj 'o 'NIE'ej k'o 'v 't pi '32"/'37' "t 'i k'e c" p" v'j <pi 0'Xk e'd q" o 'j q<p'n k'u 'k p' >>

ej q'pi k' vj <pi 'nj k'pi k'u p'zw v'nj 1/2pi 'j q <p'vj <pj 'pi j c'x 'i kcq'j <pi 'e>" 'pi j c'swcp" v pi 0'

*Thu tin dung thanh toan dan dan* \*F ghettgf 'r c{ o gpvNIE+<N<'m K'j 'Vp'f pi 'nj 1/2pi " vj 'j { 'd . "vtqpi " >>"pi -p'j <pi "o "NIE"j c{ 'pi -p'j <pi "z^e"pj p"NIE"eco "m v'x k'pi k' j pi "n k'u "vj cpj "v^a p'f p'f p"vq<p'd "u "k p'e c"NIE"vtqpi 'pj pi "vj k'j p'sw' " pj "t\_ " vtqpi "NIE" q0' -{ 'k'o v'm kNIE"t 'ej o 'v pi 'rj p0

**Những vấn đề cần lưu ý khi sử dụng phương thức tín dụng chứng từ**

*Thứ nhất là,* x p'd p'rj^a r'n 'swe'v 'vj 1/2pi 'f pi 'e c'Vp'f pi 'ej pi 'v "n<"Quy tắc & Thực hành thống nhất Tín dụng chứng từ."d p'u "722."d p'u c" k'p o "3; ; 5ö"e c'Rj 1/2pi " Vj pi "o k'swe'v "(Uniform Customs and Praticce for Documentary Credits ICC, 1993 Revision, No 500)0'V " -{ 'ej Ápi "c"i k'v v'n'd p'S w'v e"7220'D p'S w'v e"722"p<{ "o cpi " Vpj 'ej v'rj^a r'n 'vÁi " .e>'pi j c'n'nj k^a r'f pi 'p>'e^e'd 'p" pi "u 'rj k'j c'v w p"i j Kx<q" NIE" pi 'vj k'e>'vj 'vj c'v w p'nj^a e."o k p'n'e>"f p'ej k w0

- " D p'S w'v e'p<{ 'dcq'i o '6; " k w'ej k'vj <pj '9'rj p"<\*P i w' p'Vt pi "Vj w 04225+" C0P j pi 'swk' pj 'ej wpi 'x<" pj 'pi j c'^\* k w3/7+" D0'J -pj 'vj e'x<'vj 1/2pi 'd^a q'vj 'Vp'f pi '^\* k w8/34+" E0P i j c'x 'x<'t^a ej 'pj k o '^\* k w35/3; +" F0E^e'ej pi 'v '^\* k w42/5: +" G0E^e" k w'swk' pj 'nj^a e'^\* k w5; /69+" H0V'p'f pi 'ej w' p'pj pi '^\* k w6: +" I 0Ej w' p'pj pi 'k p'vj w' e'^\* k w6; +" "

" E p'n w' 't pi 'Vp'f pi 'ej pi 'v "n"o v'i kcq'f ej 'e c'pi -p'j <pi 'vj gq' { 'w'e w'e c' nj^a ej 'j <pi 'pj o 'vj e'j k p'e'1/2pi " q p'ew k'e Ápi 'e c'j <pi 'nj v'i kcq'f ej 'vj pi 'o k'swe'v " i k c'j ck'd 'p'o wc'x<'d^a p."^a r" pi "{ 'w'e w'e c'e 'j ck'rj 'p<-pi k'd^a p'i kcq'j <pi 'x<" e"t " k p."pi k'o wc't "k p'x<" e"pj p'j <pi 0'P i -p'j <pi "n"pi k'd q" o "vj cpj "v^a p."t " vj <pj 'pj r'e w'p k^a pi 'k p'e { 'e c'p p'o w'f ej 'e^a e'p e0V o 'swcp't pi 'e c'i kcq'f ej 'Vp' f pi 'ej pi 'v " 1/2k'j k'rj k'e>"j <pj 'ncpi 'rj^a r'n " e^a e'pi -p'j <pi 'vj e'j k p0'D p'S w'v e" 722'vj 'j k p" { " vj 1/2pi 'n 'x<'v r's w^a p'sw e'v 'x<" e^a e'pi -p'j <pi 'vj pi 'o k't 'p'vq<p" vj 'i k k'ej r'pj p'x<'r'f pi 0'P j pi 'Vp'f pi 'ej pi 'v 'e'1/2'k'e^a e'i kcq'f ej 'rj^a v'k'pj 'vtqpi " p e."fq'x { "p>"nw'p" e'ej k'rj k'd k'Nw v'rj^a r'sw e'i k0'P j "x { ."i kcq'f ej 'Vp'f pi " ej pi 'v " e'k p'j <pj 't 'p'j <pj 'rcpi 'rj^a r'n 's w e'v 'x<'s w e'i k0'S w'v e"722'n<'v r's w^a p' s w e'v 'r'f pi 't 'p'rj o 'xk'vq<p'e w'e'1/2'nw v'rj^a r'sw e'i k'e'j "r'f pi 'vtqpi 'rj o 'xk'e c" o v'p e0''''

Vj gq'P i w' p'Vt pi 'Vj w '^\*4225+." 'p e'vc.'v v'e "e^a e'pi -p'j <pi 'vj pi 'o k'x<'e^a e" p'x "n'pj 'fqcpj "pi q k'vj pi " -'vj pi 'pj v'u "f pi 'd p'S w'v e"722"pj "o v'x p'd p" rj^a r'n " k w'ej pj 'e^a e'nj k'j 'Vp'f pi " e^a r'f pi 'vtqpi 'vj cpj "v^a p'sw e'v 'i k c'Xk v'P co " x<'e^a e'p e'pi q<0'X "n 'vj w' v'xk e'x p'f pi 'vj 1/2pi 'n 'sw e'v 'v k'p e'c'i p'pj "w'f v' k' o <'nj 1/2pi 'd 'd v'e 'u " k w'ej pj 'p<q0' -{ 'n'p^2 v' e'vj Á'e c'Xk v'P co 0' k'x k'e^a e'sw e'i k" nj^a e."j " w'e>"e^a e'x p'd p'Nw v'j q e'X p'd p'f k'nw v'swk' pj 'x "i kcq'f ej 'Vp'f pi " ej pi 'v 't 'p'e 'u 'vj 1/2pi 'n 'sw e'v 'e>'Vpj " p" e'vj Á'e c'sw e'i k."v r's w^a p'e c'p e'j 0' E^a e'x p'd p'pj "x { "n't v'e p'j k v'pj o " o 'd q'rj Á'j r'x k' k w'nk p'vj e'v 'e c'Xk v' P co ."w'f 'pj k'p" 'p e'vc'e'1/2'ej c'e>0' "

*Thứ hai là.* "Vpj " e'n r'v pi " k'e c'vj 'Vp'f pi 0'I kcq'f ej 'Vp'f pi 'ej pi 'v " e" n r'x k'e^a e'i kcq'f ej 'nj^a e0'Vt 'p'swcp" k o 'e c'pi -p'j <pi ."vj 'Vp'f pi " e'n r'x k'j r" pi " i k c'pi k'o 'x<'pi k'j pi 'o e'f Á'vj 'Vp'f pi 'e 'vj 'j q^a 'pi j c'x 'x<'sw' p'n k'e c'j ck' d'p<d'p'o wc'x<'d^a p."vtqpi " >>"d'p'o wc" { 'w'e w'pi -p'j <pi " o 'd q'vj cpj "v^a p'ej q'd 'p"

d<sup>a</sup>p."d<sup>1</sup>p"d<sup>a</sup>p"rj k'i kqj"«pi " Àpi "s w k" pj "y gq"j r" pi ." Àpi "y k j p."y k v n r"ej pi "v " j q«p"ej pj "x«j" r "n ."y 1/2pi "d<sup>a</sup>q"ej q"pi k'o w c"x«"e<sup>a</sup>e" k w n k p"n j<sup>a</sup>e" -"y q "y w p0V"pj " e" n r"e c"y "Vp" f pi " e"y "j k p" " k w 6"t q pi "d p" S w "v e"722"pj "ucw«"Trong nghiệp vụ tín dụng chứng từ, tất cả các b ên liên quan chỉ giao dịch bằng chứng từ mà không giao dịch bằng hàng hoá, các dịch vụ và/hoặc các công việc khác mà chứng từ đó có thể liên quan

V w "pj k p"t<sup>1</sup>p"rj pi "f k p"v pi "y "Vp" j " e"n r"e c"y "Vp" f pi "ej "h«v pi " k"d kx." K x k pi k'o w c"x«"pi k d<sup>a</sup>p."y "Vp" f pi "rj k h«'pj pi "i k q" f ej "i k p"s w c p"ej v e j "x k e<sup>a</sup>e" i k q" f ej "e c"j r" pi "y pi "o k"o e" f Á"t q pi "s w c p"j "x k pi -p"j «pi "j "rj k"y c"pj p" j c k m k i k q" f ej "h«'v e j "d k v 0

Thứ ba là, lưu ý về yêu cầu xin mở thư tín dụng nhập khẩu: Pi 1/4"pj r"n j w"Xk v P co "o w p"o "y "Vp" f pi "ej q"pi k z w v n j w j pi "t e"j v r j k x k v { 'w e w o "y "Vp" f pi "i k" p"Pi -p"j «pi "Pi q k"y pi "Xk v P co "j q e"pi -p"j «pi "Vj pi "o k"p«q" »" e" s w { p"y c p j "q<sup>a</sup> p"s w e"v 0

Xk v i k { "z k p"o "y "Vp" f pi "pj r"n j w" "i k" p"Pi -p"j «pi "h«"o v n j -w"s w c p" t pi "e c"rj pi "y e"Vp" f pi "ej pi "v .d k x .ej "t<sup>1</sup>p"e "u "e c"i k { "p«{."pi -p"j «pi "o k" e»"e p"e " "o "y "Vp" f pi "ej q"pi k z w v n j w j pi "x«"ucw" »."pi k z w v n j w"o k" i k q"j «pi 0

I k { "z k p"o "y "Vp" f pi "pj r"n j w"ucw"n j k" -" e"pi -p"j «pi " pi " "o "y .t " y «pj "o v n j " e" f -p"u "i k c"pi k p j r"n j w"x«"pi -p"j «pi ."e/p" k x k pi k z w v n j w" p e"pi q«k"j "ej "d k v v k NIE"o «"pi -p"j «pi "Xk v P co "o "ej q"j "j pi "o «"y 1/40

E "u "rj<sup>a</sup> r" h "x«"p k f w pi " "h r"i k { "z k p"o "y "Vp" f pi "h«"j r" pi "o w c" d<sup>a</sup>p"m "m v i k c"pi k p j r"n j w"x«"pi k z w v n j w 0

Xk v i k { "z k p"o "y "Vp" f pi "y g q"o w l p"u p"e c"Pi -p"j «pi "Xk v P co "x«"y g q"y " v e"j k p"j «pj "e c"pi -p"j «pi "s w { " p j 0

J "u "o «"pi k p j r"n j w r j k i k" p"pi -p"j «pi "o "y "Vp" f pi " "Xk v P co "d c q" i o <"

- \*3+I 'w e w o "y "Vp" f pi "pj r"n j w"4"d p"
- \*4+4" { "p j k o "e j k"o v" "t "y "v e"r j q"o "NIE."o v" "m "s w "o "NIE0
- " \*5+J r" pi "y pi "o k\*d p"ucq+"
- " \*6+I k { "r j<sup>2</sup> r"p j r"n j w j q e"s w q"v" k x k p j pi "j «pi "j q<sup>a</sup> "s w p"n "d pi "j p"pi e j "
- " \*7+S w { v" p j "d "p j k o "i k"o " e"x«"m "q<sup>a</sup>p"t pi "d p"ucq+"
- " \*8+I k { "r j<sup>2</sup> r"m p j "f q c p j "d p"ucq+"
- " \*9+D<sup>a</sup> q"e<sup>a</sup> q"v k k e j "p j "e c" p"x "z k p"o "y "Vp" f pi ""
- " \*: +U "f "w k"n j q p"pi q k"v "v k"pi -p"j «pi "o "NIE"v k"y k w"722WUF "j q e"pi q k"v " v q pi " pi 0
- " \*: +O v"u "e j pi "v "n j<sup>a</sup>e"e»"i k p"s w c p" w "y g q"v pi "pi -p"j «pi " { 'w e w n j<sup>a</sup>e"p j c w +"







d pi 'j K'rj k wZ 'pi << 'y .'' k p'ej 'x << u 'x << q'ej 't pi " ». 'x'f 'öcv'pkpgv{ '\*; 2+'f c{u'chtgt'////  
////ö"

Ej pi 'v 'y cpj 'q' p'o k'ng k'v k'y k w'nc'5'd p.'p w'e p'pj k w'j p'y . 'i j kx << q' l ' w'e w  
o 'NIE" 'pi -p'j <pi " c'x << q" k w'nk p'o 'NIE0'  
"

*Về các loại chứng từ* 'e p'ej À" "o { " k o 'ucw" -{ < "

" Vận đơn" 'i j K'öH'gki j v'v'eqmgevö" K'x K'i K' "HQD." 'i j K'öH'gki j v'r tgrckf ö" r 'f pi "x K'  
i K' "EHT" j q e'EKHOE' a e'x p" p'rj k'nc' "y gq' n p'j "e c" P'i -p'j <pi "P'i q k'y pi "Xk v'P co "  
x << r'j k'y 'i pi "d' a q'ej q' pi k'pj r' n'j w" p e"vc0J »c" p'y pi "o k'p w'e p'nc'j »c" p"  
ej k'k v'y . 'rj k' k p'y 'o 'ej "FGVCKNGF" t e'ej "eqo o gtekröD q'j k o " p'ej 'e p' n'j k'  
o w' "y gq' i k' "EKH" p w'o w' "y gq' i k' "HQD" x << "EHT" y . "z »c" K'OE p' i j k'tz " k w'nk p'd q'j k o "  
p << q. "dcq' p'j k w" t 'i k' j »c" p. 'y cpj 'q' p'd pi 'ng k'k p'p << q' xÖ0"

" Giấy chứng nhận kiểm nghiệm" f'q'ck'e r. 'z'f'pi j k r "u p'zw v.'pi K'zw v'ng w'j c{ 'e "  
swcp'nc' o "pi j k o . 'i k' o " pj 'e c' P'j < p e'j q e'v "pj -p' xÖ0" v'Á' 'y gq' u "y c' y w p' t qpi "  
j r" pi 0'

" Giấy chứng nhận xuất xứ" 'y 'i pi "y pi "f q' R'j 'i pi "Vj pi "o k'e c' p e' pi K'zw v'  
ng w'e r'j q e'e »'y 'f q' pi K'zw v'ng w'v 'e r. 'pj pi "f' y 'i pi "f pi 0'

" Bảng kê chi tiết đóng gói" dcq' d. 'y pi "nc' f' q' pi K'zw v'ng w'j c{ 'pi K'u p'zw v'v "  
e r. 'v v'pj k' p'e pi 'rj k's w' " pj 't qpi 'j r" pi 0' ""

Những nội dung về hàng hóa" pj "v' p'j <pi . 't pi "n pi . 's w' "e' a ej "rj o "ej v' m "o - "  
j k w' i k' " p'x " w'rj k' e' i j kx << q' l ' w'e w'o "NIE0'

Cách vận tải, giao nhận, nơi giao hàng, nơi bốc hàng" xÖ0' t qpi 'j r" pi "s w' " pj "  
pj 'y 'p << q' y . 'i j kx << q' l ' w'e w'o "NIE" pj 'y 0'

Hợp đồng mua bán" nc' o "e "u " "o 'y "Vp' f pi "e p' i j k'tz "u "j k w' pi << { 'm 'j r" pi "  
x << j ck' d' p' m 'm v0'

Các điều kiện khác" nc' pj pi " k w'nk p'o << pi K'pj r' n'j w' "tc" K'x K'pi K'zw v'  
ng w'x << { 'w'e w'y e'j k p0E' a e" k w'nk p'p << { 'y pi "ng 'i pi "e »' p' w' "t' p'j q e' nc' " e "y "  
j »c' pj pi " k w'nk p'p' w' "t' p0'

Chữ ký' e c' i k' o " e' e' a e" p'x "nc' pj 'f qcpj 'pj r' n'j w'x << 'm "q' a p' t pi 0'

**Sửa đổi L/C"**

" Xk e' u c" K'y "Vp' f pi "e »'y "zw v' r' j a v'v 'rj 'c' pi K'zw v'ng w'j q e' pi -p'j <pi "o "  
NIE. 'pj pi "p k'f wpi "u c" K'ej "e »' i k' "t 'y e'j k p' p w'y c' o -p' pj pi { 'w'e w'ucw <

\*3+U c" K'd 'u wpi "NIE" t qpi 'y k'j p'j k w' n e' e c' NIE"

\*4+ 'E' a e' p k'f wpi "i kq' f ej "e »' tk' p' s wcp" p' p k'f wpi "u c" K'j c{ 'd "u wpi "NIE" r'j k'  
e' k p' j < pj 'd pi "x p' d p' pj " k p' d' a q. 'y "v . " k p' Vp. 'vgrgz' xÖ0"

\*5+ 'V' v'e "e' a e' i kq' f ej "e »' tk' p' s wcp" p' p k'f wpi "u c" K'j c{ 'd "u wpi "NIE" e »' y "k p"  
j < pj "t e' k r' i k c' j ckpi K'zw v'ng w'x << pj r' n'j w' pj pi "m v' s w 'ew k' e' Ápi 'rj k' e »' u "z' a e"  
pj p' e c' P'i -p'j <pi "P'i q k'y pi "Xk v'P co " P'i -p'j <pi "o "NIE+0'

**Kiểm tra thu tín dụng"**

" Mk o 'tc' y "Vp' f pi "nc' o v'ng -w' swcp' t pi " K'x K'pi K'zw v'ng w' t qpi "xk e' y e"  
j k p' r'j pi "y e' Vp' f pi "ej pi "v . 'x . 'p w' ng 'i pi "rj a v'j k p" e' u "ng 'i pi "rj Áj r' i k c' NIE"  
x << j r" pi "o << pi K'zw v'ng w'ej r' pj p' x << k p' j < pj "i kq' j < pi 'y gq' j r" pi 'y . 'pi K'  
zw v'ng w' ng 'i pi " 'k' k p" e. 'pi e' n k' p' w' ng 'i pi "i kq' j < pi 'y gq' { 'w'e w'e c' y "Vp' f pi "  
y . 'h kx k' r' j o 'j r" pi 0'

" Ej r' pj p' NIE" nc' u "y c' pj p' eco "m v'e c' pi -p'j <pi "o "NIE" x "pi j c' x "t "k p"  
e c' j "ej q' pi K'zw v'ng w" pi "y k' e pi "nc' ej r' pj p' pi j c' x "e c' pi K'zw v'ng w'x "  
xk e' j q < p' y < pj 'pi j c' x "i kq' j < pi "x << h' r' d "ej pi "v 'y cpj 'q' a p" e' s w' " pj 't qpi 'y "Vp' "

f pi .f'q'x { 'pi k'zw v'nh w'rj k'e»'y'a k' 'e p'o p.'v'o . 'y' p't pi 'tqpi 'nj k'nk o 'tc'y' " v'p'f pi 'e c'pi k'p e'pi q«k'i k' p'0

" Mj k'nk o 'tc'y' " v'p'f pi 'e p'ej A' " o { " k'o 'ucw<

\*3+E 'u " 'nk o 'tc'NIE<N«'j r" pi 'o w'e'd'a p' " -'m 'm v'i k c'j ckd'p'0Vj " v'p'f pi " rj k'rj A'j r "x k'j r" pi "x«'nj 1/2pi " e'o -w'v'j w'p'x k'pj pi "p k'f'wpi 'e "d p'e c'j r" pi OPi k'nk o 'tc'NIE'rj k'k'e'a p'd 'pi j k'r 'x 'nk'p' f'q'c'p'j 'zw v'nh w'v'j w'j k'w'j r" pi " o «'o .pj " cpi 'ej w'p'd 'y' e'j k p'0Vtqpi 't pi 'j r'nk o 'tc'NIE'e c'o v'j r" pi 'd 'u'wpi " y' . 'nj 1/2pi 'pj pi "rj k'e p'e "x«q'j r" pi "p«{ "o «'e'1/2rj k'f c'x«q'j r" pi "i e'p c.'x." j r" pi "d 'u'wpi 'ej 'm 'pj pi " k'w'nh q p'e 'y' 'o «'j r" pi "i e'ej c" "e r" p'0

\*4+Rj k'eq'kd p'Quy tác & Thực hành thống nhất Tín dụng của chúng tôi .d p'u '722." nk'e 'u 'rj'a r'h 'sw'e'v " " k'w'ej pj 'y' " v'p'f pi 'e c'd'p'p«{ 'o 'ej q'd'p'nk'j pi 0'

\*5+E'a e'p k'f'wpi 'e c'NIE'rj k't'z' t«pi . 'nj 1/2pi "o "j . 'v k'pi j c'x«'nj 1/2pi " e'o -w' v'j w'p'pj cw'OPi k'o 'NIE'nj 1/2pi 'y' " 'tc'pj pi "{ 'w'e w's'w' 'ecq'nh k p'ej q'pi k'zw v'nh w' nj 1/2pi 'y' 'y' e'j k p' " e'0

" Mj k'rj'a v'j k p'y' { "p k'f'wpi 'e c'y' " v'p'f pi 'nj 1/2pi 'rj A'j r "x k'j r" pi "j q e'v'a k x k'hw v'h 'x«'v r's'w'p'o «'j c'k'p e" cpi "r'f pi "j q e'nh 1/2pi "e»'nj 'p pi 'y' e'j k p.'e'a e'1/2pi " v' 'nk'p' f'q'c'p'j 'zw v'nh w' 'pi j 'u c" k'j q e'd 'u'wpi 'y' " v'p'f pi " »0'

*Những nội dung L/C cần kiểm tra kỹ bao gồm:*

\*3+U 'k p'e c'y' " v'p'f pi <E p'nk o 'tc'nh k'k p'e»" A'pi 'sw'f " pj 'tqpi 'j r" pi " j c{ 'nj 1/2pi . 'nh k'k p'e p'p»k't'z' v'p'e c" p'x 'k p'v 'x«'p e'e»'nh k'k p'v " »0'Ej 't'z' v'pj " ej v'e c" pi 'k p' " ».'e»'u 'f pi 'f'wpi 'uck' k'x k'u 'k p'e c'NIE'j c{ 'nj 1/2pi A'

\*4+Pi «{ "x«" c" k'o 'j v'j p'j k'w'nh e'e c'y' " v'p'f pi <e p'nk o 'tc'pi «{ 'j v'j p'e c" NIE'tqpi 'o k's'w'ep'j 'x k'pi «{ 'i k'q'j «pi . 'pi «{ 'j q'a " p'0 c" k'o 'j v'j p'j k'w'nh e'e c'y' " v'p'f pi "e»" 'pi j c's'w'ep't pi OPi k'd'a p'y' pi 'o w'p' c" k'o 'p«{ 'v k'p e'o .pj . 'x' 'j "e»" y' 'j q«p'v«p'ej " pi 'tqpi 'xk e" zw v't .pj 'ej pi 'v 'y' cpj 'v'a p'OPi e'n k'pi k'o w'e'pi " o q'pi 'o w'p' c" k'o 'p«{ " 'p e'o .pj 'x' 'j 'nj 1/2pi 'rj k't 'k p'u o 'j p'0

\*5+Nq k'y' " v'p'f pi <Vj " v'p'f pi " e"r'f pi "rj "dk p'pj v'nk'nh k'nh 1/2pi "j w" pi cpj "ktgxqecdm+x'ej A'pi 'c'nk'pi k'd'a p'p'p'ej p'nh k'p«{ 'eA'pi 'x k' k'w'nh p'o k p't'w'f " 1/2x«'p w' e'z'a e'pj p'y' .e«pi 'v 'OMj k'u 'f pi 'NIE'z'a e'pj p.'c'e p's'w'f " pj 't'z' 'ej k'rj " z'a e'pj p'f'q'pi k'o w'e'ej w'0"

\*6+Vj k'j p'i k'q'j «pi <Vj k'j p'i k'q'j «pi "nk'o v'p k'f'wpi 's'w'ep't pi 'e c'y' " v'p'f pi 0'E'a ej "i j k'y' k'j p'i k'q'j «pi "e»'y' "pj "ucw< \$Pi «{ 'i k'q'j «pi "ej o 'pj v'j c{ 'u o " pj "00\$'j q e'\$tqpi 'x' 1/2pi "00\$. 'j q e'\$nh q pi "00\$'j q e'o v'pi «{ 'e 'y' 0'

\*7+E'a ej "i k'q'j «pi <E»'pj k'w'e'a ej "i k'q'j «pi "nj'a e'pj cw'o «'pi k'o w'e'e»'y' "e "y' "j »c" tqpi 'y' " v'p'f pi 0'X'f "ej q'rj 2'r "i k'q'v pi 'rj p.'i k'q'v pi 'rj p'pj pi "sw'f " pj "i k'k'j p' t pi "n pi "e c'o k'ej w'f p.'i k'k'j p'u "ej w'f p'j q ei k'q'v pi 'rj p.'o k'n p'u "n pi "pj " pj cw'0"

\*7+E'a ej 'x p'v k'Vtqpi 'y' " v'p'f pi "e»'ej q'rj 2'r 'ej w'f p'v k'j c{ 'nj 1/2pi 0'"

**Bộ chứng từ thương mại**

Vtqpi 'd 'ej pi 'v 'y' cpj 'v'a p's'w'e'v "e»'y' "e»'pj k'w'nh k'ej pi 'v 'nh'a e'pj cw . 'pj pi " o v'u 'ej pi 'v 'y' pi "e»'dcq'i o "J k'rj k w'/"Dkm'qh'Gzej cpi g.'J »c" p'/"k'p'x'q'leg.'X p'v k' p'/"Dkm'qh'Nqcf'k'pi . " p'd q'j k o " /"k'p'w't'c'p'eg'Rqr'ke{0"

Mj k' p'x 'nk'p' f'q'c'p'j 'Xk v'P co 'c'nc'pi k'zw v'nh w'Pi -p'j «pi 'Pi q k'y' pi 'Xk v' P co " »pi 'x'ck't'1/4nk'pi -p'j «pi 'y' 1/2pi 'd'a q.'x' 'x { 'pi k'zw v'nh w'p e'c'zw v't .pj 'ej pi 'v " ej q'Pi -p'j «pi 'Pi q k'y' pi "Xk v'P co "

p'x 'nk'p' f'q'c'p'j 'zw v'nh w'rj k'zw v't .pj 'd 'ej pi 'v 'y' cpj 'v'a p'rj A'j r "x k'f'w' e w'e c'NIE'y' . 'pi -p'j «pi 'o 'NIE'o k't 'k p.'pi e'h k'pi -p'j «pi 'u 'v 'ej k'y' cpj 'v'a p' "

" O v'd 'ej pi 'v 'y' cpj 'v'a p'rj A'j r "x k'f'w'e w'e c'NIE'y' . 'rj k' v'5' '{ 'w'e w'ucw<

\*3+E<sup>a</sup>e'ej pi 'v 'rj krj Áj r 'x k'hw v'v r 's'w'p'o <'j ck'p e'm 'm vj r" pi " cpi " a r 'f pi "

\*4+P k'f wpi 'x<'j .pj 'y e'e c'e<sup>a</sup>e'ej pi 'v 'y cpj 'v<sup>a</sup>p'rj k' e'n r 'y gq' Àpi '{ 'w e w' 'tc'tqpi "NIE.'nj 1/2pi " e'v " 'n<o 't<sup>a</sup>k'e<sup>a</sup>e'sw{ " pj " »0P w'n<o 't<sup>a</sup>k'pi -p'j <pi 'u 'v " ej k'y cpj 'v<sup>a</sup>p'0'

\*5+Pj pi 'p k'f wpi 'x<'e<sup>a</sup>e'u 'rk w'k'p'swcp'f k c'e<sup>a</sup>e'ej pi 'v 'nj 1/2pi " e'o -w'v w p" pj cw'p w'e>'o -w'v w p'k'o 'ej q'pi k'c'nj 1/2pi 'z<sup>a</sup>e" pj 'o v'e<sup>a</sup>ej 't'z't'pi.'y pi 'pj v'pj pi " p k'f wpi 'y w e'x 'v'p'j <pi.'u "n pi.'t pi 'n pi.'i k<sup>a</sup>e'."v pi 'i k<sup>a</sup>'t.'v'p'pi k'j pi 'n k' x00'y.'e<sup>a</sup>e'ej pi 'v " »'u 'd 'pi -p'j <pi 'v 'ej k'y cpj 'v<sup>a</sup>p'x.'j 'ej q't pi 'd 'ej pi 'v 'o -w' vj w p'pj cw'0'

Pj 'ej Àpi 'vc" -"dk v'pi -p'j <pi 'ej 'i k'q'f ej 'd pi 'ej pi 'v "x<'nk o 'tc't'p'd 'o v' ej pi 'v 'o <'y 1/40E>'pj pi " k'w'o <'pi k'j pi 'n k'pi j 'n<t v' p'i k'p'x<'e o 'y { 'j q<p' v'q<p'j r "n .''pj pi 'nj k'pi -p'j <pi "nk o 'tc'd 'ej pi 'v 'y .''j <pj " pi 't'p'swcp" k o 'e c" pi -p'j <pi 'ej 'nj 1/2pi 'rj k'y gq'e<sup>a</sup>ej 'j k w'y 1/2pi 'y pi 'e c"o v'pi k'p<q" »0X'f .'pi k' zw v'nj w'zw v't.pj 'x p" p"e>'i j k'e-w'\$00'e pi 'i k'q'j <pi <e pi "Uk'I 1/4."e pi 'f "j <pi <E pi "Tqwtg co 000'tqpi 'nj k'y 'v'p'f pi 'n k's'w' pj '\$000 k'v 'o v'e pi " "Xk v'P co " p" e pi "Tqwtg co 0000' k'x k'pi k'zw v't.pj 'y .''j 'j k'w'e pi "U<k'I 1/4" pi 'pj k'p'k' "Xk v' P co.'pj pi " k'x k'pi -p'j <pi 't'p'y 'i k'k'j " -w'e>'dk v'j v'e pi 'e c"v v'e 'e<sup>a</sup>e'sw e'i k." j q e'e pi "Uk'I 1/4'k'y w e'Xk v'P co 'o <'j 'ej 'e p'e 'x<q'ej pi 'v 'f q'pi k'ej w'p'ej " e r'o <'y 1/40Vtqpi 't pi 'j r 't'p' -{'pi -p'j <pi 'v 'ej k'y cpj 'v<sup>a</sup>p'x.'x p" p'nj 1/2pi " a r " pi " Àpi 'y gq'{'w'e w'e c'y 'v'p'f pi 'x 'e pi 'i k'q'j <pi 0P w'tqpi 'v'pj 'j w pi 't'p' -{'." vtqpi 'x p" p'i j k'h'še pi 'i k'q'j <pi <E pi "Uk'I 1/4."Xk v'P co '000'y .''nj k' »'x p" p'h k'j r " n 0"

.....

**Những sai sót/bất hợp lệ khi kiểm tra bộ chứng từ**

Mj k'nk o 'tc'd 'ej pi 'v .p w'rj<sup>a</sup> v'j k'p'uck'u>'v'v Á{ 'y gq'o e" 't o 't pi 'o <'Pi -p' j <pi 'Pi q k'y pi 'e'Ápi " p'x 'h'p'j 'f'q'cpj 'zw v'nj w'd<p'dk p'rj<sup>a</sup> r'nj e'rj e0'

Vj pi 'pi w'p'pj -p'e c'd vj r 'h 'e>'t v'pj k'w'j k'w'n e'y 'v'p'f pi 'i k'q'j <pi 'ej k' v'k v'j <pi 'j q<sup>a</sup>.'s'w'k'e<sup>a</sup>ej .rj o 'ej vj <pi 'j q<sup>a</sup> 'x00E<sup>a</sup>e'd vj r 'h 'e>'y 'n'k'e<sup>a</sup>e'uck'u>'v'pj 'e>'y " u c'ej c" e."e pi 'e>'y 'n'pj pi 'uck'u>'v'p pi .''nj 1/2pi 'y 'u c'ej c" e'x<'pi -p'j <pi " dw e'rj k'v 'ej k'y cpj 'v<sup>a</sup>p'0Vw 'x <q'v pi 'v'pj 'j w pi 'e 'y 'o <'e>'u 'pj .p'pj p'x p" 'o v' e<sup>a</sup>j e'nj<sup>a</sup> e'j 'swcp.'ej 'pj 'z<sup>a</sup>e.'h'z'le'x<'rj k'v'pj " p'i k'k' 'y we'v 'e c'p>.'nj 1/2pi 'y 'o a {'o>'e" e pi 'pj e'o v'e<sup>a</sup>ej 'w{ v' k'y gq'v pi 'v .v'pi 'ej 0'

F k' -{'ej Àpi 'vc" c'tc'o v'v'pj 'j w pi 'e 'y 0\*P i w' p'Vt pi 'Vj w 04225+'

Vtqpi 'd 'ej pi 'v 'zw v't.pj 'e>'e<sup>a</sup>e'uck'u>'v'ucw' -{'<

/'J q<sup>a</sup> " p'i j k'uck'o -'e c'd w' k'p<2478.'u " Àpi 'n'42780'

/'X p" p'j <pi 'nj 1/2pi 'i j k'j 'ewc'trj 'f' e'y 1/2pi 'd<sup>a</sup>q'n' EJ CK'tqpi 'nj k'j " Àpi 'n' "

EJ CP"

/'X p" p'i j k'uck' c'ej 'pi k'j pi <'k'f w'uk'n'Rctn'v'p" Àpi 'n'k'f w'uk'n'Rctn0'

Rj 1/2pi 'Vj pi 'o k'sw e'v " -'rj -p'v'ej 'x<'m v'hw p'pj 'ucw<"

k'x k'n k'y 'pj v.'nj 1/2pi 'y 'eqk' -{'n'k'o v'd vj r 'n.'d k'x.p>'ej 'n'k'o -'d w' k'p." e'u 'f pi 't'pi 'D w' k'p.'nj 1/2pi " pj 'j pi " p'd v'e 'd'p'p<q'tqpi 'y 'v'p'f pi 0P>'ej " n'eqp'u 'tqpi " c'ej 'e c'pi k'rj<sup>a</sup> v'j <pj 'j q<sup>a</sup>" p.'p>'j q<p'v'q<p'nj 1/2pi 'swcp'v pi 0'

k'x k'n k'y 'j ck'j 'e c'pi k' e'y 1/2pi 'd<sup>a</sup>q'uck'0' -{'n'k'o v'd vj r 'n 'x." k w' p<{'e>'y 'f p" p'j w'sw 'n'k'o v'pi k'p<q" »'t'Ápi 'v'p'x<'pi w'pj k'p'n k'o cpi 'j 'n'k'EJ CK' f p" p't e't e'tqpi 'i k'q'f ej 0'

k'x k'n k'y 'dc.'h k'p<{'nj 1/2pi 'swcp'v pi 'x<'nj 1/2pi " pj 'j pi " p'e<sup>a</sup>e'd'p'x<'nj 1/2pi " n'k'p'swcp" p'i k'q'f ej .x.'ck'e pi 'j k'w' -{'n'k'h k'f q" a pj 'o a {'uck'f'q'x {" -{'nj 1/2pi 'y 'eqk' n'k'o v'd vj r 'h 0'""

### Nhận xét và trường hợp áp dụng

" E<sup>a</sup>e'ej k'rj ƒ'ƒtqpi 'rj pi 'vj e'ƒp'f pi 'ej pi 'v 'n'k't v'ecq'uq'x k'e<sup>a</sup>e'rj pi 'vj e' vj cpj 'q<sup>a</sup>p'nj<sup>a</sup>e0Vj 1/2pi 'vj pi 'e»'e<sup>a</sup>e'mj k'ej k'rj ƒ'ƒpj 'rj ƒ'o 'NIE.'rj ƒ'u c' kNIE.'rj ƒ'vj e' j k p'NIE.'rj ƒ'vj cpj 'q<sup>a</sup>p'NIE.'rj ƒ'vj 1/2pi 'd<sup>a</sup>q'NIE0Vw'ƒ'pj k'p' -ƒ'e pi 'n'k'rj pi 'vj e'vj cpj " q<sup>a</sup>p'cp'q«p'pj v'ƒtqpi 'd p'rj pi 'vj e'ƒ.pj "d«{ 'ƒtqpi 'ej pi "p«{0Pi k'd<sup>a</sup>p'p w'j q«p" vj «pj 'pi j c'x 'i kqj' «pi 'x«'n r" e'd 'ej pi 'v 'vj cpj 'q<sup>a</sup>p'rj Áj r'x k'ƒ'w'e w'e c'vj 'ƒp' f pi 'vj .'pi -p'j' «pi 'u " o 'd q'vj cpj 'q<sup>a</sup>p'k p'j' «pi 'ej q'pi k'd<sup>a</sup>p0Xk e'pi k'd<sup>a</sup>p'i kqj' «pi " Àpi 'vj gq'ƒ'w'e w'e c'vj 'ƒp'f pi 'e pi 'ej ƒ'pj 'n'k'pi k'd<sup>a</sup>p" -'vj e'j k'p" Àpi 'e<sup>a</sup>e" k w'nj q p" e c'j r" pi 'vj pi 'o k'f q'x { 's w'ƒ p'n k'e c'pi k'o w'e pi " e" o 'd q'x .j' 'u 'pj p" e'j' «pi " Àpi 'vj gq'ƒ'w'e w'e c'vj 'ƒp'f pi .e pi 'ej ƒ'pj 'n'k'vj gq'ƒ'w'e w'e c'j r" pi " vj pi 'o k'd k'n 'vj 'ƒp'f pi " e'z<sup>a</sup>e'n r'f c'ƒ'p'e<sup>a</sup>e" k w'nj q p'e c'j r" pi 'vj pi " o k' -'m 'i k c'j c'k'd'p0"

" Rj pi 'vj e'ƒp'f pi 'ej pi 'v 'p'p'u 'f pi 'ƒtqpi 'e<sup>a</sup>e'ƒ pi 'j r'o «'d'p'o w'c'x«'d'p' d<sup>a</sup>p'ej c'e»'u 'ƒp'e { 'n p'pj cw'j q e'n'pj pi 'i kq'f ej 'x k's w'ƒ'o 1/2vj cpj 'q<sup>a</sup>p'n p0"

### 4.4. Thảo luận nhóm

" Chủ đề 1 <V-pj 'j w pi 'x 'e<sup>a</sup>e'rj pi 'vj e'vj cpj 'q<sup>a</sup>p's w e'v ""  
 Chủ đề 2 <WER'722""

### 4.5. Tóm tắt chương 4

*Trong chương 4 tác giả trình bày về các loại chứng từ chủ yếu sử dụng trong thanh toán quốc tế như hoá đơn, vận đơn, bảo hiểm đơn, bảng kê chi tiết đồng gói, v.v. Sau đó tác giả trình bày về 4 phương thức thanh toán thường được các doanh nghiệp sử dụng trong các nghiệp vụ thanh toán quốc tế bao gồm ph ương thức chuyển tiền, phương thức ghi sổ, phương thức nhờ thu và phương thức tín dụng chứng từ. Mỗi phương thức đều trình bày về khái niệm, các bên tham gia, trình tự thực hiện nghiệp vụ, nhận xét về tính rủi ro/an toàn và trường hợp nên áp dụng. Phương thức tín dụng chứng từ được đặc biệt nhấn mạnh vì đây là phương thức được sử dụng rộng rãi nhất trong thanh toán quốc tế hiện nay. Điều chỉnh phương thức tín dụng chứng từ là văn bản UCP 500 do Phòng Thương mại quốc tế ban hành năm 1993. Văn bản này được giới thiệu một cách khái quát và là chủ đề thảo luận nhóm. Một số bài tập thực hành và tình huống về các phương thức thanh toán được thực hiện tại lớp.*

### 4.6. Bài tập chương 4

#### Bài tập 4.1

" Vt'p'e 'u 'j r" pi 'pj r'nj w'f k' -ƒ.'cpj lej 'j -ƒ'xk v' p'zlp'o 'ƒp'f pi 'nj q p" pj r'nj w'vj gq's w'ƒ" pj 'e c'Pi -p'j' «pi 'pi q k'vj pi 'Xk v'P co 0"

#### Hợp đồng số D89/037

" O v'd'p'nk<V pi 'e'ƒ'pi 'ƒ'z w v'pj r'nj w'o<sup>a</sup>{ 'J «'P k' c'ej <U ". . 'Vt«pi 'Vj k'J «'P k'Xk v'P co " k p'ƒp<Ocej kqkq rqt v'J cpqk" F k' -ƒ'i k'v v'nk'd'p'O w" X«'b v'd'p'nk<J -pi 'Dgtt{ " k'ej <: 4.'Rj 'Xqng'Rqngv'Rctki"

k p"Vp<Dgtt{ o kpg"  
F K' -{ 'i K'v vnk'd' p'D'a p"  
J ck'd' p" -"v'j c'v'j w p"o wc"x<<d'a p'j <pi 'j >c'v'j gq'pj pi " k w'nk p'f K' -{<

**Điều 1** <Tên hàng

O a { 'h'q'ej { 'F kgugn'hnk w'594: 'Dgtt{0'

**Điều 2:** <Quy cách

O a { 'h'q'ej { 'F kgugn'hnk w'594: 'Dgtt{ 'rj K'h'pi w' p'rj o 'j q<p'v'q<p'o K'u p'zw v'v K'  
Rj a r'e c'J -pi 'Dgtt{0'

**Điều 3** <Số lượng

322'o a {0'

**Điều 4:** <Giá cả

Vj gq' k w'nk p'EHI'J K'rj 1/pi 'K'eqvgt o u'42220''

**Điều 5** <Tổng trị giá

3: 2.222GWT''\*O v't o 'v'o 'o K'pi <p'gwtq'ej p+'  
''

**Điều 6** <Bảo bì

J 1/0 'i 'rj K'v'ej 'j r'x K'x p'ej w' p'd pi " pi "dk p."o k'ej e"ej p."e>"p r'i " pi q<K'x<<"e>" c'k'u v't pi 'v pi " pi 'x K'v pi 'n pi 'o K'nk p'j <pi .j 1/0 'rj K'e>"v pi 'n pi " f 'n'j w'p'x'a e'd pi 'v{0'vtqpi 'j 1/0 'rj K' e'v'v'j c'k'n p'i k { 'f w'ej pi " o 00 K'v Ápi 'rj K' e'd'K'o 'd q'x 'ej pi 't .z-{ 'z'a v" p'o 1/0 .dk p'ej v'0'

**Điều 7:** <Ký mã hiệu

OCEJ K'QKORQTV'J CKRJ QPI "  
F 082.959"  
E.: ; "  
H0 ; O/497: "

'o K'j 1/0 .pi q<K'm 'o -'j k w'e'1/0'rj K'ij K'ej Àu "v'j 'v 'nk p'j <pi .v't pi 'n pi 'vpj ."  
e 'd.'e pi " p" 'f 'f <pi 'vtqpi 'xk e'pj p'j <pi 0'

**Điều 8:** <Ngày giao hàng

Ej o 'pj v'hn'pi <<{ '52'v'j a pi '5'p o '4223'

**Điều 9:** <Cảng bốc hàng

F w'p'ngts w'g'Rj a r+e pi 'f 'j <pi <J K'Rj 1/pi ''\*Xk v'P co +'

**Điều 10** <Điều kiện giao hàng

c0 E o 'ej w' p'v k'  
d0 X p" p" pi 'dk p'rj K'ij K'Se e'rj v't v't e\$'v'j gq'n pj 'e c'Pi -p'j <pi 'Pi q K'v pi " Xk v'P co .J <<'P K'  
e0 'I kcq'j <pi 'o v'hn p." Ápi 'j p0P w'i kcq'j <pi 'ej o 'v 'pi <<{ 'v'j '32'v't " k'pi K'd'a p'rj K' d K'v pi 'ej q'pi K'o wc'2.3' 'v pi 'i K'v 't 'j r" pi 'vtqpi 'o K'pi <<{ 'v'j kcq'ej o 's'w'52' pi <<{ 'm 'v 'pi <<{ 'i kcq'j <pi .p w'pi K'd'a p'n'j 1/pi 'i kcq' e'v'j .pi K'o wc'e>"s w' p'j { 'd 'j r" pi 'x<<'pi K'd'a p'd 'rj v'32' 'v pi 'v't 'i K'v r" pi 0'

**Điều 11** *Thanh toán*

Ej o "pj vnk" p"pi «{"42"vj<sup>a</sup> pi "4"p o "4223"pi k'o wc"rj k'o "o v'vj "vp" f pi " nj 1/2pi "vj "j {"d "ej q"pi k'd<sup>a</sup> p"j pi "v kP i -p"j «pi "P i q k'vj pi "Xk vP co .Ej k'pj<sup>a</sup> pj "J «" P k'swc" P i -p"j «pi "Vj pi "o k'D e"Zw"Rctku"d pi "322' "v pi "t "i k"j r" pi ."t "pi c{" vj gq'pj pi "ej pi "v "ucw" -{"<

J »c" p'vj pi "b k' -"m "5"d p"  
O v'd " {" "x p" p" pi "dk p"j q«p"j q."e»"i j k\$e e'rj "t "t e\$"  
D p'm "nj ck"j «pi "j »c"ej k'k v'5"d p"  
I k {"ej pi "pj p'rj o "ej v'f q'pj «"u p'zw v'e r."5"d p"

**Điều 12** *Bất khả kháng*

P w'f q'd v'nj "nj<sup>a</sup> pi "o «"j ck'd'p"nj 1/2pi "vj "vj e"j k p" e"vq«p"d "pj pi " k w'nj q p" e c"j r" pi "p«{"vj .j ck'd'p" e"b k p't<sup>a</sup> ej "pj k o "x "pi j c"x "e c"b .pj 0'

P w't pi "j r"d v'nj "nj<sup>a</sup> pi "e»"vpj "ej v'v o "vj k'vj .j r" pi "x p"e»" {" "j k w" n e"m "v "t pi "j r"d v'nj "nj<sup>a</sup> pi "ej o "f v'Vj k'i kp"vj k'j «pj "j r" pi "u " e"i k"j p" v pi " pi "x k'vj k'kp"e c"t pi "j r"d v'nj "nj<sup>a</sup> pi "v o "vj k'

Mj k'e»"t pi "j r"d v'nj "nj<sup>a</sup> pi "z {"tc."e<sup>a</sup> e"d'p"rj k'vj 1/2pi "d<sup>a</sup> q"ej q"pj cw'd pi " rj pi "k p'pj cpj "pj v'

**Điều 13** *Trong tài*

O k'tcpj "ej r'p w'nj 1/2pi "i k k'sw' v' e'd pi "vj pi "n pi "i k c"j ck'd'p"u " c"tc" t pi "k'k'

P w'd'p"o wc"nk"d "e<sup>a</sup> q"vj .u "z "v k'J «"P k'p w'd'p"d<sup>a</sup> p"nk"d "e<sup>a</sup> q"vj .u "z "v k'Rctku' O k'd'p"u "ej " pj "b v't pi "k'k'OP w'j ck't pi "k'k' {"nj 1/2pi " k' p'vj c"vj w p'vj .j "rj k'ej " pj "o v't pi "k'k'j "dc0Dc"t pi "k'k'j r"vj «pj "J k' pi "t pi "k'k'OS w' v' pj "e c"J k' pi " t pi "k'k'j gq'pi w' p'v e"dk w's w' v' c"u "x «"o cpi "vpj "ej v'd v'dw e"vj k'j «pj 0'O k'rj "v p" t pi "k'k'u "f q'd'p"vj wc"nk p'ej w'p w't qpi "k'k'nj 1/2pi "z "nj<sup>a</sup> e'0'

J r" pi "p«{"nko "d pi "k pi "Cpj "i o "6"d p"e»"i k"t "pj "pj cw'0' k'd'p"i k "j ck' d p'0'

*Paris, ngày 27 tháng 12 năm 2000*

D'p"o wc" " " " " D'p"d<sup>a</sup> p"  
\* -"m +" " " " " \* -"m +""

**Bài tập 4.2**

Vt'p"e "u "j r" pi "f k' -{"nk"pi k'd<sup>a</sup> p"cpj lej "j -{"nk o "tc"NIE"e c"pi k'o wc" -" o "x«" c"tc"pj pi "nk p'pj p'z<sup>2</sup> v'e c"o .pj 0'

**Hợp đồng bán số 10 NS/NK/2000**

J r" pi "p«{"nko "j 1/2 "pc{"f q"x«"i k c"j ck'd'p<  
/ V pi "e/2pi "v "zw v'pj r"nj w'e/2pi "pi j k r"vj e'rj o "Xk vP co 0F k' -{"i k'k'd'p"d<sup>a</sup> p"  
/ X«"OGKY C"VTCF KPI "Eq0NVF .Vqm{q."f k' -{"i k'k'd'p"o wc."vj gq" »"d'p"d<sup>a</sup> p" pi " "d<sup>a</sup> p"x«"d'p"o wc" pi " "o wc"j «pi "j »c" f k' -{"vj gq'pj pi " k w'nk p'pj "ucw<

**Điều 1** *Tên hàng*

U p'f v'd»e"x "

**Điều 2** *Số lượng*

52220 V'07' "v' "vj gq"s w' p'h c"ej p'e c"pi k'vj w' "k'k'0'

**Điều 3** *Quy cách phẩm chất*

U p'd»e"x "f q'rj pi "rj<sup>a</sup> r"vj<sup>a</sup> k'o k pi "nj k'u p'e "e"1/2 v' k'x«"rj k'nj 1/2 v' q'tc'0' / " o <36.7"v k' c"

/ Czk/J {ftqzktle<2.2271322'v k' c"

/ D <92' 'v k'j k w'

"

**Điều 4:"Giá cả"**

WUF "362 IO V"HQD"e pi "J K'Rj 1/2pi 0'V pi "i k "WUF "642.222"\*d p"t o "j ck'o K'pi <p" 1/2x'O 'ej p+

**Điều 5<Bao bì"**

Dcq"e>kj q e"dcq'i ck"e>"v 'e . 'nj 1/2pi "t'ej +v "62" p"72m "vpj 0'

**Điều 6<Thời hạn giao hàng"**

Mj 1/2pi 'ej o "s w"pi <{ "37'v' a pi "5"p o "4222"

**Điều 7<Cách giao hàng"**

c+ 32'pi <{ "n"b o w p'pj v't e'pi <{ "i kcq"j <pi . 'd'p' o wc'rj k' k p'ej q'd' p'd'a p'dk v'v p"kw" sw e"vej . "t pi "v k'kw"x<"v k'i kcp"kw" p'e pi "J K'Rj 1/2pi 0'Mj 1/2pi "s w"5"pi <{ "ucw'nj k' pj p" e" k p'e c'd'p' b wc. 'd'p'd'a p'rj k'z'a e'pj p'd pi " k p'ej q'd'p' o wc'p w' pi " 0' d+ Z r"j <pi <822"O VIY Y F U G Z . "KGW"

e+ V k p'rj v'ej o "d e"j <pi "\*"822WUF"o K'pi <{ "+x<"k p"v' pi "d e"pj cpj "\*"522WUF"o K' pi <{ "+f <pj 'ej q'd' p'd'a p'j q e'f a pj 'ej w. 'd'p' o wc'x<"d'p'd'a p'u 'v cpj "v q'a p'x k'pj cw'd pi " j K'rj k w'pj "v w'n' o 'ej pi "v "s wc"pi -p"j <pi "o "NIE"x<"pi -p"j <pi "v 1/2pi "d'a q'ej o " pj v'n"37'pi <{ "ucw'nj k'pj . p'v'j { 'j K'rj k w'0'

f+ Ucw'nj k'i kcq"j <pi "zqpi . 'd'p'd'a p'rj k' k p'ej q'd'p' o wc'dk v't pi "n pi "vpj "x<"t pi " n pi "d' . e c'j <pi "j >c"x<"i k "kw't k'e pi "J K'Rj 1/2pi " 'd'p' o wc'o wc'd q'j k o 'ej q'j <pi " j >c0'

**Điều 8<Thanh toán"**

42'pi <{ "n"b o w p'pj v't e'pi <{ "i kcq"j <pi 'd'p' b wc'rj k'o 'ej q'V pi 'e/2pi "v'z w v'pj r" nj w'e/2pi "pi j k r"v' e'rj o "Xk v'P co "j pi "o v'v' "v'p'f pi "nj 1/2pi "v'j "j { "d . 'o k p" v'w' " 1/2K322" 'v pi "t "i k' e c'j r" pi "v k'pi -p"j <pi "F C K E J K D C P M N V F 0 " V Q M Q . " v "pi c { 0 P i -p"j <pi "u "t "k p'ej q'd'p'd'a p'nj k'pj p" e'pj pi 'ej pi "v "ucw' -{ <

/ J K'rj k w't 'pi c { 'd pi "322" 't "i k'j >c" p"

/ J >c" p'v' pi "o k' -'m . 'b'd p0'

/ O v'd "x p" p" pi "dk p" { " 0'

/ I k { 'ej pi "pj p'rj o 'ej v'f q'V pi 'e/2pi "v' M k o " pi j k o "x<"I k'o " pj "Xk v'P co 'e r . " 6'd p"\*\*\*\*\*

/ I k { 'ej pi "pj p'zw v'z 'f q'Rj 1/2pi "Vj pi "o kx<"E/2pi "pi j k r "Xk v'P co 'e r . 'b'd p0'

"

**Điều 9:"Bất khả kháng"**

Vtqpi "t pi "j r "d v'nj . "nj a pi "z { "tc. "j ck'd'p'u "nj 1/2pi "d "t <pi "dw e"d k'pj pi " k w' nk p's w'k' pj "vtqpi "j r" pi "p <{ 0 D' p'p <q'f r "d v'nj "nj a pi "v' . rj k'd'a q'pi c { 'd pi "rj pi " k p'pj cpj "pj v'ej q'd'p' n'k' d'k v'0'

"

**Điều 10<Trong tài"**

E a e"tcpj 'ej r "nj 1/2pi "v 'v' pi "n pi "i k k's w' v'x k'pj cw' e'v' . u " c'tc'v' pi "v'k' "i k k's w' v'0O k'd'p'ej " pj "o v't pi "v'k'0P w'j ck'v' pi "v'k' { "nj 1/2pi " k' p'v' c'v' w p'v'j . " j "rj k'ej " pj "t pi "v'k'v' 'dcOS w' v' pj "e c'Dep'v' pi "v'k'p <{ "u "n { "d pi " c'u "rj k w'0'

P w'd'p'd'a p'n'k'd 'e'a q'v' . 'tcpj 'ej r "u " e'f k k's w' v'v k'J <"P k'p w'd'p' o wc'n'k'd 'e'a q' v' . 'tcpj 'ej r "u " e'f k k's w' v'v k'Vqm'q'0'

N<o "v k'J <"P k'd pi "k pi "Cpj . 'b'd p'e>"i k'v' "pj "pj cw'o k'd'p'i k 'j ck'd p0'

"

" " " " " J <"P k'pi <{ "42'v' a pi "3"p o "4222"

" " D'p'd'a p" " " D'p'o wc"

" "\*\*\*\*\* -'m +'" " " \* -'m +"

"

"

DAIICHI BANK LTD, TOKYO, JAPAN

"

**Gửi** Ngân hàng Ngoại thương Việt Nam, Hà Nội

"

F K' -{"ej Àpi "vK'zlp"o "o v'j "vP'f pi "nj 1/2pi "j "j {"d "u "2; IKO 4222"ej q"  
V pi "e1/2pi "v{"Zw v'pj r"nj w'E1/2pi "pi j k r"j e"rj o."J «"P K'j pi "j gq"{'w'e w'e c"  
O GKY C"VTCF KPI "Eq0NVF.Pj v'D p'o v'u "k p'h«642.222"WUF \* 1/2O .d p't o 'j ck"  
o Kpi «p'ej p-0P i «{ 'j v'j p'j "vP'f pi "h«42'j a pi "5'p o '4222'v K'Vqm{ q0

"

Vj cpj "q'a p'd pi 'j K'j k w't "k p'pi c{.h r'j «pj "j ck'd p'd pi '322' "t 'i k 'j »c" p"  
m 'rj a v' 1/2k p'pi k'zlp'o 'j "vP'f pi "p«{ "h'o "j gq'pj pi 'ej pi 'v "ucw" -{<  
J »c" p'j pi "o k' e"m "nko "6"d p."i j k'u "i k {"rj 2r"pj r "nj w'u "2; IKO 4222/  
I R0'

415"d "x p" p" pi "dk p'j q«p'j q" -"z r"j «pi "n p'w«m "j w" "t pi .j gq'n pj "  
e c'pi -p'j «pi "o 'j "vP'f pi .i j k'ej A'S'e e'rj «v "ucw\$'i K'j gq'd "ej pi 'v "j cpj "q'a p0'  
315"d "x p" p" pi "dk p'p»k't 'p"u "t cq"t e"v k r"ej q" pi "M'pi k'zi k'z'o cpi "j "  
ej k w'u "65429ZMFq'd "Pi q K'i k'q'Pj v'D p'e r'pi «{ "42B4B; ; ; "v k'Vqm{ q't qpi "x'1/2pi "8"  
pi «{ "nko "xk e."m "v "pi «{ "i k'q'j «pi 0'

X p" p" pi "dk p'j gq'j r" pi "j w'v«w'e pi "pj p"  
X p" p" p'ej o "e pi "ej r'pj p"  
D q'j k o "f q'd 'p'o w"ej w"  
X«"pj pi "ej pi "v "nj a e<"

- "I k {"ej pi "pj p'rj o "ej v'6"d p'f q"V pi "e1/2pi "v{"Mk o "pi j k o "x«"I k'o " pj p e"  
EJ ZJ EP "Xk vP co "e r0'

/ Ej pi "o k'j «D e"j «pi "v "e pi "J K'Rj 1/2pi " p"Pj v'D p"5222"O V'u p'h v'd»e"x "HQD"  
K'EQVGTO U3; ; 2'e pi "J K'Rj 1/2pi .o k'dc q'e»"t pi "h pi "vpj "v "62m " p'j q e"72m 0'  
Mj 1/2pi " e'rj 2r'i k'q'v pi "rj p"  
Mj 1/2pi " e'rj 2r'ej w' p'v k'  
Pi «{ "d e'j «pi "h«371254222"

"

E a e" k w'nk p'nj a e<  
/ V v'e "e a e"ej K'rj «pi -p'j «pi "pi q«k'Vqm{ q"n«f q'rj «p'pi k'j pi "n k'j "vP'f pi "p«{ "  
rj k'ej w"  
/ Ej Àpi "vK'e»"j "t "k p'VIV'pi c{"ucw'hj k' pi " "t "k p'ej pi "v "e c'd 'p'd a p'zw v't .pj "  
v k'Vqm{ q.'pj pi "ej K'rj «ej w' p'k p'f q'd 'p'j pi "n k'j "vP'f pi "p«{ "ej w"  
/ Xk e"t "k p'd "ej pi "v "e c"pi k'd a p'e»"j " e"v k p'j «pj "v k'ej k'pj a pj "pi -p'j «pi "  
ej Àpi "vK'v k'j pi "M'pi 0'  
/ Ej Àpi "vK'eco "m v't "k p'ej q'pj pi "pi k'j pi "n k'j "vP'f pi "p«{ "x k' k w'nk p't pi "  
d "ej pi "v "rj k' e"z w v't .pj "t qpi "x'1/2pi "7'pi «{ "nko "xk e"m "v "ucw'pi «{ "i k'q'j «pi "x«"  
ucw'hj k' e"u " pi " "t "k p'e c'pi k'zlp'o 'j "vP'f pi "p«{ 0'

"

Ej «q'v'v pi "  
\*\*\*\*\*FCKEJ K'NVF "VQM Q"/"LCRCP "  
I k'o " e"  
\* -'m +"

"

"

"



**Bài tập 4.3**

Cpj lej k'j - {"nk o "tc"d "ej pi "v " e"zw v't-pj "f k' -{"x«"ej "tc"pj pi "d v'j r "n 0V K ucq" »"n kh«"pj pi "d v'j r "n A(Nguyễn Ninh Kiều. 1995. Trang 156-161)"

P co g of Issuing Bank< Dcpnq'Dkpnq" Rcpco ."Tgr wdrl«"qh'Rcpco c" "	"Kt gxqecdrq"*****Number" F qewo gpvct {"Etgf kv"*****3456"
Place and date of Issue<Rcpco c."O c{"4; .3; ; 6"	Expiry date and Place for Presentation of Documents: Gzr kt {"f cvg<Lwpg"39."3; ; 6" Rrc«g'ht "Rt gupv«kqp<J qpi "Mqpi "
Applicant<*****Reference No:" Cukcp" Kvgtp«kqpcn' Dcpn' cpf " Vtwu' Eq0' J qpi " Mqpi " " "	Beneficiary: Grg«vqple "F kwtkdwt "Cuuqekcvu" 439" F gu"Xqgw "T qcf ."Egpt«nJ qpi "Mqpi " Amount< Cr rtqzko cvgn "WUF "332.222"*WU"f qmctu"qpg"j wptgf " cpf "v«p"vj qwpucpf "qpn" "
Partial shipment" <input type="checkbox"/> cmqy gf " <input checked="" type="checkbox"/> pqv'cmqy gf"	Credit available with Nominated Bank< hgg« " pgi qv«drq"
Transhipment"***** <input type="checkbox"/> cmqy gf "" <input checked="" type="checkbox"/> pqv'cmqy gf"  <input checked="" type="checkbox"/> Insurance covered by buyers"	<input type="checkbox"/> *****d {"rc{o gpv'cv'uki j v' <input type="checkbox"/> *****d {"f gmtgf 'rc{o gpv'cv' <input type="checkbox"/> *****d {"ceegr v«peg'qh'f tchu'cv"
"	<input checked="" type="checkbox"/> *****d {"pgi qekv«qp"
Shipment as defined in UCP 500, article 46 " Hqo "Rqt v'qh'J qpi "Mqpi " Hqt "t«cpur qt v«kqp"v "Rwgt vq "Cto wng«u."Rcpco c" P qv't«vgt "j cp"lwpq"; .3; ; 6"	Against documents detailed herein <input checked="" type="checkbox"/> *****cpf "Dgpg'h«kct }u'f tchu'u+f tcy p"qp< Dcpnq'Dkpnq" Rcpco c."Tgr wdrl«"qh'Rcpco c"
Uki pgf "«qo o gtekri'lxqleg" Egt v'k«cvg"qh'qtki k" Hwn'ugv'qh'engcp"b«p"dqctf b'q«gcp'dkmi'qh'rcf kpi "«qpuki pgf "vq"Vt«pukqt«kqu'Rcpco c0 Eqxgtkpi < "Vg«gxkukqpu." XETu." Xkf gq "Tgeqtf gtu" cpf " ur ctg" r ctw" qh' l«r cpug" qtki k" cpf " 32.222" XJ U" ecu«gwgu"qh'Ej kpgug"qtki k"cu"r gt"r w«ej cuq"qtf gt"3963/Z. "EHI"Rwgt vq "Cto wng«u."Rcpco u."KPEQVGT O U" 4222" F tchv"vq"dg"o ctngf "bF tcy p"wpf gt "Dcpnq" "Dkpnq."Rcpco c" F qewo gpvct {"Etgf kv"3456"kuwgf "qp"O c {"4; ." 4223" .....P co g"cpf "uki pcwtg"qh'vj g"kuw«kpi "Dcpn" .....Dcpnq'Dkpnq."Rcpco c."Tgr 0'qh'Rcpco c"	

**DRAFT**

"

WUF 344.722"\*\*\*\*\*J qpi "Mqpi ."Lwpg"3: .3; ; 6"  
 Rc {"vq"vj g"qtf gt "qh'Grg«vqple "F kwtkdwt kpi "Cuuqekcvu"  
 Qpg"j wptgf "y gpv{/y q"vj qwpucpf "h«xg"j wptgf "WU"f qmctu"  
 Hqt "x«n«g" Tgegkxgf "cpf "ej cti g"uco g"vq"cee«qwpv'qh"  
 "  
 Vq<\*\*\*\*\*Uki pcwtg+ "  
 Dcpnq'Dkpnq"\*\*\*\*\*Grg«vqple "F kwtkdwt kpi "Cuuqekcvu"  
 Rcpco c"

**ELECTRONIC DISTRIBUTING ASSOCIATES**

"

" " " " " " " " " " Lypg'39.'3; ; 6"

"

"

**Sold to** <K r qtvcf qtc"Grgevtqplec"UOC0" " " **Terms**<F qewo gpvct { 'Etgf kv'  
 " "Rcpco c."Tgr 0qhi"Rcpco c"

"

<b>Invoice No: 741</b>	<b>Contract No 1741</b>	
<b>Package</b>	<b>Description</b>	<b>Price (USD)</b>
3"eqpckpqt"	Vgrgxkukqpu." XETu." Xkf gq"	322.222"
"	Tgeqtf gtu"	7.722"
"	XJ U'ecuugwgu"	327.722"
"	HQD'Hcevtq{ ""	372"
"	J cpf rki "	38.: 72"
"	Htgi j v"	344.722"
"	VqverlE"("H'Rcpco c"	

*In words: US dollars one hundred twenty - two thousand five hundred only*

"

" " " " " " " " " " (Signature)

" " " " " " " " **Electronic Distributing Associates**

" " " " " " " " " ""J qpi "Mqpi "Eqpuqkf cvqtu"Kpe0"cu'ci gpvu"

"

"

"

"

"

"

"

"

"

"

"

"

"

"

"

"

"

"

"

"

"

"

"

"

"

"

"

"

"

"

**For multimodal transport or port to port shipment**

<b>Consigner:</b> Grgevtqple 'F kwtldwkp'i 'Cuqekcygu" J qpi 'Mqpi 'Eqpuqkf cvqtu. 'Kpe0'cu'ci gpvu"	No HK 764187	Original
<b>Consignee</b> < Dcpmq 'Dkpmq" Rcpco c. 'Tgr 0'qh'Rcpco c" "	..... ..... <b>CERTIFICATE OF ORIGIN</b> "	
<b>Transport details</b> < Qegcp" O X' Cncoc tgu" "	"	
" " " " " " " " "		
" <b>The undersigned authority certifies that the goods described above originate in the country shown above</b> RCP CO CP KCP/J QPI MQPI 'EJ CO DGT'QH'EQO O GTEG" " " <b>Place and date of issue, name and signature of competent authority</b> Lxpg'; .3; ; 6.'J qpi 'Mqpi " " ..... <div style="text-align: right;">(Signature)</div> " .....Rcpco cpkcp/J qpi 'Mqpi 'Ej co dgt'qh'Ego o gteg" "		
" " " " " " " " " " " "		

**For multimodal transport or port to port shipment**

<b>Shipper:</b> Gigetqple "F kwtldwkipi "Cuuekcygu" J qpi "Mqpi "Eqpuqrf cvqtu. "Kpe0"cu"ci gpw"		<b>Voyage No</b> ".....7; G"	<b>ØP q"</b> ".....9"
		<b>Shipper`s reference&lt;</b> GF C/RC "6798"	
<b>Consignee:</b> "		<b>Carrier:</b> "..... <i>LHK Lines</i>	
<b>Notify address (carrier nor responsible for failure to notify&lt;</b> K r qt v f qt² "Gigetqplequ"UOC0" 369. "Cxgpkf c"Ucp"Lqug" Rcpco c. "Tgr 0qhiRcpco c"		<b>Place of receipt (Applicable only when document used for MULTIMODAL transport):</b> " " "	
"		<b>Place of delivery" (Applicable only when document used for MULTIMODAL transport):"</b> "	
<b>Ocean Vessel&lt;</b> O IX "Cnco ctgu"	<b>Port of loading:</b> J qpi "Mqpi "	"	
<b>Port of discharge&lt;</b> Rwgtvq" Cto wmggu" Rcpco c"	"	"	
"	<b>Number &amp; type of package, description of goods"</b>	<b>Gross weight (kg)</b>	<b>Measurements</b>
3"eqpvckpgt "....."	VXu. " XETu. " Ur ctg" Rctw"cpf "Ecuugwu"	"	"
"	.....QP "DQCTF " .....Lxpg", . "3; ; 6"	"	"
<b>ABOVE PARTICULARS AS SHIPPERS"</b>			
<b>DECLARED BY</b>			
<b>Total No of containers/Packages received by the carriers&lt;3"</b>	<b>Shipper declared value</b> WUF "344.722"	"	
<b>Mouvement:</b>		"	
<b>Freight and charge</b>	"	Eqngev"	
.....Eqngev" WUF "38.: 22"		<b>Freight payable at:</b>	<b>Place and date of issue:</b>
"		<b>Number of origin issue</b>  1	J qpi "Mqpi "/"Lxpg"; . "3; ; 6"
"		.....	<b>Signature</b> Z[ \ " Eqo r cp{ " cu" ci gpw"

"  
"  
"

#### 4.7. Câu hỏi ôn tập chương 4

30Ej q"dk v'e p'n w' 'pj pi 'i . 'h' kh c'ej p'rj pi 'y e'y cpj "qa p'sw e'v A'  
40M 'v p'e'a e'ng k'ej pi 'v 'ej '{ w'tqpi 'y cpj "qa p'sw e'v O'  
50Vt-pj "d<<'h' a'kpk o 'rj pi 'y e'ej w' p'k p.'e'a e'd' p'y co 'i k'tqpi 'rj pi 'y e'p<<'x<<  
t-pj 'v 'y e'j k p'pi j k r'x 'y cpj "qa p'ej w' p'k p0"  
60Ej q'o v'vpj 'j w pi 'y cpj "qa p'y gq'rj pi 'y e'ej w' p'k p0P' w'pj p'z'v'x 'rj pi "  
y e'y cpj "qa p'p<<'t' p'i »e" 'h' pi k'ej w' p'k p'x<<'pi k'j pi 'h k0'  
70Vt-pj "d<<'h' a'kpk o 'rj pi 'y e'i j k'u . 'e'a e'd' p'y co 'i k'tqpi 'rj pi 'y e'p<<'x<<'t-pj "  
v 'y e'j k p'pi j k r'x 'y cpj "qa p'y gq'rj pi 'y e'i j k'u 0"  
80Ej q'o v'vpj 'j w pi 'y cpj "qa p'y gq'rj pi 'y e'i j k'u 0P' w'pj p'z'v'x 'rj pi 'y e'p<<'t'  
t' p'i »e" 'h' pi k'pj r'h' w'x<<'pi k'zw v'hj w0'  
90Vt-pj "d<<'h' a'kpk o 'rj pi 'y e'pj 'y w't p.'e'a e'd' p'y co 'i k'tqpi 'rj pi 'y e'p<<'x<<  
t-pj 'v 'y e'j k p'pi j k r'x 'y cpj "qa p'y gq'rj pi 'y e'pj 'y w't p0"  
: 0Ej q'o v'vpj 'j w pi 'y cpj "qa p'y gq'rj pi 'y e'pj 'y w't p0P' w'pj p'z'v'x 'rj pi "  
y e'p<<'t' p'i »e" 'h' pi k'pj r'h' w'x<<'pi k'zw v'hj w0'  
; 0Vt-pj "d<<'h' a'kpk o 'rj pi 'y e'pj 'y w'ho 'ej pi 'v . 'e'a e'd' p'y co 'i k'tqpi 'rj pi "  
y e'p<<'x<<'t-pj 'v 'y e'j k p'pi j k r'x 'y cpj "qa p'y gq'rj pi 'y e'pj 'y w'ho 'ej pi 'v 0"  
320Ej q'o v'vpj 'j w pi 'y cpj "qa p'y gq'rj pi 'y e'pj 'y w'ho 'ej pi 'v 0P' w'pj p'z'v'x "  
rj pi 'y e'p<<'t' p'i »e" 'h' pi k'pj r'h' w'x<<'pi k'zw v'hj w0'  
Vt-pj "d<<'h' a'kpk o 'rj pi 'y e'v'p'f pi 'ej pi 'v . 'e'a e'd' p'y co 'i k'tqpi 'rj pi 'y e'p<<'x<<  
t-pj 'v 'y e'j k p'pi j k r'x 'y cpj "qa p'y gq'rj pi 'y e'pj 'v'p'f pi 'ej pi 'v 0"  
330Ej q'o v'vpj 'j w pi 'y cpj "qa p'y gq'rj pi 'y e'v'p'f pi 'ej pi 'v 0P' w'pj p'z'v'x "  
rj pi 'y e'p<<'t' p'i »e" 'h' pi k'pj r'h' w'x<<'pi k'zw v'hj w0'  
340Vt-pj "d<<'pj pi 'p k'f wpi 'e 'd p'e c'd p'S w'v e'( "Vj e'j <pj 'y pi 'pj v'v'p'f pi "  
ej pi 'v . 'd p'u "722'f q"Rj 1/4pi "Vj pi "o k'sw e'v "dcp"j <pj "p o "3; ; 5"\*D p"WER"722'e c'  
KEE+0'

#### 4.8. Tài liệu đọc thêm (dành cho sinh viên)

" "  
Rj 'n e'60B<WER'722"  
"

#### 4.9. Tài liệu tham khảo chương 4

30 Vt o "Vj "Zw-p"J pi 042280Vj cpj "qa p'sw e'v 0P ZD"Vj pi 'm'. "VR0J 'Ej ¶[O k'j 0'  
40 P i w' p"P k'j "Mk w0'3; ; 70'P j pi "v'pj 'j w pi " e"dk v'tqpi "y cpj "qa p'sw e'v 0'P ZD"  
Vj pi 'm'0"  
50 P i w' p"Vt pi "Vj w 042250Vq<p'v r "WER'7220S w'v e"( "Vj e'j <pj 'y pi 'pj v'v'p'f pi "  
ej pi 'v 0Vj g'Wp'k'qto 'Ew'qo u'cpf 'Rtce'k'g'ht'F qewo gp'ct { 'Etgf ku0P ZD"Vj pi 'm'0'  
60 k'j "Zw-p"Vt-pj 03; ; 80'I k'q"t-pj "Vj cpj "qa p'sw e'v "tqpi "pi q k'y pi 0'P ZD"i k'q"  
f e."Vt pi " k'j e'P i q k'y pi "J <<'P k0'  
"  
"  
"  
"  
"  
"  
"  
"  
"  
"

**Phụ lục chương 4**

**Phụ lục 4.1**

**Quy tắc & Thực hành thống nhất Tín dụng chứng từ  
bản số 500, của Phòng Thương mại Quốc tế  
Hiệu lực kể từ ngày 01/01/1994"**

**The Uniform Customs and Practice for Documentary Credits - UCP 500, ICC**

"  
"

**A. QUY ĐỊNH CHUNG VÀ ĐỊNH NGHĨA**

"

**Điều 1:**

*Áp dụng quy tắc và thực hành thống nhất:*

S w{ "v e"x«"v e"j «pj "v pi "pj v{x "v{p" f pi "ej pi "v .Rj 1/2pi "Vj pi "o kS w e"v" p"rj o " u "722."u "a r" f pi "ej q"v v{e " e"e"v{p" f pi "ej pi "v "«tqpi "ej pi "o e"o «"ej Àpi "e»"v j " e" a"r" f pi ."dcq"i o "e "e"e"v{p" f pi "f "rj 1/2pi "nj k"ej Àpi " e"i j k"m v"j r "«tqpi "p k" f wpi "e c" v{p" f pi 0Ej Àpi "t«pi "dw e"v v{e "e"e"d ´p"v j co "i k"v"t "rj k"e»"s w{ " pj "t" t«pi "nj "e"«tqpi "v{p" f pi 0

**Điều 2:**

*Ý nghĩa của tín dụng:*

Pj o "rj e"x "e"e"o e" «ej "e c"pj pi " k w"nj q p"p«{."pj pi "v j w v"pi "SV{p" f pi "ej pi " v \$"x«"SVj "v{p" f pi "f "rj 1/2pi "\$"ucw" -{ " e"i k"v v"n"«"SV{p" f pi \$. "e»"pi j c"n"«"d v{e "u "f «p" z r"p«q."f Á"ej q" e"i k"j q e"o 1/2v "pj "v "p«q."v j gq" »"o v"pi -p"j «pi "«P i -p"j «pi "rj "a"v j «pj +j «pj " pi "v j gq" {´w"e w"x«"ej "v "e c"o v"nj "a"ej "j «pi "«pi k" {´w"e w"o "V{p" f pi + j q e"t´p" f cpj "pi j c"e c"ej «pj "o .pj 0

KRj k"v k"p"j «pj "v cpj "v"p"ej q"j q e"v j gq"n pj "e c"o v"d´p"v j "dc"«P i k"v j pi + "j q e" rj k"ej r"pj p"x«"v j cpj "v"p"J k rj k w" f q"pi k"v j pi "m "rj "a"v j q e" " K0 { "pj k o "ej q"pi -p"j «pi "nj "a"«k"p"j p«j "xk e"t "k"p"pj "x {."j q e"ej r"pj p"x«"t "k"p" J k rj k w"pj "x {."j q e" K0Ej q"rj 2r"o v"pi -p"j «pi "nj "a"ej k v"nj "a" w"t´p"ej pi "v " -"f)"s w{ " pj ."o k"p"n"«"e"e" k w" nj q p"x«" k w"n"k"p"e c"v{p" f pi "rj k" e"v w"p"v j gq 0 Pj o "o e" «ej "v e"j k p"pj pi " k w"nj q p"p«{."e"e"ej k"p"j "a"pj "e c"o v"pi -p"j «pi " "e"e" p e"nj "a"e"u " e"zgo "pj "n"«"o v"pi -p"j «pi "nj "a"e 0

**Điều 3:**

*Các tín dụng dựa trên các hợp đồng*

c0 E"e"v{p" f pi ." "d p"ej v{e c"ej Àpi ."n"«"pj pi "i k"q" f ej "t" k"pi "d" k" v{x k"e"e"j r" pi "d" a"p" j «pi "j q e"e"e"j r" pi "nj "a"e."o «"pj pi "j r" pi "p«{ "e»"v j "f Á"pi "n"«"o "e "u "x«"e"e"pi -p" j «pi "nj 1/2pi "j "k"p"s wcp" p"j q e"nj 1/2pi "d "t «pi "dw e"d k"e"e"j r" pi "pj "x {."ej q" f Á" e»"d v"m " k w" f p"ej k w"p«q" k"p"s wcp" p"e"e"j r" pi "pj "x { " e"i j k"x«q"«tqpi "v{p" f pi 0F q" »."u "eco "m v{e c"pi -p"j «pi "x "xk e"t "k"p."ej r"pj p" x«"v j cpj "v"p" e"e"j k" rj k w"j q e"ej k v"nj w"ej pi "v "x «l j q e"j q«p"v j «pj "d v"m "pi j c"x "p«q"nj "a"e"v j gq"v j "v{p" f pi ."nj 1/2pi "v"Á" { "v j w e"x«q" {´w"l" e"j "j q e"dk"p" d ej "e c"pi k" {´w"e w"o "v{p" f pi "z w" v rj "a"v v "pj pi "o k"i k"p"j "x k"pi -p"j «pi "rj "a"v j «pj "j q e"pi k"v j pi 0 d0 Vtqpi "d v"m "t pi "j r"p«q."o v"pi k"v j j pi "nj 1/2pi " e"n k" f pi "pj pi "s wcp"j " j r" pi " cpi "e»"i k c"e"e"pi -p"j «pi "j q e"i k c"pi k" {´w"e w"o "V{p" f pi "x k"pi -p" j «pi "rj "a"v j «pj 0

"  
"

**Điều 4:**

*Chứng từ đối với hàng hóa/dịch vụ/các công việc khác:*

Vtqpi 'e<sup>a</sup>e'pi j k r 'x "Vp'f pi .v v'e 'e<sup>a</sup>e'd 'p'rk'p'j 'ej q'i kcq'f ej 'e p'e 't'p'ej pi 'v 'ej " nj 1/2pi 'e p'e "x«q'j «pi 'j »c.'e<sup>a</sup>e'f ej 'x "x«lj q e'e'1/2pi "xk e'nj<sup>a</sup>e'o «'e<sup>a</sup>e'ej pi 'v 'e»'j 'rk'p' swcp" p0 "

**Điều 5:**

*Chỉ thị về việc phát hành/tu chính các Tín dụng*

c0 P j pi "ej "j "x "xk e'rj<sup>a</sup>v'j «pj "Vp'f pi ."d p"j -p"Vp'f pi " »."pj pi "ej "j "w'ej pj " Vp'f pi "x«d p'j -p'pj pi "w'ej pj " »'rj k' { " "x«'ej 'pj 'z<sup>a</sup>e0' " " "rj 1/2pi "o k'u "n p'n p"x«'j k w'n o ."e<sup>a</sup>e'pi -p'j «pi 'rj k'pi p'e p'd v'm "o k'nj w'pj " j pi "p«'ucw" -{< 30 c'sw'pj k w'ej k'k v'x«q'D p"Vp'f pi 'j q e'd v'm 'd p"w'ej pj 'p«q" 40 c'tc'e<sup>a</sup>e'ej "j 'rj<sup>a</sup>v'j p«j .j 1/2pi "d<sup>a</sup>q'j q e'z<sup>a</sup>e'pj p'o v"Vp'f pi 'd pi 'e<sup>a</sup>ej 'f p'ej k w' o v"Vp'f pi " -'rj<sup>a</sup>v'j «pj 't e" »\*Vp'f pi 'v pi 'v +o «"Vp'f pi 't e'p«{ " -'e»'e<sup>a</sup>e' w'ej pj " -" e'ej r'pj p.'x«lj q e'e<sup>a</sup>e'w'ej pj 'nj 1/2pi " e'ej r'pj p0 d0 V v'e 'e<sup>a</sup>e'ej "j " k'x k'xk e'rj<sup>a</sup>v'j «pj "o v"Vp'f pi "x«d p'j -p"Vp'f pi ."nj k'e»'j "a r" f pi " e.v v'e 'e<sup>a</sup>e'ej "j 'ej q'o v'd p"w'ej pj "x«d p'j -p"w'ej pj " »'rj k'p'w'o v e<sup>a</sup>ej 'ej 'pj "z<sup>a</sup>e'e<sup>a</sup>e'ej pi 'v 'rj k' e'zw v't-pj " "xk e't "k p."ej r'pj p'j q e'ej k v' nj w' e'j e'j k p0 "

**B. HÌNH THỨC VÀ THÔNG BÁO TÍN DỤNG**

**Điều 6:**

*Các tín dụng khả hủy và bất khả hủy:*

c0 E<sup>a</sup>e"Vp'f pi "e»'j "j w e'nj k' k0 "nj "j { 'j q e'" k0 d v'nj "j { " d0 X.'x { "Vp'f pi 'p'p'1 j kt; 'nk'nj "j { 'j c{ 'd v'nj "j { 0' e0 Vtqpi 't pi 'j r'nj 1/2pi "e»'i j kt; 'pj "x { 'j .Vp'f pi 'u " e'zgo 'nk'd v'nj "j { 0' "

**Điều 7:**

*Trách nhiệm của ngân hàng thông báo:*

c0 O v"Vp'f pi "e»'j " e'j 1/2pi "d<sup>a</sup>q'ej q'pi k'j "j pi "j 1/2pi "sw'co v'pi -p'j «pi "nj<sup>a</sup>e" \*pi -p'j «pi "j 1/2pi "d<sup>a</sup>q+o «'nj 1/2pi "e»'eco 'm v'i .x 'rj<sup>a</sup>k'p'i -p'j «pi "j 1/2pi "d<sup>a</sup>q'p«{ .pj pi " pi -p'j «pi " ».'p w'sw' v' pj "j 1/2pi "d<sup>a</sup>q'Vp'f pi ."rj k'nk o 'tc'e p'j p'x "Vp'j "z<sup>a</sup>e'j e" d "pi q«k'e c"Vp'f pi "o «'pi -p'j «pi " »'j 1/2pi "d<sup>a</sup>q0P w'pi -p'j «pi " »'sw' v' pj "nj 1/2pi " j 1/2pi "d<sup>a</sup>q'Vp'f pi ."j .rj k'd<sup>a</sup>q'pi c{ 'ej q'P i -p'j «pi 'rj<sup>a</sup>v'j «pj 'nj 1/2pi " e'ej o 't 0' d0 P w'p'i -p'j «pi "j 1/2pi "d<sup>a</sup>q'nj 1/2pi "j "nk o "tc" e'u "z<sup>a</sup>e'j e'd "pi q«k'pj "x { .pi vd" »" rj k'd<sup>a</sup>q'h k'nj 1/2pi " e'ej o 't "ej q'pi -p'j «pi "o «'v " »'pj pi "ej "j "zgo 'pj " -'pj p" e."t pi "pi -p'j «pi "j 1/2pi "d<sup>a</sup>q'nj 1/2pi "j "nk o " e'u "z<sup>a</sup>e'j e'e c"Vp'f pi "x«'w'f " pj k'p'p w'pi -p'j «pi "sw' v' pj "u "j 1/2pi "d<sup>a</sup>q'Vp'f pi " »'j .rj k'd<sup>a</sup>q'ej q'pi k'j " j pi "dk vt«pi "pi -p'j «pi "nj 1/2pi "j "nk o " e'u "z<sup>a</sup>e'j y e'e c"Vp'f pi " »0 "

**Điều 8:**

*Sự hủy bỏ một tín dụng:*

c0 O v"Vp'f pi "nj "j { "e»'j " e'w'ej pj "j q e'j { "d 'd k'pi -p'j «pi 'rj<sup>a</sup>v'j «pj "x«q'd v' m "h«'p«q'x«'nj 1/2pi "e p'd<sup>a</sup>q't e'ej q'pi k'j "j pi 0' d0 Vw'pj k'p'pi -p'j «pi 'rj<sup>a</sup>v'j «pj 'rj k' "

KOD K'j q<p'n k'ej q'o v'pi -p'j <pi 'nj<sup>a</sup>e'o <'v k' >'o v'p'f pi 'y 'nj 'j { " - " e'y e'j k p" d pi "e<sup>a</sup>ej 't 'k p'pi c{. 'd pi 'ej r 'pj p'j q e'ej k v'nj w/' kx k'd v'm 'u 't 'k p. 'ej r 'pj p" j q e'y pi 'n pi 'p<q" - " e'y e'j k p' d k'pi -p'j <pi " >/'t e'nj k'pj p" e'y 1/2 pi 'd<sup>a</sup> q" w'ej p'j j q e'j { 'd . 't 'p'e 'u "e<sup>a</sup>e'ej pi 'v 'o <'y 'j k p' t' p' d 'o v'k' r'j A'j r 'x k'e<sup>a</sup>e" k w' nj q p'x<" k w'nk p'e c'p'f pi O'

KOD K'j q<p'n k'ej q'o v'pi -p'j <pi 'nj<sup>a</sup>e'o <'v k' >'o v'p'f pi 'nj 'j { " - " e'y e'j k p" d pi "e<sup>a</sup>ej 't 'k p'ucw'p w'o v'pi -p'j <pi "pj 'x { 't e'nj k'pj p" e'y 1/2 pi 'd<sup>a</sup> q" w'ej p'j j q e'j { 'd . " - 'pj p" e'ea'e'ej pi 'v 'o <'y 'j k p' t' p' d 'o v'rj A'j r 'x k'e<sup>a</sup>e" k w'nj q p" x<" k w'nk p'e c'p'f pi O'

**Điều 9:**

*Trách nhiệm của các ngân hàng phát hành và xác nhận:*

c0 O v'p'f pi 'd v'nj 'j w "k'o v'eco 'm v'ej e'ej p'e c'pi -p'j <pi 'rj<sup>a</sup>v'j <pj 'o v'nj k'e<sup>a</sup>e" ej pi 'v 's w' " pj " e'zw v't .pj 'ej q'pi -p'j <pi " e'ej " pj 'j q e'pi -p'j <pi 'rj<sup>a</sup>v'j <pj " x<"e<sup>a</sup>e" k w'nj q p'x<" k w'nk p'e c'p'f pi " e'y e'j k p" A'pi <

K0 P w'p'f pi 's w' " pj 't 'k p'pi c{ 'y . 'rj k' t 'pi c{ "

KOP w'p'f pi 's w' " pj 'xk e't 'k p'ucw'/'y . 'rj k' t 'x <q'pi <{ " a q'j p" e'z<sup>a</sup>e" pj 'y gq" e<sup>a</sup>e's w' " pj 'e c'p'f pi O'

KK0 P w'p'f pi 's w' " pj 'xk e'ej r 'pj p<

/ D k'pi -p'j <pi 'rj<sup>a</sup>v'j <pj "/ 'y . 'ej r 'pj p'j k'rj k w'f q'pi k'y 'j pi 'm 'rj<sup>a</sup>v'ej q'pi -p'j <pi 'rj<sup>a</sup>v'j <pj "x<" p'j p'rj k' t . 'j q e"

/ D k'o v'pi -p'j <pi 'nj<sup>a</sup>e" e'ej " pj 'y cpj "q<sup>a</sup>p"/ 'y . 'ej r 'pj p'x<"t 'k p'nj k' p'j p" rj k' t "e<sup>a</sup>e'j k'rj k w" e"m 'rj<sup>a</sup>v' d k'pi k'y 'j pi 'ej q'pi -p'j <pi 'rj<sup>a</sup>v'j <pj "t qpi " t pi 'j r 'pi -p'j <pi " e'ej " pj 'y cpj "q<sup>a</sup>p" j k'rj k w' s w' " pj 'v pi "p'f pi 'y " nj 1/2 pi 'ej r 'pj p'ea'e'j k'rj k w" - 'm 'rj<sup>a</sup>v'ej q'j . 'j q e'y cpj "q<sup>a</sup>p' e<sup>a</sup>e'j k'rj k w" - " e" ej r 'pj p'pj pi 'nj 1/2 pi " e"t 'k p' d k'pi -p'j <pi " e'ej " pj 'y cpj "q<sup>a</sup>p" j k'rj k w" pj 'x { 'nj k' p'j p=

kk0 P w'p'f pi 's w' " pj 'xk e'ej k v'nj w/'y . 'y cpj "q<sup>a</sup>p' o k p' t w' " 1/2 pj pi 'pi k'm " rj<sup>a</sup>v'x<"lj q e'pi k'e o 'rj k w' t wpi 'y e. "e<sup>a</sup>e'j k'rj k w' f q'pi k'y 'j pi 'm 'rj<sup>a</sup>v' x<"t'j q e'ea'e'ej pi 'v " e'zw v't .pj 'y gq'p'f pi O0 v'p'f pi 'u 'nj 1/2 pi 'ej q' rj<sup>2</sup> r " rj<sup>a</sup>v'j <pj "e<sup>a</sup>e'j k'rj k w' m "rj<sup>a</sup>v'ej q'pi k' { 'w'e w'o "p'f pi O'Vw' "pj k p' p w'p'f f pi " 1/2 k' k'e<sup>a</sup>e'j k'rj k w' m "rj<sup>a</sup>v'ej q'pi k' { 'w'e w'o "p'f pi "e<sup>a</sup>e'pi -p'j <pi "u " zgo 'e<sup>a</sup>e'j k'rj k w'pj 'x { 'k'e<sup>a</sup>e'ej pi 'v 'd 'u wpi O'

d0 O v'u 'z<sup>a</sup>e'pj p'e c'p'f pi 'd v' nj 'j { 'd k'o v'pi -p'j <pi 'nj<sup>a</sup>e'pi -p'j <pi "z<sup>a</sup>e'pj p+ f c' t' p' u " { 's w' p'j q e' { 'w'e w'e c'pi -p'j <pi 'rj<sup>a</sup>v'j <pj . 'v q' p' p' u 'eco 'm v'ej e'ej p" x 'rj 'c'pi -p'j <pi 'rj<sup>a</sup>v'j <pj . 'x k' k w'nk p'k'e<sup>a</sup>e'ej pi 'v 's w' " pj " e'zw v't .pj 'ej q' pi -p'j <pi "z<sup>a</sup>e'pj p'j q e' d v'm 'pi -p'j <pi " e'ej " pj "p<q'nj<sup>a</sup>e'x<"e<sup>a</sup>e" k w'nj q p'x<" k w'nk p'e c'p'f pi 'rj k' e'w'p' y gq O'

K0 P w'p'f pi 's w' " pj 't 'k p'pi c{ 'y . 't 'k p'pi c{ =

K0 P w'p'f pi 's w' " pj 't 'k p'ucw'y . 'rj k' t 'k p'x<q'pi <{ " A'pi 'j p' s w' " pj 't qpi " p'f pi =

KK0 P w'p'f pi 's w' " pj 'rj k'ej r 'pj p<

/ D k'pi -p'j <pi "z<sup>a</sup>e'pj p'y . 'rj k'ej r 'pj p' t 'k p'j k'rj k w' f q'pi k'j pi 'n k'm 'rj<sup>a</sup>v' 1/2 k' p'pi -p'j <pi "z<sup>a</sup>e'pj p'x<"rj k' t 'k p'nj k'j k'rj k w' > " p'j p. 'j q e"

/ D k'pi -p'j <pi "t 'k p'nj<sup>a</sup>e' y . 'ej r "pj p'x<"t 'k p' e<sup>a</sup>e'j k'rj k w" p'j p' f q'pi k'j pi 'n k'm 'rj<sup>a</sup>v' 1/2 k' p'pi -p'j <pi "z<sup>a</sup>e'pj p. "t qpi "t pi 'j r 'pi -p'j <pi "s w' " pj " t qpi p'f pi 'v 'ej k'ej r 'pj p'j k'rj k w' 1/2 k' p'p' >'j q e'rj k' t 'k p'j k'rj k w'o <'p> " - 'ej r 'pj p'pj pi 'nj 1/2 pi 't 'k p'nj k'j k'rj k w" p'j p' t 'k p O'

"



kx0 P w'p'f pi 's'w' pj 'ej k v'nj w'j .rj k'ej k v'nj w'j k'rk w'f q'pi k'j pi 'h k'm " rj<sup>a</sup> v'x<<lj q e'e<sup>a</sup> e'ej pi 'v " e'zw v't-pj 'y' gq'p'f pi 'x k' k'w'nk p'k'o k p'tw' " 14' n k'pi k'm "rj<sup>a</sup> v'j k'rk w'x<<lj q e'pj pi "pi k'ej -p'v'j e'p o 'j k'rk w'O v'p' f pi 'nj 1/2pi " e's'w' pj 'j k'rk w'm 'rj<sup>a</sup> v' 14'k p'pi k'{'w'e w'o 'p'f pi 0'Vw' " pj k p .p w'p'f pi 's'w' " pj 'j k'rk w'm 'rj<sup>a</sup> v' 14'k p'pi k'{'w'e w'o 'p'f pi 'y . " e<sup>a</sup> e'pi -p'j <pi 'u 'eqk'j k'rk w' >> 'pj 'k'o v'ej pi 'v 'rj 0'

e0"

k0 P w'o v'pi -p'j <pi 'nj<sup>a</sup> e" e'pi -p'j <pi 'rj<sup>a</sup> v'j <pj "{'w'e w'j q e" {"pj k o "z<sup>a</sup> e'pj p" o v'p'f pi "o <<nj 1/2pi "u p'u'k'pi "k'o "xk e" >> 'y .rj k'y 1/2pi "d<sup>a</sup> q"pi c{"ej q"pi -p'j <pi " rj<sup>a</sup> v'j <pj 'dk v'

k0 Vt 'nj k'pi -p'j <pi 'rj<sup>a</sup> v'j <pj "s'w' " pj "o v'e<sup>a</sup> e'j 'nj<sup>a</sup> e"tqpi " {"pj k o "j q e"{'w'e w' z<sup>a</sup> e'pj p'p'f pi ."pi -p'j <pi 'y 1/2pi "d<sup>a</sup> q"e>> 'y 'y 1/2pi "d<sup>a</sup> q"v'p'f pi 'ej q'pi k'j pi " n k'o <<nj 1/2pi "e p'f j k'y 'o "z<sup>a</sup> e'pj p'e c'o .pj 'x<v'p'f pi 0'

f0'

k0 Vt 'nj k'e>"s'w' " pj "pi e"n k'x k' k'w'6: ."o v'p'f pi "d v'nj "j {"nj 1/2pi "pj pi " nj 1/2pi " e"u c" k'o <<e'p'nj 1/2pi " e'j {"d "p w'nj 1/2pi "e>> "u " pi " e c"pi -p' j <pi 'rj<sup>a</sup> v'j <pj .pi -p'j <pi "z<sup>a</sup> e'pj p'p' w'e>+x<<pi k'j pi 'h k0'

k0 Pi -p'j <pi 'rj<sup>a</sup> v'j <pj "u "d "t <pi "dw e"x<v'p'j pi " k'w'u c" k'p'f pi 'p'j "v "pi << " w'p'j <pj "u c" k'p'f pi " >>0"

O v'pi -p'j <pi "z<sup>a</sup> e'pj p"e>> 'y "z<sup>a</sup> e'pj p"o v'u c" k'x<<d "t pi "dw e"v'p'j "v "pi << " y 1/2pi "d<sup>a</sup> q"u "u c" k' >>0'Vw' 'pj k p .pi -p'j <pi 'y 1/2pi "d<sup>a</sup> q"e>> 'y 'y 1/2pi "d<sup>a</sup> q"u c" k'ej q" pi k'j pi 'h k'o <<nj 1/2pi "rj k'z<sup>a</sup> e'pj p'u c" k' >> 'x<<p w'pj 'y .p>> 'rj k'y 1/2pi "d<sup>a</sup> q" ej q'pi -p'j <pi 'rj<sup>a</sup> v'j <pj 'x<<pi k'j pi 'h k'o v'e<sup>a</sup> e'j 'nj 1/2pi "ej o "t 0'

k0 E<sup>a</sup> e" k'w'nk p'e c'o v'p'f pi 'i e'q'j e'e c'o v'p'f pi 'e w'j <pj 'v "u "u c" k' -" e'ej r'pj p'v' e" >>+x p'e>> 'j k'w'n e" p'x "pi k'j pi "n k'ej q" p'nj k'pi k' j pi 'h k'y 1/2pi "d<sup>a</sup> q"u "ej r'pj p'e c'o .pj " p'x "u c" k' >> " p'pi -p'j <pi " -'y 1/2pi " d<sup>a</sup> q"u c" k' >>0'Pi k'j pi 'h k'rk k'y 1/2pi "d<sup>a</sup> q"u "ej r'pj p'j q e'v "ej k'u c" k' >>0' P w'pi k'j pi "n k'nj 1/2pi "y 1/2pi "d<sup>a</sup> q"pj "x {"y .xk e"zw v't-pj " p'pi -p'j <pi "ej " pj 'j q e'pi -p'j <pi 'rj<sup>a</sup> v'j <pj "e<sup>a</sup> e'ej pi 'v "o << 'rj A'j r'x k'p'f pi "x<<e<sup>a</sup> e"u c" k' ej c" e'ej r'pj p'y .u " e'eqk'k'v' 1/2pi "d<sup>a</sup> q"ej r'pj p'u c" k'e c'pi k'j pi " n k'x<<y k' k'o "u c" k' e'p'j "v "nj k'p'f pi " e"u c" k0'

kx0 Ej r'pj p"u c" k'v pi "rj p" e'ij k'tqpi "e'Ápi "o v'y 1/2pi "d<sup>a</sup> q"u c" k'u "nj 1/2pi " e'rj<sup>2</sup> r'x<f q" >> .u "nj 1/2pi "e>> "i k' "t "y e'j k p0'

"

**Điều 10**

*Các loại tín dụng*

c0 V v'e 'p'f pi 'rj k'ej "t'j q e'k'v' "k p'pi c{. 'j q e'k'v' "k p'ucw' 'j q e'k'ej r'pj p" j q e'k'ej k v'nj w0'

d0'

k0 Vt 'nj k'p'f pi "s'w' " pj "ej " e"y e"j k p'v k'pi -p'j <pi 'rj<sup>a</sup> v'j <pj .v v'e "e<sup>a</sup> e"v'p' f pi 'rj k'ej " pj "t'j pi -p'j <pi "pi -p'j <pi "ej " pj + " e" {"s'w' p'v' "k p."eco "m v' v' "k p'ucw'ej r'pj p'j k'rk w'j q e'ej k v'nj w0' k'x k'p'f pi 'ej k v'nj w'v "f q'y . " d v'e 'pi -p'j <pi "p<v' e'pi "e>> 'y "k'pi -p'j <pi "ej " pj 0Ej pi 'v 'rj k' e'zw v't-pj " ej q'pi -p'j <pi 'rj<sup>a</sup> v'j <pj "j q e'pi -p'j <pi "z<sup>a</sup> e'pj p'p' w'e>+j q e'd v'e 'pi -p'j <pi "ej " pj "p<v'nj<sup>a</sup> e0'

k0 Ej k v'nj w'e>> "pi j c"n" pj "i k "x<<v' "k p'j k'rk w'x<<lj q e'ej pi "v "d k'o v'pi -p" j <pi " e" {"s'w' p'v' e"j k p0'Xk e'nk o "tc" p'y w p'e<sup>a</sup> e'ej pi "v "o <<nj 1/2pi "e>> " pj "i k'v' "x<<v' "k p'j k'rk w'j c{"ej pi "v "y .nj 1/2pi "eqk'k'ej k v'nj w0'

k0 Vt 'nj k'pi -p'j <pi "ej " pj "n"pi -p'j <pi "z<sup>a</sup> e'pj p'y .xk e'ej " pj "e c'pi -p'j <pi " rj<sup>a</sup> v'j <pj "nj 1/2pi "v q'p'p'd v'e "o v'u "eco "m v'p<v' e c'pi -p'j <pi "ej " pj "rj k'v' "

"

vk p."eco "m v"t "k p"ucw"ej r "pj p"j k r j k w"j q e"ej k v"nj w"Vt "nj k" "e"u l" pi "  
"t"t<pi "e c"pi -p"j <pi "ej " pj "x<" -"t w" p" v" k w" >"ej q"pi k j pi "n k v" . "x k e"  
pi -p"j <pi "ej " pj "k r "pj p" x<" l j q e"nk o "tc." x<" l j q e"ej w" p"ej pi "v "nj 1/2 pi "ko "  
ej q"pi -p"j <pi " >" r j k e j w"t a ej "pj k o "t "vk p."eco "m v"t "k p"ucw"ej r "pj p"j k  
r j k w"j q e"ej k v"nj w"

e0 M j k pi -p"j <pi "r j a v"j <pi "ej " pj "o v"pi -p"j <pi . "j q e"ej "ej q"r j 2 r "v"p" f pi " e"ej k v"  
nj w" d k' d v"m "pi -p"j <pi "p < q" j q e"nj k e j q"r j 2 r "j c" { " ' w'e w'o v"pi -p"j <pi "nj a e" i j k"  
y ' o "u "z a e"pj p" x<" q" v"p" f pi "y . "e" >" pi j c" i k' pi -p"j <pi "r j a v"j <pi "ej q"r j 2 r "pi -p"j <pi " >"  
t "k p."nj k" e"z w v"t -pj "e a e"ej pi "v "y "j k p"t p" d "o v'e c"ej A pi "i k' r j A j r "x k"  
e a e" k w"nk p" e c" v"p" f pi "x<"eco "m v"j q < p"n k' k p"ej q"pi -p"j <pi " >" y gq" A pi "e a e" s w" "  
pj "e c" k w"nj q p"

**Điều 11**

*Tín dụng chuyển tiền bằng điện và thông báo sơ bộ*  
c0"

KOM K'o v"pi -p"j <pi "r j a v"j <pi "ej "y "d pi " k p"ej w" p"ej q"pi -p"j <pi "y 1/2 pi "d a q" "y 1/2 pi "  
d a q"o v"p" f pi "j q e"u c" k'o v"p" f pi "y . "d e" k p"ej w" p"p<" { "u " e"eq k pj "i k' o v"  
x p" d p" y e"j k p" v"p" f pi "j q e"o v" x p" d p" y e"j k p"u c" k x<"nj 1/2 pi "e p"r j k e" >"z a e"pj p"  
d pi "x p" d p" i k' p" d pi "y 0"

Pi e"n k' p" w" x p" d p"z a e"pj p" d pi "y "i k' p."p" >"u "nj 1/2 pi "e" i k' t "x <"pi -p"j <pi "y 1/2 pi "  
d a q"u "nj 1/2 pi "e" >"t a e j "pj k o "nk o "tc"e a e" x p" d p"z a e"pj p" >"u q" x k e a e" x p" d p" v"p" f pi "x <"  
x p" d p"u c" k v"p" f pi "i k' s w" e q p" pi " k p" v"p" o

KKO P w" k p"ej w" p" i j k' t ; "S e a e"ej k' k v" { " i k' ucw\$. "j q e"pj pi "v "e" >"v a e" f pi "  
v pi "v +j q e" i j k' d pi "y "z a e"pj p"u "i k' x p" d p"e" >"j k w"n e" e c" v"p" f pi "j q e" w"  
ej pj "e" >"j k w"n e" y . " k p"ej w" p"u "nj 1/2 pi " e"z g o "pj "i k' x p" d p" v"p" f pi "e" >"j k w"  
n e" j q e" w"ej pj "e" >"j k w"n e" O P i -p"j <pi "r j a v"j <pi "r j k i k nj 1/2 pi "ej o "t "x p" d p"  
ej k' k v"e" >"j k w"n e" e c" v"p" f pi "j q e" e c" w"ej pj "ej q"pi -p"j <pi "y 1/2 pi "d a q" p j "y 0"

d0 P w'o v"pi -p"j <pi "u "f pi "e a e" f ej "x "e c"pi -p"j <pi "y 1/2 pi "d a q" "y 1/2 pi "d a q" v"p" f pi "  
ej q"pi k j pi "n k v" . "r j k u "f pi "e a e" f ej "x "e c"ej p j "pi -p"j <pi " >" "y 1/2 pi "e a q"  
e a e" w"ej p j 0"

e0 O v"y 1/2 pi "d a q"u "d "x "x k e"r j a v"j <pi "j q e" w"ej p j "o v"p" f pi "nj 1/2 pi "j { "pi cpi "u "  
d a q" +ej " e" i k' k' d k' o v"pi -p"j <pi "r j a v"j <pi "p w"pi -p"j <pi " >" e j w p" d "r j a v"j <pi "  
k r "y gq" >" v"p" f pi "e" >"j k w"n e" j q e" w"ej p j "y "v"p" f pi "e" >"j k w"n e" "y e" j k p" O V t "  
nj k v" pi "u "d a q" e c"pi -p"j <pi "r j a v"j <pi "i j k nj a e" k' pi -p"j <pi "r j a v"j <pi "j " -"i k c q"o v"u "  
d a q" p j "x { "u "r j k d "t <pi "d w e" o v"e a e j "d v"nj "j { " "r j a v"j p < j "j q e" w"ej p j "nj 1/2 pi "  
ej o "t "v"p" f pi "y gq" e a e" k w"nj q p"nj 1/2 pi "o -w" y w p" x k u "d a q 0"

**Điều 12**

*Các chi thị không đầy đủ hoặc không rõ ràng*  
"

P w"p j p" e"e a e"ej "y "nj 1/2 pi " { " "j q e"nj 1/2 pi "t ; "t <pi " "y 1/2 pi "d a q."z a e"pj p"j q e" w"  
ej p j "o v"p" f pi "y . "pi -p"j <pi " e" { ' w'e w" y e" j k p" p j pi "ej "y "p j "x { "e" >"y "u "d a q"  
ej q"pi k j pi "n k" "d k v"o <"y 1/2 k x<"nj 1/2 pi "ej w"t a e j "pj k o "i . "e O U "d a q" p<" { "r j k i j k t ; "  
t <pi "t pi "y 1/2 pi "d a q" e"ew pi "e r "ej " "d k v" x<"pi -p"j <pi "y 1/2 pi "d a q"nj 1/2 pi "ej w"t a e j "  
p j k o "i . "e O V t q pi "o k' t pi "j r . "pi -p"j <pi "y 1/2 pi "d a q"r j k y 1/2 pi "d a q"ej q"pi -p"j <pi "r j a v"  
j <pi "x "j <pi " pi " -"y e" j k p" x<" { ' w'e w"pi -p"j <pi "r j a v"j <pi "ew pi "e r "y 1/2 pi "k p" e p" y k 0"  
Pi -p"j <pi "r j a v"j <pi "r j k ew pi "e r "nj 1/2 pi "ej o "t "y 1/2 pi "k p" e p" y k 0" v"p" f pi "u " e"  
y 1/2 pi "d a q"u " e"z a e"pj p"j q e"u " e" w"ej p j . "ej "nj k e a e"ej "y " { " "x<"t ; "t <pi " -"  
e" p j p" x<" p w"pi -p"j <pi "y 1/2 pi "d a q"nj k' >"u p" u k pi "y e" j k p" e a e"ej "y 0"

**C. NGHĨA VỤ VÀ TRÁCH NHIỆM**

**Điều 13**

*Tiêu chuẩn cho việc kiểm tra các chứng từ*

c0 E<sup>a</sup>e'pi -p'j <pi 'rj k'nk o 'tc'v v'e 'e<sup>a</sup>e'ej pi 'v " e'sw'f " pj 'tqpi 'p'f pi 'x k'u 'vj -pl" v' pi 'j r'n " z<sup>a</sup>e" pj 'e<sup>a</sup>e'ej pi 'v 'e»'vj 'j k p't'p'd 'o v'e c'ej Api 'n'rj Á'j r'x k' e<sup>a</sup>e" k w'nj q p'x«" k w'nk p'e c'p'f pi 'j c{'nj 1/2 pi 0U 'rj Á'j r'x'p'd 'o v'e c'e<sup>a</sup>e" ej pi 'v " e'sw'f " pj 'vj gq'e<sup>a</sup>e" k w'nj q p'x«'e<sup>a</sup>e" k w'nk p'e c'p'f pi 'rj k' e'z<sup>a</sup>e" pj 'd pi 'v r'sw'p'pi -p'j <pi 'vj gq'k w'ej w p'sw e'v 'pj " e'rj p'a pj 'tqpi 'e<sup>a</sup>e" k w' p«{0E<sup>a</sup>e'ej pi 'v 'vj 'j k p't'p'd 'o v'e c'ej Api 'o -w'vj w p'x k'pj cw'u " e'zgo 'pj " nj 1/2 pi 'vj 'j k p't'p'd 'o v'e c'ej Api 'n'rj Á'j r'x k'e<sup>a</sup>e" k w'nj q p'x«" k w'nk p'e c'p'f pi 0 " " "

E<sup>a</sup>e'ej pi 'v 'nj 1/2 pi " e'sw'f " pj 'tqpi 'p'f pi 'u 'nj 1/2 pi " e'e<sup>a</sup>e'pi -p'j <pi 'nk o 'tc0 P w'e<sup>a</sup>e'pi -p'j <pi 'pj p" e'e<sup>a</sup>e'ej pi 'v 'pj 'x {'j 'rj k't 'n k'ej q'pi k'zw v't.pj " j q e'ej w'f p" k'kr'o «'nj 1/2 pi 'ej w't<sup>a</sup>ej 'pj k o 'i .e 0

d0 Pi -p'j <pi 'rj<sup>a</sup> v'j <pj .pi -p'j <pi 'z<sup>a</sup>e'pj p.'p w'e». 'j q e'o v'pi -p'j <pi " e'ej " pj " j <pj " pi 'vj c{'o v'j .'. k'pi -p'j <pi 'pj 'x {'u 'e»'o v'vj k'i kcp'j r'n .pj pi 'nj 1/2 pi " x v'sw'd {'pi «{'pj p'ej pi 'v . " nk o 'tc'e<sup>a</sup>e'ej pi 'v 'x«'sw'f v' pj 'u 'pj p'j c{'v " ej k'e<sup>a</sup>e'ej pi 'v 'x«'vj 1/2 pi 'd<sup>a</sup>q'ej q'd'p'o «'v " »'pi -p'j <pi 'p«{' " -'pj p'e<sup>a</sup>e'ej pi 'v " e'dk v'sw'f v' pj " »0

e0 P w'p'f pi 'ej c" pi 'e<sup>a</sup>e" k w'nk p'o «'nj qpi 'i j k'ej pi 'v 'rj k' e'zw v't.pj 'rj Á'j r'x 'vj gq' ».'vj .e<sup>a</sup>e'pi -p'j <pi 'u 'zgo 'pj 'e<sup>a</sup>e" k w'nk p'pj 'x {'n'nj 1/2 pi " e'i j k'tc'x«" u 'nj 1/2 pi 'swcp'v-o " p'ej Api 0 " " "

**Điều 14**

*Các chứng từ bắt hợp lệ và thông báo*

c0 Mj k'pi -p'j <pi 'rj<sup>a</sup> v'j <pj 'ej q'rj<sup>2</sup>r'o v'pi -p'j <pi 'nj<sup>a</sup>e'vj cpj 'vq'p'j c{'eco 'm v'vj cpj 'vq'p' ej o . 'ej r'pj p'j k'rj k w'j q e'ej k v'nj w't'p'e 'u 'e<sup>a</sup>e'ej pi 'v . 'zgo 'ej Api 'e»'vj " j k p't'p'd 'o v'e c'ej Api 'n'rj Á'j r'x k'e<sup>a</sup>e" k w'nj q p'x«" k w'nk p'e c'p'f pi . 'vj . " pi -p'j <pi 'rj<sup>a</sup> v'j <pj 'x«'pi -p'j <pi 'z<sup>a</sup>e'pj p.'p w'e». 'd 't <pi 'dw e'rj k'

k0 D k'j q'p'ej q'pi -p'j <pi " e'ej " pj " 'vj cpj 'vq'p'j c{'eco 'm v't 'k p'ucw'ej r'pj p" j k'rj k w'j q e'ej k v'nj w0

kk0 Pj p'e<sup>a</sup>e'ej pi 'v " "

d0 Mj k'pj p" e'e<sup>a</sup>e'ej pi 'v . 'pi -p'j <pi 'rj<sup>a</sup> v'j <pj 'x«'lj q e'pi -p'j <pi 'z<sup>a</sup>e'pj p.'p w'e». 'j q e'pi -p'j <pi " e'ej " pj 'j <pj " pi 'vj c{'o v'j . 'rj k'z<sup>a</sup>e" pj 't'v'p'e 'u 'ej " tk'pi "e<sup>a</sup>e'ej pi 'v . 'zgo 'ej Api 'e»'vj 'j k p't'p'd 'o v'e c'ej Api 'n'rj Á'j r'x k'e<sup>a</sup>e" k w' nj q p'x«" k w'nk p'e c'p'f pi . 'vj . e<sup>a</sup>e'pi -p'j <pi 'pj 'x {'e»'vj 'v 'ej k'nj 1/2 pi 'pj p'e<sup>a</sup>e" ej pi 'v 0

e0 P w'pi -p'j <pi 'rj<sup>a</sup> v'j <pj 'z<sup>a</sup>e" pj 't'v'p'e <pi 'e<sup>a</sup>e'ej pi 'v 'vj 'j k p't'p'd 'o v'e c'ej Api " nj 1/2 pi 'rj Á'j r'x k'e<sup>a</sup>e" k w'nj q p'x«" k w'nk p'e c'p'f pi . 'pi -p'j <pi 'p«{'e»'vj 'vj gq" " nk p'tk'pi 'e c'o .pj 'k r'z<sup>a</sup>e'pi k'zko " 'p'f pi 'x 'xk e'ej r'pj p'd v'j r'n 0Vw'f " pj k'p" k w'p«{'e pi 'nj 1/2 pi 'h'q'f <k'j p'vj k'i kcp'p'w'tqpi 'o e'; d'e c" k Á'350 " " "

f0 " "

k0 P w'pi -p'j <pi 'rj<sup>a</sup> v'j <pj 'x«'lj q e'pi -p'j <pi 'z<sup>a</sup>e'pj p'j q e'o v'pi -p'j <pi " e'ej " pj 'j <pj " pi 'vj c{'o v'ej q'j . 'sw'f v' pj 'v 'ej k'e<sup>a</sup>e'ej pi 'v 'vj . 'i k'vj 1/2 pi 'd<sup>a</sup>q" xk e" {'d pi 'xk p'vj 1/2 pi 'j q e'p w'nj 1/2 pi 'vj " e'vj . 'd pi 'e<sup>a</sup>e'rj pi 'k p'pj cpj " ej »pi 'nj<sup>a</sup>e. 'pj pi 'e pi 'nj 1/2 pi 'ej o 'j p'vj k' k o 'm v'vj e'e c'pi «{'nko 'xk e'pi -p' j <pi 'vj 'd {'m'v 'pi «{'pj p'e<sup>a</sup>e'ej pi 'v 0Vj 1/2 pi 'd<sup>a</sup>q'pj 'x {'u " e'i k'ej q'pi -p' j <pi 'o «'v " »'j " -'pj p" e'e<sup>a</sup>e'ej pi 'v 'j q e'i k'vj q'pi k'j pi 'n k'p w'j " -' pj p" e'e<sup>a</sup>e'ej pi 'v 't e'k r'v 'pi k'p«{0

"

HO Vj 1/2pi "d<sup>a</sup>q"pj "x {"rj k'p'w'v v'e "pj pi " ko "d v'j r "n "o «'y gq" »"pi -p'j «pi "v " ej k'e<sup>a</sup>e'ej pi "v "x«'e pi "rj k'i j kt; "pi -p'j «pi "e»" cpi "i k "d "ej pi "v "j c{"nj 1/2pi " "vÁ "s w' p"u "f pi "e c"pi " k'zw v't-pj "j q e" cpi "t "ej Àpi "n k'ej q"pi " k'zw v' t-pj 0'

HO Pi -p'j «pi "rj<sup>a</sup> v'j «pj "x«lj q e"pi -p'j «pi "z<sup>a</sup>e'pj p."p w'e». "u "e»"s w' p" 1/4pi -p'j «pi " -"ej w' p'ej pi "v "j q«p"t "k p"x p'eÀpi "x k'n k"x "d v'e "nj q p"d k'j q«p"p«q"o «" o .pj " -"y e'j k p't "ej q"pi -p'j «pi " »0'

gO P w'pi -p'j «pi "rj<sup>a</sup> v'j «pj "x«lj q e"pi -p'j «pi "z<sup>a</sup>e'pj p."p w'e». "nj 1/2pi "j «pj " pi "y gq" Àpi "x k's w'k" pj "e c" k w'p«{"x«lj q e"nj 1/2pi "i k "e<sup>a</sup>e'ej pi "v "n k" "vÁ "s w' p"u "f pi " e c"pi " k'zw v't-pj "j q e"t "ej Àpi "ej q"pi " k'zw v't-pj 0'P i -p'j «pi "zw v'x«j q e"pi -p' j «pi "z<sup>a</sup>e'pj p."p w'e». "u "d "o v's w' p"nj k w'p k' n'e<sup>a</sup>e'ej pi "v "nj 1/2pi "rj Áj " r"x k'e<sup>a</sup>e" k w'nj q p'x«" k w'nk p'e c"p'f pi 0'

HO P w'pi -p'j «pi "ej w' p'ej pi "v "n w" "pi -p'j «pi "rj<sup>a</sup> v'j «pj "x«lj q e"pi -p'j «pi "z<sup>a</sup>e'pj p." p w'e». "x "d v'm " ko "d v'j r "n "t qpi "ej pi "v "j q e'y 1/2pi "d<sup>a</sup>q'ej q"pi -p'j «pi "pj "x {" t pi "o .pj " -"y cpj "q<sup>a</sup>p." -"eco "m v'y cpj "q<sup>a</sup>p'ucw." -"ej r'pj p'j k'rj k w'j q e" -"ej k v' nj w'x k'u "d q'n w'j q e'x k'u "d q" o "x "pj pi " ko "d v'j r "n "pi -p'j «pi "rj<sup>a</sup> v'j «pj " x«lj q e"pi -p'j «pi "z<sup>a</sup>e'pj p."p w'e». "u "nj 1/2pi "rj k'x .y "o «" e"o k p'd v'e "e<sup>a</sup>e'pi j c" x "p«q"e c'j "y gq"d v'e "s w'k" pj "p«q"e c" k w'p«{0'U "d q'n w'j q e"d q" o "pj "x {" ej "e»"tk'p's wcp" p'o k's wcp'j "i k c"pi -p'j «pi "ej w' p'ej pi "v "x«" e"d q'n w'j q e" x k'pi k' pi "t'c'j c{"pi k' e"pi k'nj<sup>a</sup>e'y c{"o v'o .pj " pi "t'c'd q" o 0'

**Điều 15**

*Từ bỏ trách nhiệm về giá trị hiệu lực các chứng từ*

E<sup>a</sup>e'pi -p'j «pi "nj 1/2pi "e»"pi j c"x "j q e'ej w't<sup>a</sup>ej "pj k o "x "j .pj "y e."u "j q«p'd .p'pj "ej "pj " z<sup>a</sup>e."p'pj "ej -p'j e."u "i k "o q"j q e'j k w'n e'rj<sup>a</sup>r "n "e c'd v'e "e<sup>a</sup>e'ej pi "v "p«q"j q e"x " pj pi " k w'nk p'ej w'pi "x«lj q e"tk'pi " e"s w'" pj "t qpi "e<sup>a</sup>e'ej pi "v " »"j q e" e"i j k' y 'o "x«q."e<sup>a</sup>e'pi -p'j «pi "e pi "nj 1/2pi "ej w't<sup>a</sup>ej "pj k o "i .x "u "o 1/2v "j «pi "j »c."u "n pi ." v pi "n pi ."t pi "y<sup>a</sup>k'dc q'd . "xk e'i k c q"j «pi ."t "i k "j q e"u "v p'v k'e c'j «pi "j »c"o «d v'e " ej pi "v "p«q" k'f k p."j q e"x "y k p'ej "j q e'j «pj "xk'x«lj q e'x "pj pi "y k w'u»v"nj "p pi " y cpj "q<sup>a</sup>p."xk e'y e'j k p'pi j c"x "j q e"p'pj k o "e c"pj pi "pi k'i k'j «pi ."pj pi "pi k' ej w'p'ej .pj pi "pi k'i k c q'pj p."pi k'pj p'j «pi "j q e'pj pi "d q'j k o "j «pi "j »c'j c{"e c" d v'e "pi k'p«q"nj<sup>a</sup>e0'

**Điều 16**

*Từ chối trách nhiệm trong việc chuyển các thư từ thông báo.*

E<sup>a</sup>e'pi -p'j «pi "nj 1/2pi "e»"pi j c"x "x«nj 1/2pi "ej w't<sup>a</sup>ej "pj k o "x "pj pi "j w's w'rj<sup>a</sup>v'uk'pj "f q" u "ej o "t "x«j q e"o v'o<sup>a</sup>v't'p" pi "x p'ej w' p'd v'm "e<sup>a</sup>e'y 1/2pi " k r."e<sup>a</sup>e'y "v "j q e" e<sup>a</sup>e'ej pi "v "j q e"x "u "ej o "t ."e v'z<sup>2</sup>p'j q e'f q'e<sup>a</sup>e'uck'w»v'nj<sup>a</sup>e"z {"t'c't qpi "xk e'ej w' p" k p"xk p'y 1/2pi 0'E<sup>a</sup>e'pi -p'j «pi "nj 1/2pi "e»"pi j c"x "x«t<sup>a</sup>ej "pj k o "x "e<sup>a</sup>e'uck'w»v't qpi "f ej " y w v'x«j q e'i k k'y "ej "e<sup>a</sup>e'y w v'pi "ej w'p'o 1/2p."x«i k c'pj "s w' p'ej w' p'o «nj 1/2pi "e p'rj k' f ej "e<sup>a</sup>e" k w'nj q p'p'f pi 0'

**Điều 17**

*Trường hợp bất khả kháng*

E<sup>a</sup>e'pi -p'j «pi "nj 1/2pi "e»"pi j c"x "x«nj 1/2pi "ej w't<sup>a</sup>ej "pj k o "x "pj pi "j w's w'rj<sup>a</sup>v'uk'pj "f q" xk e'i k'p" q p'pi j k r "x "f q"y k p'ck"pj pi "t k'm p."pj pi "ew e'f -p'dk p."pj pi "ew e'p k' f {"pj pi "ew e'ej k p't cpj "j q e'd v'e "pi w'p'pj -p'p«q"nj<sup>a</sup>e'pi q«k'nj "p pi "nk o "uq<sup>a</sup>v'e c" j .j q e'f q'd v'e "e<sup>a</sup>e'ew e" .pj "e'1/2pi "j c{"d "z pi 0'Vt "nj k' e'rj<sup>2</sup>r "t; "t «pi ."nj k'e<sup>a</sup>e'pi -p' j «pi "d v' w'j q v' pi "nj q'f q cpj "t "n k'e<sup>a</sup>e'pi -p'j «pi "u "nj 1/2pi "y cpj "q<sup>a</sup>p."nj 1/2pi "eco "m v'

vt "k p'ucw'ej r'pj p'e'e'j k'rj k w'j q e'ej k v'nj w'v gq'e'a e'v'p'f pi " -'j v'j k w'n e'i k c' n'è'j q v' pi 'e c'pi -p'j <pi 'd 'i k'p' q p'pj 'x {0

**Điều 18**

*Từ bỏ trách nhiệm về hành động của bên được chỉ thị*

c0 Mj Ku 'f pi 'e'a e'f ej 'x 'e c'o v'j c{'pj k w'pi -p'j <pi 'nj' a e" 'y e'j k p'ej 'y 'e c'pi K' o 'v'p'f pi 'y .pi -p'j <pi " w'ko 'xk e" »'ej q'x'x' kt ktq'f q'pi k'o 'v'p'f pi 'ej w0' d0 E'a e'pi -p'j <pi 'nj' 1/pi 'e»'pi j c'x 'x <'ej w't'a ej 'pj k o 'p w'pj pi 'ej 'y 'f q'j 't w'f p" v' nj' 1/pi " e'y e'j k p.'pi c{'e 'nj' k'd p'y -p'j 'ej " pi 'n c'ej p'e'a e'pi -p'j <pi 'nj' a e" »0' e0 "

K0D' p'ej 'y 'ej q'rj 'c'd' p'nc'y e'j k p'e'a e'f ej 'x 'rj k'ej w't'a ej 'pj k o 'x 'd v'e 'rj 'v p' p <q.'dcq'i o 'j qc'j pi .rj 'v'ej k'rj 'v'p'rj' a v'uk'p'ej q'd' p'pj p" e'e'a e'ej 'y 'k'p'swcp" e c'j 0'

k0 Mj k'v'p'f pi 'swk' pj 't pi 'e'a e'ej k'rj 'v'pj 'x { " e'ej w'd k'o v'd' p'nj' a e'j p'd' p'tc' ej 'y .o <'e'a e'rj 'v p'nj' 1/pi 'y 'y w' e.'y .ew k'e'Ápi 'rj 'c'd' p'tc'ej 'y 'x p'e»'d p' rj p'rj k'y cpj 'v'q'p'n k'e'a e'ej k'rj 'v' »0'

f0 Pi k'o 'v'p'f pi 'd 't <pi 'dw e'x <'ej w't'a ej 'pj k o 'd k'y pi 'ej q'e'a e'pi -p'j <pi 'x " pj pi 'j w'sw 'e»'y 'z {'t'f'q'o k'pi j c'x 'x <'t'a ej 'pj k o " e'a r" v'd k'rj' a r'hw v'x <" v r'sw'p'p e'pi q <k0'

**Điều 19**

*Các thỏa thuận bồi hoàn giữa các ngân hàng với ngân hàng*

c0 P w'pi -p'j <pi 'rj' a v'j <pj 'e»" " pj 't pi 'nj' q p'k'p'd k'j q <p'o <'pi -p'j <pi 'y cpj 'v'q'p." pi -p'j <pi 'ej r'pj p'j q e'pi -p'j <pi 'ej k v'nj w' e'j pi 'u 'y w' e'd k'pi -p'j <pi " »\*Pi -p'j <pi " 1/k'k'p+'d pi 'xk e" 1/k'k'p'o v'd' p'nj' a e'Pi -p'j <pi 'd k'j q <p+'y .pi -p'j j <pi 'rj' a v'j <pj " »'rj k'ewpi 'e r'ej q'pi -p'j <pi 'd k'j q <p'x <q" Ápi 'y k' k o 'x k'e'a e'ej " y 'y 'ej' j r'j q e'ej q'rj' 2r 'y k'j <pj 'e'a e'{'w'e w'd k'j q <p" »0'

d0 E'a e'pi -p'j <pi 'rj' a v'j <pj 'nj' 1/pi " e'{'w'e w'pi -p'j <pi " 1/k'k'p'ewpi 'e r'o v'u "z'a e" pj p'ej pi 'v 'rj Á'j r'x k'e'a e" k w'nj q p'x <" k w'nk p'e c'v'p'f pi 'ej q'pi -p'j <pi 'd k' j q <p0'

e0 Rj qpi 'rj Á'u 'nj' 1/pi " e'o k p't 'd v'e 'pi j c'x 'p <q'e c'o .pj 'x 'xk e'd k'j q <p'x <'nj' k' nj' q p'd k'j q <p'nj' 1/pi " e'pi -p'j <pi " 1/k'k'p'pj p" e'v 'pi -p'j <pi 'd k'j q <p0'

f0 Pi -p'j <pi 'rj' a v'j <pj 'u 'rj k'ej w't'a ej 'pj k o 'x k'pi -p'j <pi " 1/k'k'p'x 'd v'm 'y k v'j k' p <q'x 'k p'n'k'p w'nj q p'd k'j q <p'nj' 1/pi " e'pi -p'j <pi 'd k'j q <p'ewpi 'e r'pi c{'v 'n'è" e»'{'w'e w' w'k'p'j q e'y gq'd v'm 'e'a ej 'p <q'nj' a e" e'swk' pj 't qpi 'v'p'f pi 'j q e'f q" 1/k'd' p'y c'y w p.'v'Á' 't pi 'j r0'

g0 E'a e'ej k'rj 'v' e c'pi -p'j <pi 'd k'j q <p'u " e'v'pj 'ej q'pi -p'j <pi 'rj' a v'j <pj 0'Vw'f 'pj k p." v'qpi 'pj pi 't pi 'j r'o <'e'a e'ej k'rj 'v' e'v'pj 'ej q'rj' a k'd' p'nj' a e.'y .t'a ej 'pj k o 'e c' pi -p'j <pi 'rj' a v'j <pj 'n'è'ej " pj 't'z' k w' »'t qpi 'y 'v'p'f pi 'i e'x <'t qpi 'h pj 'ej q'rj' 2r " d k'j q <p0'v' t qpi 'e'a e't pi 'j r'o <'e'a e'ej k'rj 'v' e c'pi -p'j <pi 'd k'j q <p" e'v'pj 'ej q'o v' d' p'nj' a e.'ej Ápi 'u " e'y w'v 'pi -p'j <pi " 1/k'k'p'nj' k'o <'v'p'f pi 'nj' 1/pi " e'm 'rj' a v' \*nj' 1/pi " e'u 'f pi '+e'a e'ej k'rj 'v' e c'pi -p'j <pi 'd k'j q <p'x p'e'1/p'nc'pi j c'x 'e c'pi -p' j <pi 'rj' a v'j <pj 0'

**D. CÁC CHỨNG TỪ**

**Điều 20**

*Những trường hợp không rõ nghĩa về người lập các chứng từ*

c0 Mj 1/2pi "p'p'fÁpi "e"e"v "pj "Sj <pi "pj v\$. "Sp K'k pi \$. "Se»"vpj " c"rj pi "\$x<"pj pi "v " v pi "v " "o K'w'v "v "e"ej "e c"pi K'h r'd v'e "ej pi "v "p<"q" "zw v't-pj "y gq"p'f pi 0' P w'pj pi "y w v'pi "e»" e" c"x<"q"p'f pi "e"e"pi -p'j <pi "u "ej r "pj p'ej pi "v "e»" r'k'p"s'wcp" e"zw v't-pj."x k' k'w'nk p'k"e"e"ej pi "v "p<{"y "j k p"t'p"d "o v'e c" ej pi "v "r'j Áj r "x K'e"e" k'w'nj q p"x<" k'w'nk p'nj"e"e c"p'f pi "x<"nj 1/2pi "r'j K'k'f'q" pi K'j pi "h K'e r'j"e"v'0'

d0 Vt "nj k' e"swk" pj "nj"e"tqpi "p'f pi ."e"e"pi -p'j <pi "e pi "u "ej r "pj p'pj "n"e"e" d p'ej p'j "ej pi "v " e"n r'j q e"y "j k p'k" e"n r'<

k0 D pi "r'j pi "r'j"e"ucq"ej r."v " pi "j q e" k p'qa'p0'

k0 D pi "d p'y cp"x k' k'w'nk p'k"ej Ápi " e" a pj "f w'k'd p'i e"x<"nj K'e p'y k v'ej pi " v "r'j K'e»"ej "m 0Ej pi "v "e»"y " e"m "d pi "c{."d pi "ej "m "swc'Hcz."d pi "eqp" f w'd pi "m "j k w'j q e"d pi "d v'e "r'j pi "r'j"e"ej pi "y e"p<"q"d pi "o" { "j q e" k p' v 0'

e0"

k0 Vt "nj K'e»"swk" pj "nj"e"tqpi "p'f pi ."e"e"pi -p'j <pi "u "ej r "pj p'k"e"e" d p'ucq." e"e"ej pi "v " e" a pj "f w'k'd p'ucq"j q e"nj 1/2pi " e" a pj "f w'k'd p'i e"e"e" d p' ucq"nj 1/2pi "e p'r'j K' e"m 0'

k0 E"e"p'f pi "{ 'w'e w'ej pi "v " e"nko "y <pj "pj k w'd p"pj "\$nko "y <pj "j ck'd p\$." Si r "j ck'n p\$. "Sj ck'd p'ucq"\$x<"pj pi "v "v pi "v "pj "x {"e»"y "zw v't-pj "o v'd p" ej p'j ."e'p'u "d p'e'p'h k'k'd p'ucq."t "nj K'd p'y -p'ej pi "v "y "j k p'nj"e"e" k0'

e0 Vt "nj K'e»"u "sw" pj "nj"e"tqpi "p'f pi ."o v' k'w'nk p"e c"p'f pi "sw" pj " K'x K' ej pi "v "r'j K' e"pj p'y e."e»"j k w'ne." e"y "y e." e"ej pi "y e"j c{"swk" pj " v pi "v "u "y q"o -p'd pi "d v'm "ej "m ."pj -p'j k w'm "j k w'p<"t'p"e"e"ej pi "v " »." o k p'k"z'v't'p'd "o v'e c"ej pi "v "y "j k p'k" a r" pi "x K'e"e" k'w'nk p'p>k't'p0'

"

**Điều 21**

*Không quy định người lập và nội dung của các chứng từ*

Vt "e"e"ej pi "v "x p"v k'd q"j k o "x<"j »c" p'y pi "o k'nj K'e"e"ej pi "v " e"{"w'e w' zw v't-pj "y .p'f pi "r'j K'p'w't'z"e"e"ej pi "v " »"f q'ckh r "x<"p K'f w'pi "u "ik w'e c"e"e"ej pi " v " »0P w'p'f pi "nj 1/2pi "swk" pj "pj "x {"e"e"pi -p'j <pi "u "ej r "pj p'p"e"e"ej pi "v "pj " -" zw v't-pj "o k p'k'p K'f w'pi "u "ik w'nj 1/2pi "o -w'y w p'pj cw0'

"

**Điều 22**

*Ngày phát hành và ngày tín dụng*

Vt "nj K'e»"swk" pj "nj"e"tqpi "p'f pi ."e"e"pi -p'j <pi "u "ej r "pj p'o v'ej pi "v "e»"i j K' pi <{"r'j"e"v'j <pj "p»"t e"pi <{"o "p'f pi "o k p'k"e"e"ej pi "v " »"r'j K' e"zw v't-pj "tqpi " y K'j p'swk" pj "tqpi "p'f pi "x<"tqpi "e"e" k'w'nj q p'p<{0'

"

**Điều 23**

*Vận tải đơn đường biển/hàng hải*

c0 Vt "nj K'e»"u "swk" pj "nj"e"tqpi "p'f pi ."p w'o v'p'f pi "{ 'w'e w'o v'x p" p"v " e pi ."e"e"pi -p'j <pi "u "ej r "pj p'o v'ej pi "v "f Á" e'i K'v'p'pj "y "p<"q."o <<

k0 Vt 'p'd "o v'e c"x p" p"i j K't'z"v'p"e c"pi K'ej w'p'ej "x<" -"m "v'p'j q e" e" ej pi "y e0'

/ D K'pi K'ej w'p'ej "j q e"pi K' K'n " e"j "f cpj "j q e" K'f k p"e c"pi K'ej w'p'ej ." j q e"

/ D K'y w' p't pi "j q e"o v'pi K' K'h " e"j "f cpj "j q e" K'f k p'y w' p't pi 0'

"

D v'e "ej "m "j c{"ej pi "y e"p<"q"e c"pi K'ej w'p'ej "j q e"e c"y w' p't pi "r'j K' e" pj p"dk v'j " e"j "y e"n"pi K'ej w'p'ej "j q e"y w' p't pi 0'VÁ{"v pi "t pi "j r"o v'

"

pi k' kh 'nj km 'v p'j q e'ej pi 'y e'y c{'ej q'pi kej w'p'ej 'j q e'y w' p'v pi 'e pi " rj k'ij ktz 'v p'x«p pi 'n e'e c'j 'n«pi kej w'p'ej 'j q e'y w' p'v pi .o «pi k' kh " y c{'o v' 'j «pj " pi "" X«"

koI j ktz 'j «pi 'j »c" -" e'd e'n p'w w'j q e" e'i kcq'n p'o v'eqp'w w' 'ej 'f cpj O' D e'j «pi 'n p'w w'j q e'i kcq'j «pi 'n p'o v'eqp'w w' 'ej 'f cpj 'e»'y " e'y 'j k p'd pi 'o v'v " kp't e'v p'o v'x p'v k' p'x«rj kej 't z 't pi 'j «pi " -'d e'z qpi 'n p'w w'j q e'i kcq'v p'o v' eqp'w w' 'ej 'f cpj O'vt pi 'j r'p«{'pi «{'rj a v'j «pj 'x p" p" e'eqk'k'pi «{'d e'j «pi 'n p'w w' x«'k'pi «{'i kcq'j «pi O'

Vt qpi 'v v'e 'e a e'v pi 'j r'nj a e.'d e'j «pi 'n p'o v'eqp'w w' 'ej 'f cpj 'rj k' e'ej pi 'o kpj " d pi 'o v'u 'i j kej A'v p'x p'v k' p'x«pi «{'i j kej A'd e'j «pi 'n p'eqp'w w' 'ej 'f cpj " e'eqk' k'pi «{'i kcq'j «pi O'

P w'x p'v k' p'e»'i j k'eqp'w w'f " pj \$'j q e'o v'v 'v pi 'v "e»'rk p's wcp" p'w w'ej w'p' ej .'xk e'd e'j «pi 'n p'eqp'w w' 'ej 'f cpj 'rj k' e'ij kej A'v p'x p'v k' p.'pi q«k'xk e'ij ktz " pi «{'o «'j «pi " e'd e'n p'w w'e'p'rj k'ij k'v p'e c'eqp'w w' ».'y -o l'v'f'e pi c{'nj k'j «pi " j »c" e'd'z u'n p'o v'eqp'w w'i k'k'Seqp'w w'f " pj \$O'

P w'x p'v k' p'ij k'pj p'j «pi 'j q e'p k'pj p'j «pi " 'i k'nj a e'x k'e pi 'd e'j «pi .'xk e'ij k' ej A'j «pi " -'d e'n p'w w'e pi 'rj k'ij ktz 'e pi 's w'k' pj 'v p'v'f pi 'x«'v p'w w'pj p'j «pi . " y o 'v'f'pi c{'e 'nj k'j «pi 'j »c" -" e'd e'z qpi 'v p'eqp'w w' e'ij k'v p'x p'v k' pO' k w' nj q p'p«{'e pi " e'a r'f pi 'pi c{'e 'nj k'v p'x p'v k' p" -'kp't e'ej 'j «pi " -'d e'z qpi " n'p'w w' " X«"

ko Ej 't z 'e pi 'd e'x«e pi 'f 'j «pi 'vt qpi 'v'p'f pi .f A'ej q<

/ X p" p'ij k'p k'pj -pl'j «pi 'i k'nj a e'x k'e pi 'd e'j «pi 'x«lj q e'p k'j «pi " p'ew k'e A'pi " nj a e'x k'e pi 'f 'j «pi 'x«lj q e"

/ X p" p'ij kej 'Se pi 'f " pj \$'j q e'o v'v 'v pi 'v "e»'rk p's wcp" p'e pi 'd e'x«lj q e" e pi 'f 'j «pi .o k'pz'k'ej pi 'v 'e pi 'rj k'ij k'e pi 'x«lj q e'e pi 'f 'j «pi 's w'k' pj 'vt qpi " v'p'f pi . " X«"

ko Ej 't z 'o v'x p" p'ej 'pj 'j q e.'p w'u 'x p'v k' p'rj a v'j «pj 'pj k w'd p'ej 'pj .y .rj k' i o 'v p'd " {" 'x p" p'ej 'pj " -" e'n r. " X«"

x0 Vj 'j k p'v v'e 'e a e" k w'nk p'ej w'p'ej 'j q e'o v'x «k' k w'nk p'ej w'p'ej " »'d pi " e a ej 'f p'ej k w' p'o v'pi w p'j c{'o v'ej pi 'v "nj 1/2 pi 'rj k'k'x p'v k' p'x p" p' t A'vi p'j q e'x p" p'v pi 'n pi =e a e'pi -p'j «pi 'u "nj 1/2 pi 'nk o 'vt c'p k'f w'pi "e c'e a e" k w'nk p" »." X«"

xk0 Mj 1/2 pi 'e»'i j kt pi .ej pi 'v 'rj 'y w e'x«q'j r" pi 'y w'w w'x«lj q e'nj 1/2 pi 'e»'i j k'k' w w'ej 'j «pi 'ej {"d pi 'dw o "" X«"

xko E'p'e a e'o v'nj a e'rj k' a r" pi 'e a e's w'f " pj 'vt qpi 'v'p'f pi " d0 Pj o 'rj e'x 'ej q" k w'nj q p'p«{'ej w' p'v k'e»'pi j c'h«f 'j «pi 'z w pi 'x«'d e'n k'j «pi " v 'eqp'w w'p«{'u'cpi 'eqp'w w'nj a e'vt qpi 'o v'j «pj 'v'p'j 'x p'v k'dk p'v 'e pi 'd e'j «pi 'v k' e pi 'f 'j «pi 's w'k' pj 'vt qpi 'v'p'f pi O'

e0 Vt 'nj k'e a e" k w'nk p'ij k'vt qpi 'v'p'f pi " e o 'ej w' p'v k'e a e'pi -p'j «pi 'u 'ej r'pj p'e a e" x p" p'e»'i j k'j «pi 'j »c'u " e'ej w' p'v k'o k p'k'v«q'p'd 'j «pj 'v'p'j 'ej w'p'ej " pi " dk p'ej " e'f A'pi 'e A'pi 'o v'x p'v k' pO'

f0 P i c{'e 'nj k'v'p'f pi 'e o 'ej w' p'v k'e a e'pi -p'j «pi 'u 'ej r'pj p'o v'x p" p.'v'p' »<

- K0 E»'i j k'k'u "ej w' p"v k'ej pi "p<q"o <"pj pi "j <pi "j »c"rk'p"swcp" e"ej w' p"ej " d pi "eqp<kpgt."e"e"o q»e"x<lj q e"e"e"u<"rnp"NCUJ " -"i j k'v' p"x p"v k' p."o k p"nk" vq<p"d "j <pi "t-pj " pi "dk p'ej "f'Ápi "e'Ápi "o v'x p"v k' p"o <"v' /k"x<lj q e"
- K0 E»'i j k' k w'nj q p'pi k'ej w' p'ej " e"sw' p'ej w' p"v k' "

**Điều 24**

*Giấy gửi hàng được biển không chuyển nhượng được.*

c0 P w'w'p"p" f pi " { 'w'e w'pqp/pgi q'wcdrg"ugc'y c{dkm'v "e pi "v k'e pi ."t "nj k'e»"swk' pj " nj<sup>a</sup>e"tqpi "w'p"p" f pi ."e"e"e"pi -p"j <pi "u "ej r"pj p"e"e"ej pi "v ."f'Á e"i k'v'p"pj "v " p<q."o <<"

K0 Vt'p"d "o v'e c'ej pi "v "rj k'i j k't'v'p"e w'pi k'ej w' p'ej "x<"j " -"m "v'p"x<" e'ej pi "v' e'd k"

/ Pi k'ej w' p'ej "j q e"j -pi " kh " f'ej "f'cpj "e c"wj q e+" k'f k p'ej q'pi k'ej w' p'ej ." j q e"

/ Vj w' p"v' pi "j q e"j -pi " kh " f'ej "f'cpj "e c"wj q e+" k'f k p'ej q'v' w' p"v' pi "0

D v'e "xk e"m "j q e"ej pi "v' e"p<q"e c"pi k'ej w' p'ej "j q e"e c"v' w' p"v' pi "rj k'z<sup>a</sup> e" pj "t'z'j " f'ej "v' e"nk'pi k'ej w' p'ej "j q e"v' w' p"v' pi "v'Á'v' pi "j r"e»"v' OXk e"m " e c'j cpi i " kh "j c{ 'xk e"ej pi "v' e"e c"pi k'ej w' p'ej "j c{ 'v' w' p"v' pi "e pi "rj k'i j k' t'v'p"x<"p pi "n e"e c"j ."v' e"nk'pi k'ej w' p'ej "j q e"v' w' p"v' pi "o <"j -pi " kh " e" { 'sw' p'0

K0 Ej "t'z' t' pi "j <pi "j »c" -" e"d e"n'p"v'w'j q e"d e"zqpi "t'p'o v'eqp"v'w' f'ej "f'cpj 0 D e"j <pi "n'p"v'w'j q e"d e"zqpi "t'p'o v'eqp"v'w' f'ej "f'cpj "e»"v' " e"i j k't'z' d pi "e"e"j "kp" v' e"t'p"pqp/pgi q'wcdrg"ugc'y c{dkm' "ej pi "o kpj "t' pi "j <pi " -" e"d e"n'p"v'w'e c'eqp" w'w' f'ej "f'cpj ."j q e"d e"zqpi "t'p'eqp"v'w' f'ej "f'cpj "tqpi "t' pi "j r"p<{ ."pi <{ 'rj<sup>a</sup> v'j <pi "ugc" y c{dkm' e"eqk'k'pi <{ 'd e"zqpi "j <pi "n'p"v'w'x<"k'pi <{ 'i k'q'j <pi "0

Vtqpi "v v'e "e"e"t' pi "j r"nj<sup>a</sup> e."d e"j <pi "n'p'eqp"v'w' f'ej "f'cpj "rj k' e"ej pi "v' e'd"o v' i j k'ej Á"t'p"ugc"y c{dkm'x "pi <{ "o <"j <pi "j »c" -" e"d e"zqpi "n'p"v'w'w' "tqpi "t' pi "j r" p<{ ."pi <{ 'i j k'ej Á"j <pi "d e"zqpi "n'p"v'w' e"eqk'k'pi <{ 'i k'q'j <pi "0

P w'ugc"y c{dkm'e»"i j k'ej Á"Seqp"v'w'f " pj \$'j q e"o v'v "v pi "v " "ej "eqp"v'w'ej "j <pi " v' . "xk e" d e"j <pi "zqpi "n'p'eqp"v'w' f'ej "f'cpj "rj k' e"i j k'ej Á"j <pi " -"d e"zqpi "t'p"ugc" y c{dkm'x<"pi q<k'xk e"i j k'pi <{ "d e"zqpi ."e'p"rj k'i j k't'z' v'p"v'w'ej w' p'ej ."pi c{ "e "nj k' j <pi "j »c" e"d e"zqpi "t'p'o v'eqp"v'w'f k'k'\$f " pj \$0

P w'ugc"y c{dkm'i j k'p k'pj p"j <pi "x<"p k'pj p"j <pi " "i k'nj<sup>a</sup> e"x k'e pi "d e"j <pi ."v' . "xk e" i j k'ej Á"j <pi " -"d e"zqpi "e pi "rj k'i j k't'z' v'p"e pi "d e" e"sw' " pj "tqpi "w'p"p" f pi "v'p'eqp" w'w'ej w' p'ej "j <pi "j »c."pi c{ "e "nj k'j <pi "j »c" -" e"d e"zqpi "t'p'eqp"v'w'f i j k't'z' t'p"ugc" y c{dkm'0 k w'nj q p"p<{ "e pi "a r" f pi " k'x k'ugc"y c{dkm'0 <"t'p" >" -"kp'u p'ej "j <pi " -" d e"n'p"v'w'x<"

K0 I j k'v'p"e pi "d e"x<"e pi "f "j <pi "tqpi "w'p"p" f pi ."o e"f'Á'ej pi "v <"

/ I j k'p k'pj p"j <pi " "i k'nj<sup>a</sup> e"x k'e pi "d e"j <pi "x<"lj q e"p k'j <pi " p"ew k'e'Ápi "nj<sup>a</sup> e" x k'p k'f "j <pi "z w pi ."x<"lj q e"

/ E»'i j k'v " \$f " pj \$'j q e"o v'v "v pi "v "e»"hk'p"swcp" p"e pi "d e"j q e"e pi "f "j <pi ." o k p"nk"t'p'ej pi "v "x p"rj k'i j k't'z' e pi "d e"x<"lj q e"e pi "f "j <pi "swk' pj "tqpi "w'p" f pi "x<"

kx0 I o "ej "o v'd p"ugc"y c{dkm'ej "pj "j q e"p w'rj<sup>a</sup> v'j <pi "pj k w'j p"v' . "i o "t' p"d "ugc" y c{dkm'ej "pj " -" e"n r ."x<"

x0 Vj "j k p"v v'e "e"e" k w'nk p'ej w' p'ej "j q e"o v'x<"k' k w'nk p'ej w' p'ej "d pi " e"e"ej "f p'ej k w'v'p"o v'pi w p"j q e"o v'ej pi "v "nj 1/2 pi "rj k'pqp/pgi q'wcdrg"ugc" y c{dkm'nj k't'Á'v' p"j q e"t' pi "n pi + "e"e"pi -p"j <pi "u "nj 1/2 pi "nk o "t'c"e"e"p k'f w'pi " e c"e"e" k w'nk p" >."x<"



xk0 Mj 1/2pi 'i j k'k'e'j pi 'v 'rj 'y w e'x <q'j r" pi 'y w' 'k'w'x <l'j q e'nj 1/2pi 'i j k'ej A'h'k'w' ej 'ej { 'd pi 'dw o . 'x <<

xk0 E 1/2p'e'a e'o v'nj'a e'y . 'rj k' a r" pi 'e'a e'sw'k' pj 'tqpi 'V'p'f pi 0

d0 Pj o 'rj e'x 'ej q" k w'nj q p'p <<{ 'ej w' p'v k'e' » pi j c'h'c'f 'j <pi 'zw pi 'x <<'d e'j <pi 'v " eqp'k'w'p <<{ 'ucpi 'eqp'k'w'nj'a e'tqpi 'o v'j <pj 't-pj 'x p'v k'dk p'v 'e pi 'd e'j <pi 'v k'e pi " f 'j <pi 's'w'k' pj 'tqpi 'V'p'f pi 0

e0 Vt 'nj k'e' » e'a e" k w'nk p' i j k' t q pi 'V'p'f pi 'n'c'e o 'ej w' p'v k'e'a e'pi -p'j <pi 'u 'ej r 'pj p" pqp/pgi q'v'cdrg'ugc'y c{ dkm't'p" » i j k'j <pi 'j » c" e'ej w' p'v k'o k p'n'k'v'q <p'd 'j <pj 't-pj 'ej w' p'ej 'ej 'f'Á pi 'e'Á pi 'o v'ugc'y c{ dkm'o <'y 1/40

f0 P i c { 'e 'nj k'V'p'f pi 'e o 'ej w' p'v k'e'a e'pi -p'j <pi 'u 'ej r 'pj p'o v'ugc'y c{ dkm'k'0

k0 Vt'p" » i j k'u " e'ej w' p'v k'ej pi 'p'q'o <<'j <pi 'j » c'rk'p'swcp" e'ej w' p'ej " d pi 'eqp'v'k'p'gt.'e'a e'o q >e'x <l'j q e'u'k'nc'p'NCU 'o <<'ugc'y c{ dkm' - 'i j k't'z . 'o k p'n'k'v'q <p'd 'j <pj 't-pj 'x p'v k'dk p'ej 'f'Á pi 'e'Á pi 'o v'pqp/pgi q'v'cdrg'ugc'y c{ dkm'x <l'j q e"

k0 E >" k w'nj q p' i j k'pi k'ej w' p'ej " e'sw' p'ej w' p'v k'0

**Điều 25**

*Vận tải đơn hợp đồng thuê tàu*

c0 P w'V'p'f pi '{ 'w'e w'j q e'ej q'rj 2r'o v'x p" p'y gq'j r" pi 'y w' 'k'w' 'y . 'e'a e'pi -p' j <pi . 't 'nj k'e' » u 's'w'k' pj 'nj'a e'tqpi 'V'p'f pi . 'u 'ej r 'pj p'o v'x p" p'p <<{ 'f'Á e" i k'v'p'pj 'y 'p'q . 'o <<"

k0 E > i j k'k'rj 'y w e'x <q'j r" pi 'y w' 'k'w'x <<

k0 Vj 'j k p'v'p'd 'o v'e c'ej pi 'v 'n'k' - " e'm 'v'p'j q e" e'ej pi 'y e'd k' / VJ w' p'v' pi 'j q e'j -pi " kh " 'ej 'f'cpj 'e c'j'q e+'y c{ 'o v'j w' p'v' pi . 'j q e" / E j 'k'w'j q e'j -pi " kh " 'ej 'f'cpj 'e c'j'q e'y c{ 'o v'ej 'k'w'0

D v'e 'xk e'm 'j q e'z'a e'pj p'y w' p'v' pi 'j q e'ej 'k'w'rj k' e'ej pi 'o k'p' 't'z 'n'k'e c" y w' p'v' pi 'j c{ 'ej 'k'w'v'Á 'o k'v' pi 'j r'0'Xk e'm 'e c'j -pi " kh 'j q e'xk e'z'a e'pj p" e c'v'w' p'v' pi 'j q e'ej 'k'w'e pi 'rj k' i j k' t'z 'v'p'x << p pi 'n e'e c'j . 'v e'n' i j k' t'z 'n'k' y w' p'v' pi 'j q e'ej 'k'w'o <'j -pi " kh 'e c'j " e" { 'sw' p"

k0 I j k't'z 'j q e'nj 1/2pi 'i j k'v'p'e c'pi k'ej w' p'ej 0

k0 P > k't'z 'j <pi 'j » c" - " e'd e'n'p'k'w'j q e'd e'zqpi 'n'p'o v'eqp'k'w' 'ej 'f'cpj 0'D e" j <pi 'n'p'k'w'j q e'd e'zqpi 't'p'eqp'k'w' 'ej 'f'cpj 'e' » 'y " e'ej 't'z 'd pi 'ej " k'p" v' e't'p'x p'v k' p'n'k'j <pi " - " e'd e'n'p'eqp'k'w' 'ej 'f'cpj 'j q e" - " e'i k'q" n'p'eqp'k'w' 'ej 'f'cpj . 'tqpi 't pi 'j r'p <<{ 'pi <<{ 'rj'a v'j <pj 'x p'v k' p" e'eqk'n'k' pi <<{ 'd e'j <pi 'x <'n'pi <<{ 'i k'q'j <pi 0

Vtqpi 'v v'e 'e'a e't pi 'j r 'h'j'a e.'d e'j <pi 'n'p'o v'eqp'v'k'w' 'ej 'f'cpj 'rj k' e'ej pi 'y e" d pi 'o v' i j k'ej A't'p'x p'v k' p'x <'pi <<{ 'i j k'ej A'd e'j <pi 'n'p'eqp'k'w' 'ej 'f'cpj " e'eqk'n'k' pi <<{ 'i k'q'j <pi . 'x <<

x0 I j k't'z 'e pi 'd e'x <'e pi 'f 's'w'k' pj 't'p'V'p'f pi . 'x <<

xk0 I o 'ej 'o v'x p" p'ej 'pj . 'j q e'p w'rj'a v'j <pj 'pj k'w'x p" p . 'y . 'i o 't p'd " { " 'x p" p'ej 'pj " - " e'h r . 'x <<

xk0 E 1/2p'e'a e" k w'nk p'nj'a e'y . 'rj k' a r" pi 'e'a e'sw'k' pj 'tqpi 'V'p'f pi 0

d0 P i c { 'e 'nj k'V'p'f pi '{ 'w'e w'z w'v' t . pj 'o v'j r" pi 'y w' 'k'w'e' » 'k'p'swcp" p'x p" p" y gq'j r" pi 'y w' 'k'w' 'y . 'e'a e'pi -p'j <pi 'u 'nj 1/2pi 'nk o 't'c'j r" pi 'y w' 'k'w' » . 'pj pi " u 'ej w' p'p > 'ej q'pi k'pj p'j <pi 'o <<'nj 1/2pi 'ej w't'a j e'pj k o 'i . 0

**Điều 26**

*Chứng từ vận tải liên hợp*

c0 P w'V'p'f pi '{ 'w'e w'o v'ej pi 'v " x p'v k'f Á pi 'ej q'V'pj v'e c'j c'k'rj pi 'y e'x p'v k' \*x p'v k'k'p'j r + 't'Á'nj k'e' » s'w'k' pj 'nj'a e'tqpi 'V'p'f pi . 'e'a e'pi -p'j <pi 'u 'ej r 'pj p'o v' ej pi 'v . 'f'Á'ej q'p' » e'i k'pj 'y 'p'q . 'o k p'n'k' <

K0 I j kt<sub>l</sub> 'v p'pi k<sub>l</sub>ej w' p'ej 'j q e'pi k<sub>l</sub>nj ck<sub>l</sub>v<sup>a</sup>e'x p'v k<sub>l</sub>rk'p'j r'x«' -" e'm 'j q e'  
 e'ej pi 'y e'd k'  
 / Pi k<sub>l</sub>ej w' p'ej 'j q e'pi k<sub>l</sub>nj ck<sub>l</sub>v<sup>a</sup>e'x p'v k<sub>l</sub>rk'p'j r'j q e'j -pi " kh " 'ej 'f cpj 'j q v'  
 pi 'y c{ 'o v'j q e'pj -p'f cpj 'e c'pi k<sub>l</sub>ej w' p'ej 'j q e'e c'pi k<sub>l</sub>nj ck<sub>l</sub>v<sup>a</sup>e'x p'v k'  
 rk'p'j r.'j q e"  
 / Vj w' p'v pi 'j q e'j -pi " kh " 'ej 'f cpj 'e c'y w' p'v pi 0"  
 D v'm 'ej 'm 'j c{ 'ej pi 'y e'p«q'e c'pi k<sub>l</sub>ej w' p'ej .pi k<sub>l</sub>nj ck<sub>l</sub>v<sup>a</sup>e'x p'v k<sub>l</sub>rk'p'j r."  
 v'v{ 'v pi 't pi 'j r'j q e'v'w' p'v pi 'rj k' e'pj p'dk v'rk' 'ej 'y 'pi k<sub>l</sub>ej w' p'ej ."  
 pi k<sub>l</sub>nj ck<sub>l</sub>v<sup>a</sup>e'x p'v k<sub>l</sub>rk'p'j r." v'v{ 'v pi 't pi 'j r'0'0 v'pi k' k'n 'nj k'm 'v p'j q e'  
 ej pi u'y e'y c{ 'ej q'pi k<sub>l</sub>ej w' p'ej .pi k<sub>l</sub>nj ck<sub>l</sub>v<sup>a</sup>e'x p'v k<sub>l</sub>rk'p'j r'j q e'y w' p'v pi "  
 e pi 'rj k<sub>l</sub>ej 't<sub>l</sub> 'v p'x«p pi 'n e'e c'j .v e'rk'pi k<sub>l</sub>ej w' p'ej .pi k<sub>l</sub>nj ck<sub>l</sub>v<sup>a</sup>e'x p'v k<sub>l</sub>rk'p'  
 j r.'j q e'y w' p'v pi 'o «'j -pi " kh 'y c{ 'o v'ej q'j " 'j q v' pi 0X«"  
 K0 I j kt<sub>l</sub> 't pi 'j «pi 'j »c" -" e'i k' k' -'pj p" 'i k'j q e" -" e'd e'f p'v«w'  
 I k'j «pi .pj p" 'i k'j q e'd e'j «pi 'n p'v«w'e»'y " e'j k<sub>l</sub>ej A'd pi 'ej 't 'p'ej pi 'v 'x p'  
 v k<sub>l</sub>rk'p'j r'x«'pi «{ 'rj v'j «pj 'ej pi 'v " »" e'eqk'rk'pi «{ 'i k'j «pi .pj p'j «pi " 'i k'j q e"  
 d e'j «pi 'n p'v«w'x«'rk'pi «{ 'i k'q'j «pi 0'  
 Vw' 'pj k'p.'p w' e' »pi 'd pi 'f w'j q e'o v'e'ej 'nj<sup>a</sup>e'y .pi «{ 'i k'j «pi .pi «{ 'pj p'j «pi "  
 'i k'j q e'pi «{ 'd e'j «pi 'n p'v«w' e'eqk'rk'pi «{ 'i k'q'j «pi 0X«"  
 K0"  
 c0 I j k'p k'pj p'j «pi " 'i k's w'k' pj 't qpi 'v'p'f pi 'e»'y 'rk'nj<sup>a</sup>e'x k'e pi .u-p'dc{.'j q e'  
 p k'd e'j «pi 'x«'p k'j «pi " p'ew k'e'api 's w'k' pj 't qpi 'v'p'f pi 'e»'y 'rk'nj<sup>a</sup>e'x k'e pi "  
 u-p'dc{.'j q e'p k'j «pi " p.'x«'lj q e"  
 d0 E»'v 'Sf " pj \$'j q e'o v'v 'v pi 'v 'e»'rk'p's wcp" p'v«w'x«'lj q e'e pi 'd e'j «pi 'x«'lj q e'  
 e pi 'f 'j «pi .x«"  
 k0 o 'ej 'o v'd p'ej 'pj 'ej pi 'v 'x p'v k<sub>l</sub>rk'p'j r'j q e'p w'rj<sup>a</sup>v'j «pj 'ko 'pj k w'd p'ej 'pj "  
 y .i o 't p'd " { " 'e'a e'd p'ej 'pj " »0'  
 x0j 'j k p'v v'e 'e'a e' k w'rk p'ej w' p'ej 'j q e'o v'x«'k' k w'rk p'pj 'y " e'f p'ej k w' p'  
 o v'pi w'p'j q e'o v'ej pi 'v 'nj 1/2 pi 'rj k'rk'ej pi 'v 'x p'v k<sub>l</sub>rk'p'j r'«d p't'v'v' p'j q e't pi "  
 n pi + 'e'a e'pi -p'j «pi 'u 'nj 1/2 pi 'rk o 't c'e'a e'p k'f w'pi 'e c'e'a e' k w'rk p' »0X«"  
 x0j 1/2 pi 'e»'i j k'rk'rj 'y w e'x«q'o v'j r" pi 'y w'v«w'x«'lj q e'nj 1/2 pi 'e»'i j k'rk'v«w'ej 'ej { "  
 d pi 'dw o .x«"  
 x0j 1/2 v'v'e 'e'a e' k w'rk p'nj<sup>a</sup>e' w' a r" pi 'e'a e' k w'rk p's w'k' pj 't qpi 'v'p'f pi 0'  
 e0 P i c{ 'e 'nj k'v'p'f pi 'e o 'ej w' p'v k'e'a e'pi -p'j «pi 'u 'ej r'pj p'o v'ej pi 'v 'x p'v k'  
 rk'p'j r'v'p' »'i j kt<sub>l</sub> 'ej w' p'v k'u 'j q e'e»'y "rk p'j «pj .o k p'rk'v«q«p'd 'j «pj 't-pj "  
 ej w' p'ej 'ej 'u 'f pi 'o v'ej pi 'v 'x p'v k<sub>l</sub>rk'p'j r'0'  
 "

**Điều 27**

*Chứng từ vận tải hàng không*

c0 P w'v'p'f pi '{ 'w'e w'o v'x p'v k' p'j «pi 'nj 1/2 pi .t 'nj k'e»'u 's w'k' pj 'nj<sup>a</sup>e'v'p'f pi  
 f pi .e'a e'pi -p'j «pi 'u 'ej r'pj p'o v'x p' p.'p w'pj 't'p' »<  
 K0 I j kt<sub>l</sub> 'v p'e c'pi k<sub>l</sub>ej w' p'ej 'x«' -'m 'j q e'ej pi 'y e'd pi 'e'ej 'nj<sup>a</sup>e'd k'  
 / Pi k<sub>l</sub>ej w' p'ej .j q e"  
 / J -pi " kh " 'ej 'f cpj 'e c'pi k<sub>l</sub>ej w' p'ej 0'  
 D v'e 'xk e'm 'j q e'o v'ej pi 'y e'e c'pi k<sub>l</sub>ej w' p'ej 'rj k' e'j kt<sub>l</sub> 'rk'pi k<sub>l</sub>ej w' p'  
 ej 00 v'pi k' kh 'nj k'm 'v p'j c{ 'ej pi 'y e'y c{ 'pi k<sub>l</sub>ej w' p'ej 'e pi 'rj k'j kt<sub>l</sub> 'v p'  
 x«p pi 'n e'e c'j .v e'rk'pi k<sub>l</sub>ej w' p'ej 'o «'o .pj 'y c{ 'o v' 'j q v' pi .x«"  
 K0 I j kt<sub>l</sub> 'j «pi 'j »c" -'pj p'ej w' p'ej 0X«"  
 K0 P w'v'p'f pi '{ 'w'e w'i j kt<sub>l</sub> 'pi «{ 'i k'j «pi 'y y e'v 'y .rj k's w'k' pj 't pi 't'p'x p'  
 p'j «pi 'nj 1/2 pi 'rj k'j k'ej A't<sub>l</sub> 't «pi 'x 'pi «{ 'i k'j «pi " »'x«'eqk'rk'pi «{ " »'rk'pi «{ 'i k'q'  
 j «pi 0'  
 "

"y e"j k p"o e" fej "p<<{."e"e"y k"i j k"tqpi "nj wpi "e c"x p" p"j <pi "nj 1/2pi "pj "ej "f Api " ej q"pi k"ej w"p"ej "j q e"o v"v "v pi "v "f p"ej k w" p"pci "x<<u "ej w" p"dc{"u "nj 1/2pi " e"eqk"n"u "i j k"ej A"e "y "x "pi <<{"i k"j <pi " " >0

Vtqpi "e"e"t pi "j r"nj "a.e."pi <<{"rj "a v"j <pj "x p" p"j <pi "nj 1/2pi "u "nj 1/2pi " e"eqk"n"pi <<{" i kcq"j <pi 0

kk0 I j ktz "u-p"dc{"nj k"j <pj "x<<u-p"dc{" p" e"swk" pj "t"p"v"p"p" pi 0X<<

x0 I j ktz "x p" p"ej <pj "ej q"pi ki k"j <pi "ej "j <pi "pi c{"e "nj k"nj k"v"p"p" pi "swk" pj " o v"đ " {" "e"e"e"đ p"ej <pj "j q e"o v"v "v pi "v ."x<<

xk0 I j ktz "v v"e "e"e" k w"nk p"ej w"p"ej "j q e"o v"u " k w"nk p"ej w"p"ej "e"»"y co " ej k w" p"o v"pi w p"j q e"o v"ej pi "v "nj 1/2pi "rj k"n"ej pi "v "x p"v k"j <pi "nj 1/2pi ." e"e"pi -p"j <pi "u "nj 1/2pi "nk o "tc"e"e"p k"fwpi "e c"e"e" k w"nk p" "»."x<<

xkk0 E 1/2p"v v"e "e"e" k w"nk p"nj "a"e" w" "a"r" pi "swk" pj "vtqpi "v"p"p" pi 0

d0 "pj o "o e" fej "rj e"x " k w"nj q p"p<<{"ej w" p"v k" e"j k w"n"u "f "j <pi "zw pi "x<< d e"n k"j <pi "n"p"v "o v"o "a {"dc{"ucpi "o v"o "a {"dc{"nj "a"e"tqpi "o v"j <pj "t-pj "ej w"p"ej " v "u-p"dc{"nj k"j <pj "v k"u-p"dc{"j <pi " p"swk" pj "vtqpi "v"p"p" pi 0

e0 Pi c{"e "nj k"v"p"p" pi "e o "ej w" p"v k"e"e"pi -p"j <pi "u "ej r"pj p"x p" p"j <pi "nj 1/2pi " t"p" "»"i j k"ej w" p"v k"u "j q e"e"»"y " e"wk p"j <pj ."o k p"n"v"q"p"đ "j <pj "t-pj "ej w"p" ej "e"Api "ej wpi "o v"x p" p"j <pi "nj 1/2pi 0

"

**Điều 28**

*Các chứng từ vận tải được sông hoặc đường sắt, đường bộ.*

c0 P w"v"p"p" pi {"w"e w"x p" p" pi "u/2pi ." pi "đ ." pi "u v"t "nj k"e"»"swk" pj "nj "a.e." e"e"pi -p"j <pi "u "ej r"pj p"x p" p"e"e"m" k"p"»k"t"p"pj pi "rj k"l

k0 I j ktz "v p"e c"pi k"ej w"p"ej ." -" e"m "j q e" e"ej pi "y e"đ pi "e"ej "nj "a"e" e c"pi k"ej w"p"ej ."j q e"j -pi " k"n " fej "f cpj " k"fk p"ej q"pi k"ej w"p"ej ." x<<lj q e"y "j k p"đ pi "eqp"f w"kr"pj p"j q e"o v"ej pi "ej "kr"pj p"nj "a"e"e c"pi k" ej w"p"ej "j q e"j -pi " kh "j q v" pi "ej q"j q e"pj -p"fcpj "pi k"ej w"p"ej 0

D v"e "ej "m."ej pi "y e."eqp"f w"kr"pj p"j q e"o v"ej pi "ej "kr"pj p"p"q"e c"pi k" ej w"p"ej "rj k"fq"ej <pj "pi k"ej w"p"ej "y e"j k p"đ v"j -pi " kh "nj k"m "v"p"j q e"ej pi " y e"y c{"pi k"ej w"p"ej "rj k"i j ktz "v p"x"»"p pi "n e"e c"j "pj "n"pi k"ej w"p"ej ."o << j -pi " kh "j q v" pi "pj -p"fcpj "pi k"ej w"p"ej 0X<<

kk0 I j ktz "j <pi " -" -" e"pj p" "ej "i k"j q e"ej w"p"ej "j q e"o v"ej pi "v "v pi 0 Pi <<{"rj "a v"j <pj "e"e"ej pi "v "x p"v k" e"eqk"n"pi <<{"i kcq"j <pi "t "nj k"t"p"ej pi "v " x p"v k" »pi "eqp"f w"pj p"j <pi ."vtqpi "t pi "j r"p<<{"pi <<{" "»pi "f w" e"eqk"n" pi <<{"i kcq"j <pi 0X<<

kkk0 I j ktz "y gq"v"p"p" pi "p ki k"j <pi "x<<p k"j <pi " p0X<<

kk0 E 1/2p"e"e" k w"nk p"nj "a"e" w" "a"r" pi "e"e"swk" pj "vtqpi "v"p"p" pi 0

d0 P w"t"p"x p" p"nj 1/2pi "i j k"u "n pi "đ p"rj "a v"j <pj "y ."e"e"pi -p"j <pi "u "ej r"pj p"e"e" ej pi "v "x p"v k"zw v"t .pj "pj "n"o v"đ " {" 0E"e"pi -p"j <pi "u "ej r"pj p"e"e"ej pi " v "x p"v k"n"đ p"ej <pj "f A"ej q"e"»" e"i j k"n"ej <pj "j c{"nj 1/2pi 0

e0 Pj o "rj e"x "ej q"o e" fej "e c" k w"nj q p"p<<{"ej w" p"v k" e"j k w"n"»"j <pi "zw pi " x<<đ e"n k"j <pi "n"p"v "o v"rj pi "wk p"x p"v k"p<<{"ucpi "o v"rj pi "wk p"x p"v k"nj "a"e" vtqpi "o v"j <pj "t-pj "ej w"p"ej "v "p ki k"j <pj " p"p k"j <pi " p"y gq"swk" pj "vtqpi "v"p"p" f pi 0

f0 Pi c{"e "nj k"v"p"p" pi "pi p"e o "xk e"ej w" p"v k"e"e"pi -p"j <pi "u "ej r"pj p"e"e"x p" p" pi "u/2pi ." pi "u v" pi "đ "t"p" "»"i j ktz "ej w" p"v k"u "j q e"e"»"y "z {"tc."o k p"n"»" v"q"p"đ "j <pj "t-pj "ej w"p"ej "ej "f Api "ej wpi "o v"x p" p"x"»"t"p"e"Api "o v"rj pi "y e" x p"v k" 0

"

**Điều 29**

"

*Biên lai bưu điện*

c0 P w'p'f pi {"'w'e w'dk'p'nc'k'd w' k p'j'q e'i k {"dk'p'pj p'd w' k p.'y.'t "nj'k'e}"swk' pj'pi e'n k'e'a'epi -p'j' «pi 'u 'ej r'pj p'o v'dk'p'nc'k'd w' k p'j'q e'i k {"dk'p'pj p'd w' k p.'t'p" >> <

K0 -" »pi 'f w'j'q e'ej pi 'y' e'd pi 'e'ej 'nj' a'e'x«" e'ij k'pi «{"v'k'p' k'o «"p'f pi " swk' pj'j' «pi 'j' »c'rj' k' e'ik'q'j'q e'i k' k'pi «{" »" e'eq'k'h'pi «{"ik'q'j' «pi 'j'q e' pi «{"i' k'j' «pi .'x«"

K0 V v'e "e'a'e" k w'nj' a'e" w' a'r" pi 'e'a'e'swk' pj 'tqpi 'p'f pi 0

d0 P w'o v'p'f pi {"'w'e w'o v'ej pi 'v 'f'q'd w' k p'j'q e'e'p'i 'v'f' ej 'x 'i' k'q'j' «pi 'rj' a'v' j' «pj' ej' pi 'o' k'p'j' -'pj' p'j' «pi 'j' »c" 'i' k' k't 'nj' k'e}u 'swk' pj 'nj' a'e'tqpi 'p'f pi .' e'a'epi -p'j' «pi 'u 'ej r'pj p'o v'ej pi 'v .p' w't'p" »'ij' k't' <

K0 V'p'e c'd w' k p'le'p'i 'v'f' ej 'x 'x«" -" e" »pi 'f w'm "j'q e" e'ej pi 'y' e' d pi 'e'ej 'nj' a'e'd' k'd w' k p'le'p'i 'v'f' ej 'x " \*t 'nj' k'p'f pi 'swk' pj " e'dk' v'o v' ej pi 'v 'f'q'd w' k p'le'p'i 'v'f' ej 'x " 'ej 'f'c'pj 'rj' a'v'j' «pj 't'c'ec'e'pi -p'j' «pi 'u 'ej r' pj p'o v'ej pi 'v 'f'q'd v'e 'd w' k p'le'p'i 'v'f' ej 'x 'p'q'rj' a'v'j' «pj +OX«"

K0 I j'k't' <pi «{"n {"j'q e'pj p'j' «pi 'j'q e'o' v'v 'v' pi 'v .pi «{" »" e'eq'k'h'pi «{"i' k'q' j' «pi 'j'q e'pi «{"i' k'j' «pi " 0

K0 E'p'e'a'e" k w'nk' p'nj' a'e'rj' k' a'r" pi 'e'a'e'swk' pj 'tqpi 'p'f pi 0

"

**Điều 30**

*Chứng từ vận tải do người giao nhận phát hành*

Vt "nj'k'e}"u " {"sw' p'nj' a'e'swk' pj 'tqpi 'p'f pi 'e'a'e'pi -p'j' «pi 'u 'ej "ej r'pj p'o v' ej pi 'v 'x' p'v' k'f'q'pi k'i' k'q'pj p'rj' a'v'j' «pj .p' w'pj 't'p'd 'o' v'e' c'ej pi 'v " »" -'ij' k' t' <

K0 V'p'e c'pi k'i' k'q'pj p'x' k'v' e'ej 'nk'pi k'ej w'p'ej 'j'q e'nk'pi k'x' p'v' k'k'p' j' r'x«" -" e'm'j'q e" e'ej pi 'y' e'd pi 'e'ej 'nj' a'e'e' c'pi k'i' k'q'pj p'x' k'v' e'a'ej 'nk'pi k'ej w'p'ej 'j'q e'nk'pi k'x' p'v' k'k'p'j' r.'j'q e"

K0 V'p'e c'pi k'ej w'p'ej 'j'q e'pi k'x' p'v' k'k'p'j' r'x«" -" e'm'j'q e" e' ej pi 'y' e'd pi 'e'ej 'nj' a'e'e' c'pi k'i' k'q'pj p'x' k'v' e'a'ej 'o' v'j' -pi " kh' 'ej 'f'c'pj 'j'q v' pi 'ej' q'j'q e'pj -p'f'c'pj'pi k'ej w'p'ej 'j'q e'pi k'x' p'v' k'k'p'j' r'0

"

**Điều 31**

*"Trên boong", "Người gửi hàng bóc và đếm", Tên của người gửi hàng*

Vt "nj'k'e}"swk' pj 'nj' a'e'tqpi 'p'f pi .'e'a'epi -p'j' «pi 'u 'ej r'pj p'o v'ej pi 'v 'x' p'v' k'o << <

K0 Vtqpi 't' pi 'j' r'ej w'p'ej 'd' pi " pi 'dk'p'j'q e'd pi 'pj' k'w'rj' pi 'vk'p'x' p'v' k' tqpi " »'e'ej w'p'ej 'd' pi " pi 'dk'p.'nj' 1/2pi 'ij' k'k'j' «pi 'j' »c" e'z' r'j'q e'u 'f') z' r't'p'd'q'pi 0

Vw'pj' k'p.'e'a'epi -p'j' «pi 'u 'ej r'pj p'o v'ej pi 'v 'x' p'v' k'e} 'ij' k' k'w'nj' q' p'p' »kt' pi 'j' «pi " j' »c'e} "y' "ej w'p'ej 't'p'd'q'pi ."o' k'p'nc'ej' pi 'v " »'nj' 1/2pi 'ij' k'e' "y' "nk'j' «pi 'j' »c" e' j'q e'u " e'z' r't'p'd'q'pi .'x«lj'q e"

K0 E} "ij' k' "o' v't' e" k'w'nj' q' p'pj " \$ o' x«"z' r'j' «pi 'e' c'pi k'i' k'j' «pi \$'j'q e' \$pi k'i' k'j' «pi 'nj' c'k'i' o' e} \$'j'q e'pj pi 'p' k'f' w'pi 'v' pi 'v .'x«lj'q e"

K0 E} "ij' k't' pi 'pi k'i' k'j' «pi 'nk' o' v'pi k'nj' a'e'nj' 1/2pi 'rj' k'nk'pi k'j' pi 'n' k'p' f' pi 0

"

**Điều 32**

*Các chứng từ vận tải hoàn hảo*

c0 Ej' pi 'v 'x' p'v' k'j'q «pj' q'nk' b' v'ej pi 'v 'nj' 1/2pi 'e} " k'w'nj' q' p'j'q e'ij' k'ej 'À'p' »kt' < 't' «pi " vpj' 't' pi 'e} 'nj' w' v'v' v'e' c'j' «pi 'j' »c'x«lj'q e'e' c'd'c'q'd'0

"

d0 E<sup>a</sup>e"pi -p"j <pi "u "nj 1/2 pi "ej r "pj p"e<sup>a</sup>e"ej pi "v "x p"v k'e>"ij k'e<sup>a</sup>e" k w'nj q p"j q e"ij k' ej À'pj "x {."t "nj k'v p" f pi "s w k' pj "t ÷ "pj pi " k w'nj q p"x <<"ij k'ej À'p <<"q"e>>"v j " e" ej r "pj p0

e0 P w'o v'ej pi "v "x p"v k' "a r" pi "e<sup>a</sup>e" { 'w'e w'e c" k w'nj q p"p <<"x <<"e c"e<sup>a</sup>e" k w'45."46." 47."48."49."4: "x <<"52"v j .e<sup>a</sup>e"ej pi "v " »"u " e"e<sup>a</sup>e"pi -p"j <pi "eq k'h <"r j Á j r "x k'e<sup>a</sup>e" { 'w' e w'e c"o v'v p" f pi " 1/4 j k'ej pi "v "x p"v k'r j k'e>" k w'ij k'ej À"š j q <p"j q" -"d e" j <pi \$0

**Điều 33**

*Các chứng từ vận tải cước phí sẽ trả/trả trước*

c0 Vt "nj k'e>"u "s w k' pj "nj<sup>a</sup>e"t qpi "v p" f pi .j q e"t "nj k'e>"u "o -w'j w p"x k'd v'e "ej pi " v "p <<"q" e'z w v't .pj "v j g q "v p" f pi .e<sup>a</sup>e"pi -p"j <pi "u "ej r "pj p"pj pi "ej pi "v "x p"v k' e>"ij k'h <"e e'j q e'e e'r j "x p"v k' f k' -{ 'i k'ej w pi "h'e e'r j "e j c" e"t 0

d0 P w'o v'v p" f pi "s w k' pj "t pi "ej pi "v "x p"v k'r j k'ij k't ÷ "h'e e'r j " -" e"t "j q e" -" e"t "t e."e<sup>a</sup>e"pi -p"j <pi "u "ej r "pj p"o v'ej pi "v "x p"v k't 'p" »"ej "ij k't ÷ " t <pi "h'e e'r j " -" e"t "j q e" -" e"t "t e'd pi "e<sup>a</sup>ej " »pi "f w'j q e'd pi "e<sup>a</sup>ej " nj<sup>a</sup>e"t 'p'ej pi "v "x k'e"t "j q e"t "t e'e e'r j " -" e"v "j k p'd pi "e<sup>a</sup>ej "nj<sup>a</sup>e"0P w' v'p" f pi "s w k' pj "ej k'r j "d w' k p'r j k' e"v cpj "v q" p"j q e"v cpj "v q" p"t e."e<sup>a</sup>e"pi -p" j <pi "e pi "u "ej r "pj p"ej pi "v "x p"v k'f q'd w' k p'j q e'e'1/2 pi "v "f ej "x "i k q j <pi "r j<sup>a</sup> v j <pj "t 'p" »"ij k't pi "x k e'v cpj "v q" p'r j "p <<"v p j "x <<"pi k'i k'j <pi 0

e0 P j pi "v "š e e'r j "e>"v j "t "t e\$ j q e"š e e'r j "r j k't "t e\$ j q e"pj pi "p k'f w pi " v pi "v .p w' e"ij k't 'p'ej pi "v "x p"v k'u "nj 1/2 pi " e"ej r "pj p"h' <d pi "ej pi "e c" x k e'v cpj "v q" p"e e'r j 0

f0 E<sup>a</sup>e"pi -p"j <pi "u "ej r "pj p"e<sup>a</sup>e"ej pi "v "x p"v k'e>"f p'ej k w' p'd pi "e<sup>a</sup>ej " pi "f w' j q e"e<sup>a</sup>e"e<sup>a</sup>j e"nj<sup>a</sup>e"e<sup>a</sup>e'r j "r j "v 'o "x <<"e e'r j "pj <e<sup>a</sup>e"ej k'r j "j q e"e<sup>a</sup>e"nj q p'ej k't " r k'p"s w cp" p'd e'f "j <pi "j q e" p"e<sup>a</sup>e"pi j k r "x "v pi "v .t "nj k'e<sup>a</sup>e" k w' h k p'e c"v p" f pi "t ÷ "t <pi "e o "x k e'f p'ej k w p <<"0

**Điều 34**

*Các chứng từ bảo hiểm*

c0 E<sup>a</sup>e"ej pi "v "d q'j k o "r j k'f q'e'1/2 pi "v "d q'j k o "j q e"pi k'd q'j k o "j q e" k'h "e c'j " r j<sup>a</sup>v j <pj "x <<"m 0

d0 P w'ej pi "v "d q'j k o "ej "t ÷ "t pi "p"» e'r j<sup>a</sup>v j <pj "pj k w'd p'ej "pj .v j .v v'e "e<sup>a</sup>e" d p" ej "pj "r j k' e'z w v't .pj .t "nj k'e>"u "s w k' pj "pi e"n k't qpi "v p" f pi 0

e0 E<sup>a</sup>e"r j k w'd q'j k o "v o "v j k'f q"pi k'o 1/4 k' k'd q'j k o "e r "u "nj 1/2 pi " e"ej r "pj p" t "nj k'e>"u "ej q'r j<sup>2</sup> r "e "v j "t qpi "v p" f pi 0

f0 Vt "nj k'e>"u "s w k' pj "nj<sup>a</sup>e"t qpi "v p" f pi .e<sup>a</sup>e"pi -p"j <pi "u "ej r "pj p"o v'i k { "ej pi " pj p'd q'j k o "j q e"v "nj c'k'd q'j k o "d c q'f q'e'1/2 pi "v "d q'j k o "j q e"pi k'd q'j k o "j q e" k'h "e c'j " -"m "t e0P w'v p" f pi "{ 'w'e w'i k { "ej pi "pj p'd q'j k o "j q e"v "nj c'k' d q'j k o "d c q."e<sup>a</sup>e"pi -p"j <pi "u "ej r "pj p"o v' p'd q'j k o "v j c { "v j "ej q"e<sup>a</sup>e"ej pi "v " »0

g0 Vt "nj k'e>"u "s w k' pj "nj<sup>a</sup>e"t qpi "v p" f pi "j q e"t "nj k'e<sup>a</sup>e"ej pi "v "d q'j k o "s w k' pj " t pi "d q'j k o "e>"j k w'h e"ej o "pj v'm "v "pi <<"d e'j <pi "t pi "d q'j k o "e>"j k w'h e"ej o " pj v'm "v "pi <<"d e'j <pi "n'p" <<"w'j q e"v "pi <<"i k'j <pi "j q e"v "pi <<"pj p"j <pi " "i k" e<sup>a</sup>e"pi -p"j <pi "u "v "ej k'o v'ej pi "v "d q'j k o "t 'p" »"ij k'pi <<"r j<sup>a</sup>v j <pj "uc w'pi <<"d e" j <pi "n'p" <<"w'j q e'f k'j <pi "j q e"pj p"j <pi " "i k'pj " -"ij k't 'p'ej pi "v "x p"v k'0

h0 "

k0 Vt "nj k'e>"u "s w k' pj "nj<sup>a</sup>e"t qpi "v p" f pi .h'q k'k p'i j k't 'p'ej pi "v "d q'j k o "r j k'h <" m' k'k p'i j k't 'p"v p" f pi 0

"

K0 Vt "nj k'e»"swk" pj "nj<sup>a</sup>e"vtqpi "vp" f pi ."u "k p"v k'v k w' i j k' t' p"ej pi "v "d q"j k o " rj k'v gq"i k "EKH"i k "j <pi ."rj "d q"j k o ."e e"rj "e pi " p"swk" pj +j q e"i k "EKH" \*e e"rj "x«"d q"j k o "t "v k'p k'j <pi " p"swk" pj +e c"j <pi "j »c."v{ "v pi "t pi " j r ."e pi "x k32' ."pj pi "ej "nj k'p«q"i k "EKH"j q e"EKH"e»"v " pj "t' "t' p"ej pi "v 0' Pi e"n k'e"e"pi -p"j <pi "u "ej r"pj p"u "k p"n p"j p"i k c"332' "e c"u "k p"rj k'v ." ej r"pj p"j q e"ej k v"nj w"x k332' "e c"v pi "u "k p"j »c" p"v pi "o k'eqk'pj "n«" u "k p"v k'v k w' »0'

**Điều 35**

*Loại bảo hiểm*

c0 E<sup>a</sup>e"vp" f pi " w'rj k'swk" pj "nq k'd q"j k o "rj k'o w"x«"p w'e p"i o "e "pj pi "t k'tq" rj "rj k'o w'd q"j k o 0M 1/2 pi "p' p'f Api "e"e"v "nj 1/2 pi "t' "t' <pi "pj "St k'tq"v 1/2 pi "v pi "\$" j q e"St k'tq"v r"sw"pSOP w"pj pi "v " {" e"f Api "v "e"e"pi -p"j <pi "u "ej r"pj p"e"e" ej pi "v "d q"j k o "pj "zw v't-pj "o «"nj 1/2 pi "ej w"t"ej "pj k o "x "d v'e "t k'tq"p «q"nj 1/2 pi " e"d q"j k o 0'

d0 P w"vtqpi "vp" f pi "nj 1/2 pi "e»"pj pi "ej "v "e "v "e"e"pi -p"j <pi "u "ej r"pj p"e"e"ej pi " v "pj " -"zw v't-pj "o «"nj 1/2 pi "ej w"t"ej "pj k o "x "d v'm "t k'tq"p «q"nj 1/2 pi " e"d q" j k o 0'

e0 Vt "nj k'e»"u "swk" pj "nj<sup>a</sup>e"vtqpi "vp" f pi ."e"e"pi -p"j <pi "u "ej r"pj p"ej pi "v "d q" j k o "i j k't' "d q"j k o "e»"o e"o k p"d k'v pi " e"t "j q e"o e"o k p"d k'v pi "nj 1/2 pi " e"t 0'

**Điều 36**

*Bảo hiểm mọi rủi ro*

Vtqpi "t pi "j r "vp" f pi "swk" pj "sd q"j k o "o k't k'tq\$. "e"e"pi -p"j <pi "u "ej r"pj p"ej pi " v "d q"j k o "e»"d v'm "i j k'ej "j q e" k w"nj q p"so k't k'tq"\$f "e"»"j c{"nj 1/2 pi "e»"i j k'k'w' " So k't k'tq"\$pi c{"e "nj k'e»"i j k'k'o v'u "t k'tq"p «q" »"nj 1/2 pi " e"d q"j k o "o «"nj 1/2 pi "ej w" t"ej "pj k o "x "d v'm "t k'tq"p «q"nj 1/2 pi " e"d q"j k o 0'

**Điều 37**

*Hóa đơn thương mại*

c0 Vt "nj k'e»"u "swk" pj "nj<sup>a</sup>e"vtqpi "vp" f pi ."e"e"j »c" p"v pi "o k'

k0 Rj k'v "j k p"t'p"d "o v'e c"ej Api "n«" e"rj<sup>a</sup>v"j <pj "d k'pi k'j pi "n k' e"i j k' t' "vtqpi "vp" f pi "t "t pi "j r" e"swk" pj "vtqpi " k w'6: + "x«"

k0 Rj k' e"n r"t c" pi "v p"pi k'z k'o "vp" f pi "t " k w'6: "o e" d + "x«"

k0 Mj 1/2 pi "e p"v j k v'rj k'm "

d0 Vt "nj k'e»"u "swk" pj "nj<sup>a</sup>e"vtqpi "vp" f pi ."e"e"pi -p"j <pi "e»"v "v "ej k'e"e"j »c" p" v j pi "o k'i j k'u "k p"x v's w"u "k p"i j k'vtqpi "vp" f pi "ej q"rj<sup>2</sup>r 0Vw{ "pj k'p. "p' {w'o v" pi -p"j <pi " e"rj<sup>2</sup>r"t "k p."eco "m v't "k p"ucw."ej r"pj p"j k'rj k w'j q e"ej k v"nj w" v j gq"o v"vp" f pi " cpi "ej r"pj p"j »c" p" ». "v "s w{ v" pj "e c"pi -p"j <pi "p«{"u "t <pi " dw e"v v'e "e"e" d'p."o k p"n"pi -p"j <pi "p«{"nj 1/2 pi "t "k p."nj 1/2 pi "eco "m v't "k p"ucw." nj 1/2 pi "ej r"pj p"e"e"j k'rj k w'j c{"ej k v"nj w"x k'u "k p"x v's w"u "k p"vp" f pi "ej q" rj<sup>2</sup>r 0'

e0 O 1/2 v "j <pi "j »c"vtqpi "j »c" p"v pi "o k'rj k'rj "j r"x k'o 1/2 v "j <pi "j »c"vtqpi "vp" f pi 0Vtqpi "v v'e "e"e"ej pi "v "nj<sup>a</sup>e."j <pi "j »c"e»"v " e"o 1/2 v "o v'e"ej "ej wpi "ej wpi " nj 1/2 pi "o -w"v w p"x k'o 1/2 v "j <pi "j »c"vtqpi "vp" f pi 0'

**Điều 38**

*Các chứng từ khác*

P w'o v'v'p'f pi "'w'e w'rj k'e»"u "pj p'v'j e'j q e'ej pi "pj p't pi "n pi "tqpi "t pi " j r'nj 1/2 pi 'r'cj 'n'ej w'p'ej "d pi " pi "dk p.'y .e'a e'pi -p'j <pi 'u 'ej r'pj p'eqp'f w't pi " n pi 'j q e'n k'nj ck't pi 'n pi 'o <pi k'ej w'p'ej 'j c{" k'h 'e c'pi k'p<{'i j k'h'p'ej pi " v 'x p'v k't 'nj k'v'p'f pi 's'wk' pj 't'k'p'f pi 'n'xk e'pj p'v'j e'j q e'u 'ej pi 'pj p't pi 'n pi " rj k' e'n r'd pi 'o v'ej pi 'v 't'k'pi "dk v'0

**E. CÁC ĐIỀU QUI ĐỊNH KHÁC**

**Điều 39**

*Dung sai số tiền, số lượng và đơn giá trong tin dụng*

- c0 Pj pi 'v "\$x<q'nj q pi \$. "\$ e'ej pi \$. "\$ 'ej pi '\$'j q e'pj pi 'v 'v pi 'v " e'f Ápi " " p>k'x 'u 'k p'e c'v'p'f pi 'j q e'u 'n pi 'j q e' p'i k' 'i j k'tqpi 'v'p'f pi 'rj k' e'j k w' n'ej q'rj 2 r'o v'u "z' 'f ej 'j p'n'z'o 'nj 1/2 pi 's'w' "32' "uq'x k'u 'k p'j q e'u "n pi 'j q e' p'i k'o < 'pj pi 'v " {'p>k' p'0
- d0 Vt 'nj k'o v'v'p'f pi 's'wk' pj 'nj 1/2 pi " e'i kq'j <pi 'pj k w'j p'j c{'v'j p'u 'n pi 'j <pi " s'wk' pj . 'y . 'o v'f wpi 'uck7' 'j p'j q e'n'z'o <e>'y 'ej r'pj p' e.'o k p'n'k'p'p'q'u " k p'e c'e'a e'n p'v'j cpj 'v'q'p'nj 1/2 pi 'x v's'w' "u 'k p'e c'v'p'f pi '0'f wpi 'uck'p'<{'nj 1/2 pi 'a r" f pi 'nj k'v'p'f pi 's'wk' pj 'u 'n pi 'v'pj 'd pi 'o v'u " p'x "dcq'nk p'j q e'o v'u " p'x " ej k e'0
- e0 Vt 'nj k'o v'v'p'f pi 'e o 'i kq'j <pi 'v pi 'rj p'e>'s'wk' pj 'pi e'n k'j q e't 'nj k' k w'rj " \$d\$ "t'p' e'r'f pi 'y . 'ej q'rj 2 r'o v'f wpi 'uck7' 'i k o 'd v'e c'u 'k p'v'j cpj 'v'q'p'u " e'r'f pi . 'o k p'n'k'p' w'v'p'f pi 's'wk' pj 'u 'n pi 'j <pi 'j >>c'rj k' e'i kq' " x<p w' v'p'f pi 's'wk' pj 'o v' p'i k' 'y . 'i k' " >'nj 1/2 pi " e'ej k v'i k'0 k w'nj q p'p'<{'nj 1/2 pi 'a r" f pi 'e'a e'v 'p' w'tqpi " k w'rj '\$c\$ "t'p' e'u 'f pi 'tqpi 'v'p'f pi 0

**Điều 40**

*Trả tiền/giao hàng từng phần*

- c0 Vt 'nj k'v'p'f pi 's'wk' pj 'pi e'n k'v'j cpj 'v'q'p'x<'i kq'j <pi 'v pi 'rj p' e'rj 2 r'a r" f pi 0
- d0 E'a e'ej pi 'v 'x p'v k'i j k't'j <pi 'j >c" e'ej w'p'ej "t'p'eÁpi 'pj k w'rj pi 'k p'x p' v k'x<'eÁpi 'ej wpi 'o v'j <pj 't'pj 'ej w'p'ej 'o k p'n'e>'eÁpi 'o v'p k'j <pi " p'nj 1/2 pi " e'eq'k'n' 'i kq'j <pi 'nj 'a e'pj cw'x<'l'j q e'e'a e'e pi 'd e'j <pi . 'e'a e'p k'i kq'pj p'j <pi " " i k'j q e'e'a e'p k'i k'j <pi 'nj 'a e'pj cw'0
- e0 Pj pi 'xk e'i k'j <pi 'd pi 'd w' k p'j q e'd pi " pi 'y 'u 'nj 1/2 pi " e'eq'k'n' 'i kq'j <pi " v pi 'rj p.'p w'dk'p'rk'd w' k p'j q e'dk'p'rk'e c'pi k'ej w'p'ej . 'i k {'pj p'i k'd w' k p'j q e'i k {'i k'j <pi " - " e" >pi 'f w'j q e" e'm 'j q e" e'z'a e'pj p'd pi 'e'a e'j " nj 'a e'epi h'o v'pi <{'v k'p k'o <'v'p'f pi 's'wk' pj 'j <pi 'j >c'rj k' e'i k' k'v " >0

**Điều 41**

*Trả tiền/giao hàng nhiều lần*

P w'v'p'f pi 's'wk' pj 'y cpj 'v'q'p'x<'l'j q e'i k'j <pi 'n'k'o 'pj k w'n p'tqpi 'pj pi 'y k'm 'pj v' pj 'o <'o v'h p'p'q' >'nj 1/2 pi 'y cpj 'v'q'p'x<'l'j q e'nj 1/2 pi 'i k'j <pi 'tqpi 'y k'm 'f <pj 'ej q'h p' >'y . 'v'p'f pi 'nj 1/2 pi 'e'1/p'e>'i k' 't " k'x k'e'a e'n p'k' r'v'j gq.'t 'nj k'v'p'f pi 's'wk' pj 'nj 'a e'0

**Điều 42**

*Ngày hết hạn và nơi xuất trình các chứng từ*

c0 V v'e "e'a e'v'p'f pi 'rj k's'wk' pj 'pi <{'j v'j p'x<'p k'zw v't'pj 'ej pi 'v " 'y cpj 'v'q'p.' ej r'pj p'j q e's'wk' pj 'p k'zw v't'pj 'ej pi 'v " 'ej k v'nj w't "t pi 'j r'v'p'f pi " e'ej k v'nj w'v 'f q'0'P i <{'j v'j p'v'j cpj 'v'q'p.' ej r'pj p'j q e'ej k v'nj w' e'j k w'n' pi <{'j v'j p'zw v't'pj 'ej pi 'v 0

"

d0 Vt "t pi "j r" e"swk' pj "tqpi " k w'66/c."ej pi "v "rj k' e"zw v't-pj "tqpi "j q e"  
 vt e"pi «{ "j vj p"j k w'n e"v'p'f pi " »0'  
 e0 P w'pi -p"j «pi "rj a v'j «pj "swk' pj "v'p'f pi "eqc"j k w'n e"tqpi "\$o v'j a pi \$"j q e"\$u w'  
 j a pi \$"00pj pi "nj 1/2pi "swk' pj "v'pj "v "pi «{ "p«q."j .pi «{ "rj a v'j «pj "v'p'f pi "u " e"zgo "  
 pj "pi «{ "d v' w'v'pj "j k'j p"j k w'n e" »0'E a e"pi -p"j «pi "p' p'pi p"ej p"e a ej "swk' pj "  
 j k'j p"j k w'n e"pj "x {0'  
 "

**Điều 43**

*Gia hạn về ngày hết hạn*

c0 P w'pi «{ "j vj k w'n e"e c"v'p'f pi "x «lj q e"pi «{ "ew k'eÁpi "e c"j k'j p"zw v't-pj "ej pi "  
 v "swk' pj "tqpi "v'p'f pi "j q e" e"z a e" pj "t; "t«pi "v'pj "v "pi «{ "i kcq"j «pi "o «"tqpi "  
 j k'j p" »"ej pi "v "x p"v k'rj k' e"zw v't-pj "rj Áj r"x k'e a e" k w'nk p'e c"v'p'f pi 0'  
 P w'nj 1/2pi "swk' pj "o v'j k'j p"pj "x {."e a e"pi -p"j «pi "u "v "ej k'e a e"ej pi "v " e"  
 zw v't-pj "ej q"pi -p"j «pi "ucw'43"pi «{ "m "v "pi «{ "i kcq"j «pi 0"Vtqpi "d v'e "t pi "j r"p«q."  
 e a e"ej pi "v "nj 1/2pi "j " e"zw v't-pj "ucw'pi «{ "j vj p"j k w'n e"e c"v'p'f pi 0'  
 d0 Vtqpi "t pi "j r"r "f pi " k w'62/d."pi «{ "i kcq"j «pi "u " e"eqk'k"pi «{ "i k'j «pi "ej o "  
 pj v'j k'k'p'd v'e "ej pi "v "x p"v k'p«q" e"zw v't-pj 0'  
 "

**Điều 44**

*Gia hạn của ngày hết hạn*

c0 P w'pi «{ "j vj p"j k w'n e"e c"v'p'f pi "x«lj q e"pi «{ "ew k'eÁpi "e c"j k'j p"zw v't-pj "  
 ej pi "v "swk' pj "tqpi "v'p'f pi "j q e" e"z a e" pj "tqpi " k w'65"t Ápi "x«q"pi «{ "o «"o «"  
 x«q"pi «{ " »"pi -p"j «pi "pi j "xk e"x"n "f q"nj 1/2pi "rj k'n"n "f q"p»k" " k w'39."j .pi «{ "j v'  
 j p"j k w'n e" e"swk' pj " »"x«lj q e"pi «{ "ew k'eÁpi "e c"j k'j p"zw v't-pj "ej pi "v "m "  
 v "pi «{ "i kcq"j «pi "v { "t pi "j r."u " e"i k'j p"ej q" p"pi «{ "ko "xk e" w'k'p"v k'r "ucw"  
 »0'  
 d0 Pi «{ "i kcq"j «pi "ej o "pj v'u "nj 1/2pi " e"i k'j p"d k'h "f q"i k'j p"pi «{ "j vj p"j k w'n e"  
 x«lj q e"pi «{ "ew k'eÁpi "e c"j k'j p"zw v't-pj "ej pi "v "v'pj "v "pi «{ "i kcq"j «pi "swk' pj " "  
 k w'rj "c+" "t'p0P w'pi «{ "i kcq"j «pi "ej o "pj v'nj 1/2pi "swk' pj "tqpi "v'p'f pi "j q e"  
 tqpi "e a e"u c" k'v'p'f pi "j .e a e"pi -p"j «pi "u "v "ej k'e a e"ej pi "v "x p"v k'k'p" »"i j k'  
 pi «{ "i kcq"j «pi "ucw'pi «{ "j vj p"j k w'n e"e c"v'p'f pi "swk' pj "tqpi "v'p'f pi "j q e"tqpi "  
 u c" k'v'p'f pi 0'  
 e0 Pi -p"j «pi "o «"ej pi "v " e"zw v't-pj "x«q"pi «{ "ko "xk e" w'k'p"ucw'pi «{ "pi j "xk e"  
 pj "x { "rj k'i j k'x«q"ej pi "v "h k'z a e"pj p'h«e a e"ej pi "v " -" e"zw v't-pj "tqpi "j k'  
 j p"i k'j p"j gq" k w'66"«c+e c'd p"WER"u c" k3; ; 5."KEE"zw v'd p"u "7220"  
 "

**Điều 45**

*Giờ xuất trình*

E a e"pi -p"j «pi "nj 1/2pi "e»"pi j c"x "rj k'pj p"e a e"ej pi "v "pi q«k' k "ko "xk e"e c"o .pj "  
 "

**Điều 46**

*Các từ chung về các ngày giao hàng*

c0 Vt "nj k'e»"u "swk' pj "nj a e"tqpi "v'p'f pi ".e a e"v "\$i k'j «pi "\$ e" f Ápi " "ej "pi «{ "i k'  
 j «pi "u o "pj v'x«lj q e"pi «{ "i k'j «pi "ej o "pj v'u " e"j k w'nk'dcq"i o "e a e"v "pj "\$d e"  
 j «pi "n'p"v«w\$. "\$i k'j «pi "\$."Spj p"j «pi " "i k\$. \$pi «{ "dk p"n'k'd w' k p\$. \$pi «{ "pj p"j «pi "  
 i k'd w' k p\$«x«"e pi "i k k'j "ej "pj "x { "tqpi "t pi "j r"v'p'f pi "{ 'w'e w'e a e"ej pi "v "  
 x p"v k'k'p"j r"x "v "\$pj p"j «pi " "i k' k\$0'  
 d0 E a e"v "\$pj cpj \$. \$pi c{ "h r"v e\$. \$e «pi "u o "e «pi "v \$"x«"pj pi "v "v pi "v "u "nj 1/2pi " e"  
 u "f pi 0P w'u "f pi ".e a e"pi -p"j «pi "u "nj 1/2pi "zgo "z 2 v" p0'  
 "



e0 P w'v "\$x«q"pi «{"j q e"x«q"nj q pi "pi «{"x«"pj pi "v "v pi "v " e"u "f pi ."y ."e"e" pi -p"j «pi "u "i k k'v "ej "ej Api "n"«k e"i kcq"j «pi "rj k' e"y e"j k p"«tqpi "y k'i kcp"7" pi «{"t e" p"7"pi «{"ucw"pi «{"s wk' pj "rj k'i kcq"j «pi " »'dcq"i o "e "pi «{" w'x«"pi «{" ew k' "

**Điều 47**

*Các từ về ngày dùng cho thời hạn giao hàng*

c0 P j pi "v "\$ p'pi «{"\$."\$ej q" p'pi «{"\$. "sv "pi «{"\$'x«"pj pi "v "v pi "v " e" f Api " "p»k' x "d v'e "pi «{"j q e"v "k'j p"p«q"s wk' pj "«tqpi "v p" f pi " "p»k'x "pi «{"i kcq"j «pi "u " e"j k w'n«'dcq"i o "e "pi «{" »0'  
d0 V "\$ucw"pi «{"\$'u " e"j k w'n«'nj 1/2 pi "v p"j "pi «{" »0'  
e0 P j pi "v "\$p c" w\$. "\$p c"ew k'e c"o v'y a pi "u " e"j k w'v pi " pi "n"m"v "pi «{"3" p'pi «{"37"x«"v s"pi «{"38" p'pi «{"ew k'e c"y a pi " »."dcq"i o "e "pi «{" »0"  
f0 P j pi "v "\$ w\$. "\$i k c\$"j q e"\$ew k'o v'y a pi "u " e"j k w'v pi " pi "n"v "pi «{"3" p" pi «{"32."v "33" p"42"x«"v "pi «{"43" p'pi «{"ew k'e c"o v'y a pi 0' "

**F. TÍN DỤNG CHUYỂN NHƯỢNG**

**Điều 48**

*Tín dụng chuyển nhượng*

c0 O v'v p" f pi "ej w' p"pj pi "n"o v'v p" f pi "o «"pi k'j pi "n k"pi k'j pi "n k' w' k p+e»"y {"'w'e w'pi -p"j «pi "y e"j k p"«k e"t "k p."eco "m v't "ucw"ej r "pj p"j c{"ej k v' nj w"pi -p"j «pi "ej w' p"pj pi +j q e"«tqpi "t pi "j r"v p" f pi "ej w' p"pj pi "v "f q." pi -p"j «pi " e" {"s w' p"«tqpi "v p" f pi "n"pi -p"j «pi "ej w' p"pj pi ."ej w' p"pj pi " v q«p"d "j c{"o v'rj p"u "k p"ej q"o v'j c{"pj k w'pi k'j pi "n k'nj a e"e"e"pi k'j pi " n k'y "j ck'0'  
d0 O v'v p" f pi "ej "e»"y " e"ej w' p"pj pi "nj k'p«q"pi -p"j «pi "rj a v'j «pj "ej "t; "n"«\$e»" y "ej w' p"pj pi " e\$OP j pi "v "pj "\$e»"y "ej k'p"j \$. "\$e»"y "ej k'p"j k w'rj p\$. "\$e»" y "ej w' p"pj pi "\$x«"\$e»"y "ej w' p"\$nj 1/2 pi "y "n"o "ej q"v p" f pi "e»"y "ej w' p"pj pi " e0P w'pj pi "v " »" e"u "f pi ."pi -p"j «pi "u "nj 1/2 pi "zgo "z2 v" p0'  
e0 P i -p"j «pi "ej w' p"pj pi "u "nj 1/2 pi "e»"pi j c"x "k p"j «pj "xk e"ej w' p"pj pi " »."t " nj k'pi -p"j «pi "p«{" pi " "o e" "x«"rj pi "y e"ej w' p"pj pi 0'  
f0 Vtqpi "y k'i kcp"{"'w'e w'ej w' p"pj pi "x«"t e"nj k'ej w' p"pj pi "v p" f pi ."pi k' j pi "n k'y "pj v'rj k'ej "y "ej q"pi -p"j «pi "ej w' p"pj pi "e»"j c{"nj 1/2 pi "e»"s w' p'd q" n w'v "ej k'xk e"ej q"rj 2 r"pi -p"j «pi "ej w' p"pj pi "y 1/2 pi "d a q"e a e"u c" k'ej w' p" pj pi "ej q"e a e"pi k'j pi "n k'y "j ck'OP w'pi -p"j «pi "ej w' p"pj pi " pi " "ej w' p" pj pi "y gq" k w'nk p"pj "y ."nj k'ej w' p"pj pi "p»"rj k'y 1/2 pi "d a q"ej q"e a e"pi k' j pi "n k'y "j ck'ej "y "e c"pi k'j pi "n k'y "pj v'x "e a e"u c" kh pj "ej w' p"pj pi 0'  
g0 P w'o v'v p" f pi " e"ej w' p"pj pi "ej q"pj k w'pi k'j pi "n k'y "j ck'xk e"v "ej k' u c" k'ej w' p"pj pi "e c"o v'j c{"pj k w'pi k'j pi "n k'y "j ck'nj 1/2 pi "e»"i k' "t "ej r" pj p"x k'pj pi "pi k'j pi "n k'y "j ck'nj a e0' k'x k'pi k'j pi "n k'y "j ck'o «" -"v " ej k'u c" k'y .v p" f pi "x p'ik "pi w' p."nj 1/2 pi "u c" k'0'  
h0 Rj "pi -p"j «pi "ej w' p"pj pi "x "xk e"ej w' p"pj pi "v p" f pi "dcq"i o "j qc"j pi "n "rj "j j q e"e a e"ej k'rj "u "f q"pi k'j pi "n k'y "pj v'y cpj "q a p."t "nj k'e»"u "y c"y w p"nj a e0' P w'pi -p"j «pi "ej w' p"pj pi "y c'y w p"ej w' p"pj pi "v p" f pi ."p»"u "nj 1/2 pi "e»"pi j c" x "y e"j k p"«k e"ej w' p"pj pi ."ej pi "p«q"e a e"ej k'rj " »"ej c" e"y cpj "q a p0'  
i0 Vt "nj k'e»"u "s wk' pj "nj a e"«tqpi "v p" f pi ."o v'v p" f pi "ej w' p"pj pi "ej "e»"y " e" ej w' p"pj pi "o v'n p0X."x {"v p" f pi "nj 1/2 pi "y " e"ej w' p"pj pi "y gq"{"'w'e w' e c"pi k'j pi "n k'y "j ck'ej q"d v'm "pi k'j pi "n k'y "dc"p«q0' "y e"j k p" f k'nj k' p«{"ej q"rj 2 r" v k'ej w' p"pj pi "ej q"pi k'j pi "n k'y "pj v0' "

Pj pi "rj p"e c"o v"p"p" f pi "ej w" p"pj pi "nj 1/2 pi" e"x v"sw"v pi "u "k p"e c"p" f pi "e»"y " e"ej w" p"pj pi "tk pi "t .o k p"n"nj 1/2 pi "pi p"e o "xk e"i kcq"j «pi "x«lj q e" y cpj "qa p"v pi "rj p"x«v pi "u "e"e"n p"ej w" p"pj pi "pj "y "u " e"eqk"pj "n"o v"n p" ej w" p"pj pi "p"p" f pi 0

j 0 V"p"p" f pi "ej "e»"y " e"ej w" p"pj pi "y gq"e"e" k w"nk p"swk" pj "tqpi "p"p" f pi "i e." pi q K"t <

/ U "k p"e c"p"p" f pi "

/ p"i k"i j k"tqpi "p"p" f pi "

/ Vj k"j p"j k w"n e"

/ Pi «{ "ej o "pj v"rj k"zw v"t .pj "ej pi "v "y gq"swk" pj "e c" k w"65"

/ Vj k"j p"i k"j «pi "

V v"e "j q e"d v"e "e"e"pi q K"t "p" w"t"p"e»"y "i k o "d v" k"V "n"rj k" e"d q"j k o "e»"y " v pi "n"p" " v"v k"u "k p"d q"j k o "swk" pj "tqpi "p"p" f pi "i e"j q e"tqpi "e"e" k w"nj q p" p«{ 0 P i 1/2 k"t c."v"p"e c"pi k"j pi "n k"y "pj v"e»"y "y c{ "y "ej q"pi k" { "w"e w"o "p"p" f pi . "pj pi "p w"p"p" f pi "i e" 1/2 k"j k"v p"e c"pi k" { "w"e w"o "p"p" f pi "rj k" e"i j k"t "p" d v"e "ej pi "v "p«q. "t "j »c" p. "y . { "w"e w" »rj k" e"y e"j k p 0

k"O pi k"j pi "n k"y "pj v"e»"sw" p"y c{ "e"e"j »c" p"x«"e"e"j k"rj k w"e c"o .pj "ej q"e"e"j »c" p"x«"e"e"j k"rj k w"e c"pi k"j pi "n k"y "j ck"x k"u "k p"nj 1/2 pi" e"x v"sw"u "k p"i e" swk" pj "tqpi "p"p" f pi "x«"x k" p"i k"i e"p w" e"i j k"tqpi "p"p" f pi "x«"nj k"y c{ "j »c" p" \*x«"j k"rj k w"e"pj "x { . "pi k"j pi "n k"y "pj v"e»"y "y cpj "qa p"rj p"ej "pj "n ej . "p w"e»." i k c"u "k p"tqpi "j »c" p"e c"o .pj "x k"u "k p"tqpi "j »c" p"e c"pi k"j pi "n k"y "j ck"0

Mj k"o v"p"p" f pi " " e"ej w" p"pj pi "x«"pi k"j pi "n k"y "pj v"rj k"ewpi "e r"j »c" p" \*x«"j k"rj k w"e" c"pi k"j pi "n k"y "j ck"pj pi "nj 1/2 pi "n"o "pj "x { "pi c{ "nj k" e" { "w"e w" n p" w"y . "pi "p"j «pi "ej w" p"pj pi "e»"sw" p"i kcq"ej q"pi "p"j «pi "rj "v"j «pj "e"e"ej pi "v " pj p" e"y gq"p"p" f pi "i o "e»"j »c" p" \*x«"j k"rj k w"e" c"pi k"j pi "n k"y "j ck"o «" nj 1/2 pi "ej w"t"e"ej "pj k o "i . "p c" k"x k"pi k"j pi "n k"y "j ck"0

k"O pi k"j pi "n k"y "pj v"e»"y " { "w"e w"y cpj "qa p"j q e"ej k v"nj w"ej q"e"e"pi k"j pi "n k"y "j ck"v k"p k"o «"p"p" f pi " e"ej w" p"pj pi " p"ej q" p"j v"j p"j k w"n e"e c"p"p" f pi . "t "nj k"p"p" f pi "i e"swk" pj "t pi "nj 1/2 pi " e"rj 2 r "y cpj "qa p"j c{ "ej k v"nj w"v k" p k"nj "e"j p"n"p k"o «"p"p" f pi " - "swk" pj 0 k w"p«{ "nj 1/2 pi "n"o "rj pi "j k"v k"sw" p" e c"pi k"j pi "n k"y "pj v"y "j »c" p" \*x«"j k"rj k w"e" c"o .pj "ej q"j »c" p"x«"j k" rj k w"e c"pi k"j pi "n k"y "j ck"x«" 1/2 k"t "o k"nj q p"ej "pj "n ej "o «"o .pj " e"j pi 0

**G. NHƯỢNG TIỀN THU ĐƯỢC**

**Điều 49**

*Chuyển nhượng tiền thu được*

Xk e"o v"p"p" f pi "nj 1/2 pi "e»"i j k"n"e»"y "ej w" p"pj pi "nj 1/2 pi " pj "j pi " p"sw" p"e c" pi k"j pi "n k" e"ej w" p"pj pi "o k"nj q p"v k p"o «"o .pj "y w" e"j c{ "e»"y "pj p" e"y gq"pj "p"p" f pi " »"e p"e "x«"pj pi "swk" pj "e c"nw v"r" f pi 0 k w"nj q p"p«{ "ej " r k p"swcp"v k"xk e"ej w" p"pj pi "u "k p"y w" e"ej "nj 1/2 pi "r k p"swcp"v k"xk e"ej w" p" pj pi "sw" p"y e"j k p"d p"y "p"p" f pi 0

"

"

"

"

"

"

"

# Chương 3

## Các phương tiện thanh toán quốc tế

\*33"vk v"

"

### Mục tiêu của chương

Cung cấp cho người học kiến thức cơ bản về các phương tiện thanh toán quốc tế thường được sử dụng trong các hợp đồng mua bán ngoại th ương. Giới thiệu một số văn bản pháp lý quốc tế có liên quan điều chỉnh các phương tiện thanh toán này và một số bài tập tình huống vận dụng.

""

### 3.1. Một số vấn đề cần lưu ý khi lựa chọn phương tiện thanh toán quốc tế

Xk e'n c'ej p'rj pi "vk p'y cpj "qa p"p<<{ 'j c{ 'rj pi "vk p'y cpj "qa p"nj<sup>a</sup> e'rj "y w e"x<<q" pj k w{ 'w v "nj<sup>a</sup> e"pj cw0 Trước hết."e p"zgo "z<sup>2</sup>v'o e" "y pi "zw{ 'p'j c{ "nj 1/2 pi "y pi "zw{ 'p'e c'e<sup>a</sup> e'o k'swcp'j "y pi "o 0 Thứ hai."e p'n w" " p"nj kn pi "y cpj "qa p'j c{ 's w{ " o 1/2 i kcq'f ej "n p'j c{ "pj "e pi "e>" pj "j pi "t v'n p" p"xk e'n c'ej p'rj pi "vk p'y cpj "qa p"p<<q" " o "d q"cp"q<p"pj 0 Thứ ba."e p"zgo "z<sup>2</sup>v'o e" "v{p'pj k o "i k c" e<sup>a</sup> e'd 'p'y co " i kc"ecq'j c{ "y r 0 Thứ tư."e p"vo "j k w'v r "s w'p"nkpj "f qc pj "e c"o k'p e" "e>"u "n c'ej p'rj pi "vk p'y cpj "qa p'rj Áj r 0"

E<sup>a</sup> e'rj pi "vk p'y cpj "qa p"sw e'v " e'j .pj "y <pj "t'p'e "u "e c'u 'rj<sup>a</sup> v'tk p"v{p'f pi " y pi "o k'x<<v{p'f pi "pi -p'j <pi 0P>>"e>"xc k'v'1/4j v'u e'swcp't pi "tqpi "y cpj "qa p"sw e'v 0"

J q<p"q<p"nj<sup>a</sup> e'x k'k p"nko "m k' {" "i k' "t ."e<sup>a</sup> e'rj pi "vk p'n w'y 1/2 pi "v{p'f pi "nj 1/2 pi " e>"i k' "t "p k'v k'e c'p>>"o <p>>"ej "k'f w'j k w'e c'vk p'v "o <y 1/4 v'k p'i k {"k'm "j k w'e c'vk p" y v'f q"p j <<p e'rj<sup>a</sup> v'j <pj ."e'1/4 rj pi "vk p'n w'y 1/2 pi "v{p'f pi "rj p'n p"n'f q"m v'sw "e c' j r" pi "o wc'd<sup>a</sup> p'j <pi "j >>c"x<<"e<sup>a</sup> e'pi j k r "x "e c'pi -p'j <pi "v q'tc 0P>>"y e'j k p'o v'u "ej e" p pi "e c'vk p'pj "k'rj pi "vk p'n w'y 1/2 pi "x<<rj pi "vk p'y cpj "qa p."v e"n'p>>"e>"y " e" ej w{ p'pj pi ."o wc'd<sup>a</sup> p'v "c{ 'pi k'p<<{ "ucpi "c{ 'pi k'nj<sup>a</sup> e'd pi "e<sup>a</sup> ej "ej w{ p'pj pi "ej q" pi k'v "j pi "j q e'ej w{ p'i kcq'nj 1/2 pi "e p'm "ej w{ p'pj pi 0"

Vtqpi "ej pi "p<<{ "ej Ápi "c"ej "pi j k p"e w'6"m k'rj pi "vk p'y cpj "qa p"sw e'v " y 1/2 pi "f pi "tqpi "pi q k'v pi ." >"k' hoi phiếu, kỳ phiếu, séc, và thẻ nhạ."

"

### 3.2. Hối phiếu (Bill of Exchange hoặc Draft)

#### 3.2.1. Khái niệm về hối phiếu

"

"ej pi "p<<{ ."nj<sup>a</sup> k'pk o "J K'rj k w' e'j k w'k "J K'rj k w' 1/4 p 0"

Hối phiếu là một lệnh viết đòi tiền vô điều kiện của người ký phát hối phiếu cho người khác, yêu cầu người này khi nhìn thấy phiếu, hoặc đến một ngày cụ thể nhất định hoặc một ngày có thể xác định trong tương lai phải trả một số tiền nhất định cho một người nào đó hoặc theo lệnh của người này trả cho một người khác hoặc trả cho người cầm phiếu.

"

S w c" pj "pi j c'p<<{ ."ej Ápi "c"y {"j K'rj k w'e>>"5" e" k o "s wcp"t pi "ucw<<

Thứ nhất, tính trừu tượng của hối phiếu"y "j k p't pi "t'p'j K'rj k w'nj 1/2 pi "e p'rj k ij k'p k'f wpi "s wcp'j "v{p'f pi ."v e"n'pi w{ 'p'pj -p'ukpj "tc"xk e'n r "j K'rj k w'o <<"ej "e p'i j k'u " vk p'rj k't "x<<pj pi "p k'f wpi "e>"k'p"s wcp" p"xk e't "vk p 0J k w'n e'rj<sup>a</sup> r "n "e c'j K'rj k w' e pi "nj 1/2 pi "d "t<pi "dw e'f q"pi w{ 'p'pj -p'i .ukpj "tc"j K'rj k w'0 v'nj k' e"v'ej "nj k'j r"

"

pi "x<<p o "vtqpi "c{"pi K'v'j "dc"v'j "j K'rjkw't "v'j <pj "o v't'aKx " e"nr."ej "nj 1/2pi " rj K'k't'aKx "ukpj "tc"v'j "r" pi OPij c'x "t "k p'e c'j K'rjkw'h'k't w'v pi O'

Vj "j ck"tính bắt buộc trả tiền của hối phiếu"v'j "j k p'pi K't "k p'j K'rjkw'rj K't " v'j gq" Ápi "p K'f wpi "ij K't'p'rjkw'x<"nj 1/2pi " e"xp p'pj pi "n "fq"tk'pi "e c"o "pj " K'x K' pi K'rj'v'rjkw'pi K'm "j w' "v "ej K'xk e't "k p."t "t pi "j r'j K'rjkw' e"nr "t'aK' x K' q"nw v'ej K'rj K'p>>OX"ff <lo v'pi K' v'j <pi "o wc"o "a {"o >e."ucw'nj K'm "j r" pi " -" ej r'pj p't "k p'x<q"v "rjkw'f q'pi K'ewpi "e r'j <pi "i K' p."j K'rjkw' >" -" e"ej w' p' p'vc{"pi K'v'j "dc"v'j "pi K' v'j <pi "d v'dw e'rj K't "k p'ej q'pi K'e o "rjkw'p<{"pi c{" e "vtqpi "t pi "j r'pi K'ewpi "e r'j <pi "xK'rj o "j r" pi "nj 1/2pi "i kcq'j <pi "ej q'pi K'o wcO'

Vj "dc."tính lưu thông của hối phiếu"v'j "j k p'j K'rjkw'e>"v'j " e"ej w' p'pj pi " o v'j c{"pj k w'n p"vtqpi "v'j K'j p'e c'p>>"d K'x "j K'rjkw'h'k"n pj " 1/4k p'e c'o v'pi K'p<{" x K'pi K'nj "e."j K'rjkw'e>"o v't "i K' "k p'pj v' pj."e>"o v'v'j K'j p'pj v' pj."v'j K'j p' p<{"v'j pi "k"pi p"x<" e"pi K't "k p'ej r'pj pOPj "x {"pj "x<q"v'pj "t w'v pi "x<" v'pj "d v'dw e'pi j c'x "t "k p'o <"j K'rjkw'e>"v'pj "n w'v j 1/2pi O'

**3.2.2. Việc thành lập hối phiếu và lưu thông hối phiếu**

" X'j K'rjkw'rj Kh w'j <pj "p'p'p>>"rj K'e>"o v'j "pj "v'j e'pj v' pj " "pi K'c'e>"v'j " f "f <pi "rj -p"dk v'j K'rjkw'x K'e'a e'rj pi "k p'v'j cpj "q'a p"nj "a eOJ K'rjkw'v'j pi "o K'k' o v'x p'd p'z'a e'pj p'o v't'a k'x "t "k p'e>"v'pj "ej v'v'j pi "o k'ej q'p'p'j K'rjkw'rj K'e>" o v'p K'f wpi "pj v' pj "rj Áj r'x Khw v'n "ej K'rj K'p>O'

*Thứ nhất, về mặt hình thức.* "j "pj "v'j e'e c'j K'rjkw' e"s w' " pj "pj "ucw<

J K'rjkw'rj Khko "v'j <pj "x p'd pOJ K'rjkw'p>k" k p'v'p." k p'v'j q K'xOk" w'nj 1/2pi "e>" i K't "rj "a r"n O'

J "pj "o w'e c'j K'rjkw' "Xk v'P co "fq"Pi -p"j <pi "Pj <<p e"v'j pi "pj v'rj "a v'j <pj O' K'x K'e'a e"p e"nj "a e."j "pj "o w'e c'j K'rjkw'v'j pi "o K'f q"v "pj -p"v " pj "tc"x<v "rj "a v' j <pj OJ "pj "o w'e c'j K'rjkw'h'j 1/2pi "s w' "v' pj "i K't "rj "a r"n "e c'j K'rjkw'O'

Pi 1/2pi "v q"nr "j K'rjkw'h'k"pi 1/2pi "xk v'j q e"kp"u p." a pj "o "a {"u p." a pj "o "a {" d pi "o v'v'j "k pi "pj v' pj "x<"v'j pi "pj "v'v'k pi "Cpj "h'k pi "v'j 1/2pi "f pi "e c'pi 1/2pi "v q" nr "j K'rjkw'O v'j K'rjkw'u "nj 1/2pi "e>"i K't "rj "a r"n "p w'p>" e"v q'n r "d pi "pj k w'pi 1/2pi " pi "nj "a e'pj cwOPj pi "j K'rjkw'xk v'd pi "d A'v'ej ".d pi "v'j "o e"f "rj c'kpj "o e" " w't " v'j <pj "x'z'i k "t O'

J K'rjkw'e>"v'j "nr "v'j <pj "o v'j c{"pj k w'd p."o k'd p" w' a pj "u "v'j "v."e'a e"d p" w'e>"i K't "pj "pj cwOMj K'v'j cpj "q'a p."pi -p"j <pi "v'j pi "i K'j K'rjkw'ej q'pi K't "k p" nko "j ck'n p"m "k r"pj cw' "rj 1/2pi "v'j v'n e."d p"p<q" p"t e"v'j "u " e"v'j cpj "q'a p"t e." d p"p<q" p"ucw'u "t "v'j <pj "x'z'i k "t OX"x {"t "p"j K'rjkw'v'j pi "ij K'e-w'öUcw'nj K'pj "p" v'j {"d p"v'j "pj v'e c'j K'rjkw'p<{"\*d p"v'j "j ck'e>"eÁpi "p K'f wpi "x<"pi <{"v'j "a pi "nj 1/2pi "t " k p'v'v'j "d p'u "o v'e c'j K'rjkw'v'v'j p'u "j ck' n K'ij K'öUcw'nj K'pj "p"v'j {"d p"v'j "j ck'e c'j K' rjkw'p<{"\*d p"v'j "pj v'e>"eÁpi "p K'f wpi "x<"pi <{"v'j "a pi "nj 1/2pi "t "k p'v'v'v'j K'rjkw'nj 1/2pi " e>"d p'rj O'

*Thứ hai, về mặt nội dung,* v'j gq"Nw v'Vj pi "pj v'x "J K'rjkw'dcp"j <pj ""v'j gq"E1/2pi " e" I gpgxg"3; 52 (Uniform Law for Bill of Exchange - ULB), o v'j K'rjkw'rj K'dcq"i "o " "p K' f wpi "d v'dw e"ucw" -{<

1. Tiêu đề của hối phiếu<Ej "J K'rjkw'h'k"K'w' "e c"o v'j K'rjkw'v'j k w'k'w' "p<{"." j K'rjkw'u "t "v'j <pj "x'z'i k "t OPi 1/2pi "e c"K'w' "rj K'eÁpi "pi 1/2pi "e c"v'q<p"d "p K' f wpi "j K'rjkw'O"

2. Địa điểm và ngày ký phát hối phiếu<v'j pi " c'ej "e c'pi Kh r'j K'rjkw'h'k" c" ko "m "rj "a v'rjkw'v'v'j K'rjkw' e"m "rj "a v' " -w'v'j "n {" c" ko "m "rj "a v' " >O'O v'j K'

rj k wñj 1/2pi 'i j kt ð' c' k o 'm 'rj a v'pi k'c'ej q'rj 2r'n {' c'ej 'd'p'e pj 'v'p'e c'pi k'm " rj a v'ko " c' k o 'm 'rj a v'j k'rj k w'p w't 'p'j k'rj k w'j k w'e " c'ej 'e c'pi k'rj a v'j <pj " v'j k'rj k w' »x'z'k'k'v' O'P i <{'v'j a'pi 'm 'rj a v'j k'rj k w'e»" 'pi j c'swcp't pi 'vtqpi 'xk e'z'a e" pj 'm 'j p'v't 'vk p'e c'j k'rj k w'e»m 'j p'p w'j k'rj k w'ij kt pi <ð'UcwZ'pi <{'m 'v'pi <{'m 'rj a v'j k'rj k w'p<{'ð'P i <{'m 'rj a v'j k'rj k w'e'1/2'p'rk'p'swcp" p'ñj "p pi 'v'cpj 'v'q'a p'e c' j k'rj k w'O'X'f . 'p w'pi <{'m 'rj a v'j k'rj k w'z { 'tc'ucw'pi <{'pi k'e»'pi j c'x 'v't 'vk p'j k' rj k w'o v'ñj "p pi 'v'cpj 'v'q'a p'pj 'd 'rj a 'u p.'d " c'tc'v'c.'d 'ej v'x'k'v'v'j . 'ñj "p pi 'v'cpj " v'q'a p'j k'rj k w' »ñj 1/2pi 'e'1/2'p' c'0'

3. *Mệnh lệnh đòi tiền vô điều kiện một số tiền cụ thể* <ñj k'rj k w'ñk'o v'o pj 'h'pj " 1/2'vk p." ñj 1/2pi 'rj k'ñk'o v'{'w'e w' 1/2'vk p'O'Xk e'v't 'vk p'ñk'x'1/2' k w'ñk p."e»'pi j c'ñk'vtqpi 'j k'rj k w' ñj 1/2pi " e'xk p'n 'f'q'p'q'ñj a e.'v't 'h 'f'q'j k'rj k w'v'a k'x k'ñw v'j k'rj k w." 's w'f v' pj 'e»" v't 'vk p'j c'{'ñj 1/2pi O'Số tiền của hối phiếu'ñk'o v'u 'vk p'pj v' pj .v e'ñk'o v'u 'vk p" e'ij k' o v'e'a ej " p'ik p'x'<t'z'<pi .pi k'v'e»'v'j 'pj .p'swcp" 'dk v' e'u 'vk p'rj k'v't 'ñk'dc'q" pj k'w'ñj 1/2pi 'e p'swcp'e'a e'pi j k'r'x 'v'pj 'v'q'a p'p'q'f'Á'ñk" p'ik p'O'U 'vk p" e'ij k'e»'v'j 'x c" d pi 'u 'x c'd pi 'ej 'j q e'j q <p'v'q'p'd pi 'u 'j c'{'j q <p'v'q'p'd pi 'ej O'U 'vk p'e c'j k'rj k w' rj k'pj v't'x' k'pj cw'vtqpi 'e'a ej 'ij k'v't pi 'j r'e»'u 'ej 'pj 'h'ej 'ik c'u 'vk p'd pi 'u 'x'<u " vk p'd pi 'ej 'v'j .pi k'v'e'v'j pi 'e p'e 'x'<u "vk p'ij k'd pi 'ej O'v't pi 'j r'e»'u 'ej 'pj " nej 'ik c'u 'vk p'v'q'p'ij k'd pi 'u 'j c'{'v'q'p'ij k'd pi 'ej 'v'j .pi k'v'e p'e 'x'<u "vk p'pj " j p'0'

4. *Thời hạn trả tiền* e c'j k'rj k w'i o 'e»'4'ñj k'v'j k'j p'v't 'vk p'pi c'{'x'<'v'j k'j p'v't 'vk p' ucw'O'E'a ej 'ij k'v'j k'j p'v't 'vk p'pi c'{'v'j pi 'ñk'<ð'P i c'{'ucw'ñj k'pj .p'v'j {'d p'v'j "O'e c'j k' rj k w'p'<{'O'j q e'ð'Ucw'ñj k'pj .p'v'j {'d p'v'j "O'e c'j k'rj k w'p'<{'O'j O'E'a ej 'ij k'v'j k'j p'v't " vk p'ucw'v'j pi 'e»'5'e'a ej <

P w'o e'v'j k'ikcp'v'pj "v'pi <{'ej r'pj p'j k'rj k w'v'j .ij k'ð'Z'pi <{'ucw'ñj k'pj .p'v'j {' d p'v'j "O'e c'j k'rj k w'p'<{'O'j

P w'v'j k'j p'v't 'vk p'v'pj "v'pi <{'m 'rj a v'j k'rj k w'v'j .ij k'ð'Z'pi <{'m 'v'pi <{'m 'd p' O'e c'j k'rj k w'p'<{'O'j

P w'v'j k'j p'ñk'o v'pi <{'e 'v'j 'pj v' pj 'v'j .ij k'ð' p'pi <{'O'e c'd p'v'j "O'e c'j k' rj k w'p'<{'O'j vtqpi '5'e'a ej 'v'p.'e'a ej 'v'j 'pj v'v'j pi " e'u 'f pi 'j p'e 0"

Pj pi 'e'a ej 'ij k'v'j k'j p'v't 'vk p'e c'j k'rj k w'o 'j .v'k'pi j c'ñj k'p'ej q'pi k'v'e'ñj 1/2pi " v'j 'z'a e" pj " e'v'j k'j p'v't 'vk p'ñk'dc'q'pj k'w'j q e'p'»'dk p'xk e'v't 'vk p'e c'j k'rj k w'v'j <pj " e»" k w'ñk p'v'j .j k'rj k w'u 'x'z'k'k'v' O'X'f 'ij k'ð'Ucw'ñj k'w'w'dk p'e r'e pi 'v'j .v't 'ej q'd p' v'j 'O'e c'j k'rj k w'p'<{'ð'j q e'ð'Ucw'ñj k'j <pi 'j »c" -" e'ñk o 'pi j k o 'zqpi 'O'v'j .v't 'ej q'd p' v'j 'O'e c'j k'rj k w'p'<{'O'j

5. *Địa điểm trả tiền của hối phiếu* "ñk" c' k o " e'ij kt ð'v't'p'j k'rj k w'p' w'j k'rj k w' ñj 1/2pi 'i j kt ð'j q e'ñj 1/2pi 'i j k' c' k o 'v't 'vk p.'pi k'v'e»'v'j 'h {" c'ej 'ij k'd'p'e pj 'v'p'e c' pi k'v't 'vk p'ñk" c' k o 'v't 'vk p'0'

6. *Người hưởng lợi* 's w'f " pj " o v't e'e c'v'j k'rj k w'v't e'vk p'ñk'pi k'm 'rj a v'j k' rj k w'j q e'e»'v'j 'ñk'pi k'ñj a e'f'q'pi k'm 'rj a v'j k'rj k w'ej " pj 0'

7. *Người trả tiền hối phiếu* " e'ij kt ð' " o v't e.'i »e'v'a k'ew k'e'Ápi 'e c'v'j k'rj k w." ucw'ej 'õi k'v'

8. *Người ký phát phiếu* " e'ij k' " o v't e.'i »e'rj k'ew k'e'Ápi 'e c'v'j k'rj k w'O'E p" e" dk v'ej Á' ñk'v'v'e 'pj pi 'pi k'e»'ñk'p'swcp" e'ij k'v't'p'v'j k'rj k w'rj k'ij kt ð' {" 'v'p." c'ej 'o <'j 'f'Ápi " pi 'm 'j q v' pi 'ñpj 'f'q'cpj O'P i k'm 'rj a v'j k'rj k w'rj k' m 'v'p" v't'p'o v't e.'i »e'rj k'ew k'e'Ápi 'e c'v'j k'rj k w' »O'P i k'm 'rj a v'j k'rj k w'rj k' pi 'm " o w'ej "m 'x k'o v'e 's wcp'ej w'f'p'v'a ej .ñj 1/2pi " e'rj 2r" {"s w'f p'ej q'pi k'ñj a e'm " v'j c'{'o .pj 'v't'p'j k'rj k w'O'Ej 'm 'rj k' e'm 'd pi 'v'c'{'x'<'ñj 1/2pi " e" »pi 'f w' 3'ñ'p'ej " m 0"

F k' -{'ñk'o w'j k'rj k w'f'Ápi 'vtqpi 'rj pi 'v'j e'pj 'v'j w'0"

"

O WJ KRJ K W  
 \*F Ápi "tqpi 'rj pi 'y e'pj 'y w"

"

J Krj k w'u '7; 6: 2"  
 U "k p< .222WUF .....Vqm{ q.'pi <{ '52 28B; ; : "  
 " Ucw'nj k'pj .p'y { 'd p'y "PJ V'e c'j Krj k w'p<{ "d p'y "J CKe»"eÁpi "p k'f wpi "x<"  
 pi <{ 'y<sup>a</sup> pi "nj 1/2pi "t "k p+"t "y gq'n pj "e c"Pi -p'j <pi "j w'j p"VQM Q"o v'u "k p"n"  
 ej "p"pi <p" 1/2r'O "ej p0  
 " I k'V pi 'e/2pi "y'zw v" .....E1/2pi "y' y pi "o k'j w'j p"  
 pj r "nj w'o<sup>a</sup> { "J <"P k" .....F ckej k/"Vqm{ q"  
 .....\*M +"

(Nguồn: Đinh Xuân Trinh. 1996. Trang 81)

"

Pi q<k'pj pi "p k'f wpi "d v'dw e"p'w't'p."j Krj k w'e/2p"e»"y "dcq'i o "y' o "pj pi "  
 p k'f wpi "nj<sup>a</sup> e'f q'j c'k'd'p'y c'y w p."o k p'k'e<sup>a</sup> e'p k'f wpi "p<{ "nj 1/2pi "k'o "uckh e"Vpj "ej v'e c"  
 j Krj k w'f q'w'v's w' " pj 0"  
 X'f . "nj k'Ápi "j Krj k w'k'o v'rj pi "k p" 1/2k'p'e c'rj pi "y e"Vp'f pi "ej pi "  
 v . "j Krj k w'u "e»"o w'f k' -{0

O WJ KRJ K W  
 \*F Ápi "tqpi 'rj pi 'y e"Vp'f pi "ej pi "v +"

"

J Krj k w'u '7; 6: 2"  
 U "k p< .222WUF .....Vqm{ q.'pi <{ '52 28B; ; : "  
 " Ucw'nj k'pj .p'y { "d p'y "J CKe c'j Krj k w'p<{ "d p'y "PJ V'e»"eÁpi "p k'f wpi "x<"  
 pi <{ 'y<sup>a</sup> pi "nj 1/2pi "t "k p+"t "y gq'n pj "e c"Pi -p'j <pi "j w'j p"VQM Q"o v'u "k p"n"  
 ej "p"pi <p" 1/2r'O "ej p0  
 Vj w e"kk'nh q p'e c"V pi 'e/2pi "y'zw v'pj r "nj w'o<sup>a</sup> { "J <"P kOM "rj<sup>a</sup> v'ej q'Pi -p'j <pi "  
 Pi q k'y pi "Xk vP co ."J <"P kOVj gq"NE"u "4388228"o "pi <{ "7/8/3; ; : 0"  
 " I k'Pi -p'j <pi "Pi q k'y pi "Xk vP co .....E1/2pi "y' y pi "o k'j w'j p"  
 .....F ckej k/"Vqm{ q"  
 .....\*M +"

(Nguồn: Đinh Xuân Trinh. 1996. Trang 84)

"

Kx k'j Krj k w'f Ápi "tqpi "t pi "j r"p<{ ."o v'u "p k'f wpi "e c'j Krj k w" -"e»"u "  
 y c{" k"uqpi "nj 1/2pi "k'o "y c{" k'Vpj "ej v'e c'j Krj k w" »."e "y "k<"Pi k't "k p"j k'  
 rj k w'p<{ "k'Pi -p'j <pi "Pi q k'y pi "Xk vP co 0Pi -p'j <pi "Pi q k'y pi "Xk vP co "k'pi -p"  
 j <pi "o "NIE"y gq" { 'w'e w'e c"V pi 'e/2pi "y'zw v'pj r "nj w'o<sup>a</sup> { ." pi -p'j <pi "p<{ "eco "m v't "  
 k p'ej q'e/2pi "y' y pi "o k'j w'j p"Vqm{ q"y gq"NE"u "4388228"o "pi <{ "8/7/3; ; : ."  
 e/2pi "y'p<{ "rj<sup>a</sup> v'j Krj k w" 1/2k'p'pi -p'j <pi "o "NIE0Pj pi "p k'f wpi "d "uwpj "x<q"j Krj k w'  
 p<{ "ej pi "swc"ej "k"u "o k'pj "j c"t<sup>a</sup>ej "pj k o "e c"pi k't "k p"y c{ "y "ej q"V pi 'e/2pi "y'  
 zw v'pj r "nj w'o<sup>a</sup> { "J <"P k'tqpi "nj w'p'nj "y "Vp'f pi 0

Sơ đồ lưu thông hồi phiếu

J Krj k w'ucw'nh k'rj<sup>a</sup> v'j <pj "u " k'x<q"n w'y 1/2pi 0F k' -{ "k'u " "o k'pj "j q "ej q'sw'k'  
 t.pj "n w'y 1/2pi "j Krj k w'y gq"rj pi "y e"pj "y w't p0Ej Ápi "x"u "vo "j k w'm "j p" "  
 ej pi "6"nj k'vo "j k w'x "e<sup>a</sup>e'rj pi "y e"y cpj "q<sup>a</sup>p'sw e'v 0"

"

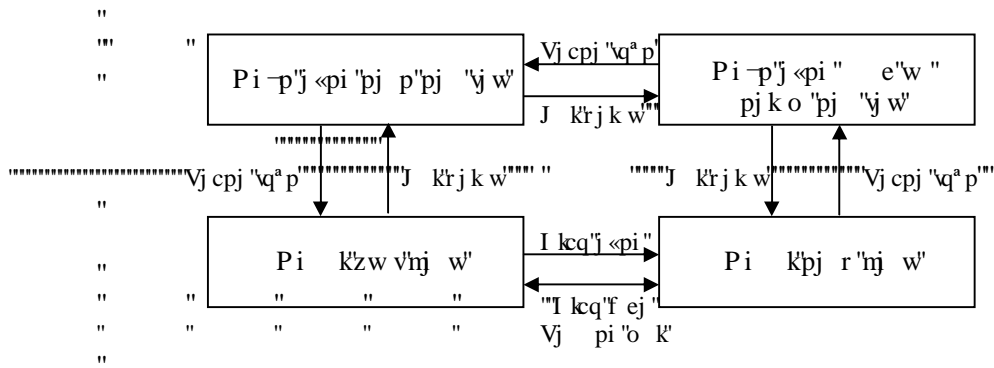

Hình 3.1. Sơ đồ lưu thông hối phiếu

3.2.3. Quyền lợi và nghĩa vụ của những người có liên quan đến hối phiếu

Vj gq "Nw v'M "rj k w'x«"J K'rj k w'sw e"v p o "3; : 4."sw{ p'n k'x«"pi j c"x "e c"e"e" d'p'tk'p'swcp" p'j k'rj k w' e'sw{" pj "tqpi 'ej pi "KXO'

Người ký phát hối phiếu <pi k'm "rj<sup>a</sup> v'j k'rj k w'tqpi "pi q k'v pi "n"pi k'zw v' nj w'pi k'ewpi " pi "e"e'f ej "x "e»"tk'p'swcp" p'zw v'pj r 'nj w'j <pi 'j »cO'

" Pi k'm "rj<sup>a</sup> v'j k'rj k w'e»"t<sup>a</sup>ej "pj k o "m "rj<sup>a</sup> v'j k'rj k w'ej q" Àpi "nw v"m "v'p"x«q" i »e'd'p'rj k'rj k'f k' "o v'v' "t e"v "j k'rj k w'OMj k'j k'rj k w' " e'ej w' p'pj pi "d " v "ej k't "k p'v' "pi k'm "rj<sup>a</sup> v'j k'rj k w'e»"t<sup>a</sup>ej "pj k o "rj k'j q«p"t "k p'n k'ej q"pj pi " pi k'j pi "h k'e c"v "j k'rj k w' »O'

" Sw{ p'e c'pi k'm "rj<sup>a</sup> v'j k'rj k w' e"v "j k p't'p'j ck'o v'ej "{ w'dcq'i o "sw{ p" j pi "h k'u "k p'ij k't'p'j k'rj k w'x«"sw{ p'ej w' p'pj pi "j pi "h k' »"ej q'pi k'nj<sup>a</sup> eO'

Người trả tiền hối phiếu <Pi k't "k p'j k'rj k w'tqpi "pi q k'v pi "n"pi k'pj r' nj w'n"pi k'u "f pi "e"e'ewpi " pi "f ej "x "e»"tk'p'swcp" p'zw v'pj r 'nj w'j <pi 'j »cOMj k' f Àpi "j k'rj k w'n"rj pi "k p' "k'k p'e c'rj pi "v e"v'p'f pi "ej pi "v .pi k't "k p'j k' rj k w'n k'n"pi -p'j <pi "o "NIE"j c{"pi -p'j <pi "z"e"pj pO'v<sup>a</sup>ej "pj k o "t "k p'e c"pi -p'j <pi " k'x k'j k'rj k w'ej "i k'j p'tqpi "v k'j p'j k w'n e'e c'NIEO'

" Vt<sup>a</sup>ej "pj k o "e c'pi k't "k p'j k'rj k w'n"rj k't "k p'j k'rj k w'v'j gq" Àpi "pj pi " k w'sw{" pj "tqpi "j k'rj k w'OP w'n"j k'rj k w'e»"m "j p.pi k't "k p'rj k'm "ej r "pj p" t "k p'j k'rj k w'nj k'pj .p'v'j { "j k'rj k w'OXk e'ej r "pj p'p«{"n"x½ k w'nk pO''

" Sw{ p'n k'e c'pi k't "k p'j k'rj k w'n"e»"sw{ p"v "ej k't "k p'j k'rj k w'nj k'ej c" m "ej r "pj pO'

Người hưởng lợi hối phiếu <Pi k'j pi "n k'j k'rj k w'n"pi k'e»"sw{ p" e"pj p" u "k p'e c"j k'rj k w'OPi k'p«{"e»"v "n" d p'v'j -p"pi k'm "rj<sup>a</sup> v'j k'rj k w'e pi "e»"v "n" o v'pi k'nj<sup>a</sup> e"fq'pi k'm "rj<sup>a</sup> v'j k'rj k w'ej " pj .j q e'fq'pi k'j pi "h k'ej w' p'pj pi " sw{ p'j pi "h k'j k'rj k w'e c'o .pj "ej q'pi k' »"d pi "v "v e"m "j wO'

Người chuyển nhượng hối phiếu <N«"pi k' go "sw{ p'j pi "n k'j k'rj k w'e c"o .pj " ej w' p'ej q'pi k'nj<sup>a</sup> e"d pi "v "v e"m "j wOPi k'ej w' p'pj pi " w'k'p'e c"j k'rj k w'n" pi k'm "rj<sup>a</sup> v'j k'rj k wO'

Người cầm phiếu n"pi k'e»"sw{ p'pj p"v'j k'rj k w'nj k'j k'rj k w' e"t "k pO' Pi k'e o "rj k w'n"pi k'm "rj<sup>a</sup> v'j k'rj k w'p w'cpj "v"nj ½pi "ej w' p'pj pi "j k'rj k wO' Vtqpi "t pi "j r "j k'rj k w' e"ej w' p'pj pi "v' "pi k'e o "rj k w'n"pi k'j pi "n k' ew k'e Àpi "e c"j k'rj k wO'

" P w'j k'rj k w'nj ½pi "i j k'v'p"pi k'j pi "h k' "o v't e"e c"v "j k'rj k w'v e'n"j k' rj k w'x½f cpj "v' "d v'e "pi k'p«q"e o "j k'rj k w'e pi "t "v'j <pj "pi k'j pi "n k'OP w'j k' rj k w' e"ej w' p'pj pi " "o v'ucw'd pi "e"ej "m "j w' "t pi "v' "pi k'p«q"e o "rj k w' e pi " w't "v'j <pj "pi k'j pi "h k'O'

3.2.4. Các nghiệp vụ liên quan đến hối phiếu

" F K' -{ "i k K'j k w"7"pi j k r "x "e "d p"rKp"swcp" p"j K'rj k w'dcq"i o "ej r "pj p" j K'rj k w"m "j w"j K'rj k w"d q"n~pj "j K'rj k w"v "ej K'/"n"j a pi "pi j "j K'rj k w"x <"ej k v"n"j w" j K'rj k w"0"

Chấp nhận hối phiếu: (Acceptance)

" J K'rj k w'ucw"n"j k' e"m "r"j a v"rj k' e"zw v"t~pj "ej q"pi K't "k p" "pi K'p<{" m "ej r "pj p"t "k p."pj v"n" K'x K'j K'rj k w'e>"m "j p'O O v"j K'rj k w" -" e"m "ej r" pj p'o k'e>"u "k p"e {"tqpi "j cpj "q" a p'O Vj k' j p"ej r "pj p"e>"j " e"i k K'j "ej "j gq"j ck' t pi "j r "ucw" -{<

Thứ nhất. 'p w"j ck'd 'p"n"j 1/pi "e>"s w" pi "i."n"j a e"j . "j gq"n w v"s w" pi "j K'j p"ej r" pj p"n"34"j a pi "m "v "pi <{"m "r"j a v"j K'rj k w"0

Thứ hai. 'p w"j ck'd 'p"s w" pi "t" x K'p j cw"tqpi "j r" pi "o w c" d" a p"j q e"tqpi "j "v"p" f pi "j K'j p"e "j "rj k zw v"t~pj "j K'rj k w" "ej r "pj p."j . "j K'rj k w"rj k' e"zw v"t~pj " "ej r "pj p"tqpi "j K'j p" >O X" f . "j K'j p"j k w" n e"e c"j "v"p" f pi "n"67"pi <{."j c{"n" j v"j p"42"pi <{"m "v "ucw"pi <{"i k q"j <pi "j . "j K'j p"ej r "pj p"j K'rj k w"ej "tqpi "x 1/pi "42" pi <{" " >."p w"s w" .v e"n <"NIE" -"j v"j k w" n e."pi -"p"j <pi "o "NIE"u "v "ej K'j cpj "q" a p"v " j K' rj k w"i k' p."p w"n"t "k p"pi c{."j q e"v "ej K'ej r "pj p"j K'rj k w."p w"n"t "k p"ucw"0

" U "ej r "pj p"j K'rj k w" e"i j k x <q"o v"t e."i >e" f k' d' p"t a k'e c"v "j K'rj k w" x <" e"i j k' d pi "ej "đej r "pj p"o" xk v"m "d' p"ej "m "e c"pi K't "k p O P i q <k'e 1/pi "j e"ej r" pj p"t' p."WND"e l/p"ej q"rj 2 r"pi K't "k p" f Ápi "pj pi "ej "n"j a e"v pi "v "j "j k p"u "ej r" pj p"e c"o .pj "pj "đz a e"pj p"o."đ pi " ö."đ pi " t "k p"o

" Pj pi "u "ej r "pj p"e c"pi K't "k p" e"j e"j k p"t' p"v "j K'rj k w" d pi "pj pi " ej "o "j . "v k pi j c"n"j k p"ej q"j K'rj k w"o v"p j "ej v"n w" v" pj "e c"p"u "t "j <pj "x 1/đi k "a O"

" E pi "e>"j "pi K't "k p"m "ej r "pj p" x <q"o v"ucw"e c"v "j K'rj k w"0 Vtqpi "t pi " j r "p <{" "rj -"p"dk v"x k'm "j w"ej w" p"pj pi . "pi K't "k p" d v"dw e"rj K'v"p"t pi " Ápi " j gq"e l/pi "j e"m "ej r "pj p"p' w"t' p'O

" Vtqpi "j cpj "q" a p"s w e"v . "pi K'c"n"j K't "u "ej r "pj p" d pi "o v"x p"j "t k pi "j q e" ej r "pj p"i r "pj k w"j K'rj k w" d pi "o v"x p"j "ej w pi O" k w p <{"n w v"eq k"n" x 1/đi k w"0

" Pi <{"j a pi "m "ej r "pj p"n"j 1/pi "rj K'n"o v" { "w"e w" d v"dw e O P j pi "t' p"j e"v "u " f pi "j K'rj k w"pi K'c"j {"e>"n"j K'j K'rj k w" 1/4"j k'm "ej r "pj p"e>"i j k'pi <{"j a pi ."e>" n"j k n"j 1/pi "e p"i j k'pi <{"j a pi O"

" K'x K'j K'rj k w'e>"m "j p" e"z a e" pj "tqpi "v pi "n"K"đZ "pi <{"m "v "pi <{"pj . p" j {"d p"j "O"e c"j K'rj k w"p <{" "O"j . "pi <{"j a pi "m "ej r "pj p"n"pi <{"pj . p"j {"j K'rj k w"0 >"n"o e"j k i k p" "v"p j "t c"m "j p"e c"j K'rj k w"0

Vj gq"n w v"j K'rj k w"e>"5"e a ej "m "ej r "pj p"j K'rj k w'ucw<

Vj gq"e a ej "ej r "pj p"pi p."pi K'ej r "pj p"ej "e p"i j k'v"p" p"x "o .pj "x <"m "v"p'O

X" f <E 1/pi "v "D k"J w "

\*M "v"p+"

Vj gq"e a ej "ej r "pj p" {" . "pi K'ej r "pj p"i j k'u "k p" -"i j k' t' p"j K'rj k w" c" k o " j cpj "q" a p" x <pi <{"m "ej r "pj p'O

X" f <Ej r "pj p"322022"WUF "

Pi <{"O"j a pi "O"p o "O"

\*M "v"p+"

Vj gq"e a ej "ej r "pj p"o v"rj p."pi K'ej r "pj p"i j k'u "k p"o .pj "ej r "pj p" x <"m "v"p'O

X" f <Ej r "pj p"; 7022"WUF "

Pi <{"O"j a pi "O"p o "O"

\*M "v"p+"

"

Ký hậu hối phiếu: (Endorsement)

"



" M "j w'j K'rkj w'k'j .pj "y e" "ej w' p'pj pi "j K'rkj w'Pi K'j pi "n K'o w p" ej w' p'pj pi "j K'rkj w'ej q'pi K'nj<sup>a</sup> e"y .r'j K'm "x«q"o v'ucw'e c"v "j K'rkj w't K'ej w' p" j K'rkj w'ej q'pi K' »0

" J «pj "xk'm "j w'e»"j ck' "pi j c'r'j<sup>a</sup> r'n <3+»"y c'pj p'u "ej w' p'sw' p'n k'j K'rkj w' ej q'pi K'nj<sup>a</sup> e"y gq"sw' " pj "tqpi "o v'ucw'e c"j K'rkj w'U "m "j w'p«{ "o cpi "Vpj "t w' v pi ."e»"pi j c"n"pi K'm "j w'nj 1/2pi "e p'p'w'n "f q"e c"u "ej w' p'pj pi "x«e pi "nj 1/2pi " e p'r'j K'y 1/2pi "d<sup>a</sup> q"ej q'pi K't "k p'dk v'x "u "ej w' p'pj pi " »"o «"pi K' e"ej w' p" pj pi "pi j k o "pj K'p't "y «pj "pi K'j pi "n k'e c"j K'rkj w' »=4+xk e"m "j w'j K'rkj w' z<sup>a</sup> e" pj "t<sup>a</sup> ej "pj k o "e c'pi K'm "j w'x "xk e"t "k p'j K'rkj w'x k'pj pi "pi K'e o "r'j k w' ucw" »0Vtqpi "ej w' p'pj pi "t<sup>a</sup> k'sw' p'f -p'nw v"pi K'ej w' p'pj pi "ej " o "d q't pi " eqp'p "e»"y k w'u "k p" e"ej w' p'pj pi "o «"nj 1/2pi " o "d q't pi "eqp'p "u "y cpj "q<sup>a</sup> p'u " p " »0Vtqpi "nw v'j K'rkj w'y .pi K'm "j w'nj 1/2pi "pj pi " o "d q't pi "pi K't "k p'j K' r'j k w'e»"o e'p "u "k p'j k't 'p'j K'rkj w'o «"e'p" o "d q't pi "o .pj "u "t "k p'j K'rkj w' »" ej q'pj pi "pi K' e"ej w' p'pj pi .p w'pj "pi K't "k p'v "ej K'y cpj "q<sup>a</sup> p'j K'rkj w' ». "d k'x .pi K'm "j w'k'pi K' »pi "xck't 1/4ej " pi "tqpi "xk e"m "r'j<sup>a</sup> v'j K'rkj w"m "v'p" x«q'j K'rkj w'pj pi "j K'rkj w'e»" e"ej r'pj p'j c{"nj 1/2pi "n k'k'x p" 'nj<sup>a</sup> e0

" M "j w' e"i j k' "o v'ucw'e c"j K'rkj w'f K'6'j .pj "y e"ucw' -{<

*Ký hậu trưởng* "Dncpm'gpf qtugo gpv+n'k'xk e"m "j w'nj 1/2pi "ej " pj "pi K' e"j pi " sw' p'n k'j K'rkj w'f q'y "v e"m "j w'o cpi "n K'Pi K'm "j w'ej "m "v'p" "o v'ucw'e c"j K' r'j k w'j q e"p w'e»"i j k'y .ej "i j K'ej w'pi "ej w'pi "pj "õ"t "ej q'00'X K'e<sup>a</sup> ej "m "j w'p«{ ."pi K' p«q"e o "j K'rkj w'u "t "y «pj "pi K' e"j pi "sw' p'n k'j K'rkj w'x «"xk e"ej w' p'pj pi " m "k r"e c"pi K'e o "r'j k w'p«{ "nj 1/2pi "e p'r'j K'm "j w'p c."ej "e p'tc q"vc{"n" O'Pi K' e o "r'j k w'e»"y "ej w' p'j .pj "y e"m "j w't pi "p«{ "ucpi "j .pj "y e"m "j w'nj<sup>a</sup> e" d pi "e<sup>a</sup> ej " i j k'y 'o "e-w'õ"t "y gq'h pj "1/2pi "Z'õ'p w'k'm "j w'y gq'h pj "j q e"õej k't "ej q'1/2pi "Z'õ'p w'k'm " j w'j p'ej "x00

*Ký hậu theo lệnh* "Vq"qtf gt"gp'qtugo gpv+n'k'xk e"m "j w'ej " pj "o v'e<sup>a</sup> ej "uw' " q<sup>a</sup> p'tc" pi K'j pi "n k'j K'rkj w'f q'y "v e"m "j w'o cpi "n K'Pi K'm "j w'ej "e p'i j k'e-w'õ"t "y gq" n pj "1/2pi "Z'õ'x «"m "v'p0Pj "x {"pi K'j pi "n k'j K'rkj w'p«{ "ej c" e"sw' "pj "t; "t«pi ." e p'r'j K'uw' " q<sup>a</sup> p" "e c"1/2pi "Z'OP w'1/2pi "Z'õ'c'h pj "t "ej q'o v'pi K'nj<sup>a</sup> e"y .pi K' »"u "t " y «pj "pi K'j pi "n k'j K'rkj w"p w'1/2pi "Z'õ' "n pi "y .pi K'j p' "n k'j K'rkj w' pi " pj K'p'k'1/2pi "Z'0

" X K'e<sup>a</sup> ej "m "j w'p«{ ."j K'rkj w'u " e"ej w' p'pj pi "m "k r"pj cw' p"nj K'p«q" pi K'j pi "n k'ew K'e Ápi "nj 1/2pi "m "j w'ej w' p'pj pi "p -pj pi "r'j K't e"nj k'j K'rkj w' p'j p't "k p'0X .x {"m "j w'y gq'h pj "n«"m K'm "j w't v'y 1/2pi "f pi "tqpi "y cpj "q<sup>a</sup> p'sw e" v 0

*Ký hậu hạn chế* "Tgutk'kg"gp'qtugo gpv+n'k'xk e"m "j w'ej " pj "t; "t«pi "pi K' e" j pi "n k'j K'rkj w'x «"ej "pi K' »"o «"y 1/40Pi K'm "j w'j k'e-w'õej k't "ej q'1/2pi "Z'õ'x «"m " v'p0' K'x K'm K'm "j w'p«{ ."ej "e»"1/2pi "Z'õ' "o K'pj p" e"v'k p'e c"j K'rkj w'f q" »"1/2pi "Z' nj 1/2pi "y "ej w' p'pj pi "k r"j K'rkj w'p«{ "ej q'pi K'nj<sup>a</sup> e" d pi "y "v e"m "j w'p c0"

*Ký hậu miễn truy đòi* "Y kj qwt'geqwtug"gp'qtugo gpv+n'k'xk e"m "j w'o «"pi K'm "j w' i j k'y 'o "e-w'õ0 k p'tw' " 1/4pi K'm "j w'o e'Ápi "x K'o v'tqpi "dc"m K'm "j w'p'w't'p'0X " f õ"õ"t "y gq'h pj "1/2pi "Z'õ' k p'tw' " 1/40'x «"m "v'p0' K'x K'ng K'm "j w'p«{ ."tqpi "t pi "j r" p«{ ."o v'nj k'j K'rkj w'd "v "ej k't "k p'y .1/2pi "Z'nj 1/2pi " e"tw' " 1/4h k'k p'e c'pi K'm " j w't e"k r"e c"o .pj 0P w'j K'rkj w'e»"pj k w'pi K'm "j w'y gq'n pj " w'ij k'ej "õo k p" tw' " 1/40"x«q"ej "m "j w'e c"o .pj ."e'p"e»"o v'j c{"pj k w'pi K'nj 1/2pi "i j k'ej "õo k p'tw' " 1/40'y ." pi "pj K'p'pj pi "pi K'p«{ "nj 1/2pi " e"j pi "sw' p'o k p'tw' " 1/4p'p'p w'pj " j K'rkj w'd "v "ej K'y cpj "q<sup>a</sup> p'y .j "r'j k' pi "t'c'y cpj "q<sup>a</sup> p'ej q'pi K'j pi "n k'm "k r'0M " j w'o k p'tw' " 1/4e pi "n"o v'ng K'm "j w' e"u "f pi "pj k w'tqpi "y cpj "q<sup>a</sup> p'sw e"v 0

*Bảo lãnh hối phiếu (Aval)*

D q'ñ pj 'j K' rj k w' h' k' u' 'eco 'm v' e c' pi K' y' 'dc' t' 'k p' e' j q' pi K' j' pi 'h k' n' j K' K' rj k w' p' m' t' 'k p' O' J' .pj 'y' e' x' p' v' 'y' 1/2 pi 'y' pi 'e' c' u' 'd q' ñ pj' " e' i' j' k' d' pi 'e' j' 'ôd q' ñ pj' ô' x' << pi' K' d' q' ñ pj' m' 'v' p' O' V' j' gq' h' w' v' WND' n' j' 1/2 pi 's' w' " pj' " p' k' m' 'd q' ñ pj' " 'o' v' t' e' j' c' { 'o' v' u' c' w' e' c' v' 'j' K' rj k w' O' 't' a' pj' " pj' o' 'n' p' x' k' e' j' " m' 'e' j' r' 'pj' p' j' q' e' e' j' " m' 'j' w' e' c' pi' k' e' j' w' p' 'pj' pi' .j' .pj' 'y' e' d' q' ñ pj' 'r' j' K' " e' i' j' k' p' j' 'p' >> k' " t' p' O' "

Pi q' < k' j' .pj' 'y' e' d' q' ñ pj' 'y' gq' " WND' s' w' " pi' .o' v' u' 'p' e' f' Á pi' 'j' .pj' 'y' e' d' q' ñ pj' " d' pi' 'o' v' x' p' 'y' 't' k' pi' 'd' k' v' y' pi' 'i' k' h' k' d' q' ñ pj' 'o' x' O' U' 'f' 'e' >> 'j' .pj' 'y' e' p' << { 'h' k' f' q' pi' k' t' " k' p' n' j' 1/2 pi' 'o' w' p' pi' K' y' " dc' dk' v' " p' v' pj' 'j' .pj' " w' k' e' j' 'pj' 'e' c' o' .pj' " p' o' e' r' j' k' d' q' ñ pj' . " p' w' u' 'd' q' ñ pj' " e' i' j' k' pi' c' { 't' p' 'j' K' rj k w' O' J' .pj' 'y' e' v' j' 'v' p' f' pi' 'e' pi' 'h' k' o' v' j' .pj' 'y' e' ôd q' ñ pj' 't' k' pi' 'd' k' v' o' " k' x' k' j' K' rj k w' p' o' 't' q' pi' 'd' 'e' j' pi' 'v' 'y' c' p' j' 'q' a' p' e' c' r' j' pi' 'y' e' v' p' " f' pi' 'e' j' pi' 'v' O' J' .pj' 'y' e' d' q' ñ pj' " e' i' j' k' t' p' j' K' rj k w' " e' -w' ô' y' gq' NIE' u' O' o' 'pi' << { 'O' ô' ô' i' k' pi' -p' j' < pi' 'o' 'NIE' O' ô' O' P' i' K' z' w' v' n' j' w' u' c' w' n' j' k' i' k' c' q' j' < pi' 'h' r' o' v' j' K' rj k w' y' gq' " Á pi' " { 'w' e' w' e' c' NIE' a' e' j' x' < h' r' d' 'e' j' pi' 'v' 'y' c' p' j' 'q' a' p' " { " x' < r' j' Á j' r' x' k' NIE' z' w' v' t' .pj' 't' q' pi' " y' k' j' p' j' k' w' h' e' e' c' NIE' y' . 'e' j' e' e' j' p' t' pi' 'j' K' rj k w' >> u' " e' pi' -p' j' < pi' 'o' 'NIE' t' 'k' p' O' "

*Từ chối trả tiền hối phiếu - kháng nghị (Protest)*

M' j' k' p' j' p' t' 'k' p' e' c' j' K' rj k w' o' << pi' k' t' 'k' p' v' e' j' K' y' . 'pi' K' j' pi' 'n' K' rj k' e' j' pi' 'y' e' u' 'v' 'e' j' k' >> d' pi' 'o' v' x' p' d' p' n' j' a' pi' 'pi' j' O' D' p' n' j' a' pi' 'pi' j' 'f' q' pi' K' j' pi' 'n' k' n' r' 't' c' t' q' pi' 'y' k' j' p' 4' pi' << { 'h' k' o' 'x' k' e' t' k' p' 'k' r' u' c' w' pi' << { 'j' v' j' p' e' c' j' K' rj k w' O' U' c' w' n' j' k' h' r' d' p' n' j' a' pi' 'pi' j' . 't' q' pi' 'x' 1/2 pi' '6' pi' << { 'h' k' o' 'x' k' e' . 'pi' K' d' v' 'e' j' k' t' 'k' p' r' j' k' d' a' q' e' j' q' pi' k' e' j' w' p' " pj' pi' 't' e' k' r' " " 1/4 k' p' j' q' e' e' >> y' " 1/4 k' p' d' v' e' pi' k' p' < q' " -m' j' w' e' j' w' p' 'pj' pi' " j' K' rj k w' j' q' e' " 1/4 k' pi' k' m' 'r' j' a' v' j' K' rj k w' O' P' w' n' j' 1/2 pi' 'e' >> d' p' n' j' a' pi' " pi' j' 'x' 'x' k' e' v' 'e' j' k' t' " k' v' p' y' . 'pi' k' e' e' j' w' p' 'pj' pi' " e' o' k' p' t' a' e' j' 'p' j' k' o' 't' 'k' p' j' K' rj k w' 'pj' pi' 'pi' k' m' " r' j' a' v' x' << pi' k' e' j' r' 'pj' p' r' j' k' e' j' w' t' a' e' j' 'p' j' k' o' 'p' << { " k' x' k' pi' k' n' j' a' pi' 'pi' j' O' "

V' t' p' y' e' v' 'pi' k' v' y' pi' 'h' k' o' 'pj' 'u' c' w' < " X' p' f' 'C' 'h' k' pi' k' m' 'r' j' a' v' j' K' rj k w' . D' . E' . F' 'h' k' ' p' j' pi' 'pi' k' e' e' j' w' p' 'pj' pi' 'k' r' " y' gq' . F' 'h' k' pi' k' e' e' j' w' p' 'pj' pi' 'e' w' k' e' Á pi' O' G' h' k' pi' K' rj k' t' 'k' p' j' K' rj k w' O' M' j' k' f' d' " G' v' 'e' j' k' t' 'k' p' . F' u' 'h' k' o' 'y' 'v' e' n' j' a' pi' 'pi' j' . 'e' j' w' p' j' K' rj k w' 1/4 k' p' e' ' h' o' 'y' gq' o' v' d' p' v' p' j' 'k' p' i' o' 'u' 'k' p' e' c' j' K' rj k w' e' j' k' r' j' 'h' k' o' 'y' 'v' e' n' j' a' pi' 'pi' j' " x' << e' a' e' e' j' k' r' j' 'h' j' a' e' O' E' " j' q' < p' t' 'e' j' q' F' 'x' < t' w' { " 1/4 k' pi' e' h' k' D' . x' << e' 'pj' 'x' { 'e' j' q' " p' C' O' E' w' k' e' Á pi' 'C' t' e' k' r' " 1/4 k' p' pi' k' o' e' p' O' "

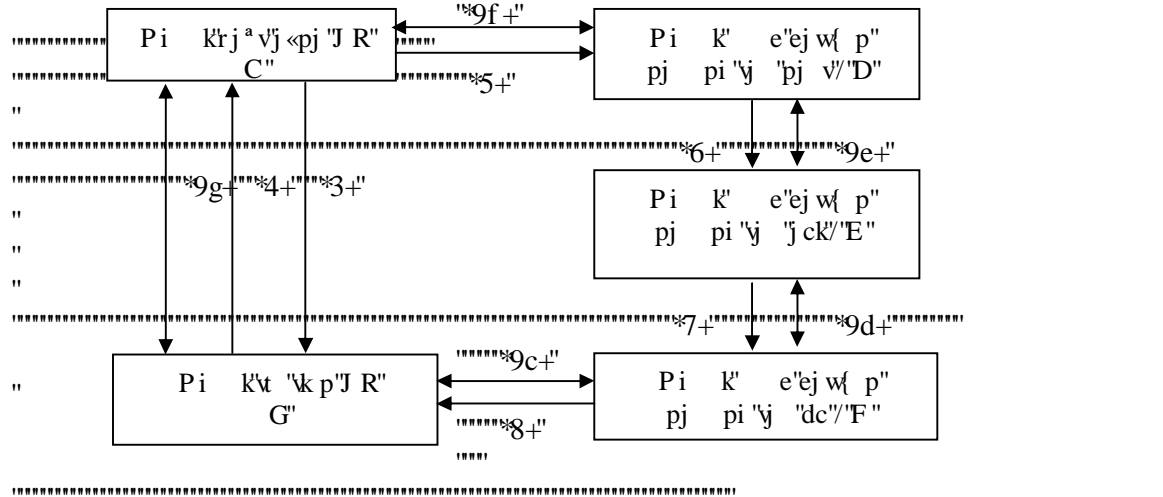

**Hình 3.2. Sơ đồ chuyển nhượng, từ chối, kháng nghị và truy đòi hối phiếu**

(1) Người chủ nợ ký phát hối phiếu (chủ nợ) và gửi đến cho người trả tiền hối phiếu (con nợ)

- (2) Người trả tiền hối phiếu, thừa nhận món nợ trên hối phiếu, ký chấp nhận và gửi trả lại cho người phát hành hối phiếu.
- (3) Người phát hành hối phiếu bán hối phiếu bằng cách ký hậu chuyển nhượng cho người khác.
- (4) Người được chuyển nhượng thứ nhất tiếp tục chuyển nhượng cho người thứ hai.
- (5) Người chủ mới của hối phiếu tiếp tục chuyển nhượng cho người thứ ba.
- (6) Người chuyển nhượng cuối cùng đòi nợ người trả tiền hối phiếu.
- (7a) Con nợ từ chối trả tiền, người bị từ chối trả tiền làm thủ tục kháng nghị.
- (7b-7d) Người bị từ chối trả tiền chuyển hối phiếu truy đòi những người chuyển nhượng trước đó.
- (7e) Người ký phát hối phiếu đòi tiền trực tiếp con nợ.

### 3.2.5. Các loại hối phiếu

"

*Căn cứ vào thời hạn trả tiền của hối phiếu.*"pi k'v'ej k'j k'rj k w'ko '5'm k'

*Hối phiếu trả tiền ngay* <P i k'v "k p"nj k'pj ·p"j { "j k'rj k w'p <{ "f q"pi k'e o " rj k w'zw v't ·pj "j ·rj k'v "k p"pi c { "ej q"j 0'

*Hối phiếu trả tiền ngay sau một số ngày nhất định.*"j pi "k"v "k p"ucw"7/9"pi <{ < P i k'v "k p"nj k'pj ·p"j { "j k'rj k w'p <{ "f q"pi k'e o "rj k w'zw v't ·pj "j ·"k p"j <pj "m " ej r'pj p't "k p."ucw" »v "7"/"9"pi <{ "j ·"v "k p"v "j k'rj k w' »0'

*Hối phiếu có kỳ hạn* <Uc w'o v'j k'i kcp"pj v' pj "i j k'v'p"j k'rj k w"pi k'v "k p" rj k'v "j q e"v"pj "v "pi <{ "m "rj "a v"j k'rj k w'j q e"v"pj "v "pi <{ "ej r'pj p"j k'rj k w'j q e"v " o v'pi <{ "s w" pj "e "j 0'

"

*Căn cứ vào hối phiếu có kèm theo chứng từ hay không.*"e»"j "ej k'j k'rj k w'ko "4" m k'

*Hối phiếu trơn* <Nq k'p <{ " e"i k' p" 1/4"v k p"pi k'v "k p"nj 1/2"pi "n"o "j gq"ej pi " v "j pi "o k'v t qpi "j cpj "q"p"sw e"v .j k'rj k w'p <{ "f Ápi " "j w'k p"e e'rj "x p"ej w' p. " d q"j k o .j qc"j pi "x 0"j q e" f Ápi " " 1/4"v k p"o wc"j <pi "e c"pj pi "j pi "pj ·p"pj r"nj w' v p"e { 0'

*Hối phiếu kèm chứng từ* <Nq k'j k'rj k w'p <{ " e"i k' p"ej q"pi k'pj r"nj w'e»" n"o "ej pi "v "j pi "o k'j k'rj k w'n"o "ej pi "v "e»"j ck'm k'Nq k'j k'rj k w'm"o "ej pi "v " v "k p"pi c { "x <"m k'j k'rj k w'n"o "ej pi "v "e»"ej r'pj p 0'

"

*Căn cứ vào tính chất chuyển nhượng của hối phiếu*"e»"j "ej k'j k'rj k w'ko "4"m k'

*Hối phiếu đích danh* <N <"m k'j k'rj k w'j k't 1/2"j "v p"pi k'j pi "n k'j k'rj k w'nj 1/2"pi " n"o "j gq" k w'nj q p"j gq"n pj 0'X" f <J k'rj k w'j k'pj "ucw"o Uc w"nj k'pj ·p"j { "j k'rj k w' p <{ "v "ej q"1/2"pi "Z"o v'u "k p"n"0'0'J k'rj k w' "ej "f cpj "nj 1/2"pi "ej w' p"pj pi " e"d pi " j "v e"m "j w'j gq"hw v' pj 0'

*Hối phiếu theo lệnh* <N <"m k'j k'rj k w'j k'v "j gq"n pj "e c"pi k'j pi "n k'j k'rj k w' 0' X" f "i j k'pj "ucw"o Uc w"nj k'pj ·p"j { "j k'rj k w'p <{ "v "j gq"n pj "e c"1/2"pi "Z"o v'u "k p"n" 0'0'J k'rj k w'j gq"n pj "ej w' p"pj pi " e"j gq"j ·pj "j e"m "j w'j gq"hw v' pj 0'P »" e" u "f pi "t pi "t k'v t qpi "j cpj "q"p"sw e"v 0'

"

*Căn cứ vào người ký phát hối phiếu.*"pi k'v'ej k'j k'rj k w'ko "4"m k'

*Hối phiếu thương mại*"n"j k'rj k w'f q"pi k'zw v'nj w'm "rj "a v' 1/4"v k p"pi k'pj r" nj w't qpi "pi j k r"x "x "j cpj "q"p"j <pi "j »c"zw v'nj w'j q e"ewpi "e r"rcq"x "n p"pj cw 0'

*Hối phiếu ngân hàng*"n"j k'rj k w'f q"pi ·p"j <pi "rj "a v'j <pj "tc"n pj "ej q"pi ·p"j <pi " kh " e c"o ·pj "j cpj "q"p"o v'u "k p"pj v' pj "ej q"pi k'j pi "n k'ej " pj "v'p"j k'rj k w' 0'

"

**3.2.6. Chiết khấu hồi phiếu (discount)**

Ej k v'nhj w'j k'rk w'nh'«'o v'j «pj 'xk'o «'pi k'u 'j w'j k'rk w'pj pi 'h k'j k'rk w'ej q" pi k'nh' a e" 'n { 'k p" k'x k'j k'rk w'ej c" p'm 'j p'v'j cpj 'q' a p'x «'nh'p'nh'p'f k'o pj" i k' e c'j k'rk w'0

U "k p'ej k v'nhj w'v'Á' 'v'j w e'x «q' h' k'u w' v'ej k v'nhj w'x «'m 'j p' e' / p' n' k' e c' j k'rk w'0P w' n' k'u w' v'ej k v'nhj w'v'j r' x «'m 'j p' e' / p' n' k' e c' j k'rk w'pi p' v'j . u "k p'ej k v'nhj w'pj "x «' pi e' h k'0

**Số tiền chiết khấu = mệnh giá hồi phiếu x kỳ hạn còn lại của hồi phiếu x lãi suất chiết khấu**

P w'i k'

K'k' h' k'u w' v'ej k v'nhj w'

K'k' h' k'u w' v'j pi . 'v' . "

K' ? ' j k' ' I \* 3 - ' K' ± "

X' f ' h' k'u w' v'ej q' x c { ' v' j / pi ' v' pi ' h' k' 37 ' l p o . ' v' . h' k'u w' v'ej k v'nhj w' u ' h' k' <

K' ? ' j 37 ' I \* 3 - ' 37 ' ± ? ' 35 ' l p o "

X' f < O v'j k'rk w'x k'o pj "i k' k' 322.222 WUF 0' M 'j p' e' / p' n' k' e c' j k'rk w' h' k' 5" v' a pi O N' k'u w' v'ej k v'nhj w' h' k' 35 ' l p o . ' x { ' u ' k p'ej k v'nhj w' u ' h' k' < "

322.222 ' z ' \* 35 ' z ' 5 + \* 322 ' z ' 34 + ? ' 5.472 WUF 0 "

X { ' i k' d' a p' e c' j k'rk w' h' k' < 322.222 ' / 5.472 ' ? ' ; 8.972 WUF "

""

**3.3. Kỳ phiếu (Promissory Note)**

" M 'rj k w'j c { " k'x k'o v'u 'p e' i k'k' j k'rk w'pj p'p 0

**3.3.1 Khái niệm:**

*Kỳ phiếu là một tờ giấy hứa cam kết trả tiền vô điều kiện do người lập phiếu phát ra hứa trả một số tiền nhất định cho người hưởng lợi hoặc theo lệnh của người này trả cho người khác quy định trong kỳ phiếu đó.*

Pi e' h' k'x k'j k'rk w' . m 'rj k w' f q' eqp' p 'xk v' t c " j c' e c o " m v' t 'k p' e j q' pi k' j pi 'n k' X k' v' p j ' v' " pi ' t q pi ' v' j cp j ' q' a p' p j ' x { . ' t q pi ' v' j cp j ' q' a p' s w e' v . ' m 'rj k w' f j v' j / pi ' f pi ' j p' j k'rk w'0

E' a e " k w' o «' n w' v' f Á pi " " k w' e j p j ' j k'rk w' e pi " e' a r ' f pi ' v pi ' v ' e j q' m " rj k w' j pi ' o k' V w' f ' p j k p . e » ' o v' u " e' v' j Á t c w' <

*Thứ nhất.* " m 'j p' m 'rj k w' e s w' f " p j ' t c ' t ' p' p » O V t ' p' m 'rj k w' r j k' i j k' t c ' pi « { " v' a pi ' p o ' u ' t ' k p' e j q' e j ' p 0

*Thứ hai.* " o v' m 'rj k w' e » ' v' j ' f q' o v' j c { ' p j k w' pi k' m 'rj a v' " e c o " m v' v' j cp j ' q' a p' e j q' o v' j c { ' p j k w' pi k' j pi ' h k'0

*Thứ ba.* " m 'rj k w' e p' e » " u " d q' n' p j ' e c' pi - p' j « pi ' j q e' E / pi " v' " v' k' e j ' p j 0 U " d q' n' p j ' p « { " o " d q' n' j ' p pi ' v' j cp j ' q' a p' e c' m 'rj k w' O D k'x . ' x " d p' e j v' m 'rj k w' h' k' f q' eqp' p " e c o ' m v' t ' p . ' f q' x { " " o " d q' e j q' n' k' e c o ' m v' p « { . ' d v' d w e' r j k' e » " u " d q' h' p j 0

*Thứ tư.* " j k'rk w' v' j pi " i o " 4 " d p . ' d p' u " 3 " x « " u " 4 . " m 'rj k w' e j " e » " o v' d p' f q' e j ' p j " eqp' p ' r j a v' t c " e j w' f p' e j q' pi k' j pi ' h k' m 'rj k w' » 0

"

**3.3.2. Các văn bản pháp lý về Hồi phiếu và Kỳ phiếu:**

"

" " V t ' p' r j o ' x k' s w e' v . " - " e » ' p j pi ' x p' d p' r j a r' n ' s w c p' t pi ' e » " p j ' j pi " p' x k e " u ' f pi ' m 'rj k w'0

" C p j " - " d c p' j « p j ' N w v j k'rk w' e c' C p j p o ' 3 : : 4 " / " D k m' q h' G z e j c p i g' C e v' q h' 3 : : 4 0

" O " e » " N w v' j pi ' o k' v' j pi ' p j v' e c' O " e " d c p' j « p j ' p o ' 3 ; 8 4 " \* W p k' h' t o " E q o o g t e k n' E q f g u' q h' 3 ; 8 4 " W E E + "

"

e'dk v'nc'el/pi " e'I gpgxg" e'e'a'p e'm 'm v'p o '3; 52 0' »'nc'Nw v'j pi "pj v' x 'j k'r j k w'w'p'k'qto "Ncy 'hqt'Dkn'q'h'Gzej cpi g'/'WND-0

E p'n w' ." "Xk v'P co .j k p'pc{ " cpi "tqpi "s'w' 't .pj "z-{ 'f pi "nw v'J k'r j k w' 'tqpi " ».'nj' a'k'p'k o 'J k'r j k w'dc'q'j «o 'e 'j c'k'r j pi "k'p'J k'r j k w' 'k'p 'x«'J k'r j k w'p'j p'p' 0"

O v'x p'd p't v'swcp"t pi " k w'ej pj "e 'j c'k'r j pi "k'p'm 'r'j k w'x«'j k'r j k w' 't'p' r'j o 'x'k's w e'v ." »'nc'Nw v'M 'r'j k w'x«'J k'r j k w's w e'v 'f'q'W 'dcp'Nw v'Vj pi "o 'k's w e' v "e c'Nk'p'J k r 's w e'dcp'j «pj "x«'q'p o '3; : 4."m 'j r 'v'j "37."P gy "[ qtm"pi «{"48"v' a'pi "9"

p"pi «{"8"v' a'pi " : "p o '3; : 4."w'k'r k w'u "CIEP ""; 433"pi «{"3: "v' a'pi "40" \* k'p'j "Z w'p"Vt .pj 0' 3; ; 8+0V«k'ik w'p«{" e't .pj "d«{" "Rj "n e'5030F k' -{"nc'p k'f w'pi "nj' a'k's w' v'e c'Nw v'M " r'j k w'x«'J k'r j k w's w e'v "dcp'j «pj "x«'q'p o '3; : 40'Nw v'p«{"i o '9; " k w'r'j -p'd "tqpi "9" ej pi "pj "ucw'<

Ej pi "3-<Rj o 'x'k' r 'f pi "x«'j .pj "v'j e'r'j y qpi "k'p' \* k w'3'x«" k w'4+"

Ej pi "4-<Fk p" v' \* k w'5" p" k w'33+"

Ej pi "5-<Ej w' p'pj pi " \* k w'34" p" k w'45+"

Ej pi "6-<S w' p'j p'x«'t' a'ej "pj k o " \* k w'46" p" k w'66+"

Ej pi "7-<Z w v't'pj h'v "ej k'nj 1/2pi "ej r'pj p'j q e'nj 1/2pi "v'j cpj "v'q'p . 'tw'{" 1/4" \* k w' 67" p" k w'89+"

Ej pi "8-<O k p'pj k o " \* k w'8: " p" k w'95+"

Ej pi "9-<E' a' e'r'j pi "k'p'd 'v' v'v' q' a' v' \* k w'96" p'9; +"

### 3.4. Séc (Check)

#### 3.4.1. Khái niệm

*Séc là một tờ mệnh lệnh vô điều kiện của người chủ tài khoản ra lệnh cho ngân hàng trích từ tài khoản của mình để trả cho người có tên trong séc, hoặc trả theo lệnh của người ủy hoặc trả cho người cầm séc một số tiền nhất định bằng tiền mặt hay chuyển khoản.*

" Pi k'e»"k p'o " v k'pi -p'j «pi "o v'w'k'nj q p."pi -p'j «pi "u "e r "ej q"pi k'i k'k p' o v's w' p'v'e'00 kh p'o w p't'v'k p't'e'v' .n'r "o v'v "u'e" c" p'pi -p'j «pi " 'npj "k p'0'

" U'e'nc'o v'r j pi "k p'v'j cpj "v'q'p" e'u 'f pi "t pi "t'k'v'qpi "e'a'p e'e»'j "v'j pi " pi -p'j «pi "r'j a'v'k p'ecq'0'J k p'pc{ "u'e'nc'r'j pi "k p'ej k'v' " e'f'Ápi "j w'pj "r'j "dk p' v'qpi "v'j cpj "v'q'p'p' k' c'e' c'v' v'e "e'a'p e'0U'e'e pi " e'u 'f pi "t pi "t'k'v'qpi "v'j cpj "v'q'p" s w e'v "x "j «pi "j »c."ewpi "e r'nc'q'x .f'w'hej "x«'x "e'a'e'ej k'v' "r'j k'o w'f ej "nj' a'e'0'

" U'e'e»'i k' "t "v'j cpj "v'q'p' "t e'k' r'pj "k p'v' .f'q'x {"p»'r'j k'e»'pj pi "s w'{" pj "x "p' k' f w'pi "x«'j .pj "v'j e'v'j gq'hw' v' pj 0'Vj gq'el'pi " e'I gp'x'g'p o '3; 53" e'pj k w'p e'a' r'f pi . " o v'v "u'e'e' p'j k' "pj pi " k w'ucw' -{<

*Tiêu đề của séc* <O v'n pj "t "k p' o w p" e'eq'k'nc' "u'e'v'j .r'j k'e»'k'w' "U E"i j k' t'p'v "n pj " »0'X . "u'e'nc'n pj "p'p'nj k'pi -p'j «pi "pj p" e'u'e'u "r'j k'ej r'pj p"x'1/2 k w' nk p'n pj "p«{ . "t "t pi "j r'w'k'nj q p'r'j a'v'j «pj "u'e'nc' 1/2pi "e'1/2 "k p'j q e'v "u'e'nc' 1/2pi " {" "v'pj "ej v'r'j a' r'n 0'

*Địa điểm và ngày tháng năm phát hành séc* < -{"nc'o v'f w'v "s wcp"t pi " "z'a" e" pj " v'j k'j p'v'j cpj "v'q'p'e' c'v' "u'e'e' pi "pj "nc'e' p'e " "i k'k's w'f v'e'a'v'v'cpj "ej r'p' w'e»'z {"tc" i k c'e'a' e'd'p'k'p's wcp" p'v'e'0'

*Số tiền ghi trên séc* "r'j kt'z' «pi .r'j k'x c'ij k'd pi "u "x c'ij k'd pi "ej "nj r'pj cw'e»" m "j k w'k p'v' 0"

*Tên địa chỉ của người yêu cầu trích tài khoản, tài khoản được trích trả, ngân hàng trả tiền, tên địa chỉ của người hưởng số tiền trên séc, chữ ký của người phát hành séc* OP w'nc'v " ej e'v'j .r'j k'e»'ej "m "e' c'ej "w'k'nj q p."m "v'q'p' "t pi "x«'f w'e' c'v' "ej e" »"p w'e»'t'0'

" E'a'e'{" w'v "t'p' -{"r'j k' e'ij kt'z' «pi .ej "pj "z'a' e'w'f v' k'nj 1/2pi "v {"z»c'x«'r'j k' e'ij k'e'Ápi "o v'nj k'ej . "o v'v' "o e."nj 1/2pi " e'ij k'd pi "o e" 0' k w'e "d p'tqpi "

rj<sup>a</sup> vj<sup>a</sup> <pj 'u<sup>2</sup>e'nc'pi krj<sup>a</sup> vj<sup>a</sup> <pj 'u<sup>2</sup>e'rj k'e> 'k p'v<sup>2</sup> p'v<sup>2</sup>khj q p'o 'v k'pi -p'j <pi . 'u 'k p'v<sup>2</sup> p'v<sup>2</sup> u<sup>2</sup>e'nc'pi 'x v'sw<sup>a</sup> 'u 'f 'e>'v<sup>2</sup> p'v<sup>2</sup>khj q p' 'pi -p'j <pi 0'U<sup>2</sup>e'e>'vj 'rj<sup>a</sup> vj<sup>a</sup> <pj 'v<sup>2</sup> 'k p'ej q'o v<sup>2</sup> 'ej e.'o v'e<sup>a</sup> 'pj -p'j q e'pj k w'pi k'u<sup>2</sup>e'e pi 'e>'vj 'f q'o v'pi -p'j <pi 'p<<'rj<sup>a</sup> vj<sup>a</sup> <pj 'v<sup>2</sup> 'k p'ej q'o v'pi -p'j <pi 'nj<sup>a</sup> e0'  
" U<sup>2</sup>e'vj pi " e'kp'u p'vj gq'o w'e>'pj pi 'f 1/2pi " v<sup>2</sup> pi " 'pi krj<sup>a</sup> vj<sup>a</sup> <pj 'u<sup>2</sup>e' k p'x<q0'

" Pi <<'pc{. 't v'pj k w'pi -p'j <pi 'v<sup>2</sup> p'vj 'i k k'f Ápi 'o<sup>a</sup> { 'kp'pj k w'o <w'u 'k p.'m 'j k w'k p.'u 'k p'd pi 'u . 'd pi 'ej 'h'p'ej 'v<sup>2</sup> pi 'e c'v 'u<sup>2</sup>e0'  
" e" ko 'e c'v<sup>2</sup>e'nc'pi 'e>'vj 'k'j p.'v e'nc'v 'u<sup>2</sup>e'ej 'e>'i k 'v<sup>2</sup> 'k p'v<sup>2</sup> 'j q e'vj cpj 'v<sup>2</sup>a p'p w'vj 'k'j p'j k w'n e'e c'p>'ej c'j v' k'x k'u<sup>2</sup>e'vj pi 'o k'Vj 'k'j p'j k w'n e'e c'v 'u<sup>2</sup>e'e'ij kt<sub>2</sub> 'v<sup>2</sup> p'v<sup>2</sup> 'u<sup>2</sup>e'x<'v<sup>2</sup> 'v<sup>2</sup> w e'x<q'rj o 'x'khj 1/2pi 'i kcp'o <'u<sup>2</sup>e'n w'j <pj 'x<'nw v'rj<sup>a</sup> r'e<sup>a</sup> e'p e'sw<sup>2</sup> " pj 0P>'k'ej w'pi 'u<sup>2</sup>e'n w'j <pj 'v<sup>2</sup>qpi 'p k' c'vj k'i kcp'pi p'j p'h w'j <pj 'v<sup>2</sup>qpi 'v<sup>2</sup> cpj 'v<sup>2</sup>a p'sw e'v 0'

" U<sup>2</sup>e'v<sup>2</sup> 'k p'pi c{. 'vj 'k'j p'j k w'n e'nc': 'pi <<'nc' 'xk e'm'v 'pi <<'rj<sup>a</sup> vj<sup>a</sup> <pj 'u<sup>2</sup>e.'p w'nc' u<sup>2</sup>e'n w'j <pj 'v<sup>2</sup>qpi 'p e.'vj 'k'j p'j k w'n e'nc'42'pi <<'nc' 'xk e'p w'n w'vj 1/2pi 'pi q<'k'p e'v<sup>2</sup>qpi 'e'Ápi 'o v'ej -w'nc'92'pi <<'p w'u<sup>2</sup>e' e'v<sup>2</sup> " 'o v'p e'nc'v<sup>2</sup> 'e'Ápi 'ej -w'OS Ác'vj 'k'j p'v<sup>2</sup> p'p w'u<sup>2</sup>e'nc'pi 1/2pi 'swc{ 'v<sup>2</sup> 'n k'pi -p'j <pi 'vj . 'u<sup>2</sup>e'u 'o v'j k w'n e0' k'x k'u<sup>2</sup>e'f w'nej 'vj . 'nj 1/2pi 'sw<sup>2</sup> " pj 'vj 'k'j p'j k w'n e0' 'Xk v'P co . 'vj 'k'j p'vj cpj 'v<sup>2</sup>a p'v<sup>2</sup>e'nc'37'pi <<'m 'v 'pi <<'m 'rj<sup>a</sup> v'v<sup>2</sup>e0'

" E>'vj 'p>'k'rj pi 'k p'vj cpj 'v<sup>2</sup>a p'd pi 'u<sup>2</sup>e' -'zw v'j k p' 'Xk v'P co 'v " w'vj 'm '42.' nj k'e>'u " zw v'j k p'e c'pi 'k'Rj<sup>a</sup> r' " 'Xk v'P co 0'Vw{ 'pj k p'x<q'vj 'k k'o " >.'ej 'e>'pj pi " pi k'e>" c'x 'v<sup>2</sup>pi 'z- 'j k'x<'o v'v<sup>2</sup>pi 'n r'vj pi 'n w'o k' e'v<sup>2</sup>o 'v<sup>2</sup>khj q p'v<sup>2</sup> k'pi -p'j <pi 'x<'u 'f pi 'u<sup>2</sup>e0Pj pi 'pi k'f -p'd -pj 'vj pi 'ej c'v<sup>2</sup> k r'e p'x k'ij krj pi 'k p'vj cpj " v<sup>2</sup>a p'p<<{0'U<sup>2</sup>wp<<{. 'x k'u 'rj<sup>a</sup> v'v<sup>2</sup> k p'pi <<'e'c'pi 'pj cpj 'e c'vj pi 'o k'sw e'v . 'pj v'nc'ucw'vj 1/4' m 'o 'nc'pj 'v 'e c'p e'w'v 'pj pi 'p o '3; ; 2'x<'e k'e<sup>a</sup> ej 'o pj 'o 'v<sup>2</sup>qpi 'nc'pj 'x e'pi -p'j j <pi . 'e<sup>a</sup> e'rj pi 'k p'vj cpj 'v<sup>2</sup>a p'nc'pi 1/2pi 'f Ápi 'k p'o v' -'pi <<'e'c'pi 'o 't pi 'x<'j k p'pc{ 'u<sup>2</sup>e' e pi " -' e'u 'f pi 'nj<sup>a</sup> 'rj 'dk p'0'Vw{ 'pj k p.' k'v pi 'u 'f pi 'u<sup>2</sup>e'ej " { w'x p'nc'pj pi " rj<sup>a</sup> r'pj -p.'pj pi 'e<sup>a</sup> 'pj -p'x p'e/2'p'u 'f pi 'j w'j v'nc'vj cpj 'v<sup>2</sup>a p'd pi 'k p'o v0''''

**3.4.2. Những người liên quan đến séc**

" Pj pi 'pi k'k'p'swcp" p'xk e'rj<sup>a</sup> vj<sup>a</sup> <pj 'x<'u 'f pi 'u<sup>2</sup>e'vj pi 'dcq'i o 'pi k'm " rj<sup>a</sup> v'v<sup>2</sup>e.'pi k'j pi 'n k'u<sup>2</sup>e'x<'pi -p'j <pi 'vj cpj 'v<sup>2</sup>a p'v<sup>2</sup>e0Pi krj<sup>a</sup> v'v<sup>2</sup>e'v<sup>2</sup> " v<sup>2</sup> 'p 'i k'h<" pi k'rj<sup>a</sup> vj<sup>a</sup> <pj 'u<sup>2</sup>e0Pi -p'j <pi 'vj cpj 'v<sup>2</sup>a p'nc'pi k'v<sup>2</sup> 'k p'ej q'pi k'j pi 'n k'v 'u<sup>2</sup>e0' Pi k'pj p'k p'nc'pi k'j pi 'n k'v 'u<sup>2</sup>e0'

U<sup>2</sup>ew'nc'k'u<sup>2</sup>e' e'rj<sup>a</sup> vj<sup>a</sup> <pj . 'pi k'e>'sw<sup>2</sup> p'j pi 'n k'v 'u<sup>2</sup>e'i k'nc'pi k'e o 'u<sup>2</sup>e0' U<sup>2</sup>e'e>'vj 'ej w<sup>2</sup> p'pj pi 'ej q'pj k w'pi k'k'p'v<sup>2</sup> k r'd pi 'rj pi 'rj<sup>a</sup> r'm 'j w'v<sup>2</sup>qpi 'vj k'j p'j k w'n e'e c'v<sup>2</sup>e0'

" M 'j w'e>'4" 'pi j c0'Thứ nhất.'m 'j w'ej pi 'pj p'xk e'ej w<sup>2</sup> p'i k'q'sw<sup>2</sup> p'j pi 'u<sup>2</sup>e'ej q'o v'pi k'nc' e0'Thứ hai.'m 'j w'z<sup>a</sup> e'pj p'v<sup>2</sup>a e'j 'pj k o 'e c'pi k'ej w<sup>2</sup> p'pj pi " k'x k'v<sup>2</sup> e'pj pi 'pi k'e o 'i k 'v 'u<sup>2</sup>e'ucw' >'x 'xk e'v<sup>2</sup> 'k p' k'x k'v 'u<sup>2</sup>e0'Vw{ 'pj k p'pi k'ej w<sup>2</sup> p'pj pi 'u<sup>2</sup>e'e>'vj 'vj q<sup>a</sup> k'v<sup>a</sup> e'v<sup>2</sup>a e'j 'pj k o 'p<<'d pi 'e<sup>a</sup> e'j 'i j k'v<sup>2</sup> 'o 'o v' k w'nc'p'x " d q'n w'e'Ápi 'x k'ej 'm 'j w'nc'nc'pi " e'v<sup>2</sup>w<sup>2</sup> " 1/40'Xk e'm 'j w'v<sup>2</sup>e'ej " e'vj e'j k p' k'x k'ij k'u<sup>2</sup>e'vj gq'n pj 0'

**3.4.3. Sơ đồ lưu thông séc**

" Ej Ápi 'v'k'i k k'vj k w'f k' -{ 'j ck'v<sup>2</sup> pi 'j r' 'n w'vj 1/2pi 'u<sup>2</sup>e'c'nc' w'vj 1/2pi 'u<sup>2</sup>e'swc'o v' pi -p'j <pi 'x<'n w'vj 1/2pi 'u<sup>2</sup>e'swc'j ck'pi -p'j <pi 0'  
"

*Lưu thông séc qua một ngân hàng: Thường sử dụng trong thanh toán nội địa.*

"  
"

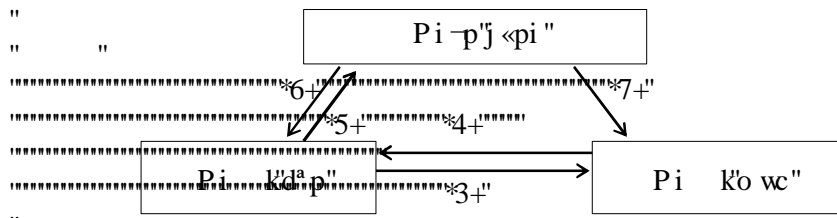

- (1) Người bán giao hàng cho người mua
- (2) Người mua phát hành séc thanh toán cho người bán
- (3) Người bán chuyển séc đến ngân hàng thanh toán
- (4) Ngân hàng Bảo Cò cho người hưởng lợi séc
- (5) Quyết toán séc giữa ngân hàng với người mua.

Lưu thông séc qua hai ngân hàng: Thường sử dụng trong thanh toán quốc tế

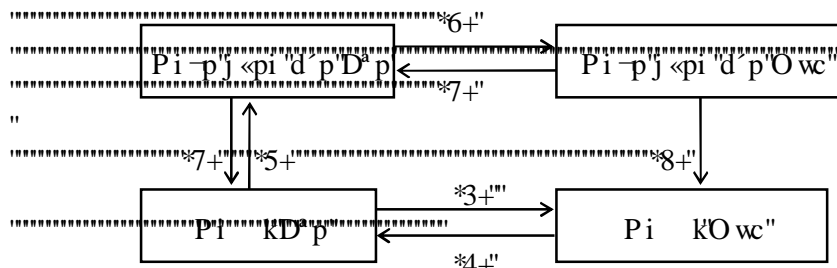

- (1) Người bán giao hàng cho người mua
- (2) Người mua phát hành séc thanh toán cho người bán
- (3) Người bán nhờ ngân hàng thu hộ tiền ghi trên séc
- (4) Ngân hàng thu tiền hộ số tiền trên séc
- (5) Ngân hàng trả tiền cho người hưởng séc
- (6) Quyết toán séc giữa ngân hàng với người mua.

### 3.4.4. Phân loại séc

E»'y 'r j -p'ɲ k'ɹ e'j gq'p j k w'k w'ej 'ɲ' n'j a e'pj c w'V j 1/ɲi 'y pi 'ɹ e' e'r j -p'ɲ k' f c't'p'ɲ'ej v'ej w' p'p j pi 'e c'p».e p'e 'x«q'e'ej 'y cp j 'q'a p'ɹ e'x«e p'e 'x«q'pi k' r j a v'j «p j 'ɹ e'0'

Căn cứ vào tính chất chuyển nhượng"ɹ e" e'ej k'ɹ k'o 'ɔ'ɲ k'ɹ w' -{<

Séc ghi tên"ɹ k'ɹ k'ɹ e' i j k'ɹ j "v p'pi k'j pi "n k'0'N q k'ɹ e'p«{ 'ɲ j 1/ɲi 'y 'ej w' p' p j pi 'd pi 'y "v e'm'j w'ej "e»'pi k'j pi "n k' e' i j k'ɹ p'ɹ e'o k' e'n p j "k p" " pi -p'j «pi 0'

Séc vô danh"ɹ k'ɹ k'ɹ e'ɲ j 1/ɲi 'i j k'v p'pi k'j pi "h k'ej 'i j k'e-w'ɔ't 'ej q'pi k'e o " ɹ e'0'0'0' v'e "ck'e o "ɹ e'p«{ 'e pi 'e»'j v "n p j "k p" 'pi -p'j «pi . 'x' x { 'ɲ j 1/ɲi 'e p's w'v' 'v e' m'j w'ɹ e'x p'e»'y 'ej w' p'p j pi 'd pi 'j .p j 'y e'tc q'w { 0'P w' "o v'ɹ e'eq'k'p j "o v' k p'0'N q k'p«{ 'f Á pi " 'p j p'k p'o v'0'

Séc theo lệnh"ɹ k'ɹ k'ɹ e' i j k'ɹ 'y gq'n p j 'e c'pi k'j pi "n k'i j k'ɹ 'p'v 'ɹ e" »0'V t 'p' v 'ɹ e' i j k'ɹ 'w'e w't 'y gq'n p j 'e c'1/ɲi "Z 0'0'N q k'p«{ 'e»'y 'ej w' p'p j pi " e'd pi 'y " v e'm'j w'p j 'e a'ej 'm'j w'e c'j k'ɹ j k w'0'

Séc theo lệnh nhưng không được chuyển nhượng'd pi 'e a'ej 'm'j w'ɹ k'ɹ k'ɹ e'e»'i j k' v p'pi k'j pi "n k'p j pi 'i j k'v 'o " k w'ɹ k p'ɹ k'ɹ j 1/ɲi 'y gq'n p j 'e c'pi k'j pi "n k'p«{ 0'

k'x k'm k'ũe"p«{."xk e"ej w{ p"i kcq"ej q"pi k'nj<sup>a</sup>e"rj k'v'½pi "swc"z<sup>a</sup>e"pj p"ej w{ p" pj pi "d pi "o v'x p'd p'nđo "v'j gq0"

*Căn cứ vào cách thanh toán*"ũe"e»"v'j "ej k'nc"o "4"tq k"

*Séc chuyển khoản*"nc"tq k'ũe"o «"pi k'm "rj<sup>a</sup>vũe"tc'h pj "ej q"pi -p"j «pi "t"ej "k p"v " «k'nj q p"e c"o .pj " "ej w{ p"t "ucpi "o v'«k'nj q p"nj<sup>a</sup>e"e c"o v'pi k'nj<sup>a</sup>e"tqpi "j q e" nj<sup>a</sup>e"pi -p"j «pi 0U<sup>2</sup>e"ej w{ p"nj q p"nj ½pi "v'j "ej w{ p"pj pi " e"x«"nj ½pi "v' "npj "k p"o v' e0

*Séc tiền mặt*"nc"tq k'ũe"o «"pi -p"j «pi "v' cpj "vq<sup>a</sup>p"u "t "k p"o v'x«"pi k'rj<sup>a</sup>v'j «pj "ũe"rj k'ej w't k'tq"nj k'd "o v'ũe"j q e"d " a pj "e r0P i k'e o "ũe"nj ½pi "e p"u " {"sw{ p" e pi "npj " e"v k p0

*Căn cứ vào người phát hành*"ũe" e"ej k'nc"o "j cktq k"

*Séc cá nhân*" e"u "f pi " "pj p"v k p"v k'pi -p"j «pi "e c"pj «"pj r "nj w0Vj w p"n k e "d p" kx k'pi k'pj r "nj w'nc"j " e"j pi "h k'ej q" p"nj k'ũe"zw v't .pj "v k'pi -p"j «pi " e c"pj «"pj r "nj w0Vw{ "pj k'p."tqpi "t pi "j r "p«{ "pj «"pj r "nj w'e pi "rj k'ej w't k'tq"nj k' v "i k"pi q k'v "v pi 0Vw{ "pj k'p"ũe"tq k'p«{ "nj ½pi " e"cp"vq«p"nj k'u "f pi "tqpi "v' cpj "vq<sup>a</sup>p" sw e"v 0

*Séc bảo chi của ngân hàng hay séc xác nhận*"Nq k'ũe"p«{ "d q" o "cp"vq«p"j p"tqpi " v' cpj "vq<sup>a</sup>p"sw e"v "x«"u "f pi "v'j w p"n k'j p0

Pi q«k'dc"e"ej "rj -p"tq k'ũe"p' w't p."e'½p"e»"e"e"tq kséc đặc biệt như séc du lịch, séc gạch chéo, séc tài khoản của người hưởng lợi.

*Séc du lịch*"nc"tq k'ũe"e"fq"pi -p"j «pi "rj<sup>a</sup>v'j «pj "x«" e"t "k p"v k'd v'e "o v'ej k' pj<sup>a</sup> pj "j c{" kh "e c"pi -p"j «pi " »0P i -p"j «pi "rj<sup>a</sup>v'ũe"e" pi "v'j k'e pi "nc"pi -p"j «pi "t "k p0 P i k'j pi "h k'nc"nj<sup>a</sup>ej "f w'nej "e»"k p"v k'pi -p"j «pi "rj<sup>a</sup>v'ũe"0Vt' p"ũe"e"fw'nej "rj k'e»"ej " m "e c"pi k'j pi "n k0Mj k'npj "k p"v k'pi -p"j «pi " e"ej " pj .pi k'j pi "n k'rj k'm " v k'ej " "pi -p"j «pi "nc"o "tc."p w" Api ."pi -p"j «pi "o k't "k p0Vj k'i k'p"e c"ũe"e"fw'nej "e»" j k w'h e"fq"pi -p"j «pi "rj<sup>a</sup>v'ũe"x«"pi k'j pi "h k'v' c'v'w p."e»"v'j "e»"j p"x«"e»"v'j "x'½j p0 Vt' p"ũe"e"fw'nej "e»"i j k'tz "nj w'x e"e"e"pi -p"j «pi "t "k p."pi q«k'nj w'x e" ».ũe"nj ½pi "e»"i k" t "npj "k p0

E»"4" e" k o "rj -p"dk v'ũe"e"fw'nej "x k'ũe"e"v'½pi "v'j pi ." »"nc"ũe"e"o pj "i k" e" kp"t' p"o v'ũe"x«"ũe"e"fw'nej "rj k' e"t "d pi "k p"o v'nj k'rj<sup>a</sup>v'j «pj 0"

*Séc gạch chéo*"nc"tq k'ũe"e"t'p"o v't e"e c"p»"e»"j cki ej "ej<sup>2</sup>q"uqpi "uqpi "x k'pj cw0 U<sup>2</sup>e"i ej "ej<sup>2</sup>q"nj ½pi "v' "f Ápi " tÁv'k p"o v'v' pi " e"f Ápi " "ej w{ p"nj q p"swc"pi -p" j «pi 0U<sup>2</sup>e"tq k'p«{ "f q"pi k'j pi "h k'ũe"i ej "ej<sup>2</sup>q"d pi "j cke"ej <\*3+U<sup>2</sup>e"i ej "ej<sup>2</sup>q"v' pi " v e"nc"i ej "ej<sup>2</sup>q"nj ½pi "v'p"v e"nc"i k c"j cki ej "uqpi "uqpi "nj ½pi "i j k'v'p"pi -p"j «pi "npj "j " v k'p"x«"4+ũe"e"i ej "ej<sup>2</sup>q" e"dk v'i ej "ej<sup>2</sup>q"e»"i j k'v'p'v e"nc"i k c'j cki ej "uqpi "uqpi "e»"i j k' v'p"o v'pi -p"j «pi "p«q" »0Vtqpi "e"ej "i j k'p«{ "ej "e»"pi -p"j «pi " »"o k'e»"sw{ p"npj "j "k p" o «"v'½0I ej "ej<sup>2</sup>q"nj ½pi "v'p"e»"v'j "t "v' «pj "i ej "ej<sup>2</sup>q"e»"v'p0P i e"nc"i ej "ej<sup>2</sup>q"e»"v'p" nj ½pi "v' "ej w{ p"v' «pj "i ej "ej<sup>2</sup>q"nj ½pi "v'p00 e" "ej "e c'ũe"e"i ej "ej<sup>2</sup>q"nc"t'p"j "f Ápi "ũe" tÁv'k p"o v'x«"p w'ũe"e"i ej "ej<sup>2</sup>q"e»"v'p"pi -p"j «pi "v' "e»"pi j c"nc"pi k'j pi "h k'ũe"e"ej "pj " v' e"pj "pi -p"j «pi " »"npj "j "k p"ej q"o .pj "x«"ej "e»"pi -p"j «pi " {"o «"v'½0

*Séc tài khoản của người hưởng lợi*"Nc"tq k'ũe"o «"pi k'j pi "h k'nj ½pi "o w p"pi -p" j «pi "t "k p"o v'o «"o w p"t "d pi "ej w{ p"nj q p"i j k'x«q"v'k'nj q p'e c"pi k'j pi "n k'x k' o v'e-w"i j k'pi cpi "swc"v "ũe"\$Vt "x«q"v'k'nj q p"\$j q e"\$ej "i j k'x«q"v'k'nj q p"e c"pi k' j pi "h k"

**3.4.5. Trách nhiệm kiểm tra của ngân hàng thanh toán**

" -{"nc"o v'e'½pi "xk e"swcp"t pi "x«"e p"v'j k'v'x«"e p'v r "t wpi "x«q"e"e"p k'f wpi "ucw" Thù nhất."v'k'nj q p"e c"pi k'rj<sup>a</sup>v'j «pj "ũe"e»"rj Áj r "x k'ej "m " pi "m "v k'pi -p"j «pi " j c{"nj ½pi "



Thứ hai, "e p'nk o 'tc'e p'v'j p'v'pj 'ej v'j r'r'j^a r'e c'pi k'zw v't.pj 'u'e"

K'x k'u'e" 'ej 'f'cpj 'e p'r'j k'nk o 'tc'ej pi 'o k'j 'pj -p'f -p.'m 'j w'ej w' p'pj pi " k'x k'u'e" 't pi 'e p'nk o 'tc.'v'pj 't pi 'u'e'e»'d 'e o 'v'j cpj 'v'q'p'j c{'h'j '1/pi 0"

Uc'w'h'j k'nk o 'tc.'pi -p'j 'pi 'e»'v'j 'v 'ej k'v'j cpj 'v'q'p'nh'k'v'k'nh'q p'nh'1/pi " 'k p'x«'s'w' v'j k'j p'zw v't.pj 'u'e'pi -p'j 'pi 'dw e'r'j k'v 'ej k'v'j cpj 'v'q'p'nh'k'e»'u 'r'j p" k'e c'pi k' r'j^a v'j 'pj 'u'e'x«'pi k'zw v't.pj 'u'e'e»'ej pi 'e 'h'nh'1/pi " e" {'s'w' p'0P w'pi -p'j 'pi 'v " ej k'v'j cpj 'v'q'p'v 'u'e'r'j k't 'h'k'v 'u'e'ej'q'pi k'j pi 'h'k'v 'u'e"x«'i'j k't' 'h' 'f'q'v' k'uc'q'v " ej k'0' "

**3.4.6. Văn bản pháp lý quốc tế điều chỉnh phương tiện séc**

" X p'd p'r'j^a r'n 's'w e'v " k w'ej pj 'r'j pi 'k p'u'e'ej 'pj 'n'Nw v'x 'u'e's'w e'v 'f'q" W 'dcp'Nw v'Vj pi 'o k's'w e'v 'e c'Nk'p'j k'r 's'w e'dcp'j 'pj 'x«'q'p o '3; : 4.'m 'j r'v'j '370"

Nw v'x 'u'e's'w e'v 'dcq'i o '9; " k w't'qpi " »'s'w' pj " {" 'x 's'w' p'j p'e c'pi k' e o 'u'e'x«'pi k'e o 'u'e" e'd q'x 'e pi 'pj 'u'e'ej'pj k o 'e c'e'a e'd 'p'k'p's'wcp" p'r'j^a v' j 'pj 'x«'u 'f pi 'u'e'0P k'f w'pi 'ej k'k'v'e c'Nw v'p«{'e»'v'j 'v'j co 'nh' q" 'r'j 'h'e'5040"

**3.5. Thẻ nhạ**

Pi «{'pc{' " 'pj k w'p e'v'p'v'j 'i k k' -'ej w' p'ucpi 'u 'f pi 'r'j 'dk p'v'j 'pj c'0Uq" x k'u'e."v'j 'pj c'e»'pj k w' w' k o 'j p'p w'z'2'v'x 'r'j pi 'f k p't'v'k p'x«'v'j cpj 'v'q'p'0Vj " pj c'e»'v'j 'f Ápi " 't'v'k p'o v'v'k'e'a e'o 'a {'v " pi." e'a e's'w {'v " pi " v'v'k'e'a e" k o 'i k'q" f ej 'e'1/pi 'e pi 'x«'t'qpi 'pi -p'j 'pi " 'v'j cpj 'v'q'p'0Vj 'pj c'z'w v'j k p" w'k'p" 'O 'x«'q'p o " 3; 36"x«'pi «{'pc{'p»" -'t 'v'j 'pj 'o v'r'j pi 'k p'v'j cpj 'v'q'p" e'u 'f pi 't pi 't'k'v'p" r'j o 'x'k'v'p'v'j 'i k k'x.'v'pj 'cp'v'q'p'x«'pj cpj 'ej »pi .'k p'n'nh'j k'v'j cpj 'v'q'p'd pi 'v'j 0"

**3.5.1. Khái niệm**

*Thẻ thanh toán (hay thẻ chi trả, thẻ giao dịch) là một phương tiện thanh toán mà người sở hữu thẻ có thể dùng để thanh toán rút tiền tự động thông qua máy đọc thẻ đ ược lắp đặt ở các cơ sở chấp nhận thanh toán thẻ hay ở các máy rút tiền tự động lắp đặt nơi công cộng.*

" J w'j v'e'a e'm'j k'v'j 's'w e'v 'j k p'pc{' " w'd pi 'pj c'e pi 'e»'j .pj 'ej 'pj v'ej w'pi 'o v' n'ej 'e " ; 8o o 'z'76o o 'z'2.98o o .'e»'i »e't'1/p'i o '4"o v'0"

*Mặt trước của thẻ bao gồm:*

\*3+E'e'j w'j 'j k w'e c'v 'ej e'r'j^a v'j 'pj 'v'j .v'p'v'j " <XKUC.'IED.'F R GTU'ENWD'00"

\*4+Dk w'v pi 'e c'v'j <Dk w'v pi 'p«{'f'q'pi -p'j 'pi 'r'j^a v'j 'pj 'v'j k v'm 'x«'k'p'nh'p'd 'o v' e c'v'j 'x«'p't'v'nh'»'i k 'o q.'f'q'x {'p»" e'eq'k'k'{' w'v 'cp'p'k'j 0"

\*5+U 'v'j <'{'n'k'u 'f 'pj 't'k'pi 'ej'q'o k'ej 'v'j .u " e'f r'p'k'h'p'v'p'v'j .p»'u " e" k'p'nh'p'j »c" p'nh'k'ej 'v'j " k'o w'j 'pi 0VÁ'v'j gq'v pi 'm'k'v'j 'o «'e»'ej 'u 'x«'e w't'À'e'nh'a e" pj cw'0"

\*6+Pi «{'j k w'h e'e c'v'j <h'v'j k'j p'o «'v'j " e'nh w'j 'pj 0"

\*7+J 'x«'v'p'e c'ej 'v'j <k'p'd pi 'ej 'p'k'v'p'e'a 'pj -p'p' w'h'k'v'j 'e'a 'pj -p'j q e'v'p'e'1/pi 'v{' p w'h'k'v'j 'e'1/pi 'v'0"

\*8+U 'u't'k' v'r'j^a v'j 'pj <u 'p«{'nh'1/pi 'd v'dw e"

\*9+Vt'p'o v't e'e»'v'j "e»'v'j 'o 'o v'u " e" k o 't'k'pi 'e c'v'pi 'm'k'v'j 0X'f "v'j " XKUC'v'j .nh'p'e»'ej 'X'k'p'ucw'pi «{'j k w'h e'0"

*Mặt sau của thẻ bao gồm:*

\*3+F-{'d pi 'v 'e»'nh'j 'p pi 'n w't 'v'j '1/pi 'k'p'x 'u 'v'j .pi «{'j k w'h e.'v'p'ej 'v'j .v'p' pi -p'j 'pi 'r'j^a v'j 'pj .o -'u 'd'0'o v'e'a 'pj -p'p' <R'K' <R'gtuqpcr'k'f gp'v'h'ec'v'q'p'P wo dgt+'"

\*4+D pi 'ej 'm <v't'p'd pi 'i k {'p«{'h'k'ej 'm 'e c'ej 'v'j 0"

"

\*5+U 'e c'v'j <e>'v'j 'e'/'p'lp'h'k'o v'h p'p' c'0

**3.5.2. Phân loại thẻ thanh toán**

" Vj 'v'j cpj "vq'p'e>'v'j " e'rj -p'm'q k'v'j gq'pj k w'e'a j e'nj' a e'pj cw0F k' -{ 't'·pj "d<<{ " dc'ej' a ej 'rj -p'm'q k'v'j 'ej " { w0

*Căn cứ vào công nghệ sản xuất có 3 loại thẻ thanh toán sau:*

*Thẻ khắc chữ nổi* <v'p'd 'o v'v'j " e'nj e'ej 'p k0J k p'pc{ 'pi k'v'c'nj 1/2pi 'e'/'p'f Ápi " p c'x'·f 'h'o 'i k'0'

*Thẻ băng từ* < e'u p'zw v'f c'v'p'm 'v'j w v'v'j "v'p'x k'4'd pi 'v' ej c'v'j 1/2pi "v'p" 'o v' ucw'e c'v'j 0Nq k'p'c{ " -'f Ápi 'rj "dk p'tqpi 'x'1/2pi "42'p o "pc{.'pj pi " -'v'j "j k p'o v'u " pj e" k o 'pj 'h'j 'p pi 'd 'h k'f pi "ecq'f q'v'j 1/2pi "v'p'f j k'v'p'v'j 'h'j 1/2pi " e'o -'j »c.'e>'v'j " e" e'f 'f <pi.'v'j 'ej 'o cpi 'o v'n pi 'v'j 1/2pi "v'p'j p'ej 'nj 1/2pi "a r'f pi " e'm 'v'j w v' o -0'

Fq'pj pi 'pj e" k o 'p'c{ 'o <'v'j 'd 'h k'f pi 'h { 'e r'v'k p0'

*Thẻ thông minh* < -{ 'h'v'j 'j 'v'j 'o k'pj v'f c'v'p'm 'v'j w v'z 'h 'v'p'j e'pj 'i p'x'q'v'j " o v'Sej k r \$" k p'v "e>'e w't'À'e'pj "o v'o a { "v'pj "j q'p'j q.'f q" »'i j k' e'pj k w'v'j 1/2pi "v'p" j p'x'c'cp'v'q'p'j p0'

*Căn cứ vào chủ thể phát hành thẻ được chia làm 2 loại:*

*Thẻ do ngân hàng phát hành* <v'j "p'c{ 'f q'pi -p'j <pi 'rj' a v'j <pj "i k'À'ej q'nj' a ej 'j <pi "u " f pi 'h'pj " pi 'v'k'nh'j q p'e c'o ·pj 'v k'pi -p'j <pi 'j q e'u 'f pi 'o v'u 'k p'f q'pi -p'j <pi 'e r" v'p'f pi 0P »'j k p" cpi " e'u 'f pi 't pi 't'k'pj v'x'c'p'»e>'v'j 'h w'j <pj 't'p'v'q'p'e w0'

*Thẻ do các tổ chức phi ngân hàng phát hành* < »'h'v'j "f w'nej . 'i k k'v'f' e c'e'a e'v r" q'p' n'pj 'f q'cpj 'h p'rj' a v'j <pj 'pj "F k'p'gtu'ewd.'Co gz'00'

*Căn cứ vào tính chất thanh toán thẻ được chia làm 3 loại:*

*Thẻ tín dụng* \*etgf k'ectf < e'u 'f pi 'rj 'dk p'pj w'Ej 'v'j " e'rj' r' u 'f pi 'o v' j p'o e'v'p'f pi 'nj 1/2pi 'rj k'v' "h'k' "o w'e'u o 'v k'pj pi 'e "u "n'pj 'f q'cpj 'ej r'pj p'm'k' v'j "p'c{ 0'

*Thẻ ghi nợ* \*f gdk'ectf +Ã' < -{ 'h'v'j k'v'j 'e>'s'wcp'j 't e'v'k r'x'c'f' p'ik p'x k'v'k'nh'j q p'v'k p" i k0Nq k'v'j 'p'c{ 'h'j k'f Ápi " 'o w'e'j <pi 'u " e'nj w't 'pi c{ 'h r'v e'x <v'k'nh'j q p'e c'ej " v'j 'v'j 1/2pi 's'wcp'j pi 'v'j k v'd " k p'v " v'v k'e'a e'e>'u "n'pj 'f q'cpj 0Vj 'i j k'p' e' 1/2p'f Ápi " 't'À'v' k'p" 'o a { 'v " pi 0P »'nj 1/2pi 'e>'o e'j p'o e'v'p'f pi 'x'·rj 'v'j w e'x'q'v'j 'f 'j k p'j w't'p' v'k'nh'j q p'e c'ej 'v'j 0'

*Thẻ rút tiền mặt* \*ecuj 'ectf +< e'f Ápi " 't'À'v'k p'o v'v k'e'a e'o a { 'v " pi 'j q e" 'pi -p' j <pi 0"

*Căn cứ vào phạm vi lãnh thổ, thẻ chia làm 2 loại:*

*Thẻ trong nước* <h'v'j " e'ik k'j p'u 'f pi 'v'qpi 'rj o "xk'o v'sw e'i k.'f q'x { " pi " v'k p'ik q'f ej 'rj k'k'f pi 'd p'v 'e c'p' e" »0'

*Thẻ quốc tế* <h'v'j k'v'j " e'ej r'pj p't'p'v'q'p'e w'u 'f pi 'e'a e'pi q k'v 'o pj " 'v'j cpj " v'q'p'0P »" e'nj' a ej 'f w'nej 't v' w'ej w pi "x'·u "cp'v'q'p.'v'k p'n k0Vw{ 'pj k'p'f q'rj o "xk'u " f pi 't pi 'p'p'sw{ "·pj 'j q v' pi 'e c'v'j 'p'c{ 'rj e'v r'j p0"

Vt'p'v'j e'v "e'a e'pi -p'j <pi 'v'j pi "a r'f pi "u'qpi "u'qpi 'e 'j ck'v'j k'v'j "v'qpi 'p e'x'c'v'j " sw e'v 0'

*Căn cứ vào mục đích sử dụng và đối tượng sử dụng.* 'v'j 'e>'v'j 'ej k'h'o "6'v'k'ucw' -{ <

*Thẻ kinh doanh* \*d'w'k'p'guu'ectf +<h'v'j k'v'j " e'rj' a v'j <pj 'ej q'pj -p'xk'p'e'a e'e'1/2pi 'v' "u " f pi "

*Thẻ du lịch và giải trí* \*t'cx'gn'c'p'f "gp'v't'v'k'p'o gp'v'ectf 'j c{ 'V( G+h'v'j k'v'j 'v'j pi 'f q'e'a e' e'1/2pi 'v' 'pj -p'rj' a v'j <pj " 'rj e'x 'ej q'pi <pj 'f w'nej 'x'c'f' i k k'v'f 0'

"

*Thẻ vàng* "I qrf "ectf +<"n"m k'j "rj e"x "ej q"j "t pi "ecq"e r."j pi "ecq"rj Á"j r"x K  
 nj<sup>a</sup> ej "j «pi "e»"j w'pj r "ecq."e»"w' "p."e»"nj "p pi "«k'ej "pj "k'pj "o pj ."pj w'e w'ej k'k'wh p0"  
*Thẻ thường* "ucpf ctf "ectf +<"n"o v'm k'j "p"i "f q"j "j pi "O cugt"rj<sup>a</sup> v'j «pj 0P»"k"  
 m k'j "o cpi "p"j "ej v'rj "j 1/pi " e"pj k w'pi k' w'f Api 0"  
 " "Xk v'P co "j k p"pc{ "e pi " -"zw v'j k p"pj k w'm k'j "nj<sup>a</sup> e"pj cw" a r" pi "pj w'e w'  
 pi «{ "e«pi "rj qpi "rj Á" c" f pi "e c'nj<sup>a</sup> ej "j «pi 0"  
 "

**3.6. Thảo luận nhóm**

**Chủ đề 1**

Nw v'M "rj k w'x«"J k'rj k w'sw e"v "(Phụ lục 3.1)

**Chủ đề 2:**

Nw v'x "u'e'sw e"v "(Phụ lục 3.2)

**3.7. Tóm tắt chương 3**

*Chương 3 giới thiệu về bốn phương tiện thanh toán quốc tế bao gồm hối phiếu, kỳ phiếu, séc và thẻ thanh toán. Với mỗi phương tiện tác giả đều lần lượt trình bày khái niệm, những đặc điểm của từng phương tiện thanh toán, sơ đồ lưu thông từng phương tiện và các văn bản pháp lý quốc tế điều chỉnh các phương tiện này (Luật Hối phiếu và kỳ phiếu quốc tế, Luật về séc quốc tế). Đặc biệt, hối phiếu là một phương tiện được sử dụng rộng rãi trong thanh toán quốc tế đã được trình bày chi tiết năm nghiệp vụ có liên quan đến hối phiếu bao gồm chấp nhận hối phiếu, ký hậu hối phiếu, bảo lãnh hối phiếu, từ chối - kháng nghị hối phiếu và chiết khấu hối phiếu.*

**3.8. Bài tập chương 3**

**Bài tập 3.1**

E 1/pi "v' "Dk"J w "d<sup>a</sup> p"ej q"E 1/pi "v' "I<sup>2</sup> cpv/"Rctku."Rj<sup>a</sup> r"o v'it/2j «pi "dk"mp"j k w'J WFC"  
 x k'i k' "t "j r" pi "422.222GWT."i kq"j «pi "j gq" k w'nk p"HQD" «"P pi "j gq"Kpeqygo "  
 42220E 1/pi "v' "I<sup>2</sup> cpv/"Rctku" -"o "NIE"nj 1/pi "j { "pi cpi "u "34567 IXP "pi «{ "32 B44227"v K'  
 P i -p"j «pi "S w e"i k"Rctku"ej q"E 1/pi "v' "Dk"J w "j pi "x k'u "k p"nj 1/pi "s w<sup>a</sup> "422.222GWT"v K'  
 Rctku."t "k p"pi c{."j k'rj k w'u " e"zw v't.pj "v k'P i -p"j «pi "o "NIE"nj 1/pi "s w<sup>a</sup> "pi «{ "  
 324442280"

E 1/pi "v' "Dk"J w " -"i kq"j «pi "x«"m "j »c" p"j pi "o k'u "3723192"pi «{ "32 B44228"  
 x k'v pi "i k' "t "k"422.222GWT"0"

E p'e "x«q"pj pi " k w'nk p'p'w't'p."{ 'w'e w't "n k'  
 30M "rj<sup>a</sup> v'j k'rj k w' 1/k'k pA"  
 40CKk'pi k' e"s w' p'ej w' p'pj pi "j k'rj k w'p«{A"  
 50Vtqpi "j k'j p"j k w'h e"e c"NIE"p«{."ckk'pi k'e»"pi j c"x "t "k p"j k'rj k wA"

**Bài tập 3.2**

J -{ "p"j "u "k p'ej k v'nj w'e c'j k'rj k w'ucw"dk v't pi <  
 /"O pj "i k' "e c'j k'rj k w'hk"322.222WUF ""  
 / N'k'uw v'j pi "k"50' lp o "  
 / Vj k'j p'e 1/p'h k'e c'j k'rj k w'hk"7"j<sup>a</sup> pi 0"  
 I k' d<sup>a</sup> p'e c'j k'rj k w'tqpi "t pi "j r"p«{ "k"dcq"pj k wA"

### 3.9. Câu hỏi ôn tập chương 3

- 30\T.pj "d<<{"n<sup>a</sup>kpk o 'j k' rj k w'e<sup>a</sup>e" e" ko 'e c'j k' rj k w'x «'e<sup>a</sup>e"{ w'v 'd v'dw e'e c'j k' rj k w'0'  
40\T.pj "d<<{"e<sup>a</sup>e'pi j k r 'x 'k' p's wcp" p'j k' rj k w'0'  
50\T.pj "d<<{"n<sup>a</sup>kpk o 'x 'u<sup>2</sup>e'x«'e<sup>a</sup>e"{ w'v 'd v'dw e'e c'u<sup>2</sup>e'0'  
60\T.pj "d<<{"n<sup>a</sup>kpk o 'x 'm 'rj k w'x«'o v'u " e" ko 'e c'm 'rj k w'0"  
70\T.pj "d<<{"n<sup>a</sup>kpk o 'x 'y 'y cpj "q<sup>a</sup>p'x«'o v'u " e" ko 'e c'y 'y cpj "q<sup>a</sup>p'0'  
80\T.pj "d<<{"p'j pi 'p k'f wpi 'e 'd p'e c'Nw v'M 'rj k w'x«'J k' rj k w'sw e'v 'f q'W 'dcp'Nw v' y pi 'o k'sw e'v 'e c'Nk'p'j k r 's w e'dcp'j «p'j p o '3; : 40'

### 3.10. Tài liệu đọc thêm (dành cho sinh viên)

- Rj 'n e'50B<Nw v'J k' rj k w'x«'M 'rj k w'sw e'v 0"  
Rj 'n e'5040Nw v'x 'u<sup>2</sup>e'sw e'v '\*t'p'j 'h e+''

### 3.11. Tài liệu tham khảo chương 3

- 30 Vt o "Vj 'Zw-p'J pi 042280Vj cpj "q<sup>a</sup>p'sw e'v 0PZD'Vj pi 'm.'VR0J 'Ej ¶O k'j 0'  
40 k'j "Zw-p"Vt.pj 0'3; ; 80'I k'q"t.pj "Vj cpj "q<sup>a</sup>p'sw e'v "tqpi "pi q k'y pi 0'PZD'I k'q" f e."Vt pi " k'j e'pi q k'y pi .J «'P k'0'  
"

### Phụ lục chương 3

#### Phụ lục 3.1. Luật Kỳ phiếu và Hối phiếu quốc tế

Nw vM 'rj k w'x <"J K rj k w' S w e" v "dcp"j <pj "d K'W "dcp"Nw v'Vj pi "o k's w e" v "e c" Nk'p"J kr's w e. "m" j r "v"j "37."P gy "I qtm"pi <<{"48"v<sup>a</sup> pi '9/'8"v<sup>a</sup> pi ". :3; : 4."«k'k w'u "CIEP" ; 433"pi <<{"3: "v<sup>a</sup> pi "4."3; : 40(Định Xuân Trinh. 1996)"

### Chương I. PHẠM VI ÁP DỤNG VÀ HÌNH THỨC PHƯƠNG TIỆN

#### Điều 1:

30 S w' " e"p<<{"r" pi "ej q"j K rj k w' s w e" v "x<"m 'rj k w' s w e" v 0'

40 J K rj k w' s w e" v "k'o v'rj pi "k p<"

\*c+ Ej c" pi "tqpi "p k'f wpi "e c"p>>"pj pi "v "õj K rj k w' s w e" v õ="

\*d+ Ej c" pi "o v'n pj "x½ k w'nk p"tqpi " >>"pi k'm "rj<sup>a</sup> k'ej "v"ej q"pi k'v "k p" rj k'v "o v'u "k p"pj v' pj "ej q"pi k'j pi "n k'j q e"v gq"n pj "e c"pi k'p<<{"="

\*e+ Rj k'v cpj "v<sup>a</sup> p"v gq"{" w'e w'j q e"x<q"o v'v k' k'o "pj v' pj="

\*f+ e" "pi <<{"v<sup>a</sup> pi "p o="

\*g+ Ej "ej q"v {"t pi "v'pj v'j ck'e c"pj pi " c" k'o "ucw" -{" "tqpi "pj pi "p e"nj<sup>a</sup> e" pj cw<"

\*k+ c" k'o "j K rj k w' e"rj<sup>a</sup> v'j <pj="

\*k+ c" k'o "i j k'd'p'e pj "ej "m "e c"pi k'm "rj<sup>a</sup> w="

\*kk+ c" k'o "i j k'd'p'e pj "v'p'e c"pi k'v "k p="

\*kx+ c'f k'o "i j k'd'p'e pj "v'p'e c"pi k'j pi "n k"

\*x+ c" k'o "v' cpj "v<sup>a</sup> p="

\*h+ e"pi k'm "rj<sup>a</sup> v'm "v p0'

50" M 'rj k w' s w e" v "k'o v'rj pi "k p<"

\*c+ Ej c" pi "p k'f wpi "e c"p>>"pj pi "v "õm 'rj k w' s w e" v õ0'

\*d+ Ej c" pi "o v'eco "m v'x½ k w'nk p. "v gq" >>"pi kh r "m 'rj k w' "k p"j <pj "v' cpj "v<sup>a</sup> p" o v'u "k p"pj v' k'pj "ej q"pi k'j pi "n k'j q e"v gq"n pj "e c"pi k'p<<{"="

\*e+ e"v' cpj "v<sup>a</sup> p"v gq"{" w'e w'j q e"x<q"o v'v k' k'o "pj v' pj="

\*f+ e" "v<sup>a</sup> pi "p o="

\*g+ Ej "ej q"v {"t pi "v'pj v'j ck'e c"pj pi " c" k'o "ucw" -{" "tqpi "pj pi "p e"nj<sup>a</sup> e" pj cw<"

\*k+ c" k'o "m 'rj k w' e"n r="

\*k+ c" k'o "i j k'd'p'e pj "ej "m "e c"pi kh r "rj k w="

\*kk+ c" k'o "i j k'd'p'e pj "v'p'e c"pi k'j pi "n k="

\*kx+ c" k'o "v' cpj "v<sup>a</sup> p0'

\*h+ e"pi kh r "rj k w'm "v p0'

50 D q" o "t pi "pj pi "n kh " e" "e r "v kh'j q p"40\*e+ "j q e"50\*g+e c" k w'p<<{"nj qpi " Àpi "x p"nj ½ pi " pj "j pi " p"xk e"r "f wpi "s w' " e"p<<0'

#### Điều 2:

S w' " e"p<<{"r "f pi "d v'ej r "pj pi " c" k'o "i j k'v'p"j K rj k w' s w e" v "j q e"v' p"m 'rj k w' s w e" v "v' gq"e"e"nj q p"40x<<lj q e"50\*g+e c" k w'3"e">>"tqpi "e"e"p e"eco "m v'j c{"nj ½ pi 0'

### Chương II. ĐIỂN ĐẠT

#### MỤC 1: ĐIỀU KHOẢN TỔNG QUÁT

**Điều 3**

Vtqpi "fk p" v'sw{ " e'p<<{.e p'swcp'v-o " p'v'pj "sw e'v 'x<'pj we we k'k p'v'pj "v pi 'pj v' vtqpi 'xke'r'f pi 'sw{ " e0 "

**Điều 4**

Vtqpi "sw{ " e'p<<{< 30đj k'rj k w'e>>'pi j c'n'j k'rj k w'sw e'v 'f'q'sw{ " e'p<<{ " k w'ej pj = 40đm 'r'j k w'e>>'pi j c'n'm 'r'j k w'sw e'v 'f'q'sw{ " e'p<<{ " k w'ej pj " 50đRj pi 'k p'e>>'pi j c'n'o v'j k'rj k w'j q e'm 'r'j k w= 60đPi k't 'k p'ö'e>>'pi j c'n'pi k'j k'rj k w'pj o 'x<q'nj k' e'rj^a v'j <pj 'pj pi 'nj 1/2pi 'e>> ej r'pj p'j k'rj k w= 70đPi k'j pi 'h kö'e>>'pi j c'n<'pi k' e'rj^a v'j <pj 'j k'rj k w'ej 'v'j 'r'j k'v' cpj 'v'q^a p'ej q" pi k' { 'j q e'pi k'o <'pi k'n r'j k' w'eco 'm v't 'k p= 80đPi k'e o 'r'j k w'e>>'pi j 'n'pi k' cpi 'i k 'vtqpi 'v'c'o v'rj pi 'k p'v'j gq" k w'36= 90đPi k'e o 'r'j k w' qe'd q'x ö'e>>'pi j c'n'pi k'e o 'o v'rj pi 'k p.'nj k'pi k' { "t " v'j cpj 'pi k'e o '0N<'o v'rj pi 'k p" { " 'x<'j r'h 'v'j gq'j .pj 'v'j e'd 'pi q<k'o k p'n< <+ X<q'nAe" >>'pi k' { 'nj 1/2pi 'j c{ 'dk v'e>>'u "vtcpj "sw{ p'j q e'dk p'j "x 'r'j pi 'k p' v'j gq" k w'47'j q e'nj 1/2pi 'j c{ 'dk v'e>>'u 'nk p'rj pi 'k p'd "v 'ej k'd pi 'e^a ej "nj 1/2pi ej r'pj p'j q e'nj 1/2pi 'v'j pcj 'v'q^a p0' <d+ Vj k'j p'f "rk w'v k' k w'73'ej q'xk e'zw v't .pj 'r'j pi 'k p" { " 'v'j cpj 'v'q^a p'ej c" o -p'j p0' 30 đD'p'v'j co "i k'ö'e>>'pi j c'n'd v'e "pi k'p<q" -'m "o v'rj pi 'k p'x k'v 'e^a ej "pi k' rj^a v'j <pj .pi k'n r'pi k'ej r'pj p.'pi k'm 'j w'j q e'pi k'd q'h'pj 0' 40 đPi <{ " ^a q'j p'ö'e>>'pi j c'n'pi <{ 'v'j pcj 'v'q^a p" e" 'e r" p'v'k' k w': = 50 đEj 'm ö'dcq'i o 'ej 'm 'd pi 'e^a j " >>'pi 'f w'm 'j k w" k p.'hcz." e'h 'j q e'e^a e'rj pi " k p'e 'j e'nj^a e'x<'ej 'm 'i k 'o q'ö'dcq'i o 'ej 'm 'f'q'u 'u " f pi 'uck't^a k'j q e'nj 1/2pi 'v'w e'v'j o 'sw{ p'e c'e^a e'rj pi 'k p" { = 60 đV'k p'ö'j q e'öpi q k'v ö'dcq'i o 'o v' p'x 'k p'v'e>>'i k 't " 'v'pj 'v'q^a p'f'q'o v' pj 'ej " rk p'ej 'pj 'r'j " v'tc'f'Á't pi 'ej "pj o 'o e" 'ej "d'Á't "t'p'u "u^a ej 'e c'o .pj . "x<'i k c" pj 'ej 'x k'pj pi 'pi k'f'q" pj 'ej 'ej " pj 'j q e'i k c'pj pi 'pi k' {0' "

**Điều 5**

X.'pj pi 'o e" 'ej 'e c'sw{ " e'p<<{ 'o v'pi k' e'zgo 'n'<e>> "v'j e'x 'o v'u 'nk p'p<q" >> p w'pi k' { 'e>> "v'j e'o v'e^a ej 'v'j e'v 'x 'u 'nk p" { 'j q e'nj 1/2pi 'v'j 'nj 1/2pi 'dk v' p'u 'j k p' j w'e c'u 'nk p0' "

**MỤC 2: DIỄN GIẢI NHỮNG YÊU CẦU VỀ THỦ TỤC**

**Điều 6**

U 'k p" e'v't 'e c'o v'rj pi 'k p" e'j k w'h'k'o v'u 'k p" e'z^a e" pj 't\_i 't<pi 'o e'f'Á' rj pi 'k p' i j k't pi 'p>'rj k' e'v'j cpj 'v'q^a p< c+ X k'k p'n'k= d+ D pi 'pj k w' v'x<q'pj pi 'pi <{ 'rk p'v e= e+ D pi 'lpj k w' v'x<q'pj pi 'pi <{ 'm 'v e'e>>'i j k't 'p'rj pi 'k p't pi 'nj k'nj 1/2pi " v'j pcj 'v'q^a p'd v'e " v'p<q'nj q p'uck'dk v'ej c't 'u 't 'v'j <pj 'p 'rj k't = f+ Vj gq'v 'i k'j k' q^a k'i j k'tqpi 'rj pi 'k p'j q e'u 'rj k' e'z^a e" k'pj 'v'j gq'ej " f p'e c'rj pi 'k p'j q e" g+ D- pi 'o v'hq k'rj pi 'k p'nj^a e'j p'k p'v 'f'Á'pi 'i j k'i k'Á't 'e c'rj pi 'k p0' "

O v'sw e'ik'mv' e'bo «hw v'j'ar'e c'sw e'ik' {" 1/4j' kt pi 'ej 'm 't'p'rj pi 'k p'rj k' n'ej 'm 'xk v'c{'e»'v'j' "x«q'n'e'm 'm v'rj 'ej w p'j q e'v'p'v'j «pj.'pj o "x«q'o e' 'ej' {" w'gp'd 't pi 'ej 'm 't'p'rj pi 'k p'tqpi 'h'pj 'v' 'e c'j' 'rj k'h'ej 'm 'xk v'c{'0

**Điều 7**

30P w'e»'u "nj<sup>a</sup>e'dk v't 'i k'd pi 'ej "x«'t 'i k'd pi 'u "t'p'rj pi 'k p'v'j .''t 'i k'e c' rj pi 'k p'h'v' 'i k'd pi 'ej 0'

40P w't 'i k'e c'rj pi 'k p' e'f'k p'ik k'd pi 'e<sup>a</sup>e'iq' k'k p'v 'e»'e'Ápi 'o v'v'p'i k'pj 'v'p' i k'e c'v'pj v'o v'sw e'ik'nj'1/2pi 'rj k'h'sw e'ik'o «'xk e'v'j cpj 'q<sup>a</sup>p'rj k'v'j w'e'j k p'pj " e'ij kt'v'p'rj pi 'k p'x«'iq' k'k p'v 'e»'v'p'i k'hj'1/2pi " e'z<sup>a</sup>e" pj 'h'k'k p'v 'e c'o v' sw e'ik't'k'pi 'dk v'p«q.'iq' k'k p'v 'p«{'rj k' e'zgo 'pj 'k p'v 'e 'sw e'ik'p k' »'xk e' v'j cpj 'q<sup>a</sup>p'rj k' e'v'j e'j k p'0'

50P w'o v'rj pi 'k p'p«q'ij kt pi 'rj pi 'k p'rj k' e'v'j cpj 'q<sup>a</sup>p'x' k'k p'h'k'nj'1/2pi 'z<sup>a</sup>e" pj 'k p'h'k'rj k'v' 'pci 'p«q'v' .pi «{'v'pj 'h'k'h'pi «{'m 'rj<sup>a</sup> v'rj pi 'k p'0'

60O v'nj q p'f 'ik w'p<sup>a</sup>q't pi "u 'k p'rj k'v'j cpj 'q<sup>a</sup>p'x' k'k p'h'k'rj k' e'zgo 'pj 'nj'1/2pi " e»'xk v'h'p'rj pi 'k p't 'nj'k'e " pj 't'v' h'k'uw v'rj k't 0'

**Điều 8**

30O v'rj pi 'k p' e'zgo 'rj k'v'j cpj 'q<sup>a</sup>p'v'j gq'{'w'e w'c' \*c+ P w'p»k't pi 'p»'rj k' e'v'j cpj 'q<sup>a</sup>p'pi c{'j q e'v'j gq'{'w'e w'j q e'nj'k'zw v' t.pj'j q e'p w'rj pi 'k p'e»'x p'v 'x k'p k'f'wpi 'v pi 'v'v'j q e"

\*d+ P w'nj'1/2pi 'o k'pj " pj 'v'j k'i k'p'v'j cpj 'q<sup>a</sup>p'0'

40O v'rj pi 'k p'rj k't "x«q'o v'v'j k'i k'p'pj v' pj 'x«" e'ej r'pj p'j q e" e'm'j w' j q e'd q'n'pj 'ucw'nj'k' <sup>a</sup>q'j p'h'o v'rj pi 'k p'rj k't 'v'j gq'{'w'e w' k'x k'pi k'ej r' pj p.'pi k'm'j w'j q e'd q'h'pj 0'

50O v'rj pi 'k p' e'zgo 'h'rj k't "x«q'o v'v'j k'i k'p'pj v' k'pj "p w'p»'p»k't pi 'rj k' e'v'j cpj 'q<sup>a</sup>p'c'

\*e+ X«q'o v'pi «{' -"p'w't'v'j q e'x«q'o v'v'j k'i k'p'pj v' pj 'ucw'pi «{' -"p'w' j q e'x«q'o v'v'j k'i k'p'pj v' pj 'ij k't'p'rj pi 'k p'v'j q e"

\*f+ X«q'o v'v'j k'i k'p'pj v' pj 'ucw'nj'k't.pj'v'j q e"

\*g+ D pi 'pj k w' v'v'j cpj 'q<sup>a</sup>p'x«q'pj pi 'pi c{'m 'k r'v'j q e"

\*h+ D pi 'pj k w' v'v'j cpj 'q<sup>a</sup>p'x«q'pj pi 'pi «{'m 'k r'x' k' k w'f 'ik w't'p' rj pi 'k p't pi 'nj'k'nj'1/2pi 't " e" v'v'j cpj 'q<sup>a</sup>p'p«q.'nj'q p'uck'dk v'ej c't 't " v'j «pj'p' 'rj k't 0'

60Vj k'i k'p'v'j cpj 'q<sup>a</sup>p'e c'o v'rj pi 'k p'rj k't "x«q'o v'v'j k'i k'p'pj v' pj 'ucw'pi «{' e'z<sup>a</sup>e" pj 'd pi 'e'ej 'ej k w'v'j gq'pi «{'e c'rj pi 'k p'0'

70Pi «{' <sup>a</sup>q'j p'e c'o v'j 'ej k w'rj k't 'x«q'o v'v'j k'i k'p'pj v' pj 'ucw'nj'k't.pj " e'z<sup>a</sup>e" pj 'd pi 'pi «{'ej r'pj p'0'

80Pi «{' <sup>a</sup>q'j p'rj k't 'v'j gq'{'w'e w'h'k'pi «{' e'zw v't.pj " 'v'j cpj 'q<sup>a</sup>p'0'

90Pi «{' <sup>a</sup>q'j p'e c'o v'm'r'j k w'rj k't 'x«q'o v'v'j k'i k'p'pj v' pj 'ucw'nj'k't.pj ." e'z<sup>a</sup>e" k'pj 'd pi 'pi «{'o «'pi k'n r'r'j k w' -"m 'rj<sup>a</sup> v't'p'm 'rj k w'j q e'p w'd 'v 'ej k' m .'v'pj 'v " pi «{'zw v't.pj 0'

: 0Mj k'o v'rj pi 'k p' e'rj<sup>a</sup> v'j «pj .j q e'h r.'rj k'v'j cpj 'q<sup>a</sup>p'o v'j q e" pj k w'v'j <sup>a</sup>pi 'ucw' pi «{'e c'p».'j q e'ucw'nj'k't.pj ." <sup>a</sup>q'j p'x«q'pi «{'v pi " pi 'e c'v'j <sup>a</sup>pi 'nj'k'xk e'v'j e'j k p' rj k'v'j e'j k p'0P w'nj'1/2pi 'e»'pi «{'v pi " pi .u " <sup>a</sup>q'j p'p»k'x«q'pi «{'ew k'e c'v'j <sup>a</sup>pi " »0'

**Điều 9**

30 O v'j k'rj k w'e»'v'j c' \*i+ e'm 'ej q'j ck'j q e'pj k w'pi k't 'k p'0' \*j+ e'm 'rj<sup>a</sup> v'd k'j ck'j q e'pj k w'pi k'm 'rj<sup>a</sup> v'0'

\*k+ e'm 'rj<sup>a</sup> v'ej q'j ck'j q e'pj k w'pi k'j pi 'n k'0'  
 40 O v'm 'rj k w'e»'y <  
 \*c+ e'n r'd k'j ck'j q e'pj k w'pi k'n r'rj k w'0'  
 \*d+ e'y cpj 'q<sup>a</sup> p'ej q'j ck'j q e'pj k w'pi k'j pi 'n k'0'  
 50 P w'0 v'rj pi 'k p'rj k'v 'ej q'j ck'j q e'pj k w'pi k'j pi 'n k'w "pi j k'n c'ej p."  
 e»'y 'y cpj 'q<sup>a</sup> p'ej q'd v'm 'pi k'p«q'vtqpi 'u 'pj pi 'pi k' { 'x«'o v'vtqpi pj pi "  
 pi k'j pi 'n k'p o 'i k 'vtqpi "c{ 'd p'rj pi 'k p'e»'y 'y e'j k p'e<sup>a</sup> e's w' p'e c"  
 pi k'e o 'rj k w'0'vtqpi 'd v'e 't pi 'j r'p«q'nj<sup>a</sup> e.'rj pi 'k p" e'ej k'v 'ej q'v v'  
 e 'pj pi 'pi k' { 'x«'e<sup>a</sup> e's w' p'e c'pi k'e o 'rj k w'ej "e»'y " e'j «pj 'z 'd k'v v'  
 e 'pj pi 'pi k' { 0'

**Điều 10**

O v'j k'rj k w'e»'y <  
 \*c+ Rj<sup>a</sup> v'j «pj 'ej q'ej 'pj 'pi k'm 'rj<sup>a</sup> v'0'  
 \*d+ Rj<sup>a</sup> v'j «pj 'y gq'n pj 'e c'ej 'pj 'o .pj 0'

**MỤC 3: BỔ SUNG MỘT VĂN KIẾN CÒN KHIÊM KHUYẾT**

**Điều 11**

30 O v'rj pi 'k p'e'1/4'nj k o "nj w' v'j q "o -p"pj pi "{ w'e w't.pj "d«{ " e<sup>a</sup> e"vk w'  
 nj q p'<sup>c+</sup>x«'h<sup>h</sup>e c'nj q p'<sup>4+</sup>j q e'e<sup>a</sup> e'k w'nj q p'<sup>c+</sup>x«'h<sup>h</sup>e c'nj q p'<sup>5+</sup>e c" k w'3"  
 pj pi 'e'1/4'yj k w'pj pi '{ w'v 'y w e'o v'j q e'pj k w' { 'w'e w't.pj "d«{ "vtqpi "nj q p'<sup>4+</sup>  
 j q e'<sup>5+</sup>e c" k w'3"e»'y 'd "uwpj "x«'rj pi 'k p'd "uwpj 'pj "x { "e»'j k w'n e'pj "  
 o v'j k'rj k w'j q e'm 'rj k w'0'  
 40 Mj k'0 v'rj pi 'k p'pj "x { " e'd "uwpj 'nj 1/2'pi 'rj Á'j r'x k'u 'y q 'y w p" e'ij k'  
 x«q" »<  
 \*c+ O v'd 'p'yj co 'i k" -'m 'x«q'rj pi 'k p't e'nj k'd "uwpj "e»'y "xk p'f p'u "  
 nj 1/2'pi "v/p't pi 'y q 'y w p" "ej pi 'pi k'e o 'rj k w.'o k p'pi k'e o 'rj k w'  
 -"dk v'e»"u "nj 1/2'pi "v/p't pi 'y q 'y w p'nj k'pi k' { "t "y «pj "pi k'e o "  
 rj k w'0'  
 \*d+ O v'd 'p'yj co 'i k" -'m 'x«q'rj pi 'k p'ucw'nj k'd "uwpj 'rj k'ej w't<sup>a</sup> ej 'pj k o "  
 yj gq'e<sup>a</sup> e" k w'nj q p'e c'rj pi 'k p" -" e'd "uwpj 0'

**Chương III. CHUYỂN NHƯỢNG**

**Điều 12**

O v'rj pi 'k p" e'ej w' p'pj pi <  
 \*c+ D pi "e<sup>a</sup> ej "m "j w'x«'i kq'rj pi 'k p'v "pi k'm "j w'ej q'pi k' e'm "j w."  
 j q e"  
 \*d+ D pi "e<sup>a</sup> ej "i kq" p'ik p'rj pi 'k p'p w'n p'm "j w'ew k'e Á'pi "k'n p'm "j w" "  
 v pi 0'

**Điều 13**

30 O v'm 'j w'rj k' e'xk v'x«q'rj pi 'k p'j q e'o v'd p" 'pj 'm' o 'y gq"od p'p k'f «k'0'  
 D p'p«{ """"rj k' e'm 'v p'0'  
 40 O v'm 'j w'e»'y <  
 \*c+ "M 'j w't pi .e»'pi j c'h«'ej 'd pi 'ej "m " p" e.'j q e'd pi 'ej "m "e»'m' o 'y gq'n k'  
 x p'e»'p k'f w'pi 'k'rj pi 'k p'e»'y 'y cpj 'q<sup>a</sup> p'ej q'pi k'u 'j w'p»0'



\*e+ e'dk v'd pi 'ej 'm 'e»'hfo 'y gq'ej 'fcpj 'pi k'o «'rj pi 'k p'rj k't 0'

**Điều 14**

30""O v'pi k'k'pi k'e o 'rj k w'p w'pi k' {<  
\*c+N«'pi k'j pi 'n k'u 'j w'p»=j q e"  
\*d+U 'j w'o v'rj pi "k p" -" e'm 'j w'ej q'pi k' {.j q e"t'p'rj pi "k p'u "m "  
j w'ew k'eÁpi "k'm 'j w't pi ."x«'t'p'rj pi "k p'y 'j k p'o v'm v'e'a e'm 'j w'rk p"  
v e'm 'e "o v'm 'j w'p«q" »'k'ik "o q'j q e'f q'o v' k'h 'nj 1/2 pi 'y o 's w' p'm 0'  
"40"Mj k'o v'm 'j w't pi " e'o v'm 'j w'nj a e" k r'v'gq.'pi k'm 'j w'ucw'e Ápi " e'zgo "  
pj """"  
""""pi k' e'm 'j w'f q'xk e'm 'j w't pi 0'  
"50'O v'pi k'nj 1/2 pi 'y "d "v 'ej k'k'pi k'e o 'rj k w'x.n "f q'rj pi "k p" e"v j " e"  
v'qpi ""pj pi " k w'nk p'dc q'i o "o v'p pi "n e"j q e"i k p" .e pi "2r "j q e"uc k'n o "f k"  
o k'j .pj 'y e.'e»'y "f p" p'nj k w'p k'j q e'd q'x 'y gq'rj pi "k p" {0""

**Điều 15**

Pi k'e o "o v'rj pi "k p't'p" »'h p'm 'j w'ucw'eÁpi "k'h p'm 'j w't pi 'e»'y <  
\*c+M 'j w'k r 'y gq'j q e'm 'j w't pi 'j q e'ej q'o v'pi k' e'p'w' ¶ej 'fcpj =j q e"  
\*d+Ej w' p" k'm 'j w't pi 'y «pj "m 'j w' e'dk v'd pi "e'ej "i j k't, 'rj pi "k p" »"  
e't "ej q'ej ¶pj 'pi k'e o 'rj k w'j q e'o v'pi k'p«q'nj a e" e'p'w'v'p=j q e"  
\*e+Ej w' p'pj pi 'rj pi "k p'y gq'nj q p\*d+e c" k w'340'

**Điều 16**

Mj k'pi k'rj a v'j «pj "j q e'pi k'n r'rj pi "k p'e»'i j k'x«q.'j q e'pi k'm 'j w't qpi 'n p'm "  
j w'e c"o .pj .pj pi "v "pj "õnj 1/2 pi 'y "i k q'f le j ö."õnj 1/2 pi 'y gq'n pj ö."õ'ej "t "ej q"\*Z+o «"  
y 1/2."j q e'pj pi "v "e»'p k'f w'pi "v pi "v .pi k'y 'pj pi "nj 1/2 pi 'y "t 'y «pj 'pi k'e o "  
rj k w't "rj k'pj o "o e" ¶ej 'pj 'y w0'

**Điều 17**

30 Xk e'm 'j w'rj k'x 1/2 k w'nk p0'  
40 O v'm 'j w'e»" k w'nk p'u 'ej w' p'pj pi 'rj pi "k p'f Á'ej q" k w'nk p'e»" e'y e"  
j k p'j c{"nj 1/2 pi 0'

**Điều 19**

Mj k'e»'j c'k'j q e'pj k w'm 'j w'pi k'c"zgo "pj "o k'm 'j w' w' e'y e"j k p'y gq'y "v "  
pj 'y 'j k p't'p'rj pi "k p.'t "nj k' e'ej pi "o k'pj 'pi e'n k0'

**Điều 20**

30'Mj k'o v'm 'j w'ej c" pi "pj pi "v "õ "pj "y wö"õ "m "i k ö."t "i k "pj "y wö."y gq"w "  
s w' pö."õ t "ej q"o k'pi -p"j «pi ö."j q e'pj pi "v "e»"p k'f w'pi "v pi "v "ej q'rj 2r "pi k'  
e'm'j w'pj 'y w'rj pi "k p'"m 'j w'pj 'y w'0P i k' e'm 'j w'<  
\*c+Ej "e»'y "m 'j w'rj pi "k p'ej q'o e" ¶ej 'pj 'y w0'  
\*d+E»'y "u "f pi "v v'e "s w' p'j p'f q'rj pi "k p'rj a v'uk'pj 0'  
\*e+Rj k'w 'y w e"o k'nj k w'p k'x«'e'a e'u "dk p'j "e»'y "z {"tc" k'x k'pi k'm 'j w0'  
50 Pi k'm 'j w' "pj "y w'nj 1/2 pi 'ej w't a ej "pj k o "x "rj pi "k p" k'x k'pi k'e o "  
rj k w'ucw' »0'

**Điều 21**

Pi k'e o "o v'rj pi "k p'e»'y "ej w' p'pj pi "p»'ej q"o v'd'p'y co "i k't e" »"j q e"  
ej q'pi k't "k p'y gq" k w'34="w' 'pj k p.'t qpi "t pi 'j r'pi k' e'ej w' p'pj pi " -"k"

pi k'è o 'rj k w't e0Mj 1/2pi "e p'rj k'm 'j w'p c'x«d v'e 'm 'j w'p«q'pi p'e p'pi k' {  
x 'y «pj 'pi k'è o 'rj k w' w'e»'y 'd 'zq'a 'd 0'  
"

**Điều 22**

O v'rj pi "k p'e»'y " e'ej w' p'pj pi 'y gq" k w34'ucw'nhj k' a q'j p.'t 'nj k'd k'pi k'  
x 'k p.'pi k'ej r'pj p'j q e'pi kh r'rj pi "k p0'  
"

**Điều 23**

30P w'o v'pi k'm 'j w'k 'o q.'d v'e 'd'p'y co 'i k'p«q" w'e»'sw' p" 1/4m'i k 'o q'x«" 1/4'  
pi k'o «'rj pi "k p" e'm 'i k 'o q't e'k r'ej w' p'pj pi 'd k'y pi 'ej q'pj pi 'v p"  
y v'pi k' {i' a pj 'ej w'f q'pj pi 'j «pj "xk'i k 'o q0'  
40M<sup>a</sup>ej "pj k o 'e c' o v'd'p'y co 'i k'j q e'pi k't "k p'y cpj "vq'a p'rj pi "k p'j q e'e c"  
pi k' e'm 'j w' "pj 'y w'k p.'o v'rj pi "k p't'p" »'e»'i k 'o q'nj 1/2pi " e'sw'  
pj 't'p'd p'S w'" e'p«{0'  
50P j o 'x«q'o e" ¶ej 'e c" k w'p«{.'o v'm 'j w'f q'o v'pi khj 1/2pi "e»'sw' p" k'f k p'j q e"  
x v'pi q«k's w' p'j p'e c'o .pj 'y e'j k p't'p'o v'rj pi "k p'e Api "e»'o v'j w's w'pj 'm "  
j w'k 'o q0'  
"

**Chương IV. QUYỀN HẠN VÀ TRÁCH NHIỆM**

**MỤC 1: QUYỀN HẠN CỦA NGƯỜI CÀM PHIẾU VÀ CỦA NGƯỜI CÀM PHIẾU ĐƯỢC BẢO VỆ.**

**Điều 24**

30Pi k'è o 'o v'rj pi "k p'e»'o k's w' p'j p'f q'dcp"S w'" e'p«{"i kq'ej q" k'x k'e'a e"  
d'p'y co 'i k0'  
40Pi k'è o 'rj k w' e'sw' p'ej w' p'pj pi 'y gq" Api " k w340'

**Điều 25**

30O v'd'p'y co 'i k'e»'y " khj<sup>a</sup> pi 'pi k'è o 'rj k w'nhj 1/2pi 'rj kh«'pi k'è o 'rj k w'd q'x 0'  
\*c+ O k'u "dk p'j "e»'i k 't 'y gq's w'" e'p«{="'  
\*d+ O k'u "dk p'j 'rj k'f c'x«q'u 'i kq'f ej 'e 'd p'i k c'd'p'y co 'i k'x«'pi k'rj<sup>a</sup> v'j «pj "  
j q e'pi k'è o 'rj k w't e'j q e'rj<sup>a</sup> v'uk'pj 'v 'pj pi 'v.pj 'j w pi " c" p'm v's w'nhj k p"  
pi k'p«{"y «pj 'o v'd'p'y co 'i k="'  
\*e+ O k'u "dk p'j 'x 'pi j c'x 'j r" pi 'rj k'f c'x«q'u 'i kq'f ej 'i k c'e'a e'd'p'y co 'i k"  
x«'pi k'è o 'rj k w="'  
c0 Pj pi "s w' p'j p'e c'pi k'è o 'rj k w'nhj 1/2pi 'rj k'n«'pi k'è o 'rj k w' e"  
d q'x " k'x k'o v'rj pi "k p'rj k'w 'y w e'd v'm 'u "Anj k w'p k'e»'j k w'h e"  
p«q'e c'd v'm 'c'k' k'x k'rj pi "k p0'  
d0 O v'd'p'y co 'i k'nhj 1/2pi 'y "p'w'nh'p'pj "u "dk p'j "ej pi 'pi k'è o 'rj k w'  
nhj 1/2pi 'rj k'n«'pi k'è o 'rj k w' e'd q'x "u "nk p'o v' "xco 'pj -p" -"e»"  
nhj k w'p k't 'nhj k'  
\*c+ "co 'pj -p" {i' khj k w'p k'e»'j k w'h e'x 'rj pi "k p'j q e"  
\*d+ P i k'è o 'rj k w'y " e'rj pi "k p'd pi "e<sup>a</sup>ej " a pj 'e r'j q e'ik 'o q'ej 'm "e c"  
pi k' e'j pi 'h k'j q e'pi k' e'm 'j w'j q e'e»'y co 'f "x«q'x " a pj 'e r" »0'  
"

**Điều 26**

30'O v'd'p'y co 'i k'e»'y '¶nhj 1/2pi "p'w'nh'p'u "dk p'j "p«q" k'x k'pi k'è o 'rj k w'f e'd q"  
x 't ""nhj k'  
\*c+ Dk p'j "y gq'e'a e" k w'4; \*3+ '52.53\*3+ '54\*5+6; .75.'x«': 2'e c'd p'S w'" e'p«{0'

\*d+Dk p"j "f c"t'p'u "i kcq" f ej "e "d p"i k c" d'p" y co "i kc" x << "pi K' e o "r j k w" {"j q e" r j a v' u k p j "f q" d v' e "j < p j " x k' i k c p" i k q" e c" p i K' e o "r j k w" >> " e > " e j " m " t' p" r j pi "k p" e c" d' p" y co "i kc" {"="

\*e+Dk p"j "f c"t'p'u "o v' p pi "n e" e c" d' p" y co "i kc" {" " i j a p j " e j w' t a e j " p j k o " x . " r j pi "k p" j q e" u " n k p" d' p" y co "i kc" {" m " v' p" n j 1/2 p i " p j p" e j " p j " y e" t pi " e j " m " e c' o . p j " n o " y < p j " d' p" y co "i kc" x << q" r j pi "k p . o k p" n' u " n j 1/2 p i " p j p" y e" >> " f q" u " e w' y " e c' p i K' {" 0

\*e+ E a e" s w { p" j p" K x k' o v' r j pi "k p" e c" p i K' e o "r j k w" e" d q" x " n j 1/2 p i " w " y j w e" u " n j k w' p k' e c" d v' m " c k' x " r j pi "k p" {" . t " n j k' u " n j k w' p k' e > " j k w' n e" r j a v' u k p j " v " u " i kc q" f e j " e " d p" i k c" p i K' e o "r j k w" e" d q" x " x << " p i K' p' w' h' p" u " n j k w' p k' j q e" r j a v' u k p j " v " d v' e " j < p j " x k' i k c p" i k q" p << q" e c" p i K' e o "r j k w" " ¶ e > " e e j " m " e c' p i K' {" t' p' r j pi "k p 0

**Điều 27**

30 X k e" e j w { p" p j pi " o v' r j pi "k p" d k' p i K' e o "r j k w" e" d q" x " t c q" e j q" d v' e " pi K' " " e o "r j k w" m " k r " p << " p j pi " s w { p" j p" x " p j pi " r j pi "k p" o << " p i K' e o " r j k w" e" d q" x " " - e > . " t " n j k' p i K' e o "r j k w" m " k r " >> " y co "i kc" x << q" o v' u " i kc q" f e j " v q' t c" u " n j k w' p k' j q e" u " r j 1/2 p i " x " x " r j pi "k p 0

40 " " P w' o v' d' p" y co "i kc" y c p j " q a p" r j pi "k p" y g q" A p i " k w" 88 " x << " r j pi "k p" e" e j w { p" p j pi " e j q" A p i " p i K' {" . x k e" e j w { p" p j pi " p << {" n j 1/2 p i " i kc q" e j q" d' p" y co "i kc" {" p j pi " s w { p" j p" x " r j pi "k p" o << " d v' e " p i K' e o "r j k w" e" d q" x " p << " t e" - {" " - e > 0

**Điều 28**

O k' p i K' e o "r j k w" w " e" z g o " p j " p i K' e o "r j k w" e" d q" x . " t " n j k' e" e j p i " o k p j " p i e" h k 0

**MỤC 2: TRÁCH NHIỆM CỦA CÁC BÊN THAM GIA**

**A. Những quy định tổng quát**

**Điều 29**

30 V j " y g q" e a e" s w { " p j " e c" k w" 52 " x << " 54 < o v' p i K' n j 1/2 p i " e j w' t a e j " p j k o " x . " r j pi "k p . t " n j k' p i K' {" " - " m " v' p" t' p" r j pi "k p 0

40 O v' p i K' m " o v' v' p" n j 1/2 p i " r j K' e c" e j " p j " o . p j " u " e j w' t a e j " p j k o " p j " y " pi K' m " v' p" e c" o . p j 0

**Điều 30**

O v' e j " m " i k " o q" n j 1/2 p i " t < p i " d w e" p i K' d " i k " o q" e j " m " d v' m " t a e j " p j k o " p << q 0 V w { " p j k p" p i K' {" r j k' e j w' t a e j " p j k o " p j " y " e j " p j " p i K' {" " - " v " c {" m " n j k' p i K' {" " - " o k p j " y " j q e" o e" p j k p" e j r " p j p" u " t < p i " d w e" f q" e j " m " i k " o q" j q e" n j c k t pi " e j " m " >> " A p i " n k' e j " m " e c" o . p j 0

**Điều 31**

30 P w o v' r j pi "k p" d " u c" K e " y < " " c + E a e" d' p" y co "i kc" " - " m " u w' n j k' " - e > " u " u c" K e " y " u " e j w' t a e j " p j k o " t e" r j a r " n w v' x " r j pi "k p" w " y g q" x p" v " e c' p k' f w p i " d " u c" k 0

\*d+ E a e" d' p" y co "i kc" " - " m " t e" n j k' e > " u " u c" K e " y " u " e j w' t a e j " p j k o " t e" r j a r " n w v' x " r j pi "k p" w " y g q" x p" v " e c' p k' f w p i " p i w { p' i e 0

Vw{ 'pj k p. 'o v d 'p 'y co 'i k' - 'v 'c { 'y e 'j k p. 'e j q 'r j 2 r 'j q e " pi " 'u 'u c" K' e "y 'u " e j w 'a e j 'p j k o 't e 'r j a r 'n w v x 'r j pi 'k p 'y g q 'e a e 'x p 'v 'e » 'p k f w pi 'd 'u c" k O'  
40 " P w 'n j 1 / p i " e » 'd pi " e j pi " pi e 'n k 'o v 'e j " m " e " e q k ' p j " - " e " v d 'A v ' m " x « q " r j pi 'k p 'u c w ' n j k ' e » 'u 'u c" K' e "y 'o'  
50 O k u 'u c" K' i k ' n e " y ' n j k p » ' y c { " k h k x p ' e c o ' m v ' t ' p ' r j pi 'k p ' e c " d v ' m ' d ' p ' y co ' i k ' p « q ' x ' d v ' m ' r j pi 'k p ' p « q O'  
"

**Điều 32**

30 O v ' r j pi 'k p ' e » ' y " e ' o v ' p i k ' k f k p ' m O'  
40 E j ' m ' e c ' p i k ' k f k p ' f q ' e j ' p j ' c { ' p i k ' { ' m ' x k ' s w ' p ' j p ' e c ' p i k ' w ' s w ' p ' x « " i j k t ; ' t ' p ' r j pi 'k p ' t pi " pi k ' { " - ' m ' v ' p ' y g q ' e j e ' p pi " e c ' p i k ' k f k p ' y c { ' e j q " pi k ' w ' s w ' p " e ' p ' w ' v ' p . ' j q e ' e j " m ' e c ' p i k ' e c ' p i k ' w ' s w ' p " e ' p i k ' k f k p " v ' n ' p ' r j pi 'k p ' x k ' s w ' p ' n e ' e c ' p i k ' w ' s w ' p . u " t « p i " d w e ' t a e j ' p j k o ' e c " pi k ' w ' s w ' p ' e j ' n j 1 / p i ' r j k e c ' p i k ' k f k p O'  
50 O v ' e j " m " v ' n ' p ' o 1 / 2 v ' r j pi 'k p ' d k ' o v ' p i k ' x k ' v ' e a e j " c k f k p ' p j pi " n j 1 / p i " e » " y o " s w ' p ' m " v ' p ' j q e " x v ' s w ' p ' j p . ' j c { " d k ' o v ' p i k ' k f k p " e » " y o " s w ' p ' m " v ' p " p j pi " n j 1 / p i ' i j k t ; ' t ' p ' r j pi 'k p ' t pi " pi k ' { " - ' m ' v ' p ' y g q ' e j e ' p pi " k f k p ' p j pi " n j 1 / p i ' p ' w ' v ' p ' p j - p ' x v ' o « ' p i k ' { " k f k p . u " t « p i " d w e ' t a e j ' p j k o ' e c ' p i k ' m " v ' p ' e j " n j 1 / p i ' r j k ' t a e j ' p j k o ' e c ' p j - p ' x v ' o « ' p i k ' { ' p i " ' y c { ' o v O'  
60 X p " " v ' t c ' e j q ' o v ' e j " m " v ' t ' p ' o v ' r j pi 'k p ' e » ' r j k ' y g q ' e j e ' p pi " k f k p ' j c { " n j 1 / p i ' e j " e » " y " z a e " p j " e ' d pi " e a e j ' y co " e j k w ' y g q ' p j pi " i . " y " j k p ' t ' p ' r j pi " k p O'  
70 O v ' p i k ' e j w ' t a e j ' p j k o " y g q ' n j q p " \* 5 + " x « " y c p j " q a p ' r j pi " k p ' u " e » " e A p i ' p j pi " s w ' p ' j p ' p j ' p j - p ' x v ' o « ' p i k ' { ' p i " ' y c { ' o v " ' j « p j " pi " a pi ' n ' r j k e » . ' p w ' p j - p ' x v ' { ' t e " - { " - ' y c p j " q a p ' r j pi " k p O'  
"

**Điều 33**

N p j " y c p j " q a p " i j k ' t q p i " o v ' j k ' r j k w ' v " p » " n j 1 / p i ' r j k ' n « o v ' e j w ' p ' p j pi " o « ' p i k ' r j a v ' j « p j ' f « p j ' e j q ' p i k j pi " y ' u " k p ' u ' p ' u « p i " ' p i k ' y ' t a k ' y c p j " q a p O'  
"

**B. Người ký phát**

"

**Điều 34**

30 P i k ' m ' r j a v ' e c o " m v ' t pi " n j k ' e » " u " n j e " v " j k ' r j k w ' d pi " n j 1 / p i " e j r " p j p " j q e " n j 1 / p i " y c p j " q a p . " x « " n j k e » " n j a pi " pi j " e p " y k v ' p « q . ' p i k ' { " u " y c p j " q a p ' e j q ' p i k ' e o " r j k w " j q e " e j q " d v e " d ' p ' y co " i k ' y c p j " q a p " j k ' r j k w ' y g q " k w ' 88 . " t " i k " j k ' r j k w " x « " k p ' n k e A p i ' e j k r j ' e » " y " y w ' j k ' y g q " k w ' 88 " x « ' 89 O'  
40 P i k ' m ' r j a v e » " y ' r j ' p j p ' j q e ' j p ' e j " t a e j ' p j k o ' e c ' o . p j ' d pi " o v ' n j q p ' f " i k w " o k j " y " t ' p ' j k ' r j k w O M j q p ' f " i k w " { ' e j " e » " j k w h e " k x k p i k ' m ' r j a v O'  
"

**C. Người lập phiếu**

"

**Điều 35**

30 P i k h r ' r j k w e c o " m v u " y c p j " q a p ' e j q " pi k ' e o ' r j k w ' j q e ' d v e " d ' p ' y co " i k ' p « q " - " A p i " y g q " k w ' 88 " u " k p ' t " i k ' e c ' m ' r j k w ' y g q " A p i " e a e " k w ' n j q p ' e c ' m ' r j k w " » " x « " o k h j q p ' n k x « " e j k r j ' e » " y " e " y w ' j k ' y g q " k w ' 88 " j q e ' 89 O'  
40 P i k ' n r ' r j k w ' n j 1 / p i " y ' r j ' p j p " j q e " j p ' e j " t a e j " p j k o ' e c ' o . p j ' d pi " o v ' n j q p ' f " i k w " t ' p ' m ' r j k w O O k h j q p ' f " i k w " p j " x { " u " n j 1 / p i " e » " j k w h e O'  
"  
F0 P i k ' t " k p ' x « ' p i k ' e j r ' p j p " "  
"

"

**Điều 36**

"

30P i k'v "k p"nj 1/2pi "ej w't<sup>a</sup>ej "pj k o " k'x k'o v'j k'rj k w'ej q" p"nj k'ej r"pj p"j k'rj k w'0

40P i k'ej r"pj p'eco 'm v'u 'y cpj "q<sup>a</sup>p'ej q'pi k'e o 'rj k w'j q e'ej q'd v'e 'd'p'y co 'i k' p<q" -'y cpj "q<sup>a</sup>p"j k'rj k w'y gq" k w'88'u "k p'v "i k'j k'rj k w' Àpi "y gq'pj pi "nj q p'f " rk w'e c'u 'ej r"pj p'x<'o k'lmj q p'k p'h'kx<'ej k'rj ¶e>'y " e"y w'j k'y gq" k w'88'j q e" 890

"

**Điều 37**

O v'u 'ej r"pj p'rj k' e'xk v'h'p't'p'j k'rj k w'x<'e>'y 'y e'j k p< \*c+D pi 'ej 'm 'e c'pi k'v "k p'e>'n'0 'y gq'v '0 -'ej r"pj p'0'j q e'pj pi 'v 'e>'p k' f wpi 'v pi 'v =j q e" \*d+D pi 'ej 'm " p'y w p'e c'pi k'v "k p'o <'y 1/20

"

**Điều 38**

30O v'rj pi "k p"nj k o "nj w' v'pj pi 'y q 'o -p'pj pi "{ 'w'e w'p'w'tc" " k w'3'4+\*c+e>" y " e't "k p'ej r"pj p't e'nj k'pi k'm 'rj<sup>a</sup> v'm 'v p.'j q e't qpi "nj k'e 1/2'nj k o "nj w' v' f k'f pi "nj<sup>a</sup> e'0

40O v'j k'rj k w'e>'y " e'ej r"pj p't e.'x<q'n'è'j q e'ucw'nj k' a q'j p.'j q e'ucw'nj k'j k'rj k w' -'d 'v 'ej k'd pi "e'ej 'nj 1/2pi "ej r"pj p'j q e'nj 1/2pi 'y cpj "q<sup>a</sup>p'0

50Mj k'o v'j k'rj k w' e'rj<sup>a</sup> v'j <pj 'rj k'y cpj "q<sup>a</sup>p"x<q"o v'y k'i kcp'pj v' pj "ucw'nj k' v' 1/2pi 'y {.'j q e'o v'j k'rj k w'rj k' e'zw v't-pj " ¶'ej r"pj p't e'pi <{ " e" p" pj." -" e'ej r"pj p."pi k'ej r"pj p'rj k'i j k't'z'pi <{ "ej r"pj p'e c'o .pj =p w'pi k'ej r"pj p"nj 1/2pi "i j k't'z'pj "x {.'pi k'm 'rj<sup>a</sup> v'j q e'pi k'e o 'rj k w'e>'y "y 'o "x<q" >'pi <{ " ej r'pj p'0

60P w'o v'j k'rj k w' e'rj<sup>a</sup> v'j <pj 'rj k'v "x<q"o v'y k'i kcp'pj v' pj "ucw'nj k'v' 1/2pi 'y { " d 'v 'ej k'd pi "nj 1/2pi "ej r"pj p'x<'pi k'v "k p'ucw" >"ej r"pj p'j k'rj k w'pi k'e o " rj k w'e>'s w' p'dw e'u 'ej r"pj p'rj k' e'f j k'pi <{ "y gq'pi <{ 'j k'rj k w'd 'v 'ej k'0

"

**Điều 39**

30U "ej r"pj p'rj k'nj 1/2pi "e>"¶pj "d q'n w'0U "ej r"pj p'e>"d q'n w'p w'p>"e>" k w'nk p" j q e'y c{ " k'pi 1/2'v 'e c'j k'rj k w'0

40P w'pi k'v "k p" v' k w'nk p't'p'j k'rj k w't pi 'u 'ej r"pj p'e c'pi k' { 'e>"¶pj "d q" n w<

\*c+P i k' { 'x p'd 't <pi 'dw e'y gq'pi 1/2'v 'e c'u 'ej r"pj p'd q'n w'e c'o .pj 0  
\*d+J k'rj k w'd 'v 'ej k'x.'nj 1/2pi "ej r"pj p'0

50O v'ej r"pj p'ej 't'z' pi "xk e'y cpj "q<sup>a</sup>p'u " e'y e'j k p'v k'o v' c'ej 'pj v' pj 'j q e" f q'o v' k'f k p'pj v' pj "nj 1/2pi 'rj k'x'u "y w p'pj p'd q'n w'o k p'n< <

\*c+P k'y e'j k p'xk e'y cpj "q<sup>a</sup>p'nj 1/2pi 'y c{ " k< <  
\*d+J k'rj k w'nj 1/2pi 'rj k'm 'rj<sup>a</sup> v' 'ej q'o v' k'f k p'nj<sup>a</sup> e't 0

"

**E. Người ký hậu**

"

**Điều 40**

30P i k'm 'j w'eco 'm v't pi 'p w'd 'v 'ej k'nj 1/2pi "ej r"pj p'j q e'nj 1/2pi 'y cpj "q<sup>a</sup>p.'x<'p w' x.'e>"d v'm "nj<sup>a</sup> pi "pi j 'e p'y k v'p<q.'pi k' { "u 'y cpj "q<sup>a</sup>p'ej q'pi k'e o 'rj k w'j q e" ej q'd v'e 'd'p'y co 'i k'p<q'y cpj "q<sup>a</sup>p'y gq" k w'88."v "i k' "e c'rj pi "k p.'x<'o k' nj q p'h'kx<'ej k'rj ¶e>'y "y w'j k'y gq" k w'88'x<'890

"

40""Pi K'm 'j w'e»'y 'j p'ej 'j q e'rj 'pj p't<sup>a</sup>ej 'pj ko 'e c'o .pj 'd pi 'o v' w'nk p'  
o k'p'j 'y 't'p'rj pi 'k p'0' k w'nk p' »'ej 'e»'j k w'h e' kx k'pi K'm 'j w'0'  
"

**Điều 41**

30""D v'e 'pi k'ej w' p'pj pi 'o v'rj pi 'k p'd pi 'e<sup>a</sup>ej 'i k'q' p'i k p'rj k'ej w't<sup>a</sup>ej "  
pj ko 'x k'd v'm 'pi k'e o 'rj k w'm 'k r'x 'o k'v p'y v'o <'pi k'e o 'rj k w' »'rj k'ej w'  
x 'u 'nk p't pi 't e'u 'ej w' p'pj pi " {0'  
\*c+Ej 'm 'h'k'f k 'o q'j q e'nj 1/2 pi 'y o 's w' p'j q e"  
\*d+Rj pi 'k p' "d 'u c' k'e 'y j q e"  
\*e+O v'd'p'y co 'i k' "e»'u 'nj k w'p k'j r'n 'j q e'u 'rj 1/2 pi 'x " k'x k'pi k'ej w' p'  
pj pi j q e"  
\*f+J k'rj k w' "d 'v 'ej kx 'nj 1/2 pi 'ej r 'pj p'j q e'nj 1/2 pi 'y cpj 'q<sup>a</sup> p'j q e'm 'rj k w' "d "  
v 'ej kx 'nj 1/2 pi 'y cpj 'q<sup>a</sup> p'0'  
40""E<sup>a</sup>e'v p'y v'e»'y " e'd k'j q <p'y gq'nj q p'3+'nj 1/2 pi 'y 'x v'i k' 't 'p' w't qpi " k w'88'  
j q e'""890'  
50""V<sup>a</sup>ej 'pj ko 'x 'd v'm 'nj ko 'nj w' v'p <q" 'e r 'v k'nj q p'3+'ej 's w' 'm v'ej q'pi k'e o "  
rj k w' "pj p'rj pi 'k p'o <'nj 1/2 pi 'dk v' p'nj ko 'nj w' v' »0'  
"

**F. Người bảo lãnh**

**Điều 42**

30"Xk e'y cpj 'q<sup>a</sup> p'e c'o v'rj pi 'k p'f Á'p»" e'ej r 'pj p'j c{'nj 1/2 pi .e»'y " e'd q"  
n'pj 'y gq'q <p'd 'j q e'o v'rj p'y gq'f k 'e c'p'». 'ej q's w' p'n k'e c'd 'p'y co 'i k'j q e'pi k'  
t 'k p'0'Xk e'd q'h'pj 'e»'y 'y e'j k p'd k'd v'e 'pi k'p <q'f Á'pi k' {" -'v pi 'h'k'd'p'y co "  
i k'j c{'ej c'0'  
40"Xk e'd q'n'pj 'rj k' e'xk v'n'p'rj pi 'k p'j q e'n'p'o v'o pj 'i k {"n'f o 'y gq'""'örj p"  
p k'f <k'ö+ "  
50"Xk e'd q'n'pj " e'f k p' v'd pi 'pj pi 'v "ö e'd q'n'pj ö."ö d q" o ö'cxcn: "j q e"  
pj pi 'v 'e»'p k'f w'pi 'v pi 'v 'h'f o 'y gq'ej 'm 'e c'pi k' pi 'd q'n'pj 0'  
60"Xk e'd q'n'pj 'e»'y 'y e'j k p'd pi 'ej "m " p'y w p'o <'y 1/2 Vt 'rj k'p k'f w'pi " 1/2 j k'  
nj<sup>a</sup> e'j p<  
\*c+Ej "m " p" e" 'rj p' 't e'rj pi 'k p'nj<sup>a</sup> e'x k'ej "m 'e c'pi k'm 'rj<sup>a</sup> v'j q e"  
pi k't 'k p'k'u 'd q'n'pj =  
\*d+Ej "m " p" e'e c'pi k't 'k p' 'rj p' 't e'rj pi 'k p'k'u 'ej r 'pj p'x <"  
\*e+Ej "m " p" e" 'rj p' 'ucw'rj pi 'k p'nj<sup>a</sup> e'x k'ej "m 'e c'pi k't 'k p'k'u "m "  
j w'0'  
70"Pi k'd q'n'pj 'e»'y 'i j k't'z 'pi k'o <'o .pj " pi 'd q'n'pj 0'P w'nj 1/2 pi 'i j k't'z 'pj "x {"  
pi k'o <'pi k'd q'n'pj " pi 't c'd q'h'pj 'k'pi k'ej r 'pj p'j q e'pi k't 'k p'p w'k"  
j k'rj k w'x <'pi k'h r'p w'k'm 'rj k w'0'  
"

**Điều 43**

3(Pi k'd q'n'pj 'ej w't<sup>a</sup>ej 'pj ko 'x 'rj pi 'k p' p'o e" 'pj 'd'p'y co 'i k'o <'pi k' {"  
pi 't c'd q'n'pj .t 'rj k'pi k'd q'n'pj " -'s w' " pj 'nj<sup>a</sup> e't'p'rj pi 'k p'0'  
4(P w'pi k'o <'pi k'd q'n'pj " pi 't c'd q'n'pj 'k'pi k't 'k p.'pi k'd q'n'pj 'eco "m v'  
y cpj 'q<sup>a</sup> p'j k'rj k w'nj k' a q'j p'0'  
"

**Điều 44**

Pi k'd q'h'pj 'y cpj 'q<sup>a</sup> p'rj pi 'k p'e»'s w' p'j p'x 'rj pi 'k p' »" k'x k'd'p'y co 'i k'  
o <'pi k' {" pi 't c'd q'n'pj 'x <" k'x k'e<sup>a</sup> e'd'p'y co 'i k'e»'t<sup>a</sup>ej 'pj ko 'x k'd'p'y co 'i k'x "  
rj pi 'k p'0'  
"

**Chương V**  
**XUẤT TRÌNH, TỪ CHỐI KHÔNG CHẤP NHẬN HOẶC**  
**THANH TOÁN VÀ TRUY ĐÒI**

**PHẦN 1: XUẤT TRÌNH ĐỀ CHẤP NHẬN VÀ TỪ CHỐI KHÔNG CHẤP NHẬN**

**Điều 45**

300 vj K' rj k w'e»'y " e'zw v't·pj " 'ej r'pj p0

400 vj K' rj k w'rj k' e'zw v't·pj " 'ej r'pj p<

\*c+ Mj k'pi K' rj<sup>a</sup> vj <pj " -'s w' " pj 't'p'j K' rj k w't pi 'j K' rj k w'rj k' e'zw v't·pj " 'ej r'pj p0

\*d+ Mj k'j K' rj k w' e'rj<sup>a</sup> vj <pj 'x k' k w'nk p'rj K' vj cpj "v<sup>a</sup> p'x<q'vj K' i kcp" p" pj 'ucw' nj k'v'pi 'y {=j q e'''

\*e+ Mj k'j K' rj k w' e'rj<sup>a</sup> vj <pj 'x k' k w'nk p'rj K' vj cpj "v<sup>a</sup> p'v k'p k'mj<sup>a</sup> e'j p'e "u " j q e'v "u 'i kq'f ej 'e c'pi K'v 'k p.'t 'rj k'j K' rj k w' »'rj K' vj cpj "v<sup>a</sup> p'v gq"{'w'e w0

**Điều 46**

300 e'f Á'pj pi 'f 'tk w'e c" k w'67'pi K'm 'rj<sup>a</sup> v'e»'y 's w' " pj 't'p'j K' rj k w't pi 'j K' rj k w'nj 1/2 pi 'e p'zw v't·pj " 'ej r'pj p'j q e'j K' rj k w'nj 1/2 pi 'e p'rj K'zw v't·pj 'ej q'o e' 'ej " {'t e'o v'v k' ko " p" pj 'j q e'v e'nj k'z {'t'o v'u 'nk p" p" pj 0

40P w'o vj K' rj k w' e'zw v't·pj " 'ej r'pj p'o e'f Á'e»'nj q p'f 'tk w' e'rj<sup>2</sup> r'v'j gq" nj q p'3+x<'u 'ej r'pj p'd 'nj e'v .j K' rj k w'nj 1/2 pi 'x·'y 'd 'v 'ej k0

50P w'pi K'v 'k p'ej r'pj p'o vj K' rj k w'd v'm'e»'f 'tk w't pi 'j K' rj k w' rj k'v " e' zw v't·pj " 'ej r'pj p.'u 'ej r'pj p'x p'e»'j k w'n e0

**Điều 47**

O vj K' rj k w' e'zw v't·pj 'j r'y e" 'ej r'pj p'p w'j K' rj k w' e'zw v't·pj " Á'pi 'y gq" pj pi 's w' " pj 'ucw' -{<

\*c+Pi K'e o 'rj k w'rj k'zw v't·pj 'j K' rj k w'ej q'pi K'v 'k p'x<q'pi <{'nko "xk e"x<" x<q'i k 'j r'n "

\*d+O vj K' rj k w'rj<sup>a</sup> vj <pj 'ej q'j ck'j q e'pj k w'pi K'v 'k p'e»'y 'zw v't·pj 'ej q'd v'e " pi k'p<q'tqpi 'u 'pj pi 'pi k' {=v 'nj k'j K' rj k w' pj 'nj<sup>a</sup> e't' t'p'pi =

\*e+Xk e'zw v't·pj " e'ej r'pj p'e»'y 'y e'j k p'd k'o v'pi k'j q e'o v'ej e's w' p" nj<sup>a</sup> e'j p'pi K'v 'k p'p w'pi k' {'j q e'ej e's w' p" {" e's w' p'ej r'pj p'j K' rj k w'v'j gq'hw v'rj<sup>a</sup> r'j k p'j <pj =

\*f+P w'o vj K' rj k w'rj<sup>a</sup> vj <pj " " e'y cpj "v<sup>a</sup> p'x<q'o v'pi <{'pj v' pj .u "zw v' t·pj " 'ej r'pj p'rj k' e'y e'j k p't e'j q e'ucw'pi <{'<sup>a</sup> q'j p'="

\*g+O vj K' rj k w'rj<sup>a</sup> vj <pj " " e'y cpj "v<sup>a</sup> p'v'j gq"{'w'e w'j q e'x<q'b v'v K' i kcp'pj v' pj 'ucw'nj k'v'pi 'y {'rj k' e'zw v't·pj " 'ej r'pj p'tqpi 'o v'p o 'm'v'pi <{' e c'j k' rj k w0

\*h+O vj K' rj k w'tqpi " »'pi K' rj<sup>a</sup> vj <pj 'e»'i j k'o v'pi <{'j q e'y k'j p'ej q'xk e'zw v' t·pj " 'ej r'pj p'rj k' e'zw v't·pj "x<q'pi <{'j q e'tqpi 'y k'j p'ij k'tqpi 'j K' rj k w0

**Điều 48**

Xk e'zw v't·pj 'd v'dw e'j q e'w " " 'ej r'pj p" e'o k p't <

\*c+P w'pi K'v 'k p'sw" k'j q e'nj 1/2 pi 'e'p'v'j o 's w' p'v 'f q" k w' pi 'e<sup>a</sup> e'v'ej 'u p" e c'o ·pj 'x·'h 'f q'x 'p .j q e'nc'pi K'nj 1/2 pi 'e»'y e.'j q e'pi K'nj 1/2 pi 'e»'p pi 'h e' ej w't<sup>a</sup> ej 'pj k o 'x 'rj pi 'k p'pj 'pi K'ej r'pj p.'j q e'p w'pi K'v 't<sup>a</sup> k'k'o v' e'1/2 pi 'v'j Á'p'x p.'j k r'j k'j q e'j q e'rj<sup>a</sup> r'pj -p'nj<sup>a</sup> e" -'ej o 'f v'j k p'j w'

\*d+Mj k"x K'u "e p'o p"j r"n."xke"zw v't·pj "nj 1/2pi "y "y e"j k p"tqpi "y K'i kp" p"  
pj "ej q"xk e"zw v't·pj " "ej r"pj p0

**Điều 49**

O v'j K'rj k w'rj k' e"zw v't·pj " " e"ej r"pj p"nj 1/2pi " e"zw v't·pj "ej q"o e" "ej"  
».'pi Km 'rj<sup>a</sup>v'pj pi 'pi Km 'rj<sup>a</sup>v'x«'pj pi 'pi K'd q'n'pj 'e c'j " w'nj 1/2pi 'ej w't<sup>a</sup>ej "  
pj k o 'x 'j K'rj k w0

**Điều 50**

30"O v'j K'rj k w' e"zgo 'k'd 'v 'ej K'p w'nj 1/2pi 'ej r"pj p<  
\*c+Mj k'pi K't "k p."x K'u "zw v't·pj "j r"y e."o kpj "y "v "ej K'ej r"pj p"j K'rj k w'  
j q e"u "ej "r"pj p"nj 1/2pi " v e"o e"f'Á'x K'u "e p'o p"j r"n."j q e"nj K'pi K'  
e o "rj k w'nj 1/2pi "f«'pj " qe"u "ej r"pj p"o «'pi K'p«{"e»"sw{ p"y gq" d p"sw{ " e"  
p«{0  
\*d+P w'xk e"zw v't·pj " "ej r"pj p" e"o k p"t "y gq" k w'6: .t "nj k'j K'rj k w' e"  
ej r"pj p"y e"v k0  
40""P w'o v'j K'rj k w'd 'v 'ej K'nj 1/2pi 'ej r"pj p.'pi K'e o 'rj k w'e»'y <  
\*c+Vj gq""pj pi 'f "rk w" k w'77."y e"j k p"sw{ p"t w{" 1/4'pi c{" K'x K'pi Km 'rj<sup>a</sup>v"  
pj pi 'pi Km 'j w'x«'pj pi 'pi K'd q'n'pj 'e c'j =  
\*d+Vj e"j k p"sw{ p"t w{" 1/4'pi c{" K'x K'pi K'd q'n'pj 'e c'pi K't "k p0

**PHẦN 2: XUẤT TRÌNH ĐỀ THANH TOÁN VÀ TỪ CHỐI KHÔNG THANH TOÁN**

**Điều 51**

O v'rj pi "k p" e"zw v't·pj "j r'Á'y e" "y cpj "q<sup>a</sup>p"p w'p»"zw v't·pj " Àpi "y gq"pj pi "  
sw{ " pj "ucw<  
\*c+Pi K'e o 'rj k w'rj k'zw v't·pj "rj pi "k p"ej q"pi K't "k p"j q e"pi K'ej r"pj p"  
j q e"pi K'h r'rj k w'x«q"pi «{'k'o 'xk e'x«'x«q'i k 'j r'n =  
\*d+O v'j K'rj k w'rj<sup>a</sup>v'j «pj "ej q"j q e" e"ej r"pj p'd K'j ck'j q e"pj k w'pi K't "k p"  
j q e"o v'm 'rj k w' e"j ck'j q e"pj k w'pi K'h r'rj k w'm 'v'p."e»'y " e"zw v't·pj "  
ej q'd v'e 'pi K'p«q"tqpi "u 'pj pi 'pi K'{'t "nj k'p»"sw{ " pj "nj<sup>a</sup>e'j p"o v'e<sup>a</sup>ej "  
t'«'t«'pi 0  
\*e+P w'pi K't "k p"j q e"pi K'ej r"pj p"j q e"pi K'h r'rj k w'sw" k'xk e"zw v't·pj "  
rj K'y e"j k p"x K'pi K'y gq"nw v'j k p"j «pj "n«'pi K'y c"m"e c"j "j q e"pj pi "  
pi K' e"i kq"sw{ p"sw p'n "w'k'u p'e c'pi K' {0  
\*f+Xk e"zw v't·pj " "y cpj "q<sup>a</sup>p"e»'y "y e"j k p"x K'o v'pi K'j q e'x K'pj «'ej e"t<sup>a</sup>ej "  
nj 1/2pi 'rj K'h'pi K't "k p.'pi K'ej r"pj p"j q e"pi K'h r'rj k w'p w'pi K'{'j q e"  
pj «'ej e"t<sup>a</sup>ej " {" e"i kq"sw{ p"y gq"nw v'rj<sup>a</sup>r"j k p"j «pj " "y cpj "q<sup>a</sup>p"rj pi "  
k p0  
\*g+O v'rj pi "k p"nj 1/2pi "rj K'y cpj "q<sup>a</sup>p"y gq"{'w'e w'rj k' e"zw v't·pj " "y cpj "  
q<sup>a</sup>p"x«q"pi «{"<sup>a</sup>q'j p"j q e"pi «{'k'o 'xk e'm 'k r0  
\*h+O v'rj pi "k p"rj K'y cpj "q<sup>a</sup>p"y gq"{'w'e w'rj k' e"zw v't·pj " "y cpj "q<sup>a</sup>p"  
tqpi 'x'1/2pi 'o v'p o 'm 'v 'pi «{'e c'rj pi "k p" »0  
\*i+O v'rj pi "k p"rj K'zw v't·pj " "y cpj "q<sup>a</sup>p"=  
\*\*\*\*\*K'V K'p K'y cpj "q<sup>a</sup>p" p" pj "t'p'rj pi "k p"=j q e"  
\*K'P w'nj 1/2pi "e»" p" pj "p K'y cpj "q<sup>a</sup>p."v K' c'ej "e c'pi K't "k p"j q e"pi K'  
ej r"pj p"j q e"pi K'h r'rj k w' e"i j k t'p'rj pi "k p"=j q e"  
\*K'P w'nj 1/2pi e»" p" pj "p K'y cpj "q<sup>a</sup>p"x«" c'ej "e c'pi K't "k p"j q e"pi K'  
ej r"pj p"j q e"pi K'h r'rj k w'e pi "nj 1/2pi " e"i j k t'p'rj K'y e"j k p"v K'



p k'i kq'f ej 'ej 'pj 'j q e'e "u 'y pi 'n 'e c'pi k't "k p'j q e'pi k'ej r"  
pj p'j q e'pi k'h r'rj k w0'  
\*j+O v'rj pi "k p'e»'y " e'zw v't·pj " e»'y " e'y cpj "q<sup>a</sup> p'v k'rj 1/2pi 'y cpj "q<sup>a</sup> p'  
dA't 0'

**Điều 52**

30Ej o 't "tqpi "xk e'zw v't·pj " 'y cpj "q<sup>a</sup> p" e'y c'y 'nj k'ej o 't "e»'pi w' p'pj -p'f q"  
j q<p"e pj "pi q<k" "o w p"e c'pi k'e o "rj k w'x<"pi k' {" -"nj 1/2pi 'y "t<sup>a</sup> pj " e'j q e"  
nj 1/2pi 'y "x v'sw" e0Mj k'pi w' p'pj -p'e c'u "ej o "t "nj 1/2pi "e/4"v<sup>a</sup>e" pi "p c."xk e"  
zw v't·pj 'rj k' e'y e'j k p'x k'u 'e p'o p'j r'h 0'

40Xk e'zw v't·pj 'y cpj "q<sup>a</sup> p" e'o k p<

\*c+P w'pi k'm 'rj<sup>a</sup> v'pi k'm 'j w'j q e'pi k'd q'ñ pj " -"o k'pj 'y 'j q e'pi " "v 'd "  
xk e'zw v't·pj =u 'v 'd " {<

\*k+ P w'pi k'm 'rj<sup>a</sup> v'y e'j k p't' p'rj pi "k p.'u 't <pi "dw e'd v'e 'd 'p'y co "i k"  
m "k r"p<q'x<"ko 'n k'ej q'd v'e 'pi k'e o "rj k w'p<q="

\*k+P w' e"o v'd' p'y co "i k"nj 1/2pi 'rj k'n<"pi k'm 'rj<sup>a</sup> v'y e'j k p't' p'rj pi "  
k p.'u "ej "t <pi "dw e'd 'p'y co "i k" {"o <"y 1/2k'pj pi "ko 'n k'ej q'd v'e 'pi k'  
e o "rj k w'p<q="

\*k+P w'y e'j k p'pi q<k'rj pi "k p' u "ej 't pi "dw e'd 'p'y co "i k"y e'j k p' u "v "  
d "x<"ej "ko 'n k'ej q'pi k'e o "rj k w'o <"u 'v 'd " -"f <pj "ej q0'

\*d+P w'o v'rj pi "k p'nj 1/2pi 'rj k'y cpj "q<sup>a</sup> p'y gq" { 'w'e w'x<"pi w' p'pj -p'e c'u "  
ej o 't "tqpi "xk e'zw v't·pj "k r'v e'pi q<k'52'pi << { "ucw'nj k' a q'j p="

\*e+P w'o v'rj pi "k p'rj k'y cpj "q<sup>a</sup> p'y gq" { 'w'e w'x<"pi w' p'pj -p'e c'u "ej o "t "  
k r'we'v<sup>a</sup>e" pi "pi q<k'52'pi << { "ucw'nj k'j v'j p'zw v't·pj " 'y cpj "q<sup>a</sup> p="

\*f+P w'pi k't "k p.'pi k'h r'rj k w'j q e'pi k'ej r'pj p'nj 1/2pi "e/4"sw' p'v "f q" k w'  
pi "v'ej "u p'e c"o ·pj "x·"x "p .j"j q e'k"o v'pi k'v pi "v pi "j q e"o v'pi k'  
nj 1/2pi e»"p pi "n e'y cpj "q<sup>a</sup> p."j q e"p w'pi k't "k p.'pi k'n r'rj k w'j q e'pi k'  
ej r'pj p'ñ<"o v'e/2pi "v'j k'j Ap'x p.j k'r'j k'j q e'rj<sup>a</sup> r'pj -p'ñ<sup>a</sup>e'nj 1/2pi "e/4"j k w'  
n e'p c0'

\*g+P w'nj 1/2pi "e»" c" ko " 'rj pi "k p'rj k' e'zw v't·pj " Api "y gq" k w'73"i +0'

50Xk e'zw v't·pj " 'y cpj "q<sup>a</sup> p'e pi " e'o k p" kx ko v'j k'rj k w'p w'j k'rj k w' -"d "e "  
w'f v'

x·"v "ej k'nj 1/2pi "ej r'pj p0'

**Điều 53**

30P w'o v'j k'rj k w'nj 1/2pi " e'zw v't·pj "o v'e<sup>a</sup> ej 'j r'y e" 'y cpj "q<sup>a</sup> p.'pi k'm 'rj<sup>a</sup> v"  
pj pi "pi k'm 'j w'x<"pj pi "pi k'd q'ñ pj "e c'j "u "nj 1/2pi "ej w't<sup>a</sup> ej 'pj ko "x "j k'rj k w'  
>0'

40P w'o v'm 'rj k w'nj 1/2pi " e'zw v't·pj "o v'e<sup>a</sup> ej 'j r'y e" 'y cpj "q<sup>a</sup> p.'pj pi "pi k'm "  
j w'x<"pj pi "pi k'd q'ñ pj "e c'j "u "nj 1/2pi "ej w't<sup>a</sup> ej 'pj ko "x "m 'rj k w' >0'

50Xk e'nj 1/2pi "zw v't·pj " 'y cpj "q<sup>a</sup> p'nj 1/2pi "o k p't "t<sup>a</sup> ej 'pj ko "e c'pi k'ej r'pj p'j q e"  
pi k'h r'rj k w'j q e'pi k'd q'ñ pj "e c'j "j q e'pi k'd q'ñ pj "e c'pi k'y "t<sup>a</sup> k0'

**Điều 54**

30O v'rj pi "k p'd "zgo 'pj "d "v "ej k'nj 1/2pi "y cpj "q<sup>a</sup> p<

\*c+Mj k'xk e'y cpj "q<sup>a</sup> p"d "nj e"v "t e"u "zw v't·pj "j r'y e"j q e"nj k'pi k'e o "  
rj k w'nj 1/2pi "y " v' e"u "y cpj "q<sup>a</sup> p"o <<"pi k'p<{" e'j pi "y gq'd p'S w'{" e"  
p<<0'

\*d+P w'xk e'zw v't·pj " 'y cpj "q<sup>a</sup> p" e'o k p'y gq" k w'74"4+x <"rj pi "k p'nj 1/2pi "  
e'y cpj "q<sup>a</sup> p'nj k' a q'j p0'

40P w'o v'j k'rj k w'd 'v 'ej k'nj 1/2 pi 'y cpj 'vq'p.'pi k'e o 'rj k w'e»'y . 'y gq'e'a e'nj q p'f " rk w'e c" k w'77'u 'f pi 's w' p'tw' " 1/4' k'x k'pi k'm 'rj' a v'pj pi 'pi k'm 'j w'x«'pj pi " pi k'd q'h'pj 'e c'j 0'

50P w'o v'm 'rj k w'd 'v 'ej k'nj 1/2 pi 'y cpj 'vq'p.'pi k'e o 'rj k w'e»'y . 'y gq'e'a e'nj q p'f " rk w'e c" k w'77'u 'f pi 's w' p'tw' " 1/4' k'x k'pi pi 'pi k'm 'j w'x«'pj pi 'pi k'd q'h'pj " k'x k'j 0'

**PHẦN 3: TRUY ĐÒI**

**A. Kháng nghị**

**Điều 55**

P w'o v'rj pi 'k p" -'d 'v 'ej k't 'k p'f q'nj 1/2 pi " e'ej r'pj p'j q e'nj 1/2 pi 'y cpj 'vq'p." pi k'e o 'rj k w'ej 'e»'y 'u 'f pi 's w' p'tw' " 1/4' ucw'nj k'rj pi 'k p" -" e'nj' a pi 'pi j 'x" nj 1/2 pi 't 'k p'v' gq'e'a e'nj q p'f 'ik w'e c" k w'78" p'7: 0'

**Điều 56**

30'O v'ej pi 'y "nj' a pi 'pi j "n"o v'x p'd p'rj' a v'dk w'x "u "v "ej k'y cpj "vq'p"n r"v k' c" k o 'b «'rj pi 'k p" -'d 'v 'ej k'x«" e'm 'v' p'x«" "pi «{'d k'o v'pi k' e'hw v'rj' a r" c'rj pi 'ej q'rj' 2 r "tqpi 'xk e'p«{0X p'd p'rj' a v'dk w'p' w't' < \*c+ V'p'pi k' { 'w'e w'hr'ej pi 'v 'nj' a pi 'pi j " \*d+P k'nj' a pi 'pi j "x«" \*e+ [ 'w'e w' -" e'p' w'x«'e-w't 'n k'p w'e». 'j q e'u 'nk p'nj 1/2 pi 'y 'vo 'y { 'pi k't " k p'j q e'pi k'ej r'pj p'j q e'pi k'hr' rj k w'0'

40'O v'ej pi 'y "nj' a pi 'pi j 'e»'y " e'n r' < \*c+ Vt' p'ej 'pj 'd p'j q e'v' p'o w'k { 'h'o 'rj pi 'k p' \*o rj p'p k'f «k'o =j q e" \*d+D pi 'o v'ej pi 'y "t'k pi "dk v." tqpi "t pi 'j r'p«{.'rj k'p' w't' < 'rj pi 'k p" -'d " ej k'v 0'

50'Vt 'nj k's w' " pj 't pi 'ej pi 'y "nj' a pi 'pi j 'rj k' e'n r.'o v'ej pi 'y "nj' a pi 'pi j 'e»' y " e'y c { 'y 'd pi 'n k'nj ck'xk v'n p'rj pi 'k p'x«'m 'v' p'x«" "pi «{'d k'pi k't 'k p' j q e'd k'pi k'ej r'pj p'j q e'd k'pi k'n r'rj k w'j q e'd k'pi k' 'ej 'f cpj 'y cpj 'vq'p" tqpi 't pi 'j r' o v'rj pi 'k p's w' " pj 'p k'o v'pi k' 'ej 'f cpj 'y cpj 'vq'p" » =h k'nj ck' rj k'pj o 'b e" 'ej 'z' a e'pj p'v 'ej k'ej r'pj p'j q e'v 'ej k'y cpj 'vq'p 0'

60'O v'n k'nj ck'y e'j k p'y gq'nj q p" \*5+ " e"zgo "n"o v'ej pi 'y "nj' a pi 'pi j 'y gq'o e" 'ej 'e c'd p'S w' " e'p«{0'

**Điều 57**

30'Ej pi 'y "nj' a pi 'pi j 'x "v 'ej k'o v'j k'rj k w'd pi "nj 1/2 pi 'ej r'pj p'rj k' e'n r'x «q" pi «{'j k'rj k w'd 'v 'ej k'j q e'x«q"o v'e c'j ck'pi «{'n"o "xk e'ucw' »"

40'Ej pi 'y "nj' a pi 'pi j 'x "v 'ej k'o v'rj pi 'k p'nj 1/2 pi 'y cpj 'vq'p"rj k' e'n r'x «q" pi «{'rj pi 'k p'd 'v 'ej k'

**Điều 58**

30'Ej o 't "tqpi 'xk e'hr'ej pi 'y "nj' a pi 'pi j 'o v'rj pi 'k p'x'v 'ej k' e'y c'y 'nj k' ej o 't 'e»'pi w' 'p'pj -p'f q'j q <p'e pj 'pi q <k' 'o w'p'e c'pi k'e o 'rj k w'x«'pi k' { 'nj 1/2 pi " y 't' a pj " eOMj k'pi w' 'p'pj -p'e c'u 'ej o 't 'nj 1/2 pi 'e 1/4' v'e" pi 'p c.'ej pi 'y "nj' a pi 'pi j 'rj k' e'n r'x k'u 'e p'o p'j r'n 0'

40'Ej pi 'y "nj' a pi 'pi j 'x "v 'ej k'nj 1/2 pi 'ej r'pj p'j q e'nj 1/2 pi 'y cpj 'vq'p" e'o k p=" \*c+P w'pi k'rj' a v'j <pj . 'o v'pi k'm 'j w'j q e'pi k'd q'h'pj " -'b k'pj 'y 'j q e'pi " " v 'd 'u 'nj' a pi 'pi j =u 'v 'd " { <

\*k'P w'j e'j k p't'p'rj pi 'k p'd kpi K'j<sup>a</sup> v'j <pj 'u 't'<pi "dw e'd v'e 'd 'p'v'j co 'i k" m'k r'p'<q'x'<'h'ko 'h k'ej 'q'd v'e 'pi K'e o 'rj k w'p'<q'0'  
 \*k'P w'j e'j k p't'p'rj pi 'k p'd k'o v'd'p'v'j co "i k n'j 1/2 pi 'rj k'k'pi K'j<sup>a</sup> v'j <pj "" ej 't'<pi "dw e'd 'p'v'j co 'i k" { 'pj pi 'h'ko 'h k'ej q'd v'e 'pi K'e o 'rj k w'p'<q'0'  
 \*k'P w'j e'j k p'pi q'<K'j pi 'k p.'ej 't'<pi "dw e'd 'p'v'j co 'i k" - 'v'j e'j k p'u 'v 'd 'x'<" ej 'h'ko 'h k'ej q'pi K'e o 'rj k w'o <'u 'v 'd " - 'f'<pj 'ej q="   
 \*d+P w'pi w'f'p'pj -p'ej o 't 'v'j gq'nj q p<sup>\*3</sup> +t'qpi 'xk e'n r'ej pi 'v 'nj<sup>a</sup> pi " pi j 'k r'v e" v'e" pi 'pi q'<k'52'pi <{ 'ucw'pi <{ 'v 'ej k'0'  
 \*e+''' K'x k'pi K'j<sup>a</sup> v'j <pj "e c"o v'j K'j k w'p w'pi K'j<sup>a</sup> v'j <pj "x'<pi K't 'k p" j q e'pi K'ej r'pj p'ej 'h'ko v'pi k'0'  
 \*f+'P w'u "zw v't'pj" "ej r'pj p'j q e" "v'j cpj "v'q'p" e"o k p'v'j gq" k w'6: "j q e" 74\*4+0'

**Điều 59**

30P w'o v'j K'j k w'o <" a pi "n 'rj k'n r'ej pi "v'j 'nj<sup>a</sup> pi "pi j 'x' nj 1/2 pi "ej r'pj p'j q e" nj 1/2 pi "v'j cpj "v'q'p'pj pi "n k'nj 1/2 pi "n r'ej pi "v'j "o v'e'ej 'j r'v'j e."pi K'j<sup>a</sup> v'j <pj ."e' e" pi K'm 'j w'x'<'pj pi 'pi K'd q'h'pj 'e c'j 'nj 1/2 pi "ej w't'ej 'pj k o 'x 'j K'j k w' »0'  
 40P w'o v'm 'rj k w'o <" a pi "n 'rj k'h r'ej pi "v'j 'nj<sup>a</sup> pi "pi j 'x' nj 1/2 pi "v'j cpj "v'q'p'pj pi "n k' nj 1/2 pi "n r'ej pi "v'j 'nj<sup>a</sup> pi "pi j 'o v'e'ej 'j r'v'j e."pj pi 'pi K'm 'j w'x'<'pj pi 'pi K'd q' n'pi 'e c'j 'nj 1/2 pi "ej w't'ej 'pj k o 'x 'm 'rj k w' »0'  
 50Mj 1/2 pi "n r'ej pi "v'j 'nj<sup>a</sup> pi "pi j 'o v'rj pi "k p'nj 1/2 pi "o k p't' "v'e'ej 'pj k o 'e c'pi K' ej r'pj p'j q e'pi K'n r' r'j k w'j q e'pj pi "pi K'd q'h'pj 'e c'j 'j q e'pi K'd q'h'pj 'e c' pi K't 'k p'0'

**B. Thông báo về sự từ chối**

**Điều 60**

30P i K'e o 'rj k w.'nj k'i r'u "v 'ej K'o v'j K'j k w'nj 1/2 pi "ej r'pj p'j q e"nj 1/2 pi "v'j cpj " v'q'p.'rj K'v' 1/2 pi "d q'u 'v 'ej K' »'ej q'pi K'j<sup>a</sup> v'j <pj .'pj pi 'pi K'm 'j w'x'<'pj pi 'pi K' d q'h'pj 'e c'j 0'  
 40P i K'e o 'rj k w'nj k'i r'u "v 'ej K'o v'm 'rj k w'nj 1/2 pi "v'j cpj " v'q'p.'rj K'v' 1/2 pi "d q'u 'v " ej K' »'ej q'pi i pi 'pi K'm 'j w'x'<'pj pi 'pi K'd q'h'pj 'e c'j 0'  
 50O v'pi K'm 'j w'j q e"o v'pi K'd q'h'pj 'pj p" e"v'j 1/2 pi "d q'rj K'v' 1/2 pi "d q'x "u "v " ej K'ej q'd 'p'v'j co 'i k'pi c{ 'm 't' e"o .pj 'x'<'e»'v'e'ej 'pj k o 'x 'rj pi 'k p'0'  
 60Vj 1/2 pi "d q'x "u "v 'ej K'e»'v'e'f pi 'ej q'n k'ej 'e c'd v'e 'd 'p'v'j co 'i k'p'<q'e»'s w'f' p't w'f " 1/2 K' K'x K'd 'p'v'j co 'i k" e"v'j 1/2 pi "d'q'0'

**Điều 61**

30"Vj 1/2 pi "d'q'x "u "v 'ej K'e»'v'j 'v'j e'j k p'f' K'd v'm 'j .pj 'v'j e'p'<q'x'<'d pi 'x p'v'p'<q'ej " t'j 'rj pi 'k p'x'<'p'>kt pi 'rj pi 'k p'd "v 'ej k'0'  
 40""Vj 1/2 pi "d'q'x "v 'ej K'v' e"j k p'j r'v'j e'p w'p'>" e"t w'f' p" v'j q e"i K'ej q'd 'p'v'j co " i k' r'j K'v' 1/2 pi "d'q'd pi 'rj pi 'k p'v'j 'ej 'pi j k't qpi "e' e'j q'<p'e pj ."o e'f'Á d'p'v'j co 'i k" { 'e'>'pj p" e'j c{ 'nj 1/2 pi 0'  
 50""Vt'ej 'pj k o 'ej pi "o k'pj 't pi "v'j 1/2 pi "d'q" -" e"i K'o v'e'ej 'j r'v'j e"v'j w'e'x "pi K' { 'w'e w'i K'v' 1/2 pi "d'q" {0'

**Điều 62**

Vj 1/2 pi "d'q'x "v 'ej K'j k' e"i K't qpi 'x' 1/2 pi "j c'k'pi <{ 'h'ko 'xk e'k r'v'j gq'ucw'<" \*c+P i <{ 'n r'ej pi "v'j 'nj<sup>a</sup> pi "pi j ."j q e'p w'ej pi "v'j 'nj<sup>a</sup> pi "pi j " e"o k p'pi <{ 'v " ej k'f' q e"

"

\*d+U 'k r 'pj p'v'j 1/2pi 'd'a q'f'q'o v'd'p'v'j co 'i k' 'nj' a e'i k0'

**Điều 63**

30"U 'ej o 't 'tqpi 'xk e'i k'v'j 1/2pi 'd'a q'x 'u 'v 'ej k' e'v'c'v'j 'nj k'u 'ej o 't 'e>'pi w'f'p' p'p'f'q'j'q'p'e pj 'pi q'k' 'o w p'pi k'e o 'r'j k w'x<'pi k'p<{'nj 1/2pi 'v' 't'a pj 'j q e' x v'sw'c' e0Mj k'pi w'f'p'pj -p'e c'u 'ej o 't 'nj 1/2pi 'v'a e' pi 'p c.'v'j 1/2pi 'd'a q'rj k' e'i k' k'x k'u 'e p'o p'j r'n 0'

40""Vj 1/2pi 'd'a q'x 'v 'ej k' e'o k p<'

\*c+P w'ucw'nj k'v'j k'j <pj 'u 'e p'o p'j r'n .v'j 1/2pi 'd'a q'x p'nj 1/2pi 'v' e'j k p' e=

\*d+""P w'pi k'm 'rj' a v'pi k'm 'j w'j q e'pi k'd q'h'pj " -'v 'd 'v'j 1/2pi 'd'a q'o v'e'a ej 't'z' t<pi 'j c{'pi " 'u 'v 'd " ' <'

\*k+ P w' e'v'j e'j k p't'p'rj pi 'k p'd k'pi k'm 'rj' a v't<pi 'dw e'j q e'd v'e 'd'p' v'j co 'i k'm 'k r'p'q'x'<'n'ko 'n k'ej q'd v'e 'pi k'e o 'r'j k w'p'q=

\*kk+ P w' e'v'j e'j k p't'p'rj pi 'k p'd k'd'p'v'j co 'i k' 'nj 1/2pi 'rj k'k'pi k'm " rj' a v.'ej "t<pi 'dw e"d'p'v'j co 'i k' {"pj pi 'n'ko 'n k'ej q"d v'e 'pi k'e o 'r'j k w' p'q0'

\*kk+ P w' e'v'j e'j k p't'p'rj pi 'k p'v'j .t<pi 'dw e"d'p'v'j co 'i k' pi " 'v 'd 'x <' ej 'n'ko 'n k'ej q'pi k'e o 'r'j k w'o <'u 'v 'd 'f' <pj 'ej q0'

\*e+"" k'x k'pi k'm 'rj' a v'j k'rj k w'p w'pi k'm 'rj' a v'j k'rj k w'x <'pi k't 'k p'j' q e' pi k'ej r'pj p' w'k'o v'pi k0'

**Điều 64**

Mj 1/2pi 'v'j 1/2pi 'd'a q'u 'v 'ej k'ko 'ej q'pi k'e>'pi j c'x 'v'j 1/2pi 'd'a q'v'j gq" k w'82'ej q'd'p'v'j co 'i k' e'sw'f' p'pj p'v'j 1/2pi 'd'a q' {'rj k'ej w't'a ej 'pj k o 'x 'd v'e 'v p'v'j v'p'q'o <'d'p'v'j co 'i k' {'e>'v'j 'ej w'v'j k v'f'q'xk e'v'j 1/2pi 'd'a q' {'o k p'h'k'pj pi 'v p'v'j v' {'nj 1/2pi 'x v'sw' 'i k' 't' 'e r'v'k' k w'89'x'<'8: 0'

**PHẦN 4: SỐ TIỀN THANH TOÁN**

**Điều 65**

Pi k'e o 'r'j k w'e>'v'j 'v'j e'j k p'e'a e'sw'f' p'e c'o .pj 't'p'rj pi 'k p'ej pi 'n k'd v'e 'o v' d'p'v'j co 'i k'p'q'j'q e'ej pi 'n k'u " 1/2pi 'e'a e'd'p'v'j co 'i k'ej w't'a ej 'pj k o " k'x k'rj pi 'k p' »'x'<'nj 1/2pi 'd' d' v'dw e'w'p'v'j gq'v'j 'v 'o <'e'a e'd'p'v'j co 'i k' " -'d 't<pi 'dw e0'

**Điều 66**

30 Pi k'e o 'r'j k w'e>'v'j 'v'j w'j k'd v'e 'd'p'v'j co 'i k'e>'t'a ej 'pj k o 'p'q0'

\*c+Mj k' a q'j p'<'t 'i k' e c'rj pi 'k p'x k'k p'h'k'p w'k p'h'k' -" e'f 'k w'

\*d+Mj k' a q'j p'<

\*k+ Vt 'i k' e c'rj pi 'k p'x k'k p'h'k'p w'k p'h'k' -" e'sw'f' " pj .v'pj 'v k'pi <{' a q'j p=

\*kk+ P w'k p'h'k' -" e'sw'f' " pj 'rj k't 'ucw'nj k' a q'j p.'k p'h'k'v'pj 'v' gq'h'k'uw v' e'sw'f' " pj .j q e'p w'nj 1/2pi 'e>'sw'f' " pj 'pj 'x {'k p'h'k'v'pj 'v' gq'h'k'uw v' p' pj 'tqpi 'nj q p\*4+.'v'pj 'v 'pi <{'zw v't'pj 't'p'u 'k p' p' pj 'tqpi 'nj q p"\*3+ 'd+\*k0'

\*kk+ O k'ej k'rj 'x 'ej pi 'v' 'nj' a pi 'pi j 'x'<'x 'xk e'i k'v'j 1/2pi 'd'a q'f'q'pi k'e o " rj k w'v'j e'j k p=

\*e+ Vt e'nj k' a q'j p'<

\*k+ Vt 'i k' e c'j k'rj k w'x k'k p' h'k' -" e'sw'f' " pj v'pj 'v k'pi <{'v' cpj 'v' a p.'ej w' o v'nj q p'ej k v'nj w'v 'pi <{'v' cpj 'v' a p' p'pi <{' a q'j p." e'v'pj 'v' gq'h'j q p' \*5+ "

\*k+ O k'ej k'rj ɸ'x "ej pi "j "nj<sup>a</sup> pi "pi j "x<"x "xk e"i k'j 1/2 pi "d<sup>a</sup> q" "f q" pi k' e o " r j k w'j e'j k p0'  
 40 N'k'uw v'u "h<"4'rj p't o "o v'p o "uq'x k'h'k'uw v'ej ɸ'j "j e"n'k'uw v'pi -p'j <pi +j q e'h'k' uw v'j ɸ'j "j r'v pi "v "nj<sup>a</sup> e"e>"j k w'n e"v k'tvpi "v-o "ej ɸ'j "e c'sw e"i k" p k' »'rj pi " vk p'rj k' e"j cpj "vq<sup>a</sup> p0P w'nj 1/2 pi "e"n'k'uw v'pj "x {.n'k'uw v'u "h<"4'rj p't o "o k' p o "ecq'j p'h'k'uw v'ej ɸ'j "j e"n'k'uw v'pi -p'j <pi +j q e'h'k'uw v'j ɸ'j "j r'v pi "v "nj<sup>a</sup> e" e>"j k w'n e"v k'tvpi "v-o "ej ɸ'j "e c'sw e"i k"e>"vk p"v "j gq" »'rj pi "vk p'rj k' e" j cpj "vq<sup>a</sup> p0Vtqpi "t pi "j r "nj 1/2 pi "e">n'k'uw v'p<q'pj "x {.n'k'uw v'u "h<"rj p't o "o k' p o 0'

**Điều 67**

O v'd'p'j co "i k"j cpj "vq<sup>a</sup> p"o v'rj pi "vk p"j gq" Àpi " k w'88"e>"j "j w'j k'v "e<sup>a</sup> e'd'p" j co "i k"ej w't<sup>a</sup> ej "pj k o "x k' k' {"  
 \*c+ Vq<p'd "u "vk p" {"d v'dw e'rj k'j gq" k w'88"x<" -"t =  
 \*d+ Vk p'h'k't'p'u "vk p" {"j gq'h'k'uw v' p" pj "v k' k w'88."nj q p"4+.m'v "pi <{"pi k' {" -"j cpj "vq<sup>a</sup> p"=  
 \*e+ O k'ej k'rj ɸ'x "e<sup>a</sup> e"j 1/2 pi "d<sup>a</sup> q"o <"pi k' {" -"j e'j k p0'  
 "

**Chương VI. MIỄN NHIỆM**

**PHẦN 1: MIỄN NHIỆM THANH TOÁN**

**Điều 68**

30 O v'd'p'j co "i k" e"o k p't "t<sup>a</sup> ej "pj k o "x "rj pi "vk p"nj k'pi k' {"j cpj "vq<sup>a</sup> p"ej q" pi k' e o "r j k w'j q e"ej q"o v'd'p'j co "i k"m"kr"o .pj " -"j cpj "vq<sup>a</sup> p"rj pi "vk p"x<" cpi "e">"rj pi "vk p" {"tqpi "c{"j gq"t "i k' "rj k't "j gq" k w'88"j q e'89"=  
 \*c+ X<q"n<sup>a</sup> "j q e"ucw'nj k' "a q"j p=j q e"  
 \*d+ Vt e"nj k' "a q"j p"j gq"u "v "ej khj 1/2 pi "ej r"pj p"=  
 40 U "j cpj "vq<sup>a</sup> p"t e"nj k' "a q"j p."nj<sup>a</sup> e"x khj q p"3+d"e c" k w'p<{"nj 1/2 pi "o k p't "t<sup>a</sup> ej " pj k o "x "rj pi "vk p"ej q"d'p'j co "i k"j e"j k p"xk e"j cpj "vq<sup>a</sup> p"t "nj k' k'x k'pi k' e"j cpj "vq<sup>a</sup> p0'  
 50 O v'd'p'j co "i k"nj 1/2 pi " e"o k p't "t<sup>a</sup> ej "pj k o "p w'j cpj "vq<sup>a</sup> p"ej q"pi k' e o "r j k w' nj 1/2 pi "rj k'k'pi k' e o "r j k w' e'd q'x "x<"x<q"n<sup>a</sup> "j cpj "vq<sup>a</sup> p"dk v't pi "o v' "Vco " Pj -p" -"nj k w'p k'j r"n "x "rj pi "vk p"j q e"dk v't pi "pi k' e o "r j k w'ej k o "j w' rj pi "vk p"d pi "j q e" -"j co "i k"x<q"xk e" "a pj "e r"j c{"i k "o q" {"0'  
 60\*c+P i k'pj p"vk p"j cpj "vq<sup>a</sup> p"e c"o v'rj pi "vk p"rj k'i kq."t "nj k'e>"j q "j w p" nj<sup>a</sup> e<"  
 \*k+ Rj pi "vk p"ej q"pi k't "vk p"j e'j k p"xk e"j cpj "vq<sup>a</sup> p" {"=  
 \*k+ Rj pi "vk p."o v'ik {"dk p"pj p"x<"o k'ej pi "j "nj<sup>a</sup> pi "pi j "ej q"d v'e " pi k'p<q"nj<sup>a</sup> e"j e'j k p"xk e"j cpj "vq<sup>a</sup> p" {"0'  
 \*d+P i k' e"{'w'e w'j cpj "vq<sup>a</sup> p"e>"j "nj 1/2 pi "j cpj "vq<sup>a</sup> p"p w'pi k'{'w'e w'j cpj " vq<sup>a</sup> p"nj 1/2 pi "i kq"ej q"pi khk0Mj 1/2 pi "j cpj "vq<sup>a</sup> p"tqpi "j q<p"e pj " »'nj 1/2 pi "rj kh<" v "ej khj 1/2 pi "j cpj "vq<sup>a</sup> p"j gq" k w'760'  
 \*e+P w'xk e"j cpj " -" e"j e'j k p'pj pi "pi k'j cpj "vq<sup>a</sup> p"."nj 1/2 pi "rj k'k'pi k't " vk p"nj 1/2 pi "ej k o "j w' e"rj pi "vk p"pi k' {" e"o k p'pj k o "pj pi "u "o k p" pj k o " {"nj 1/2 pi "j "v q"j <pj "u "rj 1/2 pi "x "ej pi "h k'pi k' e o "r j k w' e'd q'x 0'  
 "

**Điều 69**

30 P i k' e o "r j k w'nj 1/2 pi "d "t<pi "dw e"j cpj "vq<sup>a</sup> p"v pi "rj p0'

- 40 P w'pi K'e o "rj k w" e" "pi j "y cpj "qa p"v pi "rj p."nj 1/2pi "pj p"vk p"y cpj "qa p" v pi "rj p."rj pi "vk p"d "v "ej khj 1/2pi "y cpj "qa p"0
- 50 P w'pi K'e o "rj k w"pj p"u "y cpj "qa p"v pi "rj p"e c"pi K't "vk p"j q e"pi K'ej r" pj p"j q e"pi K'n r"rj k w="
- \*c+Pi K'ej r"pj p"j q e"pi k'n r"rj k w" e"o k p"t "ta ej "pj k o " p"o e"u "vk p" -" e"y cpj "qa p"=x<<"
- \*d+Rj pi "vk p"rj K" e"zgo "pj "n<"v "ej K'nj 1/2pi "y cpj "qa p"x "rj p"u "vk p"ej c" y cpj "qa p"0
- 60 P w'pi K'e o "rj k w"pj p"xk e"y cpj "qa p"v pi "rj p"e c"o v'd 'p"y co "i k"nj 1/2pi "rj kh<" pi K't "vk p."pi K'ej r"pj p"j q e"pi K'n r"rj k w="
- \*c+D'p"y co "i k"y e"j k p"xk e"y cpj "qa p" e"o k p"t "ta ej "pj o " p"o e"u "vk p" -" y cpj "qa p"=x<<"
- \*d+Pi K'e o "rj k w"rj K'tc q"ej q"d'p"y co "i k" {"o v'd p"ucq"e">"y "y e"e c"rj pi " vk p"x<"e c"d v'e "ej pi "y "nj a pi "pi j "e/2pi "ej pi "p<<q0
- 70 Pi K't "vk p"j q e"d'p"y co "i k"y cpj "qa p"v pi "rj p"e">"y {"'w'e w'ij K'xk e"y cpj "qa p" {"x<<rj pi "vk p"x<"o v'd k p"pj p"vk p"y cpj "qa p"rj K" e"i k q"ej q"pi K' {0
- 80 P w'u "vk p"e/4"n k" -" e"y cpj "qa p."pi K'pj p"vk p"y cpj "qa p"e pi "n"pi K' cpi " ej k o "j w'rj pi "vk p"rj K'i k q"ej q"pi K'y cpj "qa p"rj pi "vk p"e">"ij K'mj q p"vk p" y cpj "qa p" -"pj p"x<"o K'e/2pi "ej pi "y "nj a pi "pi j 0

**Điều 70**

- 30 Pi K'pj p"vk p"y cpj "qa p"e">"y "nj e"v "pj p"vk p"y cpj "qa p"v k'o v'p khj 1/2pi "rj kh<" p k'o <"rj pi "vk p" -" e"zw v't.pj " "y cpj "qa p"y gq" k w730
- 40 P w'tqpi "t pi "j r" {"xk e"y cpj "qa p"nj 1/2pi "y e"j k p"v k'p K" e"zw v't.pj " "y cpj " qa p"y gq" k w73."rj pi "vk p"d "zgo "pj "d "v "ej khj 1/2pi "y cpj "qa p"0

**Điều 71**

- 30 O v'rj pi "vk p"rj K" e"y cpj "qa p"d pi "y "vk p"v " -"i j k't'p"t "i k"e c"rj pi "vk p"0
- 40 Pi K'rj a v'j <pj "j q e"pi K'n r"rj k w'e">"y "ij k't'z"t'p"rj pi "vk p"t pi "rj pi "vk p" rj K" e"y cpj "qa p"d pi "o v'y "vk p"v " p" k'p"nj 1/2pi "rj K'y "vk p"v "ij k't'p"i k"t " e c"rj pi "vk p"0Vtqpi "t pi "j r"p<<{<
- \*c+U "vk p"y cpj "qa p"rj K" e"v'pj "y gq"v "i k"j K' q'a K'ej " pj "t'p'rj pi "vk p"0P w' nj 1/2pi "ej " pj "v "i k"pj "x {"u "vk p"y cpj "qa p"rj K" e"v'pj "y gq"v "i k"j K' q'a K'a r" f pi "ej q"pj pi "j K'rj k w'y cpj "qa p"pi c{"\*j q e"p w'nj 1/2pi "e">"v "i k" " >."y gq"v "i k" " y "ej "j r"j k p"j <pj +x<<pi <{" a q"j p<
- \*k+ cpi " e"ra r" f pi "v k'p K'rj pi "vk p"rj K" e"zw v't.pj " "y cpj "qa p"y gq" k w73\*1 +:p w'm k'vk p"v " p" pj "n<"m k'vk p"v "e c'p K' {"\*k p"v " c"rj pi = j q e"
- \*k+ P w'm k'vk p"v " p" pj "nj 1/2pi "rj kh<"y "vk p"v "e c'p K' {"y .w "y gq"v r"s w'p" e c'p k'zw v't.pj "e c'p k'y cpj "qa p"y gq" k w73\*1 +"
- \*d+P w'o v'rj pi "vk p"pj "x {"d "v "ej khj 1/2pi "ej r"pj p."i k"t "y cpj "qa p"rj K" e" v'pj <
- \*k+ P w'v "i k"j K' q'a K" e"ij k't'z"t'p"rj pi "vk p."y gq"v "i k" " >="
- \*k+ P w'v "i k"j K' q'a K'nj 1/2pi "ij k't'z"t'p"rj pi "vk p."w "pj k o " "e c"pi K'e o " rj k w"y gq"v "i k"j K' q'a K'j k p"j <pj "x<<pi <{"v "ej K'j q e"x<<pi <{"y cpj "qa p" y e"v =
- \*5+Vtqpi " k w'p<<{"nj 1/2pi "e">"i .pi p"e p"v q"p"d v'd k'y pi "y k v'j k'i -{"t'c"ej q"pi K'e o " rj k w'f q"pj pi "f cq" pi "tqpi "v "i k"j K' q'a K'p w'y k v'j K' >>"f q"u "v "ej k'x."nj 1/2pi " ej r"pj -p"j q e"nj 1/2pi "y cpj "qa p"i -{"t'c0

\*6+V "i k" j k' q<sup>a</sup> k' j k p' j < p j " x < q " o v' p i < { " p < q " } > " h < v " i k " j k' q<sup>a</sup> k' j k p' j < p j . " w " p j k o " " e c' p i k' e o ' r j k w . " v k p k' o < " r j pi " k p' r j k' e " z w v' t . p j " " v j c p j " q<sup>a</sup> p' v j g q " k w 73 \* i + j q e " v k p k' v j c p j " q<sup>a</sup> p' v j e " v 0 "

**Điều 72**

30 V t q p i " d p " S w { " e " p < { " n j 1 / p i " e } > " i . " p i p " e p " o v " s w e " i k " m v " e " r j k v p " v t p i " p j p i " v j " n " x " n k o " u q<sup>a</sup> v " j k' q<sup>a</sup> k<sup>a</sup> r " f p i " t q p i " n p j " v j " e c " o . p j . " m " e " p j p i " v j " n " r j k<sup>a</sup> r " f p i " v j g q " p j p i " v j q " j k r " s w e " v " o < " s w e " i k " { " h < o " v v j < p j " x k p 0 "

40"

\*c+ P w " v j g q " a r " f p i " n j q p " \* 3 + e c " k w p < { . " o v r j pi " k p' r j " a v j < p j " d pi " n j k k p' v " n j 1 / p i " r j k k p' v " e c' p k' v c p j " q<sup>a</sup> p' r j k' e " v j c p j " q<sup>a</sup> p' d pi " k p' v " c' r j pi . " v " i k " v j c p j " q<sup>a</sup> p' r j k v p j " v j g q " v " i k " j k' q<sup>a</sup> k<sup>a</sup> r " f p i " e j q j " k r j k w t " p i c { \* j q e . " p w " n j 1 / p i " e } > " v " i k " p j " x { . " v j g q " v " i k " v j " e j " j r " j k p' j < p j + " x < q " p i < { " z w v' t . p j " pi " e } > " j k w h e " v k p k' z w v' t . p j " " v j c p j " q<sup>a</sup> p' v j g q " k w 73 \* i + 0 "

\*d+ "

\*k+ P w " o v r j pi " k p' p j " x { " d " v " e j k " n j 1 / p i " e j r " p j p " v t " i k " v j c p j " q<sup>a</sup> p' r j k' e " v p j . " w " p j k o " " e c' p i k' e o " r j k w " v j g q " v " i k " j k' q<sup>a</sup> k' j k p' j < p j " x < q " pi < { " v " e j k' j q e " x < q " p i < { " v j c p j " q<sup>a</sup> p' v j e " v 0 "

\*kk+ P w " o v r j pi " k p' p j " x { " d " v " e j k " n j 1 / p i " v j c p j " q<sup>a</sup> p . " v " i k " r j k' e " v p j . " w " p j k o " " e c' p i k' e o " r j k w " v j g q " v " i k " j k' q<sup>a</sup> k' j k p' j < p j " x < q " p i < { " z w v' t . p j " j q e " p i < { " v j c p j " q<sup>a</sup> p' v j e " v 0 "

\*kk+ E " e " n j q p " \* 5 + " x < " \* 6 + e c " k w 93 " e " a r " f p i " e j q " p k p < q " v j " e j " j r 0 "

**PHẦN 2: MIỄN NHIỆM CỦA MỘT BÊN THAM GIA TRƯỚC**

**Điều 73**

30 M j k' o v' d " p " v j c o " i k " e " o k p " p j k o " v q < p " d " j q e " o v r j p " t a e j " p j k o " x " r j pi " k p . " d " v " e " d " p " v j c o " i k " p < q " e } " s w { p " v j c { " k' k x k' p i k' { " e pi " e " o k p " p j k o " p " e Á p i " o v " o e " 0 "

40 X k e " v j c p j " q<sup>a</sup> p " v q < p " d " j q e " o v r j p " t " i k " j k r j k w d k p i k' v " k p " e j q " p i k' e o " r j k w " j q e " e j q " d " v " e " d " p " v j c o " i k " p < q " - " v j c p j " q<sup>a</sup> p " v j g q " k w 88 . " u " o k p " v t " t a e j " p j k o " e j q " v v " e " e " d " p " v j c o " i k " p " e Á p i " o v " o e " 0 "

**Chương VII. CÁC PHƯƠNG TIỆN BỊ THÁNH THOÁT**

**Điều 74**

30 M j k' o v r j pi " k p " d " v j v " v j q<sup>a</sup> v " f Á f q " k w j w . " t o " e r " j c { " f q " p i w { " p j - p " n j " a e . " pi k d " v j v " v j q<sup>a</sup> v " v j g q " p j pi " f " h k w e c " n j q p " \* 4 + " k w p < { . " e } " s w { p " e " v j c p j " q<sup>a</sup> p " n " t c " p i k' { " r j k' e } " n j k' p i k' { " - " u " j w r j pi " k p 0 " d " p " v j c o " i k " e " { " w " e w " v j c p j " q<sup>a</sup> p " n j 1 / p i " v j " x k p " f p " u " n k p " p i k' { " w " e w " v j c p j " q<sup>a</sup> p " n j 1 / p i " p o " i k " r j pi " k p " h k " p i w { " p " e " " n j e " v " t a e j " p j k o " x " r j pi " k p " } > 0 "

40'

\*c+ P i k' { " w " e w " v j c p j " q<sup>a</sup> p " o v r j pi " k p " d " v j v " v j q<sup>a</sup> v r j k p " w t i " d pi " x p " d p " i k' e j q " d " p " v j c o " i k " o < " p i k' { " { " w " e w " v j c p j " q<sup>a</sup> p < "

\*k+ P j pi " { " w " v " e c " r j pi " k p " d " v j v " v j q<sup>a</sup> v j w e " x " p j pi " { " w " e w " v t . p j " d < { " v k k w 3 " \* 4 + j q e " 3 \* 5 + = " p j o " o e " " e j " { " p i k' { " w " e w " v j c p j " q<sup>a</sup> p " o v r j pi " k p " d " v j v " v j q<sup>a</sup> v e } > " v j " z w v' t . p j " e j q " d " p " v j c o " i k " { " o v' d p " u c q " e c " r j pi " k p 0 "

\*kk+ P j pi " u " n k p " e j q " v j { " t pi . " p w pi k' { " c pi " p o " i k " r j pi " k p . " v v u " e } " s w { p " e " v j c p j " q<sup>a</sup> p " k x k d " p " v j c o " i k " o < " p i k' { " { " w " e w " v j c p j " q<sup>a</sup> p 0 "

\*kk+ P j pi " u " n k p " p i p " e p " u " z w v' t . p j " r j pi " k p 0 "

\*d+D'p"v'j co "i kc" e"{'w'e w'j cpj "vq"p"o v'rj pi "k p"d "j v'j q"v'e»"v'j "dw e" pi K'{'w'e w'j cpj "vq"p"rj k'd q" o "d k'v'j pi "o k'v'j k v'j k'o «"d'p"v'j co "i kc" {" e»"v'j "i j" a pj "ej w'x" v'j cpj "vq"p"ucw"pi «{"rj pi "k p"d "j v'j q" v'j o'}

\*e+V'pj "ej v'e c"u " o "d q"x«"e"e" k w'nk p"d q" o "rj k' e" p" pj "v'j gq"u "v'j c" j k r "i k c"pi K'{'w'e w'j cpj "vq"p"x«"d'p"v'j co "i kc" e"{'w'e w'j cpj "vq"p"o'P w' n'j 1/2pi " v' e"u "v'j q"v'j w p" »."vq«"a"p"e»"v'j "s w'f v' pj "zgo "e»"e p"u "d q" o " n'j 1/2pi "x«"p w'e p"vq«"a"p"s w'f v' pj "v'pj "ej v'e c"u "d q" o "x«"e"e" k w'nk p"d q" o O'

\*f+P w'nj 1/2pi " v' e"u "d q" o ."vq«"a"p"e»"v'j "t c'n pj "ej q"d'p"v'j co "i kc" e"{'w'e w'j cpj "vq"p"rj k'm "v'j a"e"u "k p"e c'rj pi "k p"d "j v'j q" v'x «"b' k'nj q p"n'k'x«"ej k' rj ¶e»"v'j " e"{'w'e w'j gq" k w'88"j q e"89."v k'vq«"a"p"j q e"d v'e "ej e"t" a ej "e»" v'j o "s w'f p'j c{"e "s wcp"p«"n'j a.e."x«"e»"v'j "s w'f v' pj "v'j k'i kcp"m "v'j a e0V k p'm "v'j a e" {" e"zgo "pj "k p"v'j cpj "vq"p"ej q"pi K'{'w'e w'j o'}

**Điều 75**

- 30 O v'd'p"v'j co "i kc" -"v'j cpj "vq"p"o v'rj pi "k p"d "j v'j q" v'x «"ucw" »" e"pi k'nj a e" zw v't.pj "rj pi "k p" {"w'e w'j cpj "vq"p"rj k'v'j 1/2pi "d"q"ej q"pi k't e" -{"d'p" v'j co "i kc" {" -"v'j cpj "vq"p"x "u "zw v't.pj " »O'
- 40 Xk e"v'j 1/2pi "d"q" »"rj k' e"v'j e'j k p'x«"q"pi «{"o «"rj pi "k p" e"zw v't.pj "j q e"x«"q" o v'tqpi "j ck'pi «{"nko "xk e"v'j r "v'j gq"x«"rj k'p'w't, "v'p"e c"pi k'zw v't.pj "x«"pi «{" e pi "pj "p k'zw v't.pj O'
- 50 Xk e"v'j 1/2pi "d"q"nko "ej q"d'p"v'j co "i kc" -"v'j cpj "vq"p"rj pi "k p"d "j v'j q" v'rj k'ej w' t" a ej "pj ko "x "o k'v'j k v'j k'o «"pi k' e"d'p"v'j co "i kc" {" -"v'j cpj "vq"p"e»"v'j "ej w'f q" v'j 1/2pi "d"q"o k p'n"pj pi "v'j k v'j k'nj 1/2pi "x v'sw" i k' "t " "e r "v k" k w'88"j q e"89O'
- 60 Ej o "t "tqpi "xk e"v'j 1/2pi "d"q" e"v'j c"v'j "n'j k'u "ej o "t "e»"pi w'f'p'pj -p'f q"j q«"p"e pj " pi q«"k" "o w p'e c"pi k'v'j cpj "vq"p"rj pi "k p"d "j v'j q" v'x «"pi k' {"n'j 1/2pi "v'j "t" a pj " j q e"x v'sw" e0Mj k'pi w'f'p'pj -p"ej o "t "n'j 1/2pi "e"1/2p"v'e" pi "p c."rj k'v'j 1/2pi "d"q" x k'u "e p'o p'j r'n O'
- 70 Vj 1/2pi "d"q" e"o k p'n'j k'pi w'f'p'pj -p"e c"u "ej o "t "i k'v'j 1/2pi "d"q"v'k r "v e"v'e" pi " pi q«"k52"pi «{"ew k'eÁpi "o «"v'j 1/2pi "d"q" a pi "n "rj k' e"i k'j

**Điều 76**

- 30 O v'd'p"v'j co "i kc" -"v'j cpj "vq"p"o v'rj pi "k p"d "j v'j q" v'v'j gq" Ápi "e" a e"n'j q p" f "ik w' e c" k w'96"x«"ucw" »" e"{'w'e w'x«"v'j cpj "vq"p"rj pi "k p."j q e"pi k'p«"q"x."n "f q" v'j v'j q" v'x«"f q" »"b' v'sw'f p"v'j w'j k'v' "d v'e "d'p"v'j co "i kc"p«"q"e»"t" a ej "pj ko "x k'pi k' {"e»"s w'f p<
- \*c+P w'u " o "d q" -" v' e."v'j e'j k p'u "d q" o ."j q e"
- \*d+P w'u "k p" -" e"m "v'j a e"v k'vq«"a"p"j q e"pj «"ej e"t" a ej "e»"v'j o "s w'f p'j c{"e "s wcp" p«"q"n'j a.e." 1/4k'h k'u "k p'm "v'j a e" »O'
- \*4+0Pi k' pi "t c"d q" o "v'j gq"pj pi "s w'f" pj "e c" q p"4+\*d+e c" k w'96"e»"s w'f p'i k k' vq "u "d q" o "n'j k'd'p"v'j co "i kc" e'j pi "u "d q" o "n'j 1/2pi "e"1/2p"d "t k'tq"x "v'j k v'j k'f q" v'j v'j q" v'i -{"t c'j

**Điều 77**

O v'pi K'{'w'e w'j cpj "vq"p"o v'rj pi "k p"d "j v'j q" v'v'j e'j k p"b' v'e" a ej "j r "v'j e" xk e" n r "ej pi "v'j "n'j a pi "pi j "x "v "ej k'nj 1/2pi "v'j cpj "vq"p"d pi "e" a ej "f Ápi "o v'x p'd p"v'j q "o -p" pj pi " k w'nk p"e c" k w'96."n'j q p"4+\*c+0'

**Điều 78**



O v'pi k'pj p'k p'y cpj "q'p"o v'rj pi "k p'd 'y v'y q' v'y gq" k w'96'rj k' k'q'ej q'd 'p"  
y co "i k'y cpj "q'p"x p'd p" e" pj "v k' k w'96.'h'j q p'4+c+" e'pi k' {"m "pj p"x«"  
o k'ej pi 'y 'h' a pi 'pi j "x«"o v'd p'y cpj "q'p"e»" »pi "f w" -"t "k p0"  
"

**Điều 79**

30 O v'd 'p'y co "i k" -"y cpj "q'p"o v'rj pi "k p'd "y cpj "q'p"y gq" k w'96"e»"e'Ápi "  
pj pi 's w{ p'j p'h 't" -"e»'p w'pi k' {"e»'p o 'i k 'rj pi "k p0"

40 D'p'y co "i ck' {"ej "e»'y "u "f pi 's w{ p"e c'o ·pj "p w'pi k'p«{"u "j w'ej pi 'y "e»"  
»pi "f w" -"t "k p" "e r'v k' k w'9: 0"  
"

**Phụ lục 3.2. Luật về sắc quốc tế (trích lược)**

Nw v'x "U'e'S w e'v "dcp'j «pj 'd k'W "dcp'hw v'j pi 'o k'sw e'v 'e c'ik'p'j k r 's w e." m 'j r 'j "37."P gy 'l qtm'v 'pi «{ "48'j a pi "9" p'8'j a pi ": 'p o "3; : 4'v'k'ik w'u "CIEP0; 434" pi «{ "3: "j a pi "4'p o "3; : 40'(Đinh Xuân Trinh. 1996)"

**QUYỀN HẠN VÀ TRÁCH NHIỆM  
PHẦN 1: QUYỀN HẠN CỦA NGƯỜI CẢM SẮC VÀ NGƯỜI CẢM SẮC ĐƯỢC BẢO VỆ**

**Điều 27**

30 O v'd'p'j co 'i k'e»'j 'f Ápi " " K'nj a pi 'pi k'e o 'r j k w'nj 1/2 pi 'r j k'k'pi k'e o 'u'e" e'd q'x <

\*c+O k'u "dk p'j "e»'i k'v 'j gq'd p'S w' " e'p«{="

\*d+O k'u "dk p'j "f c'x«q'u "i kq'f ej "e 'd p'i k c'ej 'pj "pi k' { "x«'pi k'm 'r j a v' j q e'pi k'e o 'u'e"t e'j q e'f q'j q«p'e pj 'v q'ej q'pi k' { "t 'j «pj 'd'p'j co 'i k="

\*e+O k'u "dk p'j " k'x k'v a ej "pj k o 'm v' e'f c'x«q'u "i kq'f ej 'i k c'ej 'pj "pi k' { "x«'pi k'e o 'u'e="

\*f+O k'u "dk p'j "f c'x«q'u "x 1/2 p pi "e c'd'p'j co "i k" { " "ej w't a ej "pj k o 'x "u'e" j q e'f c'x«q'u "nk p'd'p'j co "i k" { " -"m 'pj pi "nj 1/2 pi "dk v't pi 'ej "m 'e c'o .pj " v q'j «pj "o v'd'p'j co "i k"u'e."o k p'n«"u "nj 1/2 pi "dk v' { "nj 1/2 pi "f q"u "e w'j "e c" pi k' »0'

40 S w' p'j p'e c'pi k'e o 'u'e"nj 1/2 pi 'r j k'k'pi k'e o 'u'e" e'd q'x " k'x k'u'e"n " y w e'x«q'd v'e "f' w'v'ej "e»'i k'v "p«q" k'x k'u'e"e c'd v'e 'pi k'p«q0'

50 O v'd'p'j co 'i k'nj 1/2 pi 'j "p'w'n'p'pj "o v'dk p'j " K'nj a pi 'pi k'e o 'u'e"nj 1/2 pi 'r j k' n'pi k'e o 'u'e" e'd q'x "u "nk p'pi k'j "dc" -"e»'s w' p" k'x k'u'e."t 'nj k<

\*c+P i k'j "dc" c'tc'nj k w'p k'e»'i k'v " k'x k'u'e."j q e"

\*d+P i k'e o 'u'e" { "j " e'u'e'd pi "e a ej "t o 'e r'j q e'ik "o q'ej "m 'e c'pi k'j " j pi 'j c { "e c'pi k' e'm 'j w'j q e'j co 'i k'x«q'u "t o 'e r" { 0'

**Điều 28**

30 O v'd'p'j co "i k"nj 1/2 pi "j "p'w'n'p'dk p'j " K'nj a pi "pi k'e o 'u'e" e'd q'x ."t " nj k<

\*c+P j pi "dk p'j "j gq'e a e" k w'53\*3+ '54. '55\*3+ '56'5+ '67'x«9; 'e c'd p'S w' " e'p«{ "

\*d+P j pi "u "dk p'j "f c'x«q'u "i kq'f ej "e 'd p'i k c'ej 'pj "pi k' { "x«'pi k'e o 'u'e" j q e'r j a v'uk'j "v "j «pj "xk'i kcp'n p'x "r j 'c'pi k'e o 'u'e" "e»'ej "m 'e c'd'p'j co " i k" { "t'p'u'e="

\*e+P j pi "dk p'j "f c'x«q'u "x 1/2 p pi "e c'd'p'j co "i k" { " "ej w't a ej "pj k o 'x "u'e" j q e'f c'x«q'u "nk p'd'p'j co "i k" { " -"m 'pj pi "nj 1/2 pi "dk v't pi 'ej "m 'e c'o .pj " v q'j «pj "o v'd'p'j co "i k"u'e"o k p'n«"u "nj 1/2 pi "dk v' { "nj 1/2 pi "f q"u "e w'j "e c" pi k' »0'

40 S w' p'j p'e c'pi k'e o 'u'e" e'd q'x "nj 1/2 pi "n "j w e'd v'e "nj k w'p k'p«q" k'x k' u'e"e c'd v'e 'pi k'p«q.'pi q k'v "nj k w'p k'e»'i k'v "r j a v'uk'j "v "i kq'f ej "e 'd p'i k c' ej 'pj "pi k' { "x«'pi k' -"p'w'nj k w'p k'j q e'r j a v'uk'j "v "j «pj "xk'i kcp'n p'x "r j 'c'pi k' e o 'r j k w' { " "e»'ej "m 'e c'pi k' { "t'p'u'e0'

"

"

**Điều 29**

30 Xk e"ej w\ p"pj pi "o v\ v o "u<sup>2</sup>e" d k'pi k'e o "u<sup>2</sup>e" e" d q" x "tcq" ej q" d v\ e "pi k' e o "u<sup>2</sup>e" p«q" ucw" » "pj pi "sw\ p" j p" k'x k'x«'t' p" u<sup>2</sup>e" o «" pi k'e o "u<sup>2</sup>e" e" d q" x " -" e» . "t "nj k'pi k'e o "u<sup>2</sup>e" ucw\ v\ co "i k' x«q" o v\ u "i k' cq" f ej "i -{ "t' c" nj k' w\ v " j q e" dk p" j "x "v "u<sup>2</sup>e" 0'

40 P w\ d' p' v\ co "i k' v\ cpj "q" a p" u<sup>2</sup>e" v\ gq" k w\ 7; "x«' v o "u<sup>2</sup>e" e" ej w\ p" pj pi "ej q" pi k' { . "xk e" ej w\ p" pj pi "pj "x { "nj 1/2 pi "tcq" ej q" d' p' v\ co "i k' » "pj pi "sw\ p" j p" k'x k' x«'t' p" u<sup>2</sup>e" o «" d v\ e "pi k'e o "u<sup>2</sup>e" e" d q" x "t e" » " -" e» 0'

**Điều 30**

O k'pi k'e o "u<sup>2</sup>e" w' e' zgo "k' pi k'e o "u<sup>2</sup>e" e" d q" x "t "nj k'e» ej pi "o k' pj "pi e" n k' 0'

**PHẦN II: TRÁCH NHIỆM CỦA CÁC BÊN THAM GIA**

**A. Điều khoản tổng quát**

**Điều 31**

30 V\ j gq" e<sup>a</sup> e" nj q p' e c' e<sup>a</sup> e" k w\ 54 "x«' 56. "o v\ pi k' nj 1/2 pi "ej w\ t<sup>a</sup> ej "pj k o "x "u<sup>2</sup>e. "t "nj k' pi k' { "m "u<sup>2</sup>e" 0'

40 O v\ pi k' m "u<sup>2</sup>e" x k' v\ p" nj 1/2 pi "r j k' k' v\ p" o . pj "ej w\ t<sup>a</sup> ej "pj k o "pj "pi k' { "m "u<sup>2</sup>e" x k' v\ p' e c' ej "pj "o . pj 0'

**Điều 32**

Ej "m "i k' o q' t' p' u<sup>2</sup>e" nj 1/2 pi "dw e" d v\ e "t<sup>a</sup> ej "pj k o "p«q" x "u<sup>2</sup>e" k'x k' pi k'e» ej "m " i k' o q' 0' Vw\ "pj k p. "pi k' { "ej w\ t<sup>a</sup> ej "pj k o "pj "ej "pj "pi k' { " -" m "u<sup>2</sup>e" nj k' pi k' { " o k' pj "v\ j q e" j «o " . "ej r "pj p' d "t«pi "dw e" d k' ej "m "i k' o q' j q e" ej q" k' ej "m " { "k' e c" pi k' » 0'

**Điều 33**

30 P w\ u<sup>2</sup>e" -" d "u c" k' o v\ e<sup>a</sup> ej "e "v\ "z \*c+ E<sup>a</sup> e" d' p' v\ co "i k' " -" m "u<sup>2</sup>e" ucw\ v "u c" k' e "v\ " w' ej w\ t<sup>a</sup> ej "pj k o "x "u<sup>2</sup>e" » "w " v\ j gq" pi 1/2 v\ "e» "pi w\ p' x p" e" u c" k' 0' \*d+ E<sup>a</sup> e" d' p' v\ co "i k' " -" m "u<sup>2</sup>e" t e" nj k'e» u "u c" k' e "v\ " ej w\ t<sup>a</sup> ej "pj k o "x "u<sup>2</sup>e" » " w " v\ j gq" pi 1/2 v\ "e c" pi w\ p' x p" w\ k' p" e" u c" k' 0'

40 M\ j 1/2 pi "e» "d pi "ej pi "pi e" n k' o v\ ej "m " e' zgo "pj " -" e" v\ d' v\ m "x«q" u<sup>2</sup>e" ucw\ nj k'e» u "u c" k' e "v\ 0'

50 O k' u "u c" k' k' e "v\ "nj k' v\ c" { " k' u "e co "m v\ t' p' u<sup>2</sup>e" e c' d v\ m "d' p' v\ co "i k' p«q" x " d v\ m "r j pi "f k p" p«q' 0'

**Điều 34**

30 O v\ v "u<sup>2</sup>e" e» "v\ "f q" o v\ pi k' k' f k p" m 0'

40 Ej "m "e c' o v\ pi k' k' f k p" v\ d' v\ m "n' p' u<sup>2</sup>e" x k' u "w "sw\ p' e c' pi k' w "pj k o "x«" ej q" v\ j { "t' p' u<sup>2</sup>e" t pi "pi k' { " cpi "m "x k' v "e<sup>a</sup> ej " k' f k p" ej q" pi k' w "pj k o " e" p' w "j q e" ej "m "ej q" pi k' w "pj k o " e" o v\ k' f k p" v\ j gq" u "w "sw\ p' e c' pi k' { " v\ x«q" u<sup>2</sup>e. "t«pi "dw e" t<sup>a</sup> ej "pj k o "e c" pi k' w "pj k o "ej "nj 1/2 pi "r j k' e c" pi k' k' f k p' 0'

50 Ej "m "f q" o v\ pi k' pj "n«" k' f k p" v\ n' p' u<sup>2</sup>e" pj pi "nj 1/2 pi "e» "w "sw\ p" "m "j q e" x v\ pi q«k' u "w "sw\ p' e c" pi k' { "j q e" f q" o v\ k' f k p" e" w "sw\ p" m "pj pi " nj 1/2 pi "ej q" v\ j { "t' p' u<sup>2</sup>e" t pi "pi k' » " cpi "m "x k' v "e<sup>a</sup> ej " k' f k p" pj pi "nj 1/2 pi "p' w\ v\ p"

pi k'o <"j " kfk p.t<pi "dw e"t<sup>a</sup>ej "pj k o "e c"pi k'm " kx k'ue"ej "nj 1/2pi "rj ke c"  
 pi k'o <pi k'p<{"pi " " kfk p0'  
 60 E-w'j k' v'tc"ej q"ej "m " v'n'p'u<sup>2</sup>e"x k'v "e<sup>a</sup>ej " kfk p"ej "e»"y "z<sup>a</sup>e" pj "d pi "e<sup>a</sup>ej "  
 y co "nj q"pj pi "i .y "j k p't'p'u<sup>2</sup>e0'  
 70 O v'pi k'ej w't<sup>a</sup>ej "pj k o "y gq"nj q p"\*5+x<"ej k't "u<sup>2</sup>e"e»"eA"pi "pj pi "s w' p"j p"e c"  
 pi k'o <"x .pi k'p<{"1/2pi " {"pi " "j <pj " pi "n "tc" -"e»"p w'pi k' »" -"y cpj "q<sup>a</sup>p"  
 u<sup>2</sup>e0'

**Điều 35**

N pj "ej k't "i j k'tqpi "u<sup>2</sup>e"nj 1/2pi "v "p»"tcq"ej q"pi k'j pi "y "u "k p'o <"pi k'm "rj<sup>a</sup> v'w'  
 e w'pi k't "k p'f <pj "u p" "y cpj "q<sup>a</sup>p0'

**Điều 36**

30 O k' "rj<sup>a</sup> v'dk w'xk v't'p'u<sup>2</sup>e"dk w'y "u "ej pi "y e."u "z<sup>a</sup>e"pj p."u "y w p"pj p."u "y "  
 y e"j q e'd ve "u "f k p" v'v pi " pi "p<q"nj<sup>a</sup>e"ej "e»"j k w'n e"z<sup>a</sup>e"y e"u "j k p"j w'  
 e c"u "k p"x<"pi p"pi c"pi k'm "rj<sup>a</sup> v'tA'v'u "k p" {"j q e"pi p"pi c"pi k'y "t<sup>a</sup>k'u "  
 f pi "u "k p" {"x<q"pj pi "o A'e" ¶ej "nj<sup>a</sup>e"j p"n<"y cpj "q<sup>a</sup>p"u<sup>2</sup>e"e»"i j k'n k'rj<sup>a</sup> v'dk w' {"  
 v e"nj k'o -p'j p'zw v't.pj 0'  
 40 V w'pj k'p."s w e"i k'm "m v's w'f" e"e»"y "s w'f" pj "t pi "pi k't "k p'e»"y "ej r"pj p"  
 u<sup>2</sup>e"x<"s w'f v' pj "j k w'n e"rj<sup>a</sup>r"n "e c"u<sup>2</sup>e"0U "ej r"pj p"pj "x {"rj k' e"y e"j k p"  
 d pi "ej "m "e c"pi k't "k p'n<sup>2</sup>o "y gq"oej r"pj p00'

**B.Người ký phát**

**Điều 37**

30 Pi k'm "rj<sup>a</sup> v'eco "m v'u "y cpj "q<sup>a</sup>p"ej q"pi k'e o "u<sup>2</sup>e."j q e"ej q"d'p'y co "i k'p<q"ucw'  
 »"y cpj "q<sup>a</sup>p"y gq" k w'7; .u "k p'e c"u<sup>2</sup>e"x<"o k'nj q p'k p'n'kx<"ej k'rj ¶e»"y "y w'j k'  
 y gq" k w'72"j q e'820'  
 40 Pi k'm "rj<sup>a</sup> v'nj 1/2pi "y "m k't "j q e"j p"ej "t<sup>a</sup>ej "pj k o "e c"ej ¶pj "o .pj "d pi "o v'  
 nj q p"s w'f" pj "t'p'u<sup>2</sup>e0D v'e "s w'f" pj "p<q"pj "x {" w'nj 1/2pi "e»"j k w'n e0'

**C.Người ký hậu**

**Điều 38**

30 Pi k'm "j w'eco "m v'x 1/2 k w'nk p'u "y cpj "q<sup>a</sup>p"ej q"pi k'e o "rj k w'j q e"ej q"d'p'y co "  
 i k'p<q"ucw' »"y cpj "q<sup>a</sup>p"u<sup>2</sup>e"y gq" k w'7; "u "k p'e c"u<sup>2</sup>e"x<"o k'nj q p'k p'n'kx<"ej k'  
 rj ¶e»"y "y w'j k'y gq" k w'7; "j q e'820'  
 40 Pi k'm "j w'e»"y "m k't "j q e"j p"ej "t<sup>a</sup>ej "pj k o "e c"ej ¶pj "o .pj "d pi "o v's w'f" pj "  
 t'k'p'i "t'p'u<sup>2</sup>e0U "s w'f" pj "p<{"ej "e»"j k w'n e" kx k'pi k'm "j w' »0'

**Điều 39**

30 D v'e "pi k'p<q"ej w'f p"pj pi "u<sup>2</sup>e"d pi "e<sup>a</sup>ej "ej w'f p"i k'q" p"y w p"u "ej w't<sup>a</sup>ej "  
 pj k o "x k'd ve "pi k'e o "u<sup>2</sup>e"p<q"ucw'pi k' {"x "o k'y k v'j k'o <"pi k'e o "u<sup>2</sup>e"e»"  
 y "ej w'x .u "nk p't e"nj k'e»"ej w'f p"pj pi "p<{<  
 \*c+Ej "m "t'p'u<sup>2</sup>e"n'k'i k' "o q"j q e"nj 1/2pi "e»"y o "s w'f p=] q e"  
 \*d+U<sup>2</sup>e" -"d "u c" k'e "y =] q e"  
 \*e+O v'd'p'y co "i k'e»"nj k w'p k'e»"i k' "t "j q e"dk p'j "ej pi "pi k' {"=] q e"  
 \*f+U<sup>2</sup>e"d "v "ej kx .nj 1/2pi "y cpj "q<sup>a</sup>p0'  
 40 E<sup>a</sup>e"y k v'j k'e»"y " e" p'dA'y gq"nj q p"\*3+nj 1/2pi "y "x v's w'e"u "k p" "e r"v k' k w'  
 7; "j q e'820'

50 Vt<sup>a</sup>ej 'pj k o 'x 'd v'e 'y k w'w'v'p «q" 'e r 'v k'nj q p<sup>\*3+</sup>u 'ej " s w' 'ej q'pi K'e o 'r j k w'  
- 'pj p'v'e'o «'nj 1/2 pi 'dk v'y k w'w'v' { 'i j<sup>a</sup> pj 'ej w'0

**D. Người bảo lãnh**

**Điều 40**

30 Xk e' y cpj 'v<sup>a</sup> p' o v'v o 'v'e'e»'y " e'd q' n' pj . 'v<sup>a</sup> p' d 'j q e' o v' r j p' u 'k p' e c' v' e'  
ej q' n' k' 'ej 'e c' o v' d ' p' y co 'i k' d' k' o v' pi k' p' «q' e»'y 'j q e' n' j 1/2 pi 'y 't ' 'y «pj' o v'  
d' p' y co 'i k' 0

40 U 'd q' n' pj 'r j k' e' xk v' h' p' v' e' j q e' v' t' p' o v' o w' i k { 'f' a p' x' «q' v' 'v' e' \*öp k' f' «k' o' 0'

50 U 'd q' n' pj " e' f k p" v' d pi 'e' e' v' 'öd q' n' pj ö. 'öd q" o ø" ö pi " 'd q' n' pj ö' j q e'  
pj pi 'v' e»' 'pi j c' v' pi 'v' . h' o 'y gq' 'ej 'm' e' c' pi k' d q' n' pj 0'

60 U 'd q' n' pj 'e»' y 'e»' j k w' h' e' d pi 'o k' o v' ej 'm' o «'y 1/2 Vt 'nj k' e»' p k' f w' pi { ' w' e' w'  
n' j<sup>a</sup> e' j p' 0'

\*c+ E j 'o k' o v' ej 'm' t' p' o v' v' e' . n' j 1/2 pi 'r j k' ' e j 'm' e' c' pi k' m' r j<sup>a</sup> v' . n' k' u 'd q'  
n' pj =

\*d+ E j 'o k' o v' ej 'm' t' p' o v' u' c' w' v' 'v' e' n' k' m' j w' m' j w' e' d k' v' e' c' o v' v' 'v' e' " "  
y cpj 'v<sup>a</sup> p' e j q' pi k' e o 'v' e' n' j 1/2 pi 'y 'ej w' p' k' v' 'v' e' y «pj' o v' r j pi 'k p' y gq'  
n' pj 0'

70 P i k' d q' n' pj 'e»' y 'ej 't' i' pi k' o «'pi k' { " pi 't' c' d q' n' pj 0' M j 1/2 pi 'e»' e j 't' i' pj " "  
x { 'y . 'pi k' o «'pi k' { " pi 't' c' d q' n' pj 'n' pi k' m' r j<sup>a</sup> v' 0'

**Điều 41**

P i k' d q' n' pj 'ej w' t<sup>a</sup> ej 'pj k o 'x 'v' e' e' Á pi 'o v' o e' 'x k' d' p' y co 'i k' o «'pi k' { " pi "  
t' c' d q' n' pj . 't' 'nj k' pi k' d q' n' pj " pj 'nj<sup>a</sup> e' v' t' p' v' e' 0'

**Điều 42**

P i k' d q' n' pj 'y cpj 'v<sup>a</sup> p' v' e' e»' pj pi 's w' p' j p' x 'v' e' »" k' x k' d' p' y co 'i k' o «'pi k'  
{ " pi 't' c' d q' n' pj 'x«" k' x k' v' v' e' 'e' a' e' d' p' y co 'i k' e' »' v' t<sup>a</sup> ej 'pj k o 'x 'v' e' x' k' d' p' y co 'i k'  
n' k' 0'

**XUẤT TRÌNH, TỬ CHỐI VÌ KHÔNG THANH TOÁN VÀ TRUY ĐÒI**

**Điều 43**

U' e" e' z w v' t . p j ' j r ' y e" ' y cpj 'v<sup>a</sup> p' p' w' t<sup>a</sup> e" e' z w v' t . p j ' y gq' p j pi 's w' p j ' u' c' w' z'  
\*c+ P i k' e o 'v' e' z w v' t . p j ' v' e' e j q' pi k' y 'v' t' k' x «q' pi «{ 'pi «{ 'n' o' x' k' e' x' «q' i k' 'j r'  
n =

\*d+ U' e' r j k' z w v' t . p j " ' y cpj 'v<sup>a</sup> p' t' q pi 'x 1/2 pi '342' pi «{ 'm' v' pi «{ 'i j k' v' t' p' v' e' =

\*e+ U' e' r j k' z w v' t . p j " ' y cpj 'v<sup>a</sup> p' <

\*k+ V k' p k' y cpj 'v<sup>a</sup> p' e j " p j " 'v' t' p' v' e' = j q e'

\*k+ P w' n' j 1/2 pi 'e»' e j " p j ' p k' y cpj 'v<sup>a</sup> p' . v' k' c' e j 'pi k' v' 'k p' i j k' v' t' p' v' e' = j q e'

\*k+ P w' n' j 1/2 pi 'e»' e j " p j ' p k' y cpj 'v<sup>a</sup> p' x «' e pi 'n' j 1/2 pi 'i j k' c' e j 'pi k' v' 'k p'  
y . v' k' v' u' 'ej p j ' e c' pi k' v' 'k p' =

\*f+ U' e' e»' y " e' z w v' t . p j " ' y cpj 'v<sup>a</sup> p' v' k' r j 1/2 pi ' y cpj 'v<sup>a</sup> p' d' Á' v' 0'

**Điều 44**

30 E j o 't ' t' q pi 'x k e' z w v' t . p j " ' y cpj 'v<sup>a</sup> p' e' e j - o ' e j e' n' j k' u' ' e j o 't ' f' q' j q' p'  
e p j ' pi q' k' " o w' p' e' c' pi k' e o ' r j k w' x «' pi k' p' «{ " - ' n' j 1/2 pi ' y ' v' t' p j " e' 0' M j k'  
pi w' t' p' p j - p' i - { ' e j o ' t ' n' j 1/2 pi ' v' e' pi ' p c' . r j k' z w v' t . p j ' x k' u' ' e' p' o' p' j r' " n' 0'

40 Z w v' t . p j " ' y cpj 'v<sup>a</sup> p' e' o k p' v' t <

\*c+P w'pi k'm 'rj<sup>a</sup>v"o v'pi k'm 'j w'jq e"o v'pi k'd q"n̄pj " -"v "d "xk e"zw v' v'pj "o v'e<sup>a</sup>ej 't<sub>z</sub>'t«pi 'j q e'j «o " ðu "v "d " {<  
 \*k+ P w'pi k'f e'm 'rj<sup>a</sup>v'ij k'v 'p"u<sup>2</sup>e."t«pi "dw e'd v'e "d 'p"vj co "i k"p«q"ucw" »"  
 x«'ko 'h k'ej q'd v'e 'pi k'e o 'u<sup>2</sup>e'p«q0'  
 \*k+ P w' e"o v'd 'p"vj co "i k"nj 1/2pi 'rj k'k'pi k'm 'rj<sup>a</sup>v'ij k'v 'p"u<sup>2</sup>e."ej 't«pi " dw e'd 'p"vj co "i k" { "o «'vj 1/2k'pj pi "ko 'h k'pi k'e o 'rj k w'o «'u "v "d " e" n r 'ej q'h k'ej 'e c'pi k' {0'  
 \*d+P w'pi w' 'p'pj -p'ej o "t "k r"v e"v e" pi "pi q«k52"pi «{"ucw'nj k'o -p"vj k'j p'f «pj " ej q'zw v't-pj " 'vj cpj "q<sup>a</sup>p0'  
 "

**Điều 45**

P w'v "u<sup>2</sup>e"nj 1/2pi " e"zw v't-pj "o v'e<sup>a</sup>ej 'j r"vj e" "vj cpj "q<sup>a</sup>p."pi k'm 'rj<sup>a</sup>v'pj pi " pi k'm 'rj<sup>a</sup>v'x«'pj pi "pi k'd q"n̄pj "e c"j "nj 1/2pi "ej w't<sup>a</sup>ej "pj k o "x "v "u<sup>2</sup>e" »0'Vw' " pj k'p'p w'v "u<sup>2</sup>e"nj 1/2pi " e"zw v't-pj "j r"vj e"x."ej o "t "tqpi "xk e"zw v't-pj ."pi k'm " rj<sup>a</sup>v'nj 1/2pi " e"o k p't "t<sup>a</sup>ej 'pj k o 'pi q k't "t<sup>a</sup>ej 'pj k o 'v k'o e"v p"vj v'f q'ej o "t "i -{" p'p0'  
 "

**Điều 46**

30 O v'v "u<sup>2</sup>e" e"zgo 'pj "k'd "v "ej k'x."nj 1/2pi "vj cpj "q<sup>a</sup>p<  
 \*c+ Mj k'u "vj cpj "q<sup>a</sup>p"d "nj e"v "vj gq"u "zw v't-pj "j r"vj e."j q e"nj k'pi k'e o "u<sup>2</sup>e" nj 1/2pi "vj "pj p" e"v k p"vj cpj "q<sup>a</sup>p"o «'pi k' {" e"sw' p"vj gq'd p'Sw' " e"p«{" j q e" k'x k'pi k'm 'rj<sup>a</sup>v'o «'vj 1/2k'p w'u "zw v't-pj "u<sup>2</sup>e"nj 1/2pi "j r"vj e."d "j q-p'h k' x«'v "ej k'vj cpj "q<sup>a</sup>p0'  
 \*d+P w'u "zw v't-pj " "vj cpj "q<sup>a</sup>p" e"o k p't "vj gq" k w"66\*4+"x«"u<sup>2</sup>e"nj 1/2pi " e" vj cpj "q<sup>a</sup>p0'  
 40 P w'u<sup>2</sup>e"d "v "ej k'nj 1/2pi "vj cpj "q<sup>a</sup>p."pi k'e o "u<sup>2</sup>e"e»"vj ."vj gq"e<sup>a</sup>e"nj q p'f "rk w'e c" k w'6: ."vj e"j k p'sw' p"t w' " 1/2k' k'x k'pi k'm 'rj<sup>a</sup>v'pj pi "pi k'm 'j w'x«'pj pi " pi k'd q"n̄pj "e c"j 0'  
 "

**Điều 47**

P w'u<sup>2</sup>e" e"zw v't-pj "t e"pi «{" e"i j k'v 'p"u<sup>2</sup>e."u "v "ej k'vj cpj "q<sup>a</sup>p'e c'pi k'v "k p" nj 1/2pi "v q'p'p'u "v "ej k'x."nj 1/2pi "vj cpj "q<sup>a</sup>p"vj gq0'  
 "

**MỤC 1: QUYỀN TRUY ĐÒI**

**A. Kháng nghị**

"

**Điều 48**

P w'u<sup>2</sup>e" -"d "v "ej k'x."nj 1/2pi "vj cpj "q<sup>a</sup>p."pi k'e o "u<sup>2</sup>e"ej "e»"vj "u "f pi "sw' p"t w' " 1/2k' ucw'nj k'u<sup>2</sup>e" -" e"nj<sup>a</sup> pi "pi j "j r"vj e"vj gq"e<sup>a</sup>e"nj q p'f "rk w'e c" k w'6; " p'730'  
 "

**Điều 49**

30 O v'ej pi "vj "nj<sup>a</sup> pi "pi j "k"o v'd p"w'p'p'd "x "xk e"u<sup>2</sup>e"d "v "ej k'vj cpj "q<sup>a</sup>p"..... e"n r"v k'p k'o «'u<sup>2</sup>e"d "v "ej k'vj cpj "q<sup>a</sup>p"x«" e"o v'pi k'e»"vj o "sw' p"x "xk e" p«{"vj gq"hw v't j<sup>a</sup>r"e c'p k' {"m "v'p'x«" "pi «{0D p"w'p'p'd "rj k'ij k't<sub>z</sub><  
 \*c+ P i k'nj<sup>a</sup> pi "pi j "v "u<sup>2</sup>e"d "v "ej k'vj cpj "q<sup>a</sup>p="'  
 \*d+P k'nj<sup>a</sup> pi "pi j "x«"  
 \*e+ [ 'w'e w' -p'w'x«'e-w't "h k'p w'e». "j q e'u "nk p'nj 1/2pi "vj "vo "vj {"pi k'v "k p0'  
 40 Ej pi "vj "nj<sup>a</sup> pi "pi j "e»"vj " e"n r<  
 "

\*c+Pi c{ 't' p'ej 'pj 'v 'u'e'j q e't' p'o v'o w'k { 'f' a' p'x'q'v 'u'e' 'o'p' k'f «k'o' =j q e"  
 \*d+Vj «pj 'o v'k'k'k' w't'k'pi . 't'qpi 't' pi 'j r'p'«{ 'r'j k'i j k't' 'u'e' " -'d 'v 'ej k'y' cpj "v'q' a' p'0  
 50 Vt "n'j k'u'e' 's'w{ " pj 't' pi 'ej pi 'y' "n'j' a' pi 'pi j 'r'j k' e'n' r'x'«e» 'y' " e' 'y' c{ 'y' "  
 d' pi 'n' k'n'j c'k'x'k' v't' 'p' 'u'e' 'x'«" e'pi k'v' "k' p'm 'v' p'x'«" 'pi «{ =n' k'n'j c'k'p'«{ 'ej 'e» "  
 j k' w'h e'n'j k'y' cpj "v'q' a' p'd 'v 'ej k'0  
 60 N k'n'j c'k'y' e'j k' p'y' gq' n'j q p' \*5+ " e'zgo 'pj 'o v'ej pi 'y' "n'j' a' pi 'pi j 'y' gq' o e' 'ej "  
 e' c'd p'S' w{ " e'p'«{ 0  
 "

**Điều 50**

Ej pi 'y' "n'j' a' pi 'pi j 'x' 'v 'ej k'y' cpj "v'q' a' p' u'e' r'j k' e'n' r'x' «q' pi «{ 'o «'v 'u'e' d' v 'ej k'  
 y' cpj "v'q' a' p' j q e'x' «q' o v'e' c'j c'k'pi «{ 'n'k' o 'x'k' e' 'k' r' 'y' gq'0  
 "

**Điều 51**

30 Ej o 't' "t'qpi "x'k' e'n' r'ej pi 'y' "n'j' a' pi 'pi j 'o v'v 'u'e' 'x' «d' v 'ej k'y' cpj "v'q' a' p" e"  
 ej -o 'ej e'n'j k'u' "ej o 't' 'f' q'j q «p' e' pj 'pi q' «k' "o w' p' e' c'pi k'e' o 'r'j k' w'i -{ 'p' 'p'x' «"  
 pi k' { "n'j' 1/2 pi 'y' "t' a' pj "j q e' n'j' 1/2 pi 'y' "x' v's'w'c" e'0Mj k'pi w' 'p' 'pj -o 'e' c' u' 'ej o "  
 v' 'pi pi 'v' e" pi . 'ej pi 'y' "n'j' a' pi 'pi j 'r'j k' e'n' r'x' k'u' 'e' p' o' p'j r' n'0  
 40 Ej pi 'y' "n'j' a' pi 'pi j 'x' 'v 'ej k'y' cpj "v'q' a' p" e' o' k' p' <  
 \*c+P w'pi k'm 'r'j' a' v' 'pi k'm 'j' w'j q e'pi k'd q' n'pj " -" o' k'pj 'y' "j q e'j «o " "v 'd "  
 x'k' e'n' r'ej pi 'y' " { =u' v' d " { <  
 \*k+ P w'f' q' pi k'm 'r'j' a' v' n' r' 't' 'p' u'e' . t' «pi 'dw e' d' v'e' "d' 'p' y' co 'i' k' p' «q' ucw' » x' «"  
 n'k' o' n' k'ej q' d' v'e' 'pi k'e' o' u'e' p' «q'0  
 \*k+ P w'f' q' o' v'd' 'p' y' co 'i' k' n'j' 1/2 pi 'r'j k'n' c'pi k'm 'r'j' a' v' n' r' 't' 'p' u'e' e'ej 't' «pi 'dw e'  
 d' 'p' y' co 'i' k' { 'pj pi 'n'k' o' n' k'ej q' d' v'e' 'pi k'e' o' u'e' p' «q'0  
 \*k+ P w'n' r' 'pi q' «k' u'e' . 'ej 't' «pi 'dw e' d' 'p' y' co 'i' k' n' r' u' "v 'd' "x' «'ej 'n'k' o' n' k'ej q"  
 pi k'e' o' u'e' o' «'u' v' d " e'n' r' 'ej q' n' k' 'ej 'e' c'pi k' { 0  
 \*d+P w'pi w' 'p' 'pj -p' e' c' u' 'ej o 't' "y' gq' n'j q p' \*3+ 't'qpi "x'k' e'n' r'ej pi 'y' "n'j' a' pi 'pi j "  
 k' r' v' e' v' e" pi 'pi q' «k' 52' pi «{ 'ucw' pi «{ 'v 'ej k'y' cpj "v'q' a' p'0  
 \*e+ k'x' k'pi k'm 'r'j' a' v' u'e' . p' w'pi k'm 'r'j' a' v' x' «'pi k'v' "k' p' e' pi 'n'k' o' v'pi k'0  
 \*f+P w'u' 'z'w' v' t' . pj " 'y' cpj "v'q' a' p' y' gq" k' w' 66' \*4+0  
 "

**Điều 52**

30 P w'u'e' d' v' "ej k'x' . n'j' 1/2 pi 'y' cpj "v'q' a' p" e'n' r'ej pi 'y' "n'j' a' pi 'pi j 'o v'e' a' ej 'j' r' 'y' e' "  
 pi k'm 'r'j' a' v' 'pj pi 'pi k'm 'j' w'x' «'pj pi 'pi k'd q' n'pj 'e' c'j " w'n'j' 1/2 pi 'ej w't' a' ej "  
 pj k' o' x' "u'e' " »0  
 40 Ej o 't' "t'qpi "x'k' e'n' r'ej pi 'y' "n'j' a' pi 'pi j 'o v' u'e' e' x' . n'j' 1/2 pi 'y' cpj "v'q' a' p' n'j' 1/2 pi " e"  
 o' k' p' t' "t' a' ej 'pj k' o' 'ej q' pi k'm 'r'j' a' v' j q e'pi k'd q' n'pj 'e' c'pi k' { 'pi q' k'v' "t' a' ej "  
 pj k' o' " p' o' e' " y' k' v'j k' f' q' u' 'ej o 't' 'i' -{ 't' c'0  
 "

**B. Thông báo về sự từ chối thanh toán**

**Điều 53**

30 Pi k'e' o' u'e' e' i' r' u' "v 'ej k'n'j' 1/2 pi 'y' cpj "v'q' a' p' r'j k'y' 1/2 pi "d' a' q' u' "v 'ej k'y' cpj "v'q' a' p" { "  
 ej q' pi k'm 'r'j' a' v' 'pj pi 'pi k'm 'j' w'x' «'pj pi 'pi k'd q' n'pj 'e' c'j 0  
 40 Pi k'm 'j' w'j q e'pi k'd q' n'pj "pj p" e' y' 1/2 pi "d' a' q' r'j k'i k'y' 1/2 pi "d' a' q' x' "v 'ej k'  
 y' cpj "v'q' a' p' pi c' { 'ej q' d' 'p' y' co 'i' k' v' e'pi k' { 'x' «'ej w't' a' ej 'pj k' o' x' "u'e' e'0  
 50 Vj 1/2 pi "d' a' q' x' "v 'ej k'y' cpj "v'q' a' p' e' » v' e' f' pi 'ej q' n' k' 'ej 'e' c' o' k'd' p' y' co 'i' k' e' » s'w{ p' "  
 v' w' " 1/2 k'x' "u'e' " k'x' k'd' p' y' co 'i' k' e' y' 1/2 pi "d' a' q'0  
 "

**Điều 54**

- 30 Vj 1/2pi "d<sup>a</sup>q"x "v "ej K'v cpj "v<sup>a</sup>p"e»"v " e" f K'd v'e "j .pj "v e"p«q"x«"d pi "d v'e " pi 1/2p"v "p«q"pj -p" f pi "u<sup>2</sup>e"x«"rj<sup>a</sup> v'dk w't pi "u<sup>2</sup>e" -"d "v "ej K'v cpj "v<sup>a</sup>p0Xk e"j q«p"t " u<sup>2</sup>e" d "v "ej K'v cpj "v<sup>a</sup>p"e pi "eqkh«"o v'v 1/2pi "d<sup>a</sup>q."o k p"n"u<sup>2</sup>e" e"n'f"o "v jgq"n kh "ej " t<sub>2</sub>"t pi "u<sup>2</sup>e" -"d "v "ej K'v cpj "v<sup>a</sup>p0"
- 40 Vj 1/2pi "d<sup>a</sup>q"x "v "ej K'v cpj "v<sup>a</sup>p" e"i k'o v'e<sup>a</sup>ej "j r "v j e"p'w e"t w{ p" v'j q e" i k'ej q'd'p"v j co "i k"rj k' e"v j 1/2pi "d<sup>a</sup>q" d pi "rj pi "k p"v j "ej "j r "ej q"j q«p"e pj .f Á" t pi "d'p"v j co "i k" { "e»"pj p" e"j c{ "nj 1/2pi 0"
- 50 Vt<sup>a</sup>ej "pj k o "f p"ej pi "t pi "v j 1/2pi "d<sup>a</sup>q" -" e"i k'j r "v j e"v j w e"x "pi k' { 'w'e w' e"i k'v j 1/2pi "d<sup>a</sup>q" { 0"

**Điều 55**

Vj 1/2pi "d<sup>a</sup>q"x "v "ej K'v cpj "v<sup>a</sup>p"rj k' e"i k'v t qpi "x 1/2pi "j c k'pi «{ "n«o "xk e"v k r "v j gq"ucw<" \*c+P i «{ "h r "ej pi "v j "nj<sup>a</sup> pi "pi j .j" q e. p w pj "ej pi "v j "nj<sup>a</sup> pi "pi j "p«{ " e"o k p." pi «{ "v "ej K'v cpj "v<sup>a</sup>p"j q e" \*d+U "k r "pj p"v j 1/2pi "d<sup>a</sup>q" f q" d'p"v j co "i k"nj<sup>a</sup> e"i k' 0"

**Điều 56**

30 Ej o "t "v t qpi "xk e"i k'v j 1/2pi "d<sup>a</sup>q"v "ej K'v cpj "v<sup>a</sup>p" e"ej -o "ej e"nj k'u "ej o "t " f q"j q«p"e pj "pi q«k" "o w p"e c"pi k'e o "u<sup>2</sup>e"i -{ "t c"x«"pi k' { " -"nj 1/2pi "v j "v<sup>a</sup> pj " j q e"nj 1/2pi "v j "x v'sw" e0Mj k'pi w{ 'p"pj -p"ej o "t "pi pi "v e" pi .v j 1/2pi "d<sup>a</sup>q"rj k' e"i k'x k'u "e p"o p"j r "h 0"

40 Vj 1/2pi "d<sup>a</sup>q"v "ej K'v cpj "v<sup>a</sup>p" e"o k p<" \*c+P w'ucw"nj k' -"x p" f pi "u "e p"o p"j r "h "o «"v j 1/2pi "d<sup>a</sup>q"nj 1/2pi "v j "i k' k' e" \*d+P w'pi k'm "rj<sup>a</sup> v'."o v'pi k'm "j w'j q e"pi k'd q"n pj " -"o k'pj "v j "j q e"j «o " "v " d "v j 1/2pi "d<sup>a</sup>q"v "ej K'v cpj "v<sup>a</sup>p"=u "v "d " { <" \*k- P w'pi k'm "rj<sup>a</sup> v'u<sup>2</sup>e"n r "t c."v j .t«pi "dw e"o k'd'p"v j co "i k"ucw' »"x«"n«o "n k' e"j q" d v'e "pi k'e o "u<sup>2</sup>e"p«q=" \*k+ P w'd'p"v j co "i k"nj 1/2pi "rj k'n"pi k'e o "u<sup>2</sup>e"n r "t c."v j .ej "t«pi "dw e" d'p"v j co "i k" { "x«"n«o "h k'ej q" d v'e "pi k'e o "u<sup>2</sup>e"p«q=" \*kk+ P w' e"n r "pi q«k'u<sup>2</sup>e."v j .ej "t«pi "dw e" d'p"v j co "i k"n r "u "v "d " »"x«"ej "n«o "n k'ej q"pi k'e o "u<sup>2</sup>e"o «"u "v "d " e"n r "ej q"n k'ej "e c"pi k'p«{ 0" \*e+ k'x k'pi k'm "rj<sup>a</sup> v'u<sup>2</sup>e."p w'pi k'm "rj<sup>a</sup> v'x«"pi k'v "k p"e pi "n"o v'pi k' 0"

**Điều 57**

Mj 1/2pi "i k'v j 1/2pi "d<sup>a</sup>q"x "v "ej K'v cpj "v<sup>a</sup>p"nj k p"ej q"pi k' e" { 'w'e w'i k'v j 1/2pi "d<sup>a</sup>q" { " v j gq" k w75"ej q" d'p"v j co "i k" e"s w{ p"pj p"v j 1/2pi "d<sup>a</sup>q."ej k'v<sup>a</sup>ej "pj k o "x "o k'v p"v j v" o «"d'p"v j co "i k" »"e»"v j "i j<sup>a</sup> pj "ej w'x."u "v j k w"u"v »."o k p"n"pj pi "v p"v j v'pj "x { " nj 1/2pi "x v'sw"u "k p" f "e r "v t qpi " k w7; "j q e"820"

**MỤC 2: SÓ TIỀN PHẢI THANH TOÁN**

**Điều 58**

Pi k'e o "u<sup>2</sup>e"e»"v j "v j e"j k p"s w{ p"e c"o .pj "x "u<sup>2</sup>e"x k'd v'e "d'p"v j co "i k"p«q."j q e" pj k w'j q e"v v'e "e<sup>a</sup>e" d'p"v j co "i k."ej w'v<sup>a</sup>ej "pj k o "x "u<sup>2</sup>e"x«"nj 1/2pi "d v'dw e"rj k'w-p"v j gq" v j "v "o «"e<sup>a</sup>e" d'p"v j co "i k" d "t«pi "dw e0"

**Điều 59**

30 P i k'e o "u<sup>2</sup>e"e»"v j "v j w'j Á"v d v'e "d'p"v j co "i k"p«q"ej w'v<sup>a</sup>ej "pj k o "u "k p"e c"u<sup>2</sup>e0"

40 Mj k'xk e"v j cpj "v<sup>a</sup>p" e"v j e"j k p"ucw"nj k'u<sup>2</sup>e" -"d "v "ej K'v cpj "v<sup>a</sup>p."pi k'e o "u<sup>2</sup>e"e»" v j "v j w'e c" d v'e "d'p"v j co "i k"p«q"ej w'v<sup>a</sup>ej "pj k o "u "k p"e "u<sup>2</sup>e"e"Ápi "x k'k p"n k'v j gq"



n'k'uw v's w'f " pj 'v k'nj q p'5+v'pj 'v 'pi << "zw v't.pj " p'pi << {"y cpj "qa p"x<< o' k'nj q p' y cpj "qa p"x 'ej pi 'y 'nj a pi 'pi j 'x<x 'y 1/2pi 'd'a q'f q'pi k'p<< {"i k'0'  
 50 N'k'uw v'v 'h'k'4' 'o k'p o 't'p'h'k'uw v'ej 'pj 'y e'5'n'k'uw v'pi -p'j <pi +j q e'n'k'uw v'v pi " v 'y 'ej 'j r "nj a e'e>> 'j k w'n e"v k'v'wpi "v-o 'ej 'pj 'e c"sw e'i k'o <<"u'e'r'j k'y cpj "qa p'0' P w'nj 1/2pi 'e>> 'n'k'uw v'pj 'x {".'n'k'uw v'v 'h'k'4' 'o k'p o 't'p'h'k'uw v'ej 'pj 'y e'5'n'k'uw v' pi -p'j <pi +j q e'n'k'uw v'v pi 'v 'nj a e'e>> 'j k w'n e"v k'v'wpi "v-o 'ej 'pj 'e c"sw e'i k'd pi " m'k'k p'v 'o <<"u'e'r'j k't 0Mj 1/2pi 'e>> "pj pi 'n'k'uw v'pj 'x {".'n'k'uw v'v 'h'k'4' 'o k'p o 0'

**Điều 60**

D'p'y cpj "qa p'u'e'y gq" k w7; "e>> 'y 'y w'pj pi 'd'p'y co 'i k'e'ej w't'a ej 'pj k o 'x k'o .pj "< \*c+ E'j p'u 'k p'pi k' {"d v'dw e'r'j k'y cpj "qa p'y gq" k w7; 'x<< "y cpj "qa p=" \*d+ V'k p'h'k'v'pj 'y gq'u 'k p' {"x k'h'k'uw v' e's w'f " pj 'v k' k w7; .nj q p'5+v' 'pi << {" pi k' {" "y cpj "qa p=" \*e+ O k'nj q p'ej k'r'j 'e c'e'a e'y 1/2pi 'd'a q'f q'pi k' {"i k'0'

**MIỄN TRỪ TRÁCH NHIỆM**

**MỤC 1: MIỄN TRỪ BẢNG THANH TOÁN**

**Điều 61**

30 D'p'y co "i k'" e'o k p't "t'a ej "pj k o 'x "u'e"nj k'pi k' {"y cpj "qa p'ej q'pi k'e o " u'e.'j q e'o v'd'p'y co 'i k'ucw'pi k' {" "y cpj "qa p"x<< 'pj p'h {"u'e" >> .u 'k p'r'j k't " y gq" k w7; 'j q e'820'  
 40 O v'd'p'y co 'i k'" e'o k p't "t'a ej "pj k o 'p w'pi k' {"y cpj "qa p'ej q'pi k'e o 'u'e" nj 1/2pi 'r'j k'k'pi k'e o 'u'e" e'd q'x 'x<<dk v'x<<'y k' k o 'y cpj "qa p't'pi 'o v'pi k' y "dc" -"" c'tc'o v'{'w't'e'j "e>> 'i k' "t " k'x k'u'e'j q e'dk v't pi 'pi k'e o 'u'e'y " e" d pi "t o 'e r'j q e'i k'o q'ej 'm'e c'pi k'y 'j pi 'j c{'pi k'm 'j w'. 'j q e" "y co " i k'x<< q'u "t o 'e r'j c{'i k'o q" {0'  
 50 " \*c+ O v'pi k'pj p'k p'y cpj "qa p'e c'o v'u'e'r'j k'v'c q'ej q.'t 'nj k'e>> 'y q 'y w p'pi e" n k' \*k+ Pi k't 'k p'y e'j k p'xk e'y cpj "qa p" {.v o 'u'e=" \*k+ D v'm 'pi k'p<< "nj a e'y e'j k p'xk e'y cpj "qa p" {.v o "u'e."d p"m 'pj p" " v 'k p'x<< o' k'ej pi 'y 'nj a pi 'pi j 0' \*d+ P i k' e'{"w'e w'y cpj "qa p'e>> 'y "i k 'n k'u 'k p'y cpj 'v'qa p'p w'pi k' e'{"w' e w'y cp'qa p'nj 1/2pi 'i k q'v o 'u'e'ej q'o .pj 0'Xk e'nj 1/2pi 'y cpj "qa p'v'qpi 't pi 'j r" p<< {"nj 1/2pi 'v q'y <pj "u 'v 'ej k'x .nj 1/2pi 'y cpj "qa p'y gq" k w'680' \*e+ P w'xk e'y cpj "qa p" e'y e'j k p'pj pi 'pi k'y cpj "qa p'nj 1/2pi 'r'j k'k'pi k't " k p'nj 1/2pi "pj p" e"u'e."pi k' {" e'o k p't "t'a ej "pj k o "pj pi "u o k p't " nj 1/2pi 'y " e'p'w'h'p'pj 'o v'nj e'dk p' k'x k'pi k'e o 'u'e" e'd q'x 0'

**Điều 62:**

30 P i k'e o 'u'e'nj 1/2pi 'd 'dw e'r'j k'pj p'y cpj "qa p'v pi 'r'j p'0'  
 40 P w'pi k'e o 'u'e" e" 'pi j 'y cpj "qa p'v pi 'r'j p'nj 1/2pi 'pj p'k p'y cpj "qa p.'u'e'd " v 'ej k'nj 1/2pi 'y cpj "qa p'0'  
 50 P w'pi k'e o 'u'e'ej p' p'k p'y cpj "qa p'v pi 'r'j p'e c" pi k'y "t'a k'v 'u'e'd "zgo 'pj " v 'ej k'x .nj 1/2pi 'y cpj "qa p'x 'u 'k p'r'j k'y cpj "qa p'0'  
 60 P w'pi k'e<< o 'u'e'ej p' p'k p'y cpj "qa p'v pi 'r'j p'e c'o v'd'p'y co 'i k'x<< q' u'e'< \*c+ D'p'y co "i k'y e'j k p'y cpj "qa p" e'o k p't "t'a ej "pj k o ""e c'o .pj " k'x k'u'e" v k'o e'u 'k p' "y cpj "qa p.'x<<

\*d+Pi K'e o "u²e'rj K'e r'ej q'd'p'v'j co "i k" {"o v'd p'ucq"v o "u²e"e»"ej pi "v'j e"x«"  
 o K'ej pi "v'j "nj<sup>a</sup> pi "pi j 0"  
 70 Pi K't "k p'j q e'd'p'v'j co "i k"v'j cpj "q<sup>a</sup> p'v pi "rj p'e»"v'j {"w'e w'f j k'x k e'v'j cpj "q<sup>a</sup> p"  
 {"t'p'v'e"x«{"w'e w'f k'q'ej q'o .pj "o v'dk'p'pj p'0"  
 80 P w'u "ej'pj "h ej" -" e'v'j cpj "q<sup>a</sup> p."pi K'pj p'k p'v'j cpj "q<sup>a</sup> p"x«"u "j w'v o "u²e'rj K'  
 v'c'q'ej q'pi K'v'j cpj "q<sup>a</sup> p'v o "u²e"e»"m "pj p" -"t "k p'x«"o K'ej pi "v'j "nj<sup>a</sup> pi "pi j 0"  
 "

**Điều 63:**

30 Pi K'e o "u²e"e»"v'j "nj e"v "pj p'k p'v'j cpj "q<sup>a</sup> p'v K'o v'p K'nj 1/2 pi "rj K'k'p K'v "u²e"  
 e"zw v't.pj " "v'j pcj "q<sup>a</sup> p'v'j gq" k w'650'  
 40 P w'tqpi "t pi "j r"xk e'v'j cpj "q<sup>a</sup> p"nj 1/2 pi "v'j e"j k p'v K'p K'u²e" e"zw {"t.pj " "  
 v'j cpj "q<sup>a</sup> p'v'j gq" k w'65.u²e" e"zgo "pj "d "v "ej K'x."nj 1/2 pi "v'j cpj "q<sup>a</sup> p'0"  
 "

**Điều 64:**

30 U²e'rj K' e'v'j cpj "q<sup>a</sup> p'd pi "k p'v "i j k't'p'u "k p'e c"v o "u²e'0"  
 40 Pi K'm "rj<sup>a</sup> K'e»"v'j "ej "t'p'v'j cpj "q<sup>a</sup> p'd pi "v'j "k p'v "ej "  
 pj "nj 1/2 pi "rj K'k'k p'v "i j k't'p'u "k p'e c"u²e'0"v'tqpi "t pi "j r'p«{<  
 \*c+U²e'rj K' e'v'j cpj "q<sup>a</sup> p'd pi "k p'v "ej " pj "pj "x {=  
 \*d+U "k p'rj K'v'j cpj "q<sup>a</sup> p" e'v'j "v'j gq"v "i k'j K' q<sup>a</sup> K' e'f j k't'p'v'j cpj "q<sup>a</sup> p'0"nj 1/2 pi "ej "  
 pj "t'p'j "x {"u "k p'rj K'v'j cpj "q<sup>a</sup> p" e'v'j "v'j gq"v "i k'j K' q<sup>a</sup> K' r'f pi "ej q'j K'  
 rj k w't "pi c{"\*j q e"p w'nj 1/2 pi "u»"v "i k'j "pj "x {"v'j gq"v "i k'j K' q<sup>a</sup> K' e"z<sup>a</sup> e'n r"  
 o v'e<sup>a</sup> ej "v'j "ej "j r+x«q'pi «{"zw v't.pj <  
 \*k+ J k p'j «pj "v k'p K'u²e'rj K' e"zw v't.pj " "zw v't.pj " "v'j cpj "q<sup>a</sup> p'v'j gq" k w'  
 65\*+p w'k p'v " e"ej " pj "k'k p'v "p K' »\*k p'd p'z =j q e"  
 \*k+ P w'k p'v "rj K' e"ej " pj "nj 1/2 pi "rj K'k'p K'o «"u²e'rj K' e"zw v't.k'pj " "  
 v'j cpj "q<sup>a</sup> p'v'j gq" k w'65\*+0'  
 \*e+P w'v o "u²e'pj "v'j "d "v "ej K'x."nj 1/2 pi "v'j cpj "q<sup>a</sup> p."u "k p'rj K't "rj K' e'v'j <  
 \*k+ P w'v "i k'j K' q<sup>a</sup> K'nj 1/2 pi " e'f j k't'p'v'j cpj "q<sup>a</sup> p'v'j gq"v "i k'j K' q<sup>a</sup> K' »=  
 \*k+ P w'v "i k'j K' q<sup>a</sup> K'nj 1/2 pi " e'f j k't'p'v'j cpj "q<sup>a</sup> p'v'j gq"v "i k'j K' q<sup>a</sup> K' r'f pi "ej q'j K'  
 u²e'v'j gq"v "i k'j K' q<sup>a</sup> K'j k p'j «pj "x«q'pi «{"zw v't.pj "j q e"x«q'pi «{"v'j cpj "q<sup>a</sup> p"  
 v'j e"v "v K'p K'o «"rj K' e"zw v't.pj " "v'j cpj "q<sup>a</sup> p'v'j gq" k w'65\*+j q e"p K'  
 v'j cpj "q<sup>a</sup> p'v'j e"v 0'  
 50 Vtqpi " k w'p«{"nj 1/2 pi "e»" k w'p«q'pi p'e p'v'j «"p'sw{ v' pj "d K'v pi "v'j k v'j K'f q'v'j w'e"  
 n "i -{"t'c'ej q'pi K'e o "u²e'x."pj pi "dk p" pi "v "i k'j K' q<sup>a</sup> K'p w'u "v'j w'e'h " {"f q'u "v "  
 ej K'x."nj 1/2 pi "v'j cpj "q<sup>a</sup> p'i -{"t'c'0"  
 "

**Điều 65:**

30 Mj 1/2 pi "e»"i "vtqpi "d p'S w' " e"p«{"pi p'e p'o v'sw e"i k'm v' e"dw e'rj K'v'p"vtqpi "  
 pj pi "v'j "h "nk o "u²a v'j K' q<sup>a</sup> K' r'f pi "t'p'v'j cpj "q<sup>a</sup> p'v'j "e c'o .pj ".m"e "v'j "h "o «"sw e'i k"  
 {"dw e'rj K' r'f pi "ej k w'v'j gq'pj pi "v'j q "j k r'sw e'v "o «"sw e'i k" {"k'd'p'm v' e'0"  
 40 "  
 \*c+P w'ej k w'v'j gq'nj q p\*3+e c" k w'p«{"u²e'm "rj<sup>a</sup> v'd pi "nj v'k p'v "nj 1/2 pi "rj K'k p'v "  
 e c'p K'v'j cpj "q<sup>a</sup> p."o «"rj K'd pi "k p'v "d pi "k p'd p'z .u "k p'ej K't "rj K' e"  
 v'j "v'j gq"v "i k'j K' q<sup>a</sup> K'e c"j K'rj k w't "pi c{"\*j q e"p w'nj 1/2 pi "e»"v "i k'j "pj "x {"  
 v'j gq"v "i k'j K' q<sup>a</sup> K' e"z<sup>a</sup> e'n r'o v'e<sup>a</sup> ej "v'j "ej "j r+x«q'pi «{"zw v't.pj "j k p'j «pj "v k'  
 p K'u²e'rj K' e"zw v't.pj " "v'j cpj "q<sup>a</sup> p'v'j gq" k w'65\*+0'  
 \*d+P w'o v'v o "u²e'pj "x {"d "v "ej K'x."nj 1/2 pi "v'j cpj "q<sup>a</sup> p'<  
 \*k+ U "k p'rj K' e'v'j "v'j gq"v "i k'j K' q<sup>a</sup> K' j k p'j «pj "x«q'pi «{"zw v't.pj "j q e"x«q'pi «{"v'j cpj "q<sup>a</sup> p'v'j e"v ="  
 "

\*k+ Mj q p "5+e c" k w'86" e"r f pi 'ej q'p kp«q'v'ej 'j r 0

**Điều 66:**

P w'pi k'm 'rj<sup>a</sup> k'rj k'j w 'd "n pj " 'v' cpj "v<sup>a</sup> p"o v'u<sup>2</sup> e'm 'rj<sup>a</sup> v'ej q'cpj 'c."pi k't "e»" pj k o 'x 'nj 1/pi 'v' cpj "v<sup>a</sup> p0

**MỤC 2: MIỄN TRỪ TRÁCH NHIỆM CỦA BÊN THAM GIA TRƯỚC**

**Điều 67:**

30 Mj k'o v'd' p'v' co 'i k" e'o k p't "v«p'd 'j q e'o v'rj p't<sup>a</sup> ej 'pj k o 'e c'o .pj 'x "u<sup>2</sup> e." d v'm "d' p'v' co 'i k"p«q"e»"s w' p't w' " 1/k' k'x k'pi k' {"e pi " k'o k p't "t<sup>a</sup> ej " pj k o 'e Api 'o v'o e" 'pj 'x {0  
40 Xk e't "k p'v' cpj "v<sup>a</sup> p"v«p'd 'j q e'o v'rj p"u "k p'e c'v "u<sup>2</sup> e'ej q" pi k'e o "u<sup>2</sup> e'ej q" pi k'e o "u<sup>2</sup> e."j q e'ej q'd v'e "d' p'v' co 'i k"p«q" -"v' cpj "v<sup>a</sup> p"v' gq" k w'7; .o k p't " v<sup>a</sup> ej 'pj k o 'ej q"v«p'v' "e<sup>a</sup> e'd' p'v' co 'i k"v k'e Api 'o e" 'pj 'x {0

**SÉC GẠCH CHÉO VÀ SÉC THANH TOÁN VÀO TÀI KHOẢN**

**MỤC 1: SÉC GẠCH CHÉO**

**Điều 68:**

30 U<sup>2</sup> e'i ej 'ej<sup>2</sup> q'k'u<sup>2</sup> e"e»"j ck'h p'i ej 'ej<sup>2</sup> q"uqpi "uqpi 0  
40 I ej 'ej<sup>2</sup> q'v' pi 'p w'p»'ej 'i o 'j ck'h p'o «'v' 1/k'j q e'p w'i k c'j ck'h p'e»"i j k'x «q'v "õx«" pi -p'j «pi ö'j q e'v 'pi 'v pi " pi 'j c' { 'pj pi 'v "õx«'e'1/pi 'v' {ö'j q e'd v'm 'ej 'v v'p«q" e'i j k'x«q' i k c=í ej 'ej<sup>2</sup> q" e"dk v'p w'v p'e c'pi -p'j «pi " e'i j k'x«q' i k c0  
50 U<sup>2</sup> e"e»'v' " e'i ej 'ej<sup>2</sup> q'v' pi 'j q e" e"dk v'd k'pi k'm 'rj<sup>a</sup> v'j q e'pi k'e o "u<sup>2</sup> e0  
60 Pi k'e o "u<sup>2</sup> e"e»'v' "i ej 'ej<sup>2</sup> q'v' pi 'v' «pj 'i ej 'ej<sup>2</sup> q" e"dk v0  
70 I ej 'ej<sup>2</sup> q" e"dk v'nj 1/pi 'v' 'ej w' p" k'v' «pj 'i ej 'ej<sup>2</sup> q'v' pi 0  
80 Pi -p'j «pi 'o «'u<sup>2</sup> e" e'i ej 'ej<sup>2</sup> q" e"dk v' -'ej " pj 'e»'v' 'n k'i ej 'ej<sup>2</sup> q'v' 'o 'o v'h p" p c'ej q'pi -p'j «pi 'nj<sup>a</sup> e" 'pj 'v' w0

**Điều 69:**

P w't' p'o v'u<sup>2</sup> e"e»'e q'u c'i ej 'ej<sup>2</sup> q'j q e'v p'e c'pj «'pi -p'j «pi 'o «'u<sup>2</sup> e" e'i ej 'ej<sup>2</sup> q.'u " e q'u c" e'zgo 'pj 'nj 1/pi 'z {"t c0

**Điều 70:**

30  
\*c+ U<sup>2</sup> e" e'i ej 'ej<sup>2</sup> q'v' pi 'ej " e'v' cpj "v<sup>a</sup> p'ej q"pi -p'j «pi 'j q e'ej q'nj<sup>a</sup> ej 'j «pi " e c'pi k't "k p0  
\*d+ U<sup>2</sup> e" e'i ej 'ej<sup>2</sup> q" e"dk v'ej " e'v' cpj "v<sup>a</sup> p'ej q"pi -p'j «pi ""o «'u<sup>2</sup> e" e'i ej " ej<sup>2</sup> q'j q e'p w'pi -p'j «pi " {"k'pi k't "k p'ej q'nj<sup>a</sup> ej 'j «pi 'e c'pi -p'j «pi 0  
\*e+ Pi -p'j «pi "e»'v' "nj 1/pi 'pj p'u<sup>2</sup> e"i ej 'ej<sup>2</sup> q.'pi q k't "u<sup>2</sup> e"e c'nj<sup>a</sup> ej 'j «pi 'e c'pi -p'j «pi " {"j q e'e c"o v'pi -p'j «pi "nj<sup>a</sup> e"x«'nj 1/pi 'v' 'pj 'v' w'u<sup>2</sup> e" {"t "nj k'ej q'pi k' »0  
50 Pi k't "k p'v' cpj "v<sup>a</sup> p.'j q e'pi -p'j «pi 'pj p'j q e'pj 'v' w'o v'u<sup>2</sup> e'i ej 'ej<sup>2</sup> q't<sup>a</sup> k'x k' pj pi 's w' " pj " 'nj q p"3+e c" k w'p«{ 'ej w't<sup>a</sup> ej 'pj k o 'x 'o k'v' k v'j k'o «'o v'pi k" e»'v' 'ej w'x.'m v's w'e c"u "x k'rj o " {"o k p'k'pj pi 'v' k v'j k' »'nj 1/pi 'x v's w' "u " k p'e c'u<sup>2</sup> e0

**Điều 71:**

P w'i ej "ej<sup>2</sup>q"t'p"u<sup>2</sup>e"e»"pj pi "v "õ"nj 1/2pi "y "i kq" f ej õ"pi k' e"ej w' p"pj pi "t " y «pj "pi k'e o "u<sup>2</sup>e"pj pi "nj 1/2pi "y "t "y «pj "pi k'e o "u<sup>2</sup>e" e"d q"x O'Vw' «pj k' p"pi k' y "pj pi "e»"y " e"j pi "pj pi "sw' p"j p"e c"pi k'e o "u<sup>2</sup>e" e"d q"x "y gq" k w' 4; 0'

**MỤC 2: SÉC THANH TOÁN VÀO TÀI KHOẢN**

**Điều 72:**

30'

\*c+ Pi k'm "rj<sup>a</sup> v'j q e"pi k'e o "u<sup>2</sup>e"e»"y "e o "y cpj "q<sup>a</sup>p"u<sup>2</sup>e"d pi "k p"o v'd pi " e<sup>a</sup> ej "xk v'ej<sup>2</sup>q"t'p"o v'u<sup>2</sup>e"pj pi "v "õ"y cpj "q<sup>a</sup>p"x«q"«k'nj q pö"j q e"pj pi "v "e»" p k'f w'pi "v pi "v 0'

\*d+ Vtqpi "t pi "j r"p«{. "u<sup>2</sup>e"ej "e»" e"pi k't "k p"y cpj "q<sup>a</sup>p"d pi "e<sup>a</sup> ej " i j k'x«q" u "u<sup>a</sup> ej "m "q<sup>a</sup>p0'

50 Pi k't "k p"y cpj "q<sup>a</sup>p"o v'u<sup>2</sup>e"pj "x { "nj 1/2pi "rj k'd pi "e<sup>a</sup> ej "i j k'x«q"u "u<sup>a</sup> ej "m "q<sup>a</sup>p" rj k'ej w't<sup>a</sup> ej "pj k o "x "o k'y k v'j k'o «"o v'pi k'e»"y "rj k'ej w'f q"j w'sw "e c"xk e" y cpj "q<sup>a</sup>p" »."o k p"n'pj pi "y k v'j k' »"nj 1/2pi "x v'sw "u "k p"e c"u<sup>2</sup>e0'

60 P w'u<sup>2</sup>e"ej q"y {"t'p"o v't e"e c"p»"e»"u "e q"u c"pj pi "v "õ"y cpj "q<sup>a</sup>p"x«q"«k' nj q pö."u "e q"u c" e"zgo "pj "nj 1/2pi "e»"z {"t'c0'

**MẬT SÉC**

**Điều 73:**

30 Mj k'o v'u<sup>2</sup>e"d "o v."f Á'f q"«k'w'j w ."t o "e r"j c{"f q"pi w' p"pj -p"p«q"nj<sup>a</sup>e0"pi k'o v' u<sup>2</sup>e."y gq"e<sup>a</sup>e"nj q p"sw' " pj "e c"nj q p"«4+x «"5+e c" k w'p«{."e»"sw' p"j p"y cpj "q<sup>a</sup>p" pj "pi k' {" -"e»"p w'e 1/2p"u "j w'u<sup>2</sup>e0D'p"y co "i k'd {"w'e w'y cpj "q<sup>a</sup>p"nj 1/2pi "y "p'w u "nk p"pi k' {"w'e w'y cpj "q<sup>a</sup>p"nj 1/2pi "u "j w'u<sup>2</sup>e"pj "n'k"o v'nj e"dk p" k'x k't<sup>a</sup> ej " pj k o "x "u<sup>2</sup>e0'

40'

\*c+ Pi k' {"w'e w'y cpj "q<sup>a</sup>p"o v'u<sup>2</sup>e"d "o v'rj k'rj<sup>a</sup> v'dk w'd pi "x p"d p"ej q"d'p"y co " i k'o «"pi k' {" {"w'e w'y cpj "q<sup>a</sup>p<

\*k+ Pj pi {" w'v "e c"u<sup>2</sup>e"d "o v'y w e"x "pj pi " k w'nk p"e p"y k v'p'w'tc"vtqpi " pj pi " k w'3"«4+."pj o "o e" «ej" {"pi k' {"w'e w'y cpj "q<sup>a</sup>p"u<sup>2</sup>e"d "o v'e»" y "zw v't.pj "ej q"d'p"y co "i k" {"d p'ucq"u<sup>2</sup>e"d "o v' "

\*kk+ Pj pi "u "nk p"ej q"y {"t pi ."p w'pi k' {"e 1/2p"u "j w'u<sup>2</sup>e."pi k' {" -"e»" sw' p" e"y cpj "q<sup>a</sup>p" k'x k'd'p"y co "i k"o «"pi k' {" {"w'e w'y cpj "q<sup>a</sup>p0'

\*kk+ Pj pi "u "nk p"pi p"t "u "zw v't.pj "t'p"u<sup>2</sup>e0'

\*d+ D'p"y co "i k'd {"w'e w'y cpj "q<sup>a</sup>p"u<sup>2</sup>e" -"o v'e»"y " 1/2k'pi k' {"w'e w'y cpj "q<sup>a</sup>p" d q" o " "d k'y pi "ej q"d'p"y co "i k" {"x "o k'y k v'j k'e»"y "i j<sup>a</sup> pj "ej w'x."u " y cpj "q<sup>a</sup>p"ucw" »"e c"u<sup>2</sup>e"d "o v0'

\*e+ V'pj "ej v'x«" k w'nk p" o "d q'rj k' e"sw' v' pj "d pi "u "y q "j k r"i k c"pi k' {"w'e w'y cpj "q<sup>a</sup>p"x«d'p"y co "i k" e" {"w'e w'y cpj "q<sup>a</sup>p0'

Mj 1/2pi "e»"u "y q "j k r"pj "x {"."q«"a p"e»"y "sw' v' pj "zgo "e»"e p'rj k'd q" o "nj 1/2pi "x«" p w'e»"y .V'pj "ej v'x«"e<sup>a</sup>e" k w'nk p"d q" o "rj k'pj "y "p«q0'

\*f+ P w'nj 1/2pi "y "e»"d q" o ."Vq«"a p"e»"y "tc"n pj "ej q"d'p"y co "i k" e" {"w'e w' y cpj "q<sup>a</sup>p"m "y<sup>a</sup>e"u "k p"e c"u<sup>2</sup>e"d "o v'x «"o k'nj q p"n'k'x«"ej k'rj «e»"y "rj k'ej w' y gq" k w'7; "j q e"82."v k'Vq«"a p"j q e"d v'm "pj «"ej e"t<sup>a</sup> ej "j c{"e "sw'p"e»"y o "

s w f p p « q n j a e . x « e » v j s w f v p j v j k j p m v j a e » 0 M j q p m v j a e { r j k e z g o p j k p v j c p j v q a p e j q p i k { w e w v c p j v q a p 0 }  
 40 P i k { w e w v c p j v q a p o v l e d o v j g q e a e n j q p s w f p j v k k w p « { n j 1 p i e p r j k d q o e j q p i k m r j a v i j k x « q u e j q e e j q p i k m j w i j k x « q r j p m j w e c o . p j . p j p i v p j o n j 1 p i v i k c q f e j o . o n j 1 p i v e j w f p p j p i o . o n j 1 p i v j g q h p j o . o e j t e j q \* z + o « v j 1 4 o . j q e p j p i v e » p i j c v p i v 0

**Điều 74:**

30 D p v j c o i k - v j c p j v q a p u e d o v x « u e u c w » e z w v t . p j v j c p j v q a p d k o v p i k n j a e . r j k v j 1 p i d a q e j q p i k - p j p k p v j c p j v q a p x u z w v t . p j { 0 }  
 40 X k e v j 1 p i d a q » r j k e v j e j k p x « q p i « { u e e z w v t . p j v j c p j v q a p j q e o v t q p i j c k p i « { n k o x k e k r v j g q x « r j k p w v p p i k z w v t . p j u e x « p i « { . p k z w v t . p j 0 }  
 50 X k e v j 1 p i d a q n k o e j q d p v j c o i k - v j c p j v q a p u e d o v r j k e j w t a e j p j k o x o k v j k v j k o « p i k - v j c p j v q a p e » v j i j a p j e j w f q n j 1 p i v j 1 p i d a q 0 O k p n k p j p i v j k v j k n j 1 p i x v s w a u k p e r v k k w 7 ; j q e 8 2 0 }  
 60 E j o t t q p i x k e v j 1 p i d a q t e n j k u e j o t f q j q « p e p j p i q « k o w p e c p i k v j c p j v q a p u e d o v x « p i k { - n j 1 p i v t a p j j q e x v s w c e 0 M j k p i w f p p j p i - { e j o t p i p i v e p i . v j 1 p i d a q r j k e v j e j k p x k u e p o p j r h 0 }  
 70 V j 1 p i d a q e o k p n j k p i w f p p j p i - { e j o t i k v j 1 p i d a q k r v e v e p i p i q « k 5 2 p i « { u c w p i « { e w k e A p i v j 1 p i d a q r j k e v j e j k p 0

**Điều 75:**

30 D p v j c o i k - v j c p j v q a p u e d o v j g q e a e n j q p s w f p j v c k k w 9 5 x « u c w » e { w e w - v j e u v j c p j v q a p u e . j q e x . n u q o v l e p p o v s w f p e c o . p j v w k p e c d v e d p v j c o i k p « q e » v j a e j p j k o x k o . p j . e » s w f p e \* c + P w e » d q o . v j w j k u d q o e j q e \* d + P w u k p - e m v j a e v k v q « a p j q e p j « e j e t a e j j c { e s w c p e » v j o s w f p p « q n j a e . » 1 4 h k u k p - e m r j a 0 }  
 40 P i k - e w p i e r d q o v j c q e a e n j q p s w f p j e c 4 \* d + e c k w 9 5 e s w f p p j p u i k k v c d q o n j k d p v j c o i k o « s w f p n k e d q o n j 1 p i e l p t k t q v w c n p c x u n k p u e - d o 0

**Điều 76:**

P i k { w e w v c p j v q a p u e d o v j e j k p o v e a e j j r v j e x k e n r e j p i v j n j a p i p i j x u v e j k v c p j v q a p d p i x p d p a r p i p j p i { w e w e c k w 9 5 . n j q p 4 \* c 0

**Điều 77:**

P i k p j p k p v j c p j v q a p e c o v l e d o v j g q k w 9 5 r j k i k c q e j q d p v j c o i k v j c p j v q a p x p d p v j g q k w 9 5 . n j q p 4 \* c + e p i k { m p j p x « o k e j p i v j e w f v x « d p i m p j p - t 0

**Điều 78:**

30 D p v j c o i k - v j c p j v q a p u e d o v j g q k w 9 5 e » p j p i s w f p j p p j p i k { r j k e » p w u j w l e 0 }  
 40 D p v j c o i k { e j e » v j v j e j k p s w f p j p e c o . p j p w e » t q p i v c { d p m p j p e r v c k k w 9 9 0 }  
 50 "

**GIỚI HẠN (THỜI HẠN)**

**Điều 79:**

30 S w{ p"j <pj " pi "rj<sup>a</sup>v'ukpj "t'p"u<sup>2</sup>e"nj 1/phi "y " e"u "f pi "n-w'j p"ucw'd p"p o "t 1/2K swc<

\*c+ " khj<sup>a</sup>pi "pi km "rj<sup>a</sup>v'j q e"pi kd q"n-pj "e c'j .m "v "pi <<"e c"u<sup>2</sup>e="

\*d+ " khj<sup>a</sup>pi "pi km "j w'j q e"pi kd q"n-pj "e c'j .m "v "pi <<"ej pi "y "nj<sup>a</sup>pi " pi j "x "v "ej k'y cpj "qa p'j q e."nj k'ej pi "y "nj<sup>a</sup>pi "pi j " e"o k p."pi <<"v "ej k' y cpj "qa p0

40 P wd'p"y co "i kc" -"y cpj "qa p"y gq" k w7; "j q e"82"ttqpi "x 1/phi "o v'p o "t e"nj ko -p" j p"y k'j p" "e r"v k'nj q p"\*3+"e c" k w"p<<."d'p"y co "i kc" {"e}"y "y e"j k p"sw{ p" j <pj " pi "e c"o .pj " Kx kd'p"y co "i kc"e>"t<sup>a</sup>ej "pj ko "x ko .pj "ttqpi "x 1/phi "o v'p o " m "v "pi c{"pi k' {"y cpj "qa p"u<sup>2</sup>e0

"

"

"

"

"

"

"

"

"

"

"

"

"

"

"

"

"

"

"

"

"

"

"

"

"

"

"

"

"

"

"

"

"

"

"

"

"

# CHƯƠNG 2

## HỎI ĐOÀI

\*33'k v"

### Mục đích học tập của chương

*Cung cấp cho người học những khái niệm cơ bản về hỏi đoán, tỷ giá hối đoái, các giao dịch hối đoái cơ bản trên thị trường và thực hành một số bài tập ứng dụng. Ngoài ra trong chương này còn đề cập một số nét về thị trường ngoại tệ liên ngân hàng ở Việt Nam.*

### 2.1. Khái niệm về ngoại hối

"*Ngoại hối là khái niệm dùng để chỉ các phương tiện có giá trị được dùng để tiến hành thanh toán giữa các quốc gia*"

1. Pi q k'v <"Hqtgk p"Ewtgpe{+v e"n"kp"e c"p e"nj<sup>a</sup>e"n w"v"1/pi "tqpi"o v"p e"0 Pi q k'v "dcq"i o "4"m k<pi q k'v "k p"o v"x<"pi q k'v "p"i pi 0

2. E<sup>a</sup>e'rj pi "k p"v cpj "q<sup>a</sup>p"sw e"v "i j k'd pi "pi q k'v <"v pi "i o "e">"

- a. J k'rj k w"dkm'qh'Gzej cpi g+"
- b. M "rj k w"Rtqo kuqt { "P qvg+"
- c. U<sup>e</sup>"Ej gs wg+"
- d. Vj "ej w{ p"v k p"O cki'Vtcpuht+"
- e. k p"ej w{ p"v k p"Vgngi tcrj k'e'Vtcpuht+"
- f. Vj "p"i pi "Etgf k'ectf +"
- g. Vj "p"i pi "pi -p"j <pi "DcpmlNgwgt'qh'Etgf k+"

3. E<sup>a</sup>e'ej pi "nj q<sup>a</sup>p"e">"i k "i j k'd pi "pi q k'v "pj "<"

- a. E "rj k w"Uqem"
- b. Vt<sup>a</sup>k'rj k w'e/1/pi "v "F gdgpwmg+"
- c. E1/pi "v<sup>a</sup>k's w e"i k"i qxgtpo gpv'Nqcp+"
- d. Vt<sup>a</sup>k'rj k w'nj q'd e"Vtgcuw { "Dkm"

4. X<pi "d e."nko "e pi "pi e"tck" a"sw "x0k0 e"i'Ápi "ko "k p"v "

5. Vk p'e c"Xk v'P co "f k'e<sup>a</sup>e"j .pj "v e"ucw" -{<"

- a. Vk p'e c"Xk v'P co " "p e"pi q<kf k'o k'j .pj "v e"nj k's w { "h k'Xk v'P co ""
- b. Vk p'Xk v'P co "h"n k'pj w p'e c"pi k' w'v "p e"pi q<k" "Xk v'P co ""
- c. Vk p'Xk v'P co "e">"pi w p"i e"pi q k'v "nj<sup>a</sup>e"

" V v'e "e<sup>a</sup>e"pi q k'j k'p'w"t'p" e"sw p"n "v j q"n w v'sw p"n "pi q k'j k'e c"p e" EJ ZJ EP "Xk v'P co "j k p"j <pi 0

### 2.2. Khái niệm về tỷ giá hối đoái

Xk e"v e"j k p"e<sup>a</sup>e"pi j c"x "v cpj "q<sup>a</sup>p"sw e"v " 1/k'j k'rj k'uq"u<sup>a</sup>pj "o v" pi "k p"p e" p<<"x k" pi "k p"e c"p e"nj<sup>a</sup>e"0Mj k'xk e"tq" k'o w"e"p"x vtc"nj k'rj o "xk'o v'sw e"i k" rj k'v c"v w p"i Ápi " pi "k p"p e"p<q" "v"pj "x<"v cpj "q<sup>a</sup>p"j r" pi 0"Xk e"v cpj "q<sup>a</sup>p"p<<{" e">"v "u "f pi "o v'tqpi "j ck" pi "k p"e c"j ck'p e"pj pi "e pi "e">"v "u "f pi "o v" pi "k p" vj "dc"p<q" >."v " >"zw v'j k p" 1/k'j k'rj k'zgo "z<sup>2</sup>v"v"pj "q<sup>a</sup>p"o v" pi "k p"p k'v " e"dcq" pj k'w" pi "pi q k'v "j q e"pi e"n k'o v" pi "pi q k'v " e"dcq"pj k'w'p k'v ."v e"n"rj k'd pi " e<sup>a</sup>ej "p<q" >"ej w{ p" k'o v" p"x "k p"v "e c"p e"p<<{"v <pi " p"x "k p"v "e c"p e"nj<sup>a</sup>e"0

O w p"j e"j k p" e" k w" »."e p"rj k f c"x«q"o v'o e"swk' k'z^e" pj 0P »k'e^e j "n j ^e" »" e j p j "n r j k f c"x«q"v 'i k ^j k' q^a k O X { 'v 'i k ^j k' q^a k n i . A "

E»"p j k w h j ^a k p k o 'x 'v 'i k ^j k' q^a k o «"e j A p i 'c"e»"j "t f e j 'f p" p j 'p i j c'e c'o v'u " v^e i k 'u c w" -{ 0 "

V j g q "U c o w g n u p" / "p j «"n k p j "v j e"p i k O "e j q"t p i <"T y g i a h o i d o a i l a t y g i a d e d o i t i e n c u a m o t n u o c l a y t i e n c u a m o t n u o c k h a c O \* V t o "V j "Z w -p" J p i 0 4 2 2 8 +

V j g q "N "X p "V " \* 3 ; ; ; + " e j q " t p i <" T y g i a h o i d o a i l a t y g i a s o s a n h d o n g t i e n g i u r a c a c n u o c x e t v e m a t g i a t r i . "

"o e"7" k w 6"e c" P i j " p j '8 5 B ; ; ; I P / E R " p i «{ '3 9 / : / 3 ; ; ; " e c " E j p j " r j " X " s w p " n " p i q k j k i j k t i <" T y g i a h o i d o a i l a g i a c u a m o t d o n v i t i e n t e n u o c n g o a i t i n h b a n g d o n v i t i e n t e n V i e t N a m " . "

X f f < O v p i k p j r " n j w " X k v P c o " r j k d 't c '9 ; 9 0 / " t k w " X P F " " b w c " 7 2 . 2 2 2 W U F " t " k p j " p i " p j r " n j w v " O 0 P j " x { " i k ^ 3 " W U F " n k ^ 3 7 . ; 7 2 " X P F . " -{ " n v " i k ^ j k' q^a k i k c " p i " 1 / 2 i r " O " x «" p i " p i -p" j «p i " X k v P c o 0 "

E j A p i 'c"e 1 / 4 " v j { 'v 'i k ^ j k' q^a k e" j k w h k q u a n h e s o s a n h g i u r a h a i d o n g t i e n c u a h a i n u o c k h a c n h a u .

V t q p i " e j " " d p " x " x « p i . " k p " v " t q p i " n w j 1 / p i " n k " k p " A e " d p i " x « p i " x « i k { " d e " p i -p" j « p i " e " k v " f q " t c " x « p i " e p " e " x « q " j « o " n p i " x « p i " e c " p » 0 V " i k ^ j k' q^a k n A e " p «{ " n k " s w e p " j " u q " u r p j " j c k " p i " k p " x « p i " e c " j c k " p e " x k p j c w j q e " n k " u q " u r p j " j « o " n p i " x « p i " e c " j c k " p i " k p " j c k " p e " x k p j c w 0 E ^ e j " u q " u r p j " p «{ " i k " n " p i c p i " i k " x « p i " \* I q f " r c t k v " + 0 P j " x { " t q p i " e j " " d p " x " x « p i . " p i c p i " i k " x « p i " n k " e " u " j . p j " v j « p j " v " i k ^ j k' q^a k O "

X f f < J « o " n p i " x « p i " e c " d p i " C p j " n k " 4 0 6 : : 4 : 3 " i c o . " e c " 1 / 2 i r " O " n k " 2 0 : : 8 9 3 " i c o . " f q " » " s w c p j " u q " u r p j " i k c " I D R " x « " W U F " n k <

3 I D R " " ? " 4 0 6 : : 4 : 3 1 2 0 : : 8 9 3 " ? " " 4 0 W U F " "

V t q p i " e j " " n w j 1 / p i " k p " i k { . " i k { " d e " p i -p" j « p i " n j 1 / p i " e " k v " f q " t c " x « p i " v j g q " j « o " n p i " e c " p » . " f q " » " p i c p i " i k " x « p i " n j 1 / p i " e 1 / 4 " n k " e " u " " j . p j " v j « p j " v " i k ^ j k' q^a k O N A e " p «{ " x k e " u q " u r p j " j c k " p i " k p " x k p j c w " e " v j e " j k p " d p i " e ^ e j " u q " u r p j " u e " o w c " e c " j c k " k p " v " x k p j c w " i k h k " p i c p i " i k " u e " o w c " e c " k p " v " \* R w t e j c u l p i " R q y g t " R c t k v { + "

X f f < O v j « p i " j » c " C " " O " e » " i k " n k " 3 2 2 W U F . " " R j ^ a r " e » " i k " n k " : 4 G W T " "

P i c p i " i k " u e " o w c " n k " < 3 W U F " ? " \* : 4 1 3 2 2 + " ? " 2 0 4 G W T " 0 " -{ " e j p j " n k " v " i k ^ j k' q^a k i k c " 1 / 2 i r " O " x «" p i " G W T 0 "

### 2.3. Phương pháp yết giá

E»"p j k w h j ^e i k " f A p i " e ^ e " v j w v p i " n j ^ e " p j c w " x " d k w j k p " v " i k ^ . " v j o " t f " t a k p i e " p j c w z w p i " s w c p j " j c k n j ^ a k p k o " t e " k r " x « i k p " k r 0 "

"f " j k w " " -{ " e j A p i 'c"u " f p i " j c k e ^ e j " d k w j k p " v " i k ^ " u c w " -{ < "

Cách thứ nhất. "v k o v p e " p i k v " u q " u r p j " o v p i q k v " p « q " » " x k " p i " p k v " \* { v i k " t e " k r " t p " s w c p " k o " p i " p i q k v + "

"  
"  

<b>1 ngoại tệ = X nội tệ</b>
------------------------------

X f f < "

" X k v P c o . " v " i k ^ " v j g q " e ^ e j " d k w j k p " p «{ " u " n k " u q " u r p j " e ^ e " p i " p i q k v " x k " X P F . " e j p i " j p < " " " 3 " W U F " ? " 3 7 . ; 7 2 " X P F " "

" V c " x k v h k < " " W U F I X P F " ? " 3 7 . ; 7 2 "

" R j ^ a r < " " 3 " W U F " ? " 2 0 3 G W T " "

V c " x k v h k < " " W U F I G W T " ? " 2 0 3 "

" : "



Cách thứ hai."v k'o v'p e."pi k'c"uq"u'pj " pi "p k'v "x k' pi "pi q k'v "\*" v'i k' "i k' p" k'r "t'p'swcp" k'o " pi "pi q k'v +

"  
"  
"

**1 nội tệ = X ngoại tệ**

"Rj<sup>a</sup>r."v "i k' "y'j gq"e<sup>a</sup>ej "dk w'j k p"p<<"u "n'k"uq"u'pj " pi "k p"GWT""x k'pi q k'v 0'  
Ej pi "j p<" 3"GWT"" ?"304326"WUF "  
Vc"xk v'n<" GWT"TWUF "" ?"304326"  
"Cpj <" 3"IDR"" ?"308; 7: "WUF ""  
Vc"xk v'n<" I DRWUF "" ?"308; 7: "

Vj gq"v r "s w'p"nkpj "f qcpj "k p"v "e c"pi -p"j <pi ".v "i k' "j k' q<sup>a</sup>k'v pi " e"v' v'i k' "pj " ucw<

WUF "TGWT""?"20 322"120 332"  
WUF "TXPF""?"37.; 72"137.; 92"

pi "WUF " pi "t e"i k'k"v k'p"yét giá"j c{"e'1/p'i k'k" pi "k p"j <pi "j q<sup>a</sup>"j c{" pi "k p" e "u .p>>"n/p"n"o v" p"x 0E<sup>a</sup>e" pi "GWT."XPF" pi "ucw"i k'k"v k'p"định giá"x<"n"o v"u " p"x "k p"v "x<"y pi "y c{" k'rj "y w e"x<"y k'i k'e c"v k'p"v' i k' 0V "i k' pi "t e" 20 322"n"v "i k' "o wc" 1/2"n"t "d pi "GWT"e c"pi -p"j <pi ".x<"v "i k' pi "t e"37.; 72"n"v "i k' " o wc" 1/2"n"t "d pi " pi "Xk vP co "e c"pi -p"j <pi ".ej Àpi " e"i k'k"v "i k' "o wc"x<"e c"pi -p" j <pi "\*"DKF "TCVG+

V "i k' " pi "ucw"20 332"n"v "i k' "d<sup>a</sup>p" 1/2"n"y w'd pi "GWT"e c"pi -p"j <pi "x<"37.; 92"n"v " i k' "d<sup>a</sup>p" WUF "y w'd pi "XPF"e c"pi -p"j <pi ".ej Àpi " e"i k'k"v "i k' "d<sup>a</sup>p"tc"e c"pi -p"j <pi "\*"CUMTCVG+

Vj 1/pi "y pi "v "i k' "CUM"ecq"j p"v "i k' "DKF 0'Ej 'pj "n ej "i k c"ej Àpi "i k'k"n k'pj w p" t e"y w "e c"pi -p"j <pi "j c{"k pi "Cpj "i k'k"Urtgcf."k pi "Rj<sup>a</sup>r "n"Hqwej gw0M"j q p"ej 'pj " n ej "p<<"V' "y w e"x<"v pi "pi q k'v "pj pi "y 1/pi "y pi "x<"nj q pi "2023" p"2025"v e"n"v " 32" p"52" k'o 0Ej Àpi "c"e>"y "o 1/2"j .pj "o k'swcp"j "p<<"y gq"u " "ucw" -{<

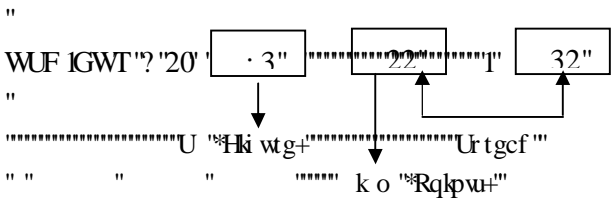

Pj "x {<" **Spread = Ask Rate - Bid Rate""**

V "i k' "y pi " e"e'1/pi "d " p"6"u "n 0' k'o "dk w'j k p"3B2.222e c'o v" p"x "k p"v ." p>>"n"nj q pi "v pi "pj "pj v'nj k'v "i k' "dk p" kOU "e c'v " i k' "y 1/pi "y pi "dk w'j k p"j c'k'eqp"u " ucw'f w'ej o "e c'v "i k' 0Eqp"u "p<<" "v " e"swcp"v o .d k'x ."eqp"u "dk p" pi "o pj "pj v'ej "pj " n'rj p" k'o "e c'v "i k' 0'

"Vtqpi "i k'q'f ej "pi q k'j k'pi k'c"e>"y "n {"v'p'y " 1/2e<sup>a</sup>e'p e"e'1/pi "pi j k r'rj<sup>a</sup>v'tk p" y c{"ej q'v'p"v'v "e c'p e" >" "x "t"v'k p" pj "i k' 0'

"y pi "pj v'e<sup>a</sup>e" p"x "k p"v "e c"e<sup>a</sup>e'p e."v "ej e"v'k w'ej w p"sw e"v "\*"KUQ+" -"dcp" j <pj "m "j k w'k p"v "y pi "pj v'(xem Phụ lục 2.1)."V v'e " pi "k p"e c"e<sup>a</sup>e'p e" w' e"o -" j q<sup>a</sup>"d pi "5"ej "e<sup>a</sup>k'k'j qc."vtqpi " >"j c'k'ej "e<sup>a</sup>k' w'h<"m "j k w'e c'v'p'p e"x<"ej "e<sup>a</sup>k'v "dc"n<" ej "e<sup>a</sup>k' w'k'p'e c'v'p'k p"v "p e" >0"X'f ."XPF"n"m "j k w' pi "k p"e c'Xk vP co ."vtqpi " >"XP"n"m "j k w'e c'Xk vP co "x<"F"n"ej "e<sup>a</sup>k' w'k'p"e c"v'p" pi "k p"e c"Xk vP co " \$ PI \$0UI F"n"m "j k w' pi "k p"e c'p e"Ukpi cr qtg."vtqpi " >"j c'k'ej "e<sup>a</sup>k' w'k'p"U "n"m " j k w'v'p'p e"Ukpi cr qtg"x<"ej "e<sup>a</sup>k'ew k'e Àpi "F"n"ej "f w'k'p"e c"v'p" pi "k p"p e"p<<" FQNNCT"x00"

"

#### 2.4. Các loại tỷ giá hối đoái

E»'y 'e»'e'a'e'ng k'v 'i k' 'nj' a'e'pj cw'u 'f pi 't 'p'y 't pi 'j k' q<sup>a</sup>k0Ej Àpi 'c'e»'y 'zgo " z<sup>2</sup>v0 v'u 'v 'i k' 'ucw' -{<

**2.4.1. Căn cứ vào đối tượng xác định tỷ giá,** e»'y 'ej k'k'o 'v 'i k' 'ej 'pj 'y ex«'v 'i k' 'y " t pi 0'

Tỷ giá chính thức'k'v 'i k' 'f q' 'P i -p'j <pi 't wpi " pi 'e c'p e" >'z<sup>a</sup>e" pj 0Vt'p'e 'u 'e c' v 'i k' 'p«'{'e'a'e'pi -p'j <pi 'y pi 'o k'x«'e'a'e'v 'ej e'v'p'f pi 'u " p" pj 'v 'i k' 'o wc'd<sup>a</sup>p'pi q k'v " i kq'pi c'{'e»'m 'j p.'j q<sup>a</sup>p" k0"

Tỷ giá thị trường'k'v 'i k' " e'j .pj 'y <pj 't'p'e»'u 's wcp'j 'ewpi 'e w't'p'y 't pi 'j k' q<sup>a</sup>k0'

**2.4.2. Căn cứ vào kỳ hạn thanh toán,** e»'y 'ej k'k'o 'v 'i k' 'i kq'pi c'{'x«'v 'i k' 'e»'m 'j p0'

Tỷ giá giao ngay"URQV+k'v 'i k' 'f q'v 'ej e'v'p'f pi "{ v'k'v k'y k' ko 'i kq'f ej 'j q e" f q'j ckd'p'y c'y w p'pj pi 'rj k' o 'd q'tqpi 'dk w' 'f q'pi -p'j <pi 'pj <p e's w' " pj 0Xk e" y cpj "q<sup>a</sup>p"i k c'e'a'e'd'p'rj k' e'y e'j k p'tqpi "x'p'i 'j ck'pi «'{'k'o "xk e'k r "y gq. 'ucw'pi «'{" eco 'm v'o w'j q e'd<sup>a</sup>p0"

Tỷ giá giao dịch kỳ hạn"HQTY CTFU+k'v 'i k' 'i kq'f ej 'f q'v 'ej e'v'p'f pi "v "v'pj " q<sup>a</sup>p"x«'y c'y w p'x k'pj cw'pj pi 'rj k' o 'd q'tqpi 'dk p' " s w'k' pj 'x 'v 'i k' 'm 'j p'j k p' j <pj 'e c'P i -p'j <pi 'P j <p e'v k'y k' ko 'm 'j r" pi 0'

**2.4.3. Căn cứ vào giá trị của tỷ giá,** e»'y 'ej k'k'o 'v 'i k' 'f cpj 'pi j c'x«'v 'i k' 'y e0'

Tỷ giá hối đoái danh nghĩa'k'v 'i k' 'e c'o v'ng k'k p'v " e'dk w'j k p'y gq'i k' " j k p'v k' n'j 1/2pi "v'pj " p'd v'm " pj 'j pi 'p«q'e c'n o 'rj<sup>a</sup>v0"

Tỷ giá hối đoái thực'k'v 'i k' 'e»'v'pj " p'v'e" pi 'e c'n o 'rj<sup>a</sup>v'x«'u e'o wc'tqpi 'o v'e r" k p'v "rj p" pj 'i k' 'e 'j <pi 'j >c'v pi 's wcp'e»'y 'd<sup>a</sup>p'tc'p e'pi q«k'x«'j <pi 'k w'y 'tqpi " p e0V 'i k' 'p«'{' k'f k p'ej q'n'j 'p pi 'e pj 't cpj 's w e'v 'e c'p e" >0'

**2.4.4. Căn cứ vào phương thức chuyển ngoại hối,** e»'y 'ej k'k'o 'v 'i k' " k p'j k'x«'v " i k' 'y 'j k0'

Tỷ giá điện hối là v 'i k' 'y pi " e'p k'o "{ v'v k'pi -p'j <pi 0' >'k'"v 'i k' 'ej w' p'pi q k' j k'd pi " k p0V 'i k' " k p'j k'k'v 'i k' 'e 'u " 'z<sup>a</sup>e" pj 'e'a'e'ng k'v 'i k' 'nj<sup>a</sup>e0"

Tỷ giá thư hối.'v e'k'v 'i k' 'ej w' p'pi q k'j k'd pi 'y 0V 'i k' " k p'j k'y pi 'ecq'j p'v " i k' 'y 'j k0'

**2.4.5. Căn cứ vào thời điểm mua/bán ngoại hối.**'e»'y 'rj -p'dk v'v 'i k' 'o wc'x«'v 'i k' 'd<sup>a</sup>p" e c'pi -p'j <pi 0'

Tỷ giá mua'k'v 'i k' 'e c'pi -p'j <pi 'o wc'pi q k'j k'x«q0Tỷ giá bán'k'v 'i k' 'e c'pi -p'j <pi " d<sup>a</sup>p'pi q k'j k'tc0V 'i k' 'o wc'dcq'ik 'e pi 'y r'j p'v 'i k' 'd<sup>a</sup>p"x«'n'j q p'ej 'pj "n ej " >'k'n k' pj w p'm'pj 'f qcpj 'pi q k'j k'e c'pi -p'j <pi 0'

Vj 1/2pi 'y pi 'y .pi -p'j <pi 'n'j 1/2pi 'e'1/2pi 'd 'v v'e 'v 'i k' 'e c'e'a'e'j r" pi " -'m 'm v'tqpi " o v'pi «'{'o «'ej 'e'1/2pi 'd 'v 'i k' 'e c'j r" pi 'm 'm v'ew k'e'Ápi 'tqpi 'pi «'{" >.'pi k'v 'i k' >'k' " tỷ giá đóng cửa0V 'i k' " >pi 'e c' e'eqk'k'ej 'k w'ej "{ w'x 'v'pj 'j .pj 'dk p" pi 'e c'v 'i k' " tqpi 'pi «'{'j 1/2 >0V 'i k' " e'e'1/2pi 'd 'x«q" w'k 'e c' w'pi «'{'i kq'f ej " e'i k'k' "tỷ giá mở cửa."

Vtqpi 'pi j k r "x "o wc'd<sup>a</sup>p'pi q k'j k'e c'pi -p'j <pi 'e'1/2'ej k'tc"tỷ giá tiền mặt"và tỷ giá chuyển khoản0V 'i k' 'ej w' p'n'j q p'dcq'ik 'e pi 'ecq'j p'v 'i k' 'k p'o v0'

" Vtqpi 'n'j w'p'n'j 'ej " 's w p'n 'pi q k'j k' 'e'a'e'p e'n'f o 'rj<sup>a</sup>v'tk p.'pi q«k'y "t pi " pi q k'j k'ej 'pj 'y e'e'1/2'v p'v k'y 't pi 'pi q k'j k'v 'f q.'f q" >'d'p'e pj 'v 'i k' 'ej 'pj 'y e'f q" pj <p e's w' " pj 'e'1/2'e»'v 'i k' 'ej " gp'f q's wcp'j " ewpi 'e w'pi q k'j k'x'p'y 't pi "p«'{" s w' v' pj 0'

"

" Vt'p'vj 'i k k' -'t k'sw'pj k w'ej " 'v 'i k' 'nj' a' e'pj cw'vj 'ej " pi 'x k'v pi 'i k'k' q p'rj' a'v' tk p0'Ucw' k'ej k p'vj 'i k k'n p'vj '4.'e' a' e' p e' 's w e'vj e'j k p'ej 'pj 'u' a' e'j 'rj -p' dk v' k'z " tqpi 's wcp'j 'm'pj 'v 'x <'k p'v .f q' >' e'j " 'pj k w'v 'i k' 't c' k'0 e' 'ej 'e c'ej " 'pj k w'v 'i k' 'k' " 'pj 'j pi " p' e' a' p' e' -p' pi q k'vj pi .v " >' pj 'j pi " p' e' a' p' e' -p' v'j cpj 'x' q' a' p' s' w e' v' x <'v 'i k' 'j k' q' a' k' pi 'vj k' p' >' e' / p' e' >' v' e' f pi 'pj 'n' <'o v' m' k' v' w' 'pj r' 'nj w' e' dk v' j q e' k p' v' pi 'ej q' z w v' nj w' h' <'o e' / pi e' 'ej q' e'j 'pj 'u' a' e'j 'd q' j 'o w' f e'j 'e c' pi -p' u' a' e'j 's w' 'v' w' v' j w' 'd' a' p' pi q k'j k'0 "

**2.5. Xác định tỷ giá theo phương pháp tính chéo**

J k p'pc { 't' p' e' a' e' v'j 't pi 'j k' q' a' k' s w e' v' . 'v' j / pi 'v' pi 'pi k' v' e'j 'v' { 'v 'i k' 'i k' c' WUF 'x <' I DR' u' q' x k' pi 'p k' v' 0 E j pi 'j p' 'X k v' P co 'v' . pi k' v' e'j / pi 'd' a' q' v' 'i k' 'i k' c' WUF " u' q' x K X P F . " 'e' a' e' p e' e' pi " pi 'ej w' pi 'ej -w' Z w' v' j . WUF I G W T '00' V t q pi 'i k c q' f e'j 'pi q k' j k' n' j' a' e'j 'j < pi 'e' / p' o w p' z' a' e' " pj 'v 'i k' 'i k' c' e' a' e' " pi 'k' p' n' j' a' e' . e'j pi 'j p' j 'o w p' z' a' e' " pj 'v " i k' WUF II DR' f q' x { 'j 'rj k' f Á pi 'o v' rj pi 'rj' a' r' p' < q' > " 'v' pj 'x' q' a' p' e' a' e' v' 'i k' 'p' < { 0' > " e'j 'pj 'rj pi 'rj' a' r' 'v' pj 'e' j' 2 q' v' 'i k' 0' "

**2.5.1 Nguyên tắc cơ bản tính chéo tỷ giá:**

O v' e' a' e'j 'v' pi 's' w' v' 'v' c' e' >' e' / pi 'v' e' < A / B = A / C x C / B "

*Muốn xác định tỷ giá hối đoái của đồng tiền A so với đồng tiền B theo phương pháp tính chéo, ta lấy tỷ giá giữa đồng tiền A so với C nhân với tỷ giá của đồng tiền C so với B*

X' f < V k' R c t k u . P i - p' j < pi 'S w e' i k' R c t k u' e' / pi 'd 'v 'i k' < " " WUF I G W T " " " ? ' 20 322 " " " I D R I G W T " " " ? ' 306856 " " Z' a' e' " pj 'v 'i k' < WUF II DR " " V c' e' > 'v' 'x k v' p' j 'u c w' < " WUF II DR' ? ' WUF I G W T " z ' G W T II DR' ? " \* WUF I G W T + " z " } 3 1 \* WUF I G W T " + } " " ? \* 20 322 + z ' 3 B 06856 " ? ' 20 757 " "

**2.5.2 Vận dụng phương pháp tính chéo:**

Ví dụ 1 < O v' e' / pi 'v' { 'Rj' a' r' z w v' nj w' o v' t' / j < pi 'v' w' e' 322.222 E J H' e' p' d' a' p' e' j q' P i - p' j < pi " 'n { " pi 'G W T ' 0 P j ' x { ' P i - p' j < pi 'u 'v' j cpj 'x' q' a' p' e' j q' e' / pi 'v' { 'd c q' p' j k' w' G W T ' A' E j q' d k v' v' 'i k' e' / pi 'd 'n' < " WUF I E J H' ? ' 308337 47 " " " WUF I G W T " ? ' 20 322 120 332 " " f r' f' pi 'e' / pi 'v' e' 'v' pj 'e' j' 2 q' v' c' e' > < " " " E J H I G W T " ? ' \* E J H I W U F + z \* W U F I G W T " + " ? ' 3 1 \* W U F I G W T + z \* W U F I E J H + " X p' " " - { 'h' c' f Á pi 'v 'i k' 'o w e' j' c { 'd' a' p' 0' V c' u' w' { 'h' v' p' p' j 'u c w' < " V t e' j v' e' / pi 'v' { 'u 'd' a' p' 322.222 E J H' e' j q' p' i - p' j < pi " 'o w c' WUF . ' p' j 'x { ' p' i - p' j < pi 'u " d' a' p' WUF ' e' j q' e' / pi 'v' . 'v' e' h' c' p' i - p' j < pi 'u ' a' r' f' pi 'v 'i k' 'd' a' p' WUF I E J H' ? ' 308347 . ' u c w' > > e' / pi " v' { 'u 'd' a' p' WUF " 'o w c' G W T . ' h' e' p' < { ' p' i - p' j < pi 'u ' a' r' f' pi 'v 'i k' 'o w c' WUF I G W T " ? ' 20 3220' V j 'x < q' e' / pi 'v' e' 'v' c' v' j w' e' v' 'i k' 'd' a' p' e' c' e' / pi 'v' { 'p' j 'u c w' < "

" " EJ HIGWT""? "31308347+, 20 322"? "207245"

X { "v pi "u "k p"GWT"o «"pi -p"j «pi "u "y cpj "q" p"ej q"e/phi "v "k«<

" " 322.222"207245"? "72.452GWT"

Ví dụ 2: "O v"e/phi "v" "e p"o wc"322.222EJ H"t "d pi "GWT""y . "pi -p"j «pi "u "v"pj "v "i k" "d" p" n"dcq"pj k" w" A"

f r "f pi "e/phi "y e"v"pj "ej 2q" "c"e»<

GWT IEJ H"? \*GWT "IWUF +z \*WUF IEJ H+? "3I \*WUF IGWT +""z \*WUF IEJ H+""

" Vc"uw{ "hw p"v pi "v "pj "x" f "30"

" Vt e"j v"e/phi "v" "d" p"GWT"" "o wc"WUF . "pi -p"j «pi "u "a r" f pi "v "i k" "d" p"WUF IGWT""? "20 332."ucw" » "n"j k"e/phi "v" "d" p"WUF " "o wc"EJ H" y . "pi -p"j «pi "u "a r" f pi "v "i k" "o wc" WUF IEJ H"? "3083370Vj c{ "y "x«q"e/phi "y e"t"p" "c"e»<

" GWT IEJ H"? \*3120 332+z308337"? "3Q : 92"

" U "k p"o «"e/phi "v" "r" j k"t "ej q" P i -p"j «pi " "o wc"322.222EJ H"n«<

" 322"222"13Q : 92"? "72.549085'GWT"" " " "

**Nhận xét: ""**

/ Khi ngân hàng bán thì ngân hàng sẽ dùng tỷ giá cao

/ Khi ngân hàng mua thì ngân hàng sẽ dùng tỷ giá thấp

Do đó bất lợi vẫn thuộc về khách hàng cần mua hay cần bán.

Ví dụ 3: "O v"e/phi "v" "e p" "d" p"ej q"pi -p"j «pi "322.222I DR" "n {"GWT"0"Pj "x {"pi -p" j «pi "u "t "ej q"e/phi "v" "dcq"pj k" w"GWT"A"

" Ej q"dk v"v "i k" <

" " I DRIWUF "" ? "307: 32142"

" " WUF IGWT"" ? "20 4921: 2""""

f r "f pi "e/phi "y e"v"pj "ej 2q" "c"e»<

" " \*I DRIGWT"+? \*I DRIWUF +z \*WUF IGWT"+""

Vc"uw{ "hw p"pj "ucw<

Vt e"j v"e/phi "v" "u" "d" p"I DR"ej q"pi -p"j «pi " "o wc"WUF . "f q"x {"pi -p"j «pi "u "a r" f pi " v "i k" "o wc" I DRIWUF "? "307: 32=ucw" » "e/phi "v" "u" "d" p"u "WUF "p «{ "ej q"pi -p"j «pi " "n {"GWT." f q" » "pi -p"j «pi "u "a r" f pi "v "i k" "o wc"WUF IGWT""? "20 4920"

Vj c{ "x«q"e/phi "y e" "c"e»<

" " I DRIWUF "? "307: 32"z"20 492"? "305297""

U "k p"o «"pi -p"j «pi "t "ej q"e/phi "v" "k«<

" " 322.222I DR"z"305297"? "352.972'GWT""

**Nhận xét<"**

/ Khi khách bán thì phải chịu hai tỷ giá mua cùng một lúc.

Ví dụ 4: "O v"e/phi "v" "e p"o wc"322.222"I DR"t "d pi "GWT"0"X {"e/phi "v" "r" j k"t "ej q" P i -p"j «pi "dcq"pj k" w"GWT"A"

" Ej q"dk v"v "i k" <

" " I DRIWUF "? "307: 32142"

" " WUF IGWT""? "20 4921: 2""""

" f r "f pi "e/phi "y e"v"pj "ej 2q" "c"e»<

" " I DRIGWT""? \*I DRIWUF +z \*WUF IGWT"+""

" Vc"uw{ "hw p"pj "ucw<

" Vt e"j v'el/pi "v"u "d"p"GWT"" "o wc"WUF."f q" >>"pi -p"j <pi "u "a r" f pi "v "i k" d"p" WUF IGWT""? "20 4: 2"ucw" >>"el/pi "v"u "d"p"WUF" "n { "I DR."f q" >>"pi -p"j <pi "u "a r" f pi "v "i k" d"p" I DR IWUF" ? "307: 420"

Vj c{ 'x<q"el/pi "v" e"t'p"v"v"pj " e"v "i k" <  
" " I DR IGWT""? "307: 42"z"20 4: 2" ? "3052; ; "  
X { "el/pi "v"r"j k't "ej q"pi -p"j <pi "u "k p" <  
" " 322.222I DR"z"3052; ; "? "352.; ; 2"GWT""

**Nhận xét<**

- Khi khách hàng mua thì phải chịu hai tỷ giá bán cùng một lúc và ngược lại.

**2.6. Các yếu tố ảnh hưởng đến sự biến động của tỷ giá hối đoái**

Ucw"3; 93"x k'u "u r" "e c"ej " "k p"v "Dt gwq p"Y qqf u."s wcp"j "k p"v "i k c"e"e"p e" e"v "j "p k" k p"j .pj "k" "e"e"p e"v "d p0X k'e "ej "p<{."v "i k" j" k" q" k'e c"e"e"p e"dk p" pi "j <pi "pi <{."j <pi "i k" t'p"v"j "t pi "f q" pj "j pi "e c"pj k w"pj -p"v "pj "n o"r"j "a"v"v"pj " j .pj "e"p"e"p"v"j cpj "q"p"sw e"v ."v"pj "j .pj "ewpi "x<"e w"pi q k"j k't'p"v"j "t pi "x0"

" Ej Àpi "v"e p"j k w't pi "v "i k" j" k" q" k'k'o v"i q k'i k'.x { "x "d p"ej v"p>"i k pi "pj "d v" m "o v"i q k'i k' "p<q"tqpi "p p"nkp"v ."v e"n"u "x p" pi "v"j gq"sw"n"v"ewpi /e w0Vw"pj k p"e p" pj p"o pj "pi c{ "t pi "z"v"x "r"j o "xk" pj "j pi "v "i k" j" k" q" k'dc q"i k "e pi " e"eqk'n"i q k'i k" sw e"v ."f q" >>"p>"u "d "v"e" pi "d k"pj k w"v "w"n"j"e"pj cw"tqpi "n"j "pi "i kcp"p<{0

F k' -{ "ej Àpi "v"u "z"v" pj "j pi "e c"7"pj -p"v "s wcp"t pi " p"dk p" pi "e c"v "i k" j" k" q" k'0

**2.6.1. Liên quan giữa tỷ giá hối đoái với tỷ lệ lạm phát hay sức mua**

P >k'e"ej "n"j "a"e" " -{ "o w p"p>k" p"o k'k'p"j "i k c"v "i k" j" k" q" k'x<"u e"o wc"e c"o k" pi "k p"tqpi "o k'e r" "k p"v"0 "v"j { "t"o k'k'p"s wcp"p<{ "v"u "f pi "n "v"j w" v"u e"o wc"e c" Tl ectf q/ "Ecu gr0N "v"j w" v"p<{ "i k "v"j w" v"t pi "v "i k" j" k" q" k" "o e"e"p" d pi "r"j k"v" j k p"u " pi cpi "d pi "tqpi "u e"o wc"i k c"j ck" pi "k pi "v pi " pi "x<"p>" e"i k'n"n "v"j w" v"5R" \*Rwtej cuj kpi "Rqy gt"Rctk{ +0"\*\*\*\*\*

N ""v"j w" v"p<{ "i k "v"j w" v"tqpi "o v"p p"nkp"v "e pj "tqpi "nkp"o pj ."v e"n"tqpi " >>"e e" r"j "x p"ej w" p."v"j w" j" k's wcp"i k" "pj "d pi "20F q" >>"p w"e"e"j <pi "j >>"c" pi "pj v"j .pi "k'k w" f Àpi "u "o wc"j <pi " "p e"p<q"e>"i k"j"j v"u "v"j r0Vj gq"i k "v"j k v" >>."o v"nkp"j <pi "C" "O "e>" i k"n"322WUF "x<" "Rj "a r"n" : 2GWT".e>"pi j c"n"v"j gq"pi cpi "i k"u e"o wc" k'p k'e c"j ck" pi " k p"p<{ "n" <"WUF "IGWT""? "20 2220P w" "O "o e"n"o "r"j "a"v"n"7" l'p o "x<" "Rj "a r"n"32" l'p o "v"j . " i k"nkp"j <pi "C" "O "u "v pi "n"p"n"327WUF." "Rj "a r"v pi "n"p"n" : GWT"0F q" >>"pi cpi "i k"u e" o wc" k'p k'u "n"327WUF" ? " : GWT".j c{ "WUF IGWT""? " : B27+? "20 5: 3"

Pj "x { <V "i k"t e"n"o "r"j "a"v"n"WUF IGWT""? "20 222"

" " /"V "i k"ucw"n o "r"j "a"v"n"WUF IGWT"" ? "20 5: 3"

" O e"ej 'pj "nej "v "i k"n"6.98" "tqpi "n"j k" >>"o e"ej 'pj "nej "n o "r"j "a"v"n"7" ."j ck'o e" p<{ "e>"v"j "eqk'n"v pi "v "pj "pj cw"0S wc" >>"ej q"v"j { "v "i k"dk p" pi "f q"n o "r"j "a"v"r"j "v"j w e" o e"ej 'pj "nej "e c"n o "r"j "a"v"e c"j ck" pi "k p" { "v"i k"x<" pj "i k"0

" V "x"ff "t'p."v"e>"v"j " k" p"el/pi "v" e"ucw<

" I k"u " pi "k p"e c"4"p e"n"C"x<"D."tqpi " >>" pi "k p"C"n" { "v"i k"x<"D"n" pi "k p" pj "i k"0

**Tỷ giá cuối kỳ A/B = tỷ giá đầu kỳ A/B x {(1+lạm phát B)/(1+lạm phát A)}**

P e"p<q"e>"o e" "n o"r"j "a"v"n"p"j p"v"j ." pi "k p"p e" >>"e>"u e"o wc"v"j r"j p."p e" p<q"e>"o e" "n o"r"j "a"v"ecq"j p"o e" "n o"r"j "a"v"twp i "d .pj "e c"v"j "i k k"j q e"e c"n"j w"x e"v"j ." pi "k p"p e" >>"o v"i k"i k p"v e0

" Pi q K'j K'e>i k'e 'x.p>e pi 'h'o v'iq K'j <pi 'j >c'x<'h'o v'iq K'j <pi 'j >c' e'dk vOI K' " e 'e c'pi q K'j K'e pi 'ej w' p'j 'j pi 'e c'p'j k w'p'j -p'v 'p'j 'i k'e 'e c'e'a e'iq K'j <pi 'j >c'v'j 1/2pi " v'j pi 'p'j 'o e' 'n o 'r'j a v'x<'i k o 'r'j a v'ewpi 'x<'e w'j <pi 'j >c't'p'v'j 't pi 'u 'n pi " q p' x 'i k'e 'x00'

" P w'ij 1/2pi 'v'p'j " p'e'a e'p'j -p'v 'h'j a e'o <ej 'v'p'j 't k'pi " p'j 'j pi 'e c'p'j -p'v 'n o 'r'j a v' x'e>'v'j 'f " q'a p' e'u 'dk p' pi 'e c'v 'i k'e 'tqpi 'v pi 'nk0'

" X'f <V 'i k' WUF IXP F 'd.p'j 's w p'p o '4226'h'37.72200 e' 'n o 'r'j a v'e c'O 'h'7' " x<'e c'Xk v'P co 'h': ' p o OF " q'a p'v 'i k' WUF IXP F 'p o '4227'u 'h<

" WUF IXP F '?' '37.722'z '\*30: B027+'? '37.; 65"

**2.6.2. Tỷ giá hối đoái và cán cân thanh toán quốc tế**

E'a p'e-p'v'j cpj 'v'a p'sw e'v 'e>'v'e" pi 't v'swcp't pi " p'v 'i k'j 'k' q'a k'V-p'j 't pi 'e c' e'a p'e-p'v'j cpj 'v'a p'sw e'v 'u 'v'e" pi 't e'w'k r" p'ewpi 'x<'e w'pi q K'j k'f'q" >'p>'v'e" pi " t e'w'k r'x<'t v'p'j {'d2p" p'v 'i k'j 'k' q'a k'OX 'pi w'f'p'v e.'p w'e'a p'e-p'v'j cpj 'v'a p'sw e'v 'f " v'j c'e>'v'j 'f p" p'nj 'p pi 'ewpi 'pi q K'j k'n p'j p'e w'pi q K'j k'v " >'n'o 'ej q'v 'i k'j 'k' q'a k'e>'z w'j pi 'i k o OPi e'n k'p w'e'a p'e-p'v'j cpj 'v'a p'sw e'v 'v'j k w'j v'e>'v'j 'f p" p'e w' pi q K'j k'n p'j p'ewpi 'pi q K'j k'v " >'v 'i k'j 'k' q'a k'e>'z w'j pi 'v pi O'vtqpi 'e'a p'e-p'v'j cpj " v'a p'sw e'v .e'a p'e-p'v'j pi 'o k'e>'v'e" pi 'e e'm 's wcp't pi "" p'u 'dk p" pi 'e c'v 'i k'j 'k' q'a k'o <'e'a e'p'j <'n'k'j 'v " w'e'1/2pi 'p'j p'0 -{'h'k'p'j -p'v 'e 'd p" pi 'ucw'n pi 'v 'i k'j 'k' q'a k'0 Vw'f 'p'j k'p'w 'x<'q" k w'nk p'e c'o k'p e'x<'tqpi 'v pi 'i k'k' q p'r'j a v'tk p.'e'a e'a p'e-p'nj a e" e pi 'e>'x'c'k't'4t v'n k'j k'x'f'f 'p'j 'e'a p'e-p'i k'q'f' ej 'x p'0E 'v'j " " k w'nk p'e c'Xk v'P co " tqpi 'p'j pi 'p o 'i p" -{'." w'v 't e'w'k r'p e'pi q'k'v pi 'p'j cpj 'v q'p'p'f'1/2pi 'ej {'pi q k'v " x<'q'v'qpi 'p e't v'n p'v'j 'j k p'tqpi 'v'k'nj q p'x p'tqpi 'e'a p'e-p'v'j cpj 'v'a p'sw e'v .v " >'v'e" pi 'h'p'ewpi 'pi q K'j k'x<'v 'i k'j 'k' q'a k'0'

**2.6.3. Tỷ giá hối đoái và mức chênh lệch lãi suất giữa các nước**

P>'k'ej wpi .p w'e'a e" k w'nk p'x<'o '1/2k't pi 'n'k'j 'f'q'cpj 'e c'e'a e'p e'nk'v pi " pi " p'j cw'p e'p'q'>'e' h'k'uw v'pi p'j p'ecq'j p'v'j .x p'pi p'j p'u 'ej {'x<'q'p'j o 'v'j w'r'j p'ej 'p'j n ej 'f'q'k'p'n'k'v q'tc.'f'q'f'>'u 'n'o 'ej q'ewpi 'pi q K'j k'v pi 'h'p.'e w'pi q K'j k'i k o " k'v 'i k' " j 'k' q'a k'u 'i k o 'z w pi 0"

" E'j pi 'j p.'nj k'Xk v'P co " p-pi 'ecq' n'k'uw v'k'p'i k'j p'e'a e'p e'vtqpi 'nj w'x e'v'j .n pi 'pi q k'v 'u 'ej {'x<'q'Xk v'P co " " o w'e'a e'v'p'r'j k w'pi p'j p.'f'q" >'u 'n'o 'ej q'ewpi " pi q k'v 'x<" pi 'v'j k'e pi 'n'o 'i k o 'p'j w'e w'pi q k'v 'z w pi 0'V 'i k'j 'k' q'a k'f'q" >'e pi 'i k o " z w pi 0'Vw'f 'p'j k'p" k w'p'q'>'e'v'j e'v 'z {'t'c'j c'f'nj 1/2pi 'e'1/2p'r'j 'v'j w e'x'q" k w'nk p'x<'o '1/2k' t pi 'n'k'j 'f'q'cpj 'e c'Xk v'P co 'e>' o 'd 'q'c'p'v'q'p'ej q'e'a e'p'j <" w'v 'j c'f'nj 1/2pi .d k'x.'e'a e' p'j <" w'v 'nj 1/2pi 'ej 's wcp'v-o " p'h k'p'j w'p'v'j w' e'v " w'v 'o <'e'1/2p't v'swcp'v-o " p'f' w'v " cp'v'q'p'x' p" w'v 0'

**2.6.4. Yếu tố tâm lý**

[ w'v 'v-o 'n 'h'o v'f' w'v 'ej "f' w'f' c'x'q'v' 'r'j a p" q'a p'v 'e'a e'u 'nk p.'v-p'j 'j .p'j 'ej 'p'j " t .n'k'j 'v 'e c'e'a e'p e'x<'v'j 'i k k'e>'h'k'p'swcp'0Ej pi 'j p.'o e'v'j w'p'j r'v'j e'v 'o e" 'v pi " I P R'v'j e'v '+v pi 'h'p'u 'n'o 'v pi 'p'j w'e w'x 'j <pi 'j >c'x<'f' ej 'x 'p'j r'nj w'f'q" >'n'o 'ej q' p'j w'e w'pi q K'j k' 'v'j cpj 'v'a p'j <pi 'p'j r'nj w'e pi 'v pi 'h'p'0V pi 't pi 'j c'f'uw'f'v'j q'a k'k'p'j " v 'e pi 'e>' p'j 'j pi 'v k'v 'i k'j 'k' q'a k'OM'j k'p' p'n'k'j 'v 'tqpi 'v'j k'm 'v pi 't pi 'p'j cpj .p'j w' e w'x 'pi q k'v 'v pi 'x<'n'e" >'i k' 'pi q k'v 'e>'z w'j pi 'v pi 0'P i e'n k'tqpi 'v'j k'm 'n'k'j 'v " uw'f'v'j q'a k'nj pi 'j q pi .p'j w'e w'x 'pi q k'v 'i k o 'n'o 'ej q'f'k' 'pi q k'v 'e>'z w'j pi 'i k o 0'

V 'i k'j 'k' q'a k'h'k'f'k' 's w e'v .f'q" >'p'j pi 'u 'nk p'n'k'j 'v .ej 'p'j 't 't 'p'v'j 'i k k'e pi 'u " i -{' p'j 'j pi 't v'p'j {'d2p" p'v 'i k'j 'k' q'a k'OEj pi 'j p'p'j 'u 'nk p" 'O " z {'t'c'x'q'v'j a pi "

; 4223"j c{ 'ej k p"tqpi "Kcs "j<sup>a</sup> pi "54225"x c"swc" -"nko "nj w{pj" q"j "t pi "j k' q<sup>a</sup>k'j " i k k'i k<sup>a</sup>"WUF" -"i ko " <sup>a</sup> pi "m0

**2.6.5. Vai trò quản lý của ngân hàng trung ương**

" Vtqpi "ej " "v "i k'j "k' q<sup>a</sup>k'j "p k'e»"sw p'n .xck't ¼ecp"j k r'e c'Pj «'p e'f k 'x "t" swcp"t pi 0E p"pj p'o pj "t pi "Pj «'p e"ecp"j k r'd pi "e/πi "e "e c"j "t pi "j /πi "swc" Pi -p"j «pi "Pj «'p e"Vtqpi " pi "ej "nj /πi "rj k'd pi "e<sup>a</sup> e"e/πi "e "j «pj "ej πj ."v e"n"Pi -p" j «pi "Vtqpi " pi "j co "i k"x«q"j "t pi "x k'v "e<sup>a</sup> ej "n"pi k'j co "i k"t'p"j "t pi "pi k' o w"j q e"pi k'd<sup>a</sup> p"tqpi "v pi "j k' ko " "v<sup>a</sup>e" pi "n"p"ewpi "j q e"e w'pi q k'j k'v " »"v<sup>a</sup>e" pi "n"p"v "i k'j "k' q<sup>a</sup>k'rj Áj r"x k'ej πj "u<sup>a</sup> ej "k p'v "e c'Pj «'p e0

**2.6.6. Những yếu tố chính trị và điều kiện kinh tế**

E<sup>a</sup>e" k w'nk p"nkpj "v "j c{" k'j q e"e<sup>a</sup>e"u "nk p"nkpj "v ."w'k'ej πj "u " pj "j pi " p"e<sup>a</sup>e" j q v' pi "nkpj "f qcpj "x«" w'v "e c"s w e"i k."v " »" pj "j pi " p"e<sup>a</sup>e"nw pi "k p'ej {"tc"x«" ej {"x«q"sw e"i k" »"x«"m v'sw "n" pj "j pi " p"v "i k'j "k' q<sup>a</sup>k'X"πj "pj "ew e"nj pi "w'k' ej πj "p o "3; ;9" "Ej -w'f" -"nko " pi "k p'e c"o v'u "p e"Ej -w'f"o v'i k'nj<sup>a</sup> "pj k w'0E<sup>a</sup>e" ej πj "u<sup>a</sup> ej "j w .o e" "v pi "t pi "nkpj "v ."ej πj "u<sup>a</sup> ej " w'v "e c"e<sup>a</sup>e"sw e"i k" w'e»"j " pj " j pi " p"u "f ej "ej w{ p"e<sup>a</sup>e"nw pi "x p" w'v "i k c"e<sup>a</sup>e"p e."v " »"v<sup>a</sup>e" pi "n"p"v "i k'j "k' q<sup>a</sup>k'0"

**2.7. Phương pháp điều chỉnh tỷ giá hối đoái**

" V "i k'j "k' q<sup>a</sup>k'ej w' pj "j pi "e c"pj k w'f{ w'v "x«"dk p" pi "o v'e<sup>a</sup>ej "v "rj<sup>a</sup> 0'Vw{" pj k p'Pj «'p e"e»"j "r'f pi "pj k w'rj pi "rj<sup>a</sup>r" " k w'ej pj "v "i k'j "k' q<sup>a</sup>k'tqpi " »"ej " {"w'n"ej πj "u<sup>a</sup> ej "ej k v'nj w"ej πj "u<sup>a</sup> ej "j k' q<sup>a</sup>k'n r"sw "d·pj" p"j k' q<sup>a</sup>k'xc{"p ."rj<sup>a</sup>"i k'." p-πi "i k' "k p'v 0

**2.7.1. Chính sách chiết khấu**

-{"n"ej πj "u<sup>a</sup> ej "e c"pi -p"j «pi "tqpi " pi "f Ápi "e<sup>a</sup> ej "j c{" k'v "uw v'ej k v'nj w'e c" pi -p"j «pi "o ·pj " " k w'ej pj "v "i k'j "k' q<sup>a</sup>k't'p"j "t pi 0Mj k'v "i k'j "k' q<sup>a</sup>k'n p"ecq" p" o e"pi w{ j ko .pi -p"j «pi "u "p-πi "ecq"v "uw v'ej k v'nj w'f p" "i ko "v "i k'j "k' q<sup>a</sup>k'zw pi 0D k' x:"nj k'pi -p"j «pi "p-πi "ecq"v "uw v'ej k v'nj w'f p" p'n'k'uw v't'p"j "t pi "e pi "v pi "n"p."x p" pi p"j p't'p"j "t pi "j "i k'k'u "ej {"x«q"i »r'rj p'nko "f w'u "e pi "j pi "e c"e w'pi q k'j k' f q" »"v "i k'j "k' q<sup>a</sup>k'u "e»"zwj pi "j "zw pi 0

" Vw{pj k p'ej πj "u<sup>a</sup> ej "ej k v'nj w'e pi "ej "e»" pj "j pi "pj v' pj " kx k'v "i k'j "k' q<sup>a</sup>k' d k'x."i k c"ej Ápi "nj /πi "e»"swcp"j "pj -p"sw 0'N'k'uw v'nj /πi "rj k'n"pj -p"v "f w{pj v's w{ v' pj "u "x p" pi "x p'i k c"e<sup>a</sup>e"p e0'N'k'uw v'dk p" pi "f q"v<sup>a</sup>e" pi "e c"swcp"j "ewpi "e w'e c" x p"ej q'xc{0'N'k'uw v'e»"j "dk p" pi "tqpi "rj o "xk'v "uw v'h k'pj w p'd ·pj "s w-p"x«"tqpi "o v' vpj "j ·pj " e"dk v'e»"j "x v'swc"v "uw v'h k'pj w p'd·pj "s w-p0E ¼p"v "i k'j "k' q<sup>a</sup>k'h k'f q"swcp"j " ewpi "e w'pi q k'j k's w{ v' pj "o «"swcp"j "p«{"f q"vpj "j ·pj "e c"e<sup>a</sup>p"e-p"j cpj "v<sup>a</sup>p'f "j c"j c{" j k w'j v's w{ v' pj 0'Pj "x {"pj -p"v "j ·pj "j «pj "n'k'uw v'x«"v "i k'nj /πi "i k pi "pj cw"fq" »" nj /πi "pj v'j k v'h"dk p" pi "e c"n'k'uw v'n'p"ecq"ej pi "j p."u " c" p"dk p" pi "x "v "i k'j "j " zw pi "ej pi "j p0

" Vtqpi "t pi "j r'n'k'uw v'h'p"ecq."pj pi "v·pj "j ·pj "nkpj "v ."ej πj "t "x«"k p'v "e c"p e" »"nj /πi "p" pj "j ·nj /πi "j p'n"x p"pi p"j p'u "ej {"x«q."d k'h<sup>a</sup>e" »"x p" " v'h'p"j «pi " w' n'k'u "d q" o "cp"v q«p"ej q"x p'ej "nj /πi "rj k'j w" e'n'k'pj k w'0P w'v·pj "j ·pj "k p'v "e c"e<sup>a</sup>e" p e'f p'v pi "v "pj "pj cw"j ·j pi " w'v "pi p"j p'u "pj o "x«q"e<sup>a</sup>e"p e"e»"n'k'uw v'ecq."f q" »"ej πj "u<sup>a</sup> ej "ej k v'nj w'e»" "pi j c"swcp"t pi " " k w'ej pj "v "i k'j "k' q<sup>a</sup>k'e c"e<sup>a</sup>e"p e0

**2.7.2. Chính sách hối đoái**

"J c{ "e1/4"i k'nk'ej ƒpj "u'ej "j q v' pi "e1/4pi "nj ck'v'p"vj "v pi <e>"pi j c'nk'pi -p"j <pi " tƒpi " pi "j c{ "e'ae'e "swcp"pi q k'j k'e c'pj <p e'f ƒpi "pi j k r'x "v e'kr'o wc"da'p"pi q k'j k' " k w'ej pj "v "i k'j k' q'a k'omj k'v "i k'j k' q'a kh'p'ecq."pi -p"j <pi "tƒpi " pi "wpi " pi q k'j k' tc" "da'p"pj o "n'q"i k'j k' q'a k'iko "zw pi O'O w p"vj e"j k p" e"dk p"rj a r"p<{."pi -p"j <pi " tƒpi " pi "rj k'e>"f "v "pi q k'j k' "n p0Pj pi "p w'vpj "j .pj "vj -o "j v'ea'p'e-p"vj cpj "va'p" sw e"v "e c'p e" >"n'q"i f <k'j . "nj >"e>"pi w p'f "v "pi q k'j k' "n p" "vj e"j k p' dk p"rj a r" p<{0"

" E>"vj "p>k'ej ƒpj "u'ej "ej k v'nj w'x <ej ƒpj "u'ej "j k' q'a k' w'f p" p'o -w'vj w p'i k c'ea' e" v r" q<p"v "d p"tƒpi "p e."i k c"vj pi "pj -p"pj r"nj w'x<"zw v'nj w'x."v "i k'e c'o v'p e" p-pi "h'p"vj . "j p'ej "zw v'nj w'j <pi "e c'p e"nj a e"pj pi "n k'nj w'f p"nj ƒej "zw v'nj w'x p"e c" p e"nj a e."f q" >"ko "ej q"ea'p'e-p"vj cpj "va'p"e c'p e"pi q<k' >"x k'p e"vj e"j k p"j ck'ej ƒpj " u'ej "p<{ "d "vj k v'j k' "

**2.7.3. Quỹ dự trữ bình ổn hối đoái**

O e" ƒej "e c"sw "p<{ "nk"pj o "v q"tc"o v'ea'ej "ej " pi "o v'n pi "f "v "pi q k'j k' " pi "rj >"x k'u "dk p" pi "e c'v "i k'j k' q'a k'v 1/4pi "swc'ej ƒpj "u'ej "j q v' pi "e1/4pi "nj ck'v'p"vj " v pi 0Pj "x { " -{ "nk"o v'j .pj "vj e"dk p"v pi "e c'ej ƒpj "u'ej "j k' q'a k' "

" X "pi w'f "p"v e."pi -p"j <pi "tƒpi " pi "nj 1/4pi "ej w'ea'ej "pj k o " k w'k v'u "dk p" pi "e c" v "i k' "vj "p k"pj pi "nj pi "j q pi "pi q k'j k'v o "v pi "nk"o "ej q" pi "vk p"e c"ea'ep e"pi <{ " o v'o v'i k' .v "i k' "pi q k'j k' dk p" pi "n p" -" pj "j pi " p'u p"zw v'x<"n "vj 1/4pi "j <pi "j >c." x."x { "ea'ep e" -"n r'tc"sw "d .pj " p"j k' q'a k' " k w'k v'v "i k' "e c" pi "vk p"p e'o .pj 0"

" Mƒpj "pi j k o "ej q"vj { "v' e" f pi "e c"sw "p<{ "t v'j p'ej 0'S w "p<{ "ej "e>"v' e" f pi ""nj k' nj pi "j q pi "pi q k'j k' ƒpi j k o "v pi "x <"e>"pi w p" ƒp'f pi "sw e"v "j "v . "x ƒf "pj " ƒp'f pi " oUY CR60"

**2.7.4. Phá giá tiền tệ**

" Rj a "i k' "k p"v "nk"u " a pj "v v'u e"o wc"e c"vk p"v "p e"o .pj "uq'x k'pi q k'v "j c{ "nk"p-pi " ecq"v "i k'j k' q'a k'e c'o v' p'x "pi q k'v 0"

X ƒf <"j a pi "34B; 93." 1/2nc'rj a "i k' '90 ; ' . "v e"nk"i k' "e c"3'I DR"v pi "h'p"v "4062WUF "h'p" 40827WUF . "j c{ "nk"u e"o wc"e c"WUF "i k o "v "20638I DR"zw pi "e1/4"205: 5I DR0"

" V'a e" f pi "e c'rj a "i k' "k p"v "e>"vj "nk<"

/"Mj w'f p"nj ƒej "zw v'nj w'j <pi "j >c."j p'ej "pj r"nj w'j <pi "j >c."f q" >"e>"v' e" f pi "nj 1/4K' rj e"n k'u "e-p'd pi "e c"ea'p'e-p"pi q k'vj pi . "pj "x { "i >r "rj p"e k'vj k p"ea'p'e-p"vj cpj "va'p" sw e"v 0"

/"Mj w'f p"nj ƒej "pj r"nj w'x p."nk w'j k'x<"j p'ej "zw v'nj w'x p"tc"d'p"pi q<k'ej w'f p" vk p'tc"pi q<k'p e."f q" >"e>"v' e" f pi "v pi "nj "p pi "ewpi "pi q k'j k'iko "pj w'e w'x "pi q k'j k" pj " >"v "i k'j k' q'a k'u "i k o "zw pi 0"

/"Mj w'f p"nj ƒej "f w'nej "x<q"tƒpi "p e."j p'ej "f w'nej "tc"p e"pi q<k'x."x { "swcp"j "ewpi " e w'pi q k'j k'd v'e pi "vj pi 0"

/"E r"nj 1/4pi "o v'rj p"i k' "v "vj e"v "e c'pj pi "ck'p o " pi "k p'rj a "i k' "tƒpi "c{0"

" V'a e" f pi "ej { "w'e c'rj a "i k' "k p"v "nk"pj o "e k'vj k p"ea'p'e-p"vj pi "o k'Vw'f "pj k p"e>" vj e"j k p" e" k w'p<{ "j c{ "nj 1/4pi "e1/4"rj "vj w'e "x<q"nj "p pi " { "o pj "zw v'nj w'e c'p e" vk p'j <pj "rj a "i k' "k p"v "x<"nj "p pi "e pj "tƒpj "e c'j <pi "j >c"zw v'nj w'e c'p e" >"0"



**2.7.5. Nâng giá tiền tệ**

P - pi "i k "k p "v "n" xk e "p - pi "ej "pj "y e" p "x "k p "v "p e "o .pj "uq "x k'pi q k'v . "v e "n" p - pi "ecq "j «o "n pi "x «pi "e c "k p "p e "o .pj "h p . "v "i k "e c "pi q k'j k'uq "x k' pi "k p "p - pi "i k " d " a pj "u v'zw pi . "v "i k "j k' q "k'j "y r "zw pi 0"

" pj "j pi "e c "p - pi "i k "k p "v " k'x k'pi q k'y pi "e c "o v'p e "j q «p "v q «p "pi e "n k' x k'rj "a "i k "k p "v 0 P - pi "i k "k p "v "y pi "z { "t c "f k "a r "n e "e c "p e "nj "a e "o « "p e "p « { "o qpi " o w p "v pi "nj "p pi "e pj "t c pj "j «pi "j » c "e c "o .pj "x «q "p e "e » "e "a p "e - p "y cpj " v q "a p "x « "e "a p "e - p " y pi "o k'f "y c 0"

" X "f " e "n" p e "e » "e "a p "e - p "y cpj " v q "a p "x « "e "a p "e - p "y pi "o k'f "y c" k'x k'O . " Cpj "x « "Rj "a r 0 " j p "ej "zw v "nj w'j «pi "j » c "e c " e "x «q "e "a e "p e "p « { . "5 "p e "p « { "2 r " e " rj k'p - pi "i k " pi "k p "e c "o .pj 0 F k "a r "n e "e c "e "a e "p e "d p "j «pi " e " - "rj k'pj k w'n p" v pi "i k "F G O 0 k'x k' pi "l R "e c "Pj v'e pi "v pi "v "pj "x { 0"

P i q «k'tc . "nj 1/ pi "pi q k't "nj "p pi " "t a pj "rj k'k r "pj p" pi "WUF "o v "i k "ej { "x «q" p e "o .pj "x « "i k "x pi "n w "y 1/ pi "k p "v "x « "v "p "f pi . "f w "t . "u " p " pj "e c "v "i k "j k' q "a k" ej "pj "rj " e "x « "Pj v'eq k'dk p "rj "a r "p - pi "i k " pi "k p "e c "o .pj "pj "n" o v'dk p "rj "a r "j w' j k w 0 X k e "p - pi "i k " pi "l R "e c "Pj v'e pi "v q" k w'nk p" "Pj v'ej w' p "x p "t c "p e "pi q «k' pj o "z - { "f pi "o v'p e "Pj v'õ n k pj "v õ "t qpi "d 1/ pi "e "a e "p e "nj "a e . "pj "f » "o « "Pj v "i k "x pi " e "y "t pi "d "p "pi q «k 0"

**2.8. Sơ lược lịch sử phát triển tỷ giá hối đoái ở Việt Nam**

S w c "t .pj "rj "a v'atk p "e c "v "i k "j k' q "a k' "Xk v'P co "i p "rk p "x k'sw "t .pj "e k'e "ej "j " y pi "pi - p "j «pi "x «" k'o k'nk pj "v "e c" v'p e 0 Vj gq "Vt o "Vj "Z w - p "J pi " \*4228 + "e » "y " ej k'sw c "t .pj "rj "a v'atk p "e c "v "i k "j k' q "a k'Xk v'P co "y «pj "j ck'i kck' q p "n p «i kck' q p "t e " rj "a r "n pj "P i - p "j «pi "p o "3 ; ; 2 "x « "i kck' q p "uc w "rj "a r "n pj . "v e "n" uc w "3 ; ; 2 . "t qpi " » "zgo "z 2 v' j ck'y k' k o "t e "x « "uc w "nj pi "j q pi "v k'ej "pj "p o "3 ; ; 90"

**2.8.1. Giai đoạn trước Pháp lệnh Ngân hàng ra đời 1990:**

Vj gq "Rj "a r "n pj "pi - p "j «pi . " p "x "k p "v "p e "v "n" pi . "m "j k w "s w e "v "n" X P F 0 F q " Xk v'P co "nj 1/ pi "e 1/ pi "d "j «o "n k pi "x «pi "t qpi "X P F "f q "x { "v "i k "rj k' e "z "a e " pj "f c" t "p "e "u "uq "u "pj "u e "o w c "i k "X P F "x « "k p "v "e "a e "p e "nj "a e 0 Vt qpi "i kck' q p "p « { "v "i k "j k' q "a k'e c "Xk v'P co "n" ej " "v "i k "e " pj "x «" c "v "i k . "x . "Pj « "py qeu" e "s w' p "x "pi q k' y pi "x «" e "s w' p "x "pi q k'j k'pi - p "j «pi "n"j "y pi "o v'e r "t qpi " k w'nk p "p "n k pj "v "m " u j q ej "j q "a v r "t wpi 0 V "i k "e " pj "n" v "i k "ej "pj "y e "f q "Pj « "p e "e 1/ pi "d "x «" k w'ej pj 0 c "v "i k "y "j k p "n" t qpi "i kck' q p "p « { "v p "v k'e A pi "n "e "pj k w "v "i k "nj "a e "pj w c "u "f pi "t qpi " e "a e "o k'sw c "j "t c q" k'nj "a e "pj c w 0 N "e "p « { "e » "u "rj - p "dk v "i k c "v "i k "j k' q "a k "a r "f pi "x k' e "a e "i k c q "f ej "x k'e "a e "p e "Z J E P 0 X k' k'v pi "p « { . "Xk v'P co "y e "j k p "y cpj "v q "a p "d Á "t " pj k w "d "p "y 1/ pi "s w c" pi "T À r "ej w' p "pj pi 0 E j q " p "p o "3 ; ; 3 . "nj k Z J E P "w c "p "x . " pi " T À r "ej w' p "pj pi "nj 1/ pi "v p "v k'p c 0 k'x k'v "i k "j k' q "a k' i k c "X P F "x k' pi "k p "e "a e " p e "v "d p "ej "pi j c" e "z "a e " pj "e p "e "x «q "u "dk p" pi "e c "y "t pi "o « "Pj « "py qeu" e 1/ pi "d . "e 1/ p "t qpi "s w c "j "y cpj "v q "a p "x » k'e "a e "py qeu "nj "a e "y . "v "i k "j . pj "y «pj "t "p "e "u "e "a e " pi j " pj "y "m "m v "i k c "j ck'p e "x k'pj c w 0 Vt qpi "s w c "j "x k'pi - p "u "ej "Pj « "p e "ej "u " f pi "v "i k "m v "v q "a p "p k'd . " k w "p « { "i - { "t v'pj k w "nj » "nj p "ej q "x k e "z "a e " pj "j k w "s w "n k pj " f q c pj "e w "e "a e "f q c pj "pi j k r "zw v'pj r "nj w 0 Vj gq "Vt o "Vj "Z w - p "J pi " \*4228 + "t qpi "i kck' q p "p « { "v "i k "j k' q "a k' "Xk v'P co " e "p "pj "o v'e "a e "ej "s w c . "w "k p . "y j k w'e "u "nj q c" j e . "ej c "i p "rk p "x k'ewi p "x « "e w "pi q k'v 0 V "i k "ej "pj "y e "y pi "t v'j r "uq "x k'v "i k "t "p " y "t pi 0"

**2.8.2. Giai đoạn sau khi Pháp lệnh Ngân hàng ra đời**

I kck' q p'ucw'nhj k'Rj' a r " n pj " P i - p " j < pi " t c " k p o " 3 ; ; 2 " x < < t e " nj pi " j q pi " v < k'ej " p j " E j - w ' f " p o " 3 ; ; 9 . " n " i k c k ' q p " X k v P c o " e j w f " p ' v " j " v j pi " pi - p " j < pi " o v e r " u c pi " j c k e r . " v " e j " " e " s w f " p " pi q k j k ' u c pi " e j " " s w p " n " v j pi " p j v ' pi q k j k ' u v " i k " j k ' q a k ' t " v j < p j " x p " " s w c p " t pi " j < pi " w ' t q pi " e j " p j " u r " j e " k p " v " / " v < k'ej " p j " s w e " i k c O N A e " p < { " P j < " p e " e j " t pi " a r " f pi " o v v " i k " x < < v " i k " e " z a e " p j " t ' p ' e " u " e w pi " e w pi q k j k ' t ' p " v j " t pi " o o v u " n k p " s w c p " t pi " > " n < < u " t c " k ' e c " v j " t pi " P i q k v " i k p " pi - p " j < pi " x < < q " p o " 3 ; ; 6 0 " V w f " p j k p " j q v " pi " t ' p " v j " t pi " e l p " p j k w j p " e j . " v j " v e " o w c " d a p " x < < v j c p j " v a p " pi q k v " e l p " p j k w h j > " h j p 0 "

Ucwp o " 3 ; ; 9 . " p j < p e " e j " t pi " s w p " h " v " i k " v j g q j " pi " k w j < p j " h p j " j q v t ' p ' e " u " o " d q " p " p j " i k " t " X P F . " f q " x { " P i - p " j < pi " P j < p e " - " i k p " v e " o " t pi " v j " o " d k p " " f c q " pi " e c " v " i k " e j " p j " v j e . " d a o " u r " v e w pi " e w pi q k v " t ' p " v j " t pi " k p " p ' v " f q j " q a " v " i k . " p - pi " e c q " w f " v p " e c " X P F " t ' p " v j " t pi " v q " k w h k p " v j w p " h k e j q " s w " t . p j " j k p j r " s w e " v " e c " p p " h p j " v " v p e 0 "

**2.9. Thị trường hối đoái**

J k p " p c { " t ' p " v j " i k k ' p j k w p e " - " v " e j e " v j " t pi " j k ' q a k O E > " n j q pi " t ' p " 6 2 " v j " t pi " j k ' q a k O O k pi < { " e > " j < pi " v " W U F " e i k c q " f e j " t ' p " v q < p " e w O E j A pi " v c " e > " v j " i k v m " e a e " v j " t pi " j k ' q a k h p " p j v t ' p " v j " i k k j k p " p c { " p j " v j " t pi " N q p f q p . " P g y { q t m " V q m f q . " U k pi c r q t g . " R c t k u . \ w t k e j . " H i c p h w . " O k c ( 0 0 ) "

**2.9.1. Khái niệm thị trường hối đoái**

" Thị trường hối đoái là nơi thực hiện việc mua và bán, trao đổi ngoại hối, trong đó chủ yếu là trao đổi, mua bán ngoại tệ và các phương tiện thanh toán quốc tế, mà giá cả ngoại tệ được hình thành trên cơ sở cung cầu. J q e " e > " v j " p > k v j " t pi " j k ' q a k h p " k e j w f " p ' o " 1 / p j > " c " x " t c q " k o w c " d a p " pi q k v . " v j 1 / pi " s w c " u " e " u r " v i k c " e w pi " x < < e w pi q k v " " v j c " o " p " p j w e w " e c " e a e " e j " v j " n k p j " v " pi " v j k ' z a e " p j " e a e " k w h k p " i k c q " f e j " v e " n " i k " e " x < < u " n pi " pi q k v " o w c " d a p 0 "

" V t w pi " v o " e c " v j " t pi " j k ' q a k h " v j " t pi " i k p " pi - p " j < pi . " v j 1 / pi " s w c " > " o < < o k " i k c q " f e j " o w c " d a p " pi q k j k e > " v j " k p j " < p j " t e " k r " x k p j c w 0 S w " t . p j " j . p j " v j < p j " x < < r j a v " t k p " e c " v j " t pi " j k ' q a k t ' p " v j " i k k " - " j . p j " v j < p j " j c k v " e j e " n j a e " p j c w 0 J " v j pi " j k ' q a k " C p j " / " O " x < < j " v j pi " j k ' q a k e j - w Z w 0 "

Theo hệ thống Anh - Mỹ " v j " v j " t pi " j k ' q a k e > " v p j " e j v d k w v pi . " e j " i k c q " f e j " pi q k " j k v j pi " z w f " p " i k c " o v u " pi - p " j < pi " x < < pi k o 1 / k i k k " s w c p " j " p < { " e > " v j " n k " t e " k r . " p j pi " e j " { w h k " v j 1 / pi " s w c " k p " v j q k " v g r z 0 "

Ngược lại theo hệ thống lục địa châu Âu " v j " v j " t pi " j k ' q a k e > " c " k o " p j v " p j . " j < pi " pi < { " p j pi " pi k o w c " d a p " pi q k j k v k " > " i k c q " f e j " x < < m " j r " pi " O E a e " pi - p " j < pi " v j pi " o k h p " e > " e j k p j a p j " p e " pi q < k e > " x c k v t 1 / 4 s w c p " t pi " t q pi " v j " t pi " j k ' q a k O E a e " pi - p " j < pi " p < { " n k p j " f q c p j " pi q k j k h k " e j " { w " e a e " pi - p " j < pi " n j a e " > pi " x c k v t 1 / 4 r j " v j w e " x < < q " j q v " pi " n k p j " f q c p j " f " k u " e j " " q " e c " e a e " pi - p " j < pi " h p 0 "

" V t ' p " v j " t pi " j k ' q a k e a e " v " i k " p k o " { v e > " pi j k " s w c p " t pi " o w f " p j k p " p > " e j " n k " v " i k " e " d p f A pi " " v j c o " n j q " o < < v j 1 / k " e l p " v " i k " j k ' q a k e c " o k j r " pi . " o k i k c q " f e j " o w c " d a p " pi q k j k " e " s w f " v " p j " d k s w c p " j " e w pi " e w pi q k j k t ' p " v j " t pi " o "

P w j k w v j g q " pi j k " t pi . " v j " t pi " j k ' q a k h " o v r j p " e c " v j " t pi " v < k'ej " p j . " j q v " pi " o c pi " v p j " e j v " c f pi " r j q pi " r j A x k p j pi " e " k o " u c w " - { <

Thứ nhất " v j " t pi " j k ' q a k o c pi " t i n h q u o c t e " x . " p > " j q v " pi " n j 1 / pi " e j " t q pi " r j o " x k " o v p e . " o < < t g p " r j o " x k " v q < p " v j " i k k O O k u " d k p " pi " e c " v " i k " j k ' q a k t ' p " o v j " t pi " p < { " w e > " p j " j pi " p " v " i k " t ' p " p j pi " v j " t pi " n j a e 0 "

Thứ hai. 'y 't pi 'j k' q<sup>a</sup> k' o cpi 'tính liên tục. 'e<sup>a</sup> e' i kq' f ej 'f k p' t' c' 4646' t qpi 'e<sup>a</sup> e' pi << " n' o 'xk e' t qpi 'w p0"

Thứ ba. 'y 't pi 'j k' q<sup>a</sup> k' chỉ giao dịch một số ngoại tệ nhất định. 't qpi " >> " pi "WUF " e' eq' k' k' pi 'k p' e' j w p0' v' t' p' 'y 't pi 'j k' q<sup>a</sup> k' j k p' p' c' { 'v r' 't w pi 'i kq' f ej '37" pi 'k p' ej '{ w" e' e' / pi 'd 's w' c' H' q' t' g' z' Q' e' q' o' 0'

Thứ tư. 'u p' r' j o "giao dịch trên thị trường ngoại hối đã gia tăng rất mạnh." e' d' k' v' k' u " v pi 't pi 't 'v' e' c' q' e' c' e' a' e' pi j k r 'x 'r' j 'a' k' u' k' p' j 'p' j 'h' q' t' y' c' t' f . 'q' r' v' q' p' '000'

Thứ năm. 'r' j pi 'y e' i kq' f ej 't' p' 'y 't pi 'j k' q<sup>a</sup> k' e' j '{ w' n' k' n' j ' / pi 's w' c' s w '{ "OTC" \*q' x' g' t' 'y' g' e' q' w' p' g' t' + 'o' << " e' v' j e' j k p' s w' c' s w' c' k p' v' j q k' v' g' r' z . 'h' c' z . 'x' k' v' p' j 'p' k' o' pi '000'

**2.9.2. Phân loại thị trường hối đoái**

Vj 't pi 'j k' q<sup>a</sup> k' e' e' j k' n' o' 4' m' q' k' e' d' p' < v' j 't pi 'i kq' pi c' { 'x < v' j 't pi 'i kq' f ej 'e' > m' j' p' 'u' r' q' v' o' c' t' n' g' v' x < 'h' q' t' y' c' t' f ' o' c' t' n' g' v' +'

" Thị trường giao ngay 'n' k' y' 't pi 'o' << 'xk e' o' w' c' d' a' p . 'y' c' p' j 'v' q' a' p' x < 'i kq' p' j' p' pi q' k' j' k' z { 't' c' " pi 'y' k' v' A' { 'y' g' q' v' r' 's' w' p' 0"

Ej pi 'j p' 'y 't pi 'j k' q<sup>a</sup> k' i kq' pi c' { " e' j - w' Z' w' xk e' i kq' p' j' p' pi q' k' j' k' z { 't' c' 'u' c' w' 4' pi << { " n' o' 'xk e' m' v' pi << { " m' j' r' " pi 'o' w' c' pi q' k' j' k' o' " - { 'e' p' h' w' ' p' j' pi 'pi << { " pi j " k' x' k' e' a' e' p' e' pi j 'j' c' k' pi << { " e' w' k' w' p' v' j' d' { . 'e' j' " p' j' v' x < p' j' pi 'pi << { " pi j ' j' < pi 'w' p' e' c' e' a' e' s' w' e' i k' w' p' i' k' q' p' j' 'E' 1/2 Q' 2' v' x < " T' r' " pi j 'y' 'u' w' x < e' j' p' j' v' 0'

" Thị trường giao dịch có kỳ hạn 'n' k' y' 't pi 'o' << 'xk e' m' m' v' j' r' " pi 'o' w' c' d' a' p' pi q' k' j' k' x < 'xk e' i kq' p' j' p' pi q' k' j' k' n' j' / pi 'f k p' t' c' " pi 'y' k' o' << 'xk e' i kq' p' j' p' pi q' k' j' k' u' 'f k p' t' c' 'u' c' w' o' v' u' " pi << { " p' j' v' p' j' p' < q' " > 'f' q' j' c' k' d' p' v' j' c' v' j' w' p' 0' P' i << { " i kq' p' j' p' pi q' k' j' k' v' t' q' pi 'j' r' " pi " o' w' c' d' a' p' e' > m' j' p' " e' v' p' j' d' pi 'pi << { " i kq' p' j' p' pi c' { 'e' pi 'x' k' u' 'pi << { " m' j' p' e' c' j' r' " pi 0' X' f' < j' r' " pi 'm' j' p' 5' y' a' pi . " m' x < q' pi << { " 34' y' a' pi '3' p' o' 4228' y' . 'pi << { " i kq' p' j' p' pi c' { " n' c' pi << { " 36' y' a' pi '3' p' o' 4228 . 'p' p' pi << { " i kq' m' j' p' 5' y' a' pi 'u' 'n' c' pi << { " 37' y' a' pi '6' p' o' 42280'

**2.8.3. Những ưu điểm của thị trường hối đoái**

J k p' p' c' { 's w' c' p' j' 'y' pi 'o' k' s' w' e' v' pi << { " e' c' pi 'r' j' a' v' t' k' p' v' " >> n' o' 'p' { 'u' k' p' j' p' j' k' w' j' r' " pi 'o' w' c' d' a' p' pi q' k' v' pi 0' X . 'x' { . 'x' p' " e' v' t' c' n' k' v' 'e' j' e' p' j' r' 'n' j' w' e' p' o' w' c' pi q' k' v' " 'y' c' p' j' 'v' q' a' p' e' j' q' p' e' pi q' < k' v' " e' j' e' z' w' v' n' j' w' e' p' d' a' p' pi q' k' v' " 'n' { " pi 'p' k' v' 't' c' pi 't' k' e' a' e' e' j' k' r' j' p' j' a' v' u' k' p' j' t' q' pi 0' E' a' e' v' 'e' j' e' p' << { " u' o' w' c' . 'd' a' p' pi q' k' v' " " - w' . 'x' k' i' k' e' 'n' k' d' c' q' p' j' k' w' 0' 'i' k' k' s' w' { 'v' e' x' p' " p' << { " e' p' v' j' k' v' r' j' k' v' 'e' j' e' v' j' 't' pi 'j' k' q<sup>a</sup> k' o' d' k' v' 't' pi 'j' k' q<sup>a</sup> k' u' 'i' k' k' s' w' { 'v' p' j' pi 'x' p' " e' d' p' u' c' w' - { <

/ I k' e' j' < pi 'j' > c' " y' 't pi 'j' k' q<sup>a</sup> k' v' e' n' k' v' 'i' k' j' k' q<sup>a</sup> k' u' " e' j' . p' j' 'y' < p' j' o' v' e' a' e' j' " y' p' e' j' r' 't' p' e' u' e' z' a' v' i' k' c' e' w' pi 'x < e' w' pi q' k' j' k' o' >> e' j' p' j' 'n' k' i' k' r' j' k' e' j' pi . 'i' k' x' c' i' d' pi " pi k' o' w' c' . 'y' w' p' i' d' pi 'pi k' d' a' p' 0'

/ Vj 't pi 'e' pi 'e' j' q' c' d' k' v' c' k' n' c' pi k' d' a' p . 'c' k' n' c' pi k' e' >> pi q' k' v' p' j' < p' t' k' v' o' 'y' k'

/ U 'h' pi 'pi q' k' v' o' w' c' . 'd' a' p' n' k' d' c' q' p' j' k' w'

/ Vj 1/2 pi 's w' c' y' 't pi 'j' k' q<sup>a</sup> k' i' k' a' r' 'P' j' << p' e' e' >> y' 'y' c' o' 'i' k' n' k' o' 'u' q' a' v' pi q' k' j' k' x < e' >> " y' " e' c' p' v' j' k' r' x < q' y' 't pi 'y' 1/2 pi 's w' c' u' v' a' e' " pi 'x < q' e' w' pi 'j' c' { 'e' w' pi q' k' v' p' j' o' 'y' e' j' k' p' e' j' p' j' u' a' e' j' n' k' p' j' v' s' w' e' f' p' 0'

/ Vj 't pi 'j' k' q<sup>a</sup> k' i' k' a' r' pi k' o' w' c' x < pi k' d' a' p' i' r' p' j' c' w' n' j' k' e' p' v' j' k' v' v' j' c' { 'x' . 'r' j' k' k' p' v' j' q' k' j' k' e' a' e' " p' x' 'n' j' a' e' p' j' c' w' e' >> n' j' k' o' w' c' r' j' k' i' k' e' c' q' . 'i' k' y' r' . j' q' e' t' o' 't' 't' q' pi 'y' c' p' j' " v' q' a' p' "

" Xk v' P' c' o . " pi << { " 4 ; 1 ; B ; ; 6 " Vj pi " e' P' i - p' j' < pi " P' j' << p' e' - " m' s' w' { 'v' p' j' u' " 425 IS / P' J' d' e' p' j' < p' j' s' w' { 'e' j' \$ V' e' j' e' x < j' q' v' pi 'e' c' y' 't pi 'pi q' k' v' i' k' p' pi - p' j' < pi \$ 0'

**2.9.4. Đối tượng tham gia thị trường hối đoái**

" VẢ{ "v̄j gq"hw v̄h "e c"o k's w e"i k"o «" k'v pi "v̄j co "i k"x«q"v̄j "t pi "j k' q<sup>a</sup>k'e»"v̄j " e»"pj pi "n̄j<sup>a</sup>e"pj cw0Pj pi "e»"v̄j "e»"o" k'v pi "u-w" -{<"e<sup>a</sup>e"pi -p"j «pi "v̄j pi "o k'e<sup>a</sup>e"pj «" o 1/4k̄i k k'pi -p"j «pi "twp̄i " pi . "e<sup>a</sup>e"e/1pi "v̄{ "nk̄pj "f qcpj 0"

*Các ngân hàng thương mại*

-{ "nk̄"pj -p"x v̄ej "pj "e c"v̄j "t pi 0E<sup>a</sup>e"pi -p"j «pi "p«{ "o wc"đ<sup>a</sup>p"pi q k'v "n̄j 1/1pi "ej " " v̄j "e"j k p"e<sup>a</sup>e"n pj "e c"n̄j<sup>a</sup>ej "j «pi "o «"e/1p"nk̄pj "f qcpj "ej q"ej "pj "d p"v̄j -p"e<sup>a</sup>e"pi -p"j «pi 0E<sup>a</sup>e" pi -p"j «pi "n p"e/1p"j .pj "v̄j «pj "đ "rj p"nk̄pj "f qcpj "pi q k'v "s w e"v 0D "rj p"p«{ "e»"xcKt1/4s wcp" t pi "tqpi "xk e" k w'rj k'x p."nk̄pj "f qcpj "k p"i k"o wc"đ<sup>a</sup>p"pi q k'v 0P»" e"t cpi "đ "pj k w' rj pi "k p"v̄j 1/1pi "k̄p"j k p" k̄pj "v̄gngz."hcz." k p"v̄j q k"o<sup>a</sup> { "v̄pj 0D "rj p"p«{ "v̄j pi "dcq"i o " e<sup>a</sup>e"v̄k w'đ "rj p"ucw" -{<

- / Vk w'đ "rj p"ej w' p"nk̄pj "f qcpj "o wc"đ<sup>a</sup>p"pi q k'v "
- / Vk w'đ "rj p"i o "e<sup>a</sup>e"pj «"rj -p"v̄ej " " f " q<sup>a</sup>p"v "i k̄."v̄pj "v̄q<sup>a</sup>p"v "i k̄"
- / Vk w'đ "rj p"sw p"t .nk̄ o "uq<sup>a</sup>v̄0'

*Các nhà môi giới*

J "nk̄"twp̄i "v-o "i k c"pi -p"j «pi "x«"swc" »"j "rj -p"v̄ej "e<sup>a</sup>e"j q v" pi "e c"v̄j "t pi "đ pi " e<sup>a</sup>ej "ko "ej q"ewpi "x«"e w'k r"e p"pj cw0J "ewpi "e r"ej q"n̄j<sup>a</sup>ej "j p <i "pj pi "v̄j 1/1pi "k̄p"v e"v̄j k' x "v̄j "t pi ."n̄j "p pi "vo "v̄j { "đ p"j «pi "n̄j k'e p"i k"j "đ q" o "ej q"u "x p"j «pj "v v̄e c"e " ej "v̄j "t pi "x«"swc"i k̄ p"n e"o «"p"j .pj "i k c"pi k"o wc"x«"pi k'đ<sup>a</sup>p"ej q"v k'n̄j k'v̄j c"v̄j w p" e"i kq" f ej 0X k'pj pi "v̄j w p"n k"e/1pi "ncq"e c"j "f «pj "ej q"n̄j<sup>a</sup>ej "j «pi "p"p"pj «"o 1/4k̄i k k' e"v "e/1pi "ej q"v pi "i kq" f ej "o wc"đ<sup>a</sup>p0'

X"ff <"V̄k p'rj "v̄ej q"o 1/4k̄i k k' "Uk̄pi cr qtg"nk̄47"U F l'3"tk w"WUF "o wc"đ<sup>a</sup>p0'

*Ngân hàng trung ương:*

J "v̄j co "i k"v̄j "t pi "x k'4"fcpj "pi j c0O v'o v̄pj "o k'pi -p"j «pi "n̄j<sup>a</sup>e"j "v̄j co "i k" v̄j "t pi "j k' q<sup>a</sup>k̄k"pj o "rj e"x "n̄j<sup>a</sup>ej "j «pi "e c"o .pj =o v̄n̄j<sup>a</sup>e"j "v̄j co "i k"x k'v "e<sup>a</sup>ej "nk" e "swcp"i k̄o "r<sup>a</sup>v̄j "t pi "pj o " k w'n̄j k p"j q v" pi "e c"v̄j "t pi "tqpi "n̄j w/p"n̄j "e<sup>a</sup>e"sw" pj "e c"hw v̄rj<sup>a</sup>r0' pi "v̄j k'swc" »"Pi -p"j «pi "twp̄i " pi "v̄j gq" f 1/4k̄dk p" pi "e " pi "đ p"v " "e»"v̄j "ecp"v̄j k r"x«q"v̄j "t pi "n̄j k'e p"v̄j k v̄pj o "f w' "t" p" pj " pi "đ p"v 0'

*Các công ty kinh doanh*

E<sup>a</sup>e"e/1pi "v̄{ "p«{ "v̄j co "i k"o wc"đ<sup>a</sup>p"pi q k'v " "v̄j cpj "v̄q<sup>a</sup>p"e<sup>a</sup>e"n̄j q p"p "v̄j pi "o k0F ej " x ." w"v "p e"pi q«k0Vj 1/1pi "v̄j pi " »"nk̄"e/1pi "v̄{ "zw v̄pj r "n̄j w" f ej "x "sw e"v "00"m "e " n̄j<sup>a</sup>ej "f wnej "s w e"v 0'

**2.9.5. Các nghiệp vụ hối đoái cơ bản**

Vtqpi "n̄j w/p"n̄j "o 1/p"j e"p«{ "ej Ápi "v̄k̄"i k k'v̄j k w'6"pi j k r"x "j k' q<sup>a</sup>k'e "đ p"dcq"i o " pi j k r"x "i kq"pi c{ . "pi j k r"x "e»"m "j p. "pi j k r"x "i kq"j q<sup>a</sup>p" kx«"pi j k r"x "sw" p"ej p0"

*Nghiệp vụ giao ngay (SPOT)*

»"nk̄"pi j k r"x "rj "dk p"x«"ej k o "v "t pi "n p"tqpi "e<sup>a</sup>e"pi j k r"x "j k' q<sup>a</sup>k0P i j k r"x " i kq"nk̄"j q v" pi "o wc"đ<sup>a</sup>p"pi q k'v "o «"v̄j gq" »"xk e"ej w' p"i kq"pi q k'v " e"v̄j e"j k p"pi c{ ." v̄j gq"v "i k̄" -" e"v̄j c"v̄j w p0"

Pj pi "ej "i kq"pi c{ " " -{ "n̄j 1/1pi "e»"pi j c"nk̄"pi c{ "v e"n̄j e"o «"v̄j 1/1pi "v̄j pi "i k c"pi «{ " i kq" f ej "pi «{ "v̄j c"v̄j w p+x«"pi «{ "v̄j cpj "v̄q<sup>a</sup>p"pi «{ "i k̄"t +e<sup>a</sup>ej "pj cw4"pi «{ 0' -{ "nk̄"v̄j k̄i kcp" e p"v̄j k v" "k p"j «pj "e<sup>a</sup>e"đ<sup>a</sup>v̄"v̄q<sup>a</sup>p."m "v̄q<sup>a</sup>p." "v̄j e"j k p"n pj "v̄j cpj "v̄q<sup>a</sup>p"ej w' p"v̄k p"i k c"e<sup>a</sup>e" Pi -p"j «pi "s w e"i k0Pj "x { "p w'đ p"o w p"o wc"pi q k'v " "ej w' p"t "ej q"o v̄e/1pi "v̄{ "Rj<sup>a</sup>r" ej pi "j p"x«q"pi «{ "341; "v̄j .đ p"rj k'o wc"t p"v̄j "t pi "x«q"pi «{ "321; "x«"n̄j 1/1pi "m "pi «{ "n ." v̄j "đ { "x«"ej "pj 0"

O v̄tqpi "pj pi "n̄j »"n̄j p"tqpi "swcp"j "v̄j cpj "v̄q<sup>a</sup>p"sw e"v "nk̄"e "ej "ej w' p"pj pi "k p" v 0D k̄x .n̄j k̄m "m v̄j r" pi "o wc"đ<sup>a</sup>p .e<sup>a</sup>e"đ<sup>a</sup>p"o wc"đ<sup>a</sup>p"rj k'v̄j c"v̄j w p"x k'pj cw"nk̄" f Ápi " pi "

vk p'e c'p e'p<<q"nko "vk p"v "v'pj "vq<sup>a</sup>p"x<<"v cpj "vq<sup>a</sup>p"j r" pi 0' pi "vk p"p<<{"e>>"j "n" pi "
 vk p'e c'o v'tqpi "4"p e'e pi "e>>"j "n" pi "vk p'e c'p e'v'j "dc'p<<q" >>0X- "xk e'ej w' p'
 pi q k'v "v "p e'p<<{"ej q"p e'nj<sup>a</sup>e"u " e'v'j e'j k p'pj "v'j "p<<qA"V v'pj k p"tqpi "v'j K' K'
 j k p'pc{.pi k'c'u "nj<sup>1</sup>/pi "t e'v'k r'ej w' p'pj pi "\$dcq"vk p'o v'd k'x .pj "x {"u "t v'v p'n'no "
 x<<"pj k w't ktq"t'p" pi "x p'ej w' pOF q"x {"xk e'v'j cpj "vq<sup>a</sup>p"u " e'v'j e'j k p's w'c'twpi "i kcp"
 e<sup>a</sup>e"wk'nj q p'pi -p'j <pi "x<<"e p'rj k'e>>"o v'v'j k'i kcp"pj v' pj " "e<sup>a</sup>e"pi -p'j <pi "v'j e'j k p"
 pi j k r"x "e c'o .pj 0'

*Nghiệp vụ mua bán ngoại hối có kỳ hạn* "HQTCTF+" -> {"n'o v'ng k'i kq'f ej "tqpi " >>
 o k' k w'nj q p'e c"j r" pi "o w'c'd<sup>a</sup>p" e" pj "tc"tqpi "j k p"v k"pj pi "xk e'v'j e'j k p"e<sup>a</sup>e"
 k w'nj q p" >> "u "z {"tc"tqpi "v pi "ncOP >>k'e<sup>a</sup>ej "nj<sup>a</sup>e." >>"n'pi j k r"x "o w'c'd<sup>a</sup>p"pi q k'j k'o <<
 xk e'i kq'pj p'u "vk p'j <pj "ucw'o v'v'j k'i kcp"pj v' pj .v'j gq"o v'v' "i k' "v'j c"v'j w p'n<sup>a</sup>e"m "m v'
 j r" pi 0'

" V "i k' "i kq'pi c{"x<<"v "i k' "e>>"m "j p'v'j pi "ej 'pj "h ej "pj cw'x<<"o e'ej 'pj "h ej "p<<{"rj "
 v'j w'e'x<<u "dk p" pi "e c'u e'o w'c'vk p"v "x<<"v'pj "j .pj "n'k'uw v'e c'p e'e>>"e<sup>a</sup>e" pi "vk p" >>0'
 Ej Àpi "c'e>>"j "n pi "j >>c" e'u "v<sup>a</sup>e" pi "e c'n'k'uw v' k'x k'v "i k' "e>>"m "j p'0'

E "v'j "v "i k' "e>>"m "j p'u " e"z<sup>a</sup>e" pj "t'p'e "u "v "i k' "i kq'pi c{"v'j k'j p'i kq'f ej "x<<
 n'k'uw v'e c'j ck' pi "vk p" >>0'vc"e>>"e'1/pi "v'j e'ucw<

\*3+

$$Tf = Ts \times [(1 + KL_B) / (1 + KL_A)]$$

- Vtqpi " >>"C'nk" pi "vk p"{"v'k' "D'nk" pi "vk p" pj "i k'"
- " " Vh'<v "i k' "e>>"m "j p'e c" pi "vk p"C"uq"x k' pi "vk p"D"
- " " M'v'j k'i kcp."v'j k'j p'v'j c"v'j w p'pi <<{"v'j<sup>a</sup>pi .p o +"
- " " Nc<n'k'uw v'e c" pi "vk p"C"pi <<{"v'j<sup>a</sup>pi .p o +"
- " " Nd<n'k'uw v'e c" pi "vk p"D"pi <<{"v'j<sup>a</sup>pi .p o +"
- " " Vu'<v "i k' "i kq'pi c{"C ID+"

*Vi dụ:* "O v'e'1/pi "v' "Rj<sup>a</sup>r"e p'o w'c'322.222WUF"e>>"m "j p'5"v'j<sup>a</sup>pi .v' e'n'c'ucw'5"v'j<sup>a</sup>pi "m "v "
 pi <<{"i kq'f ej" p"x "o k'e p'v k'u "vk p"p<<{0J k'pi -p'j <pi "Rj<sup>a</sup>r"u " pi " "d<sup>a</sup>p"WUF"x k'v "
 i k' "dcq"pj k w'ADk v'v "i k' "i kq'pi c{"n"Vu"? "20 3320"N'k'uw v' pi "GWT"n"8' lp o ."WUF "n"
 7' lp o 0'

*Bài giải:*

w'vk p." "j p'ej "t ktq.pi -p'j <pi "Rj<sup>a</sup>r"u " k'xc{" pi "GWT"t'p'v'j "t pi "v'j k'j p'5"
 v'j<sup>a</sup>pi "x k'n'k'uw v'n'8' lp o .u "vk p'e p'xc{"n": 3.322GWT0'

Ucw' >>."pi -p'j <pi "u "o w'c"WUF"v'j gq" k w'nk p"i kq'pi c{0Pj "x {" "o w'c'322.222WUF."
 pi -p'j <pi "rj k'ej k'n": 3.322GWT'0'

U "WUF"x c"o w'c"pi -p'j <pi "ej c"e p'rj k'i kq'pi c{"ej q" p"x .pi -p'j <pi "u " go "i k'
 t'p'v'j "t pi "vk p'i k'v'j k'j p'5"v'j<sup>a</sup>pi "x k'n'k'uw v'7' lp o 0'

X {"ucw'5"v'j<sup>a</sup>pi ." "cp"v'q<p"x p'x<>" p'ej "t ktq"v'v'pi "u "v'j w'rj k'd pi "v'pi "u "ej k'0'

V pi "u "v'j w'e c'pi -p'j <pi "x "xk e'i k'322.222WUF "n<<

}322.222"- "j\*322.222"z'7' "z'5"v'j<sup>a</sup>pi +B4"v'j<sup>a</sup>pi j "WUF"

"" ?"322.222"z'\*3"- "MNc+"" " " \*r v3+

V pi "u "ej k'e c'pi -p'j <pi "x "xk e'xc{" : 3.322GWT"tqpi "5"v'j<sup>a</sup>pi "n<<

\*322.222"z"20 332+ "- \*322.222"z"20 332"z"5"z"8+\*322"z"34+"

? "322.222"z"20 332"z"\*3"- "MN<sub>D</sub>+GWT""\*r v4+"

"d q" o "v'pi "v'j w'd pi "v'pi "ej k'v' .\*r v3+rj k'd pi "r v4+"c'e>><

" " 322.222\*3"- "MNc+Vh"? "322.222Vu"\*3"- "MN<sub>D</sub>+"

$$X \{ 'uw\{ 'tc\<'' \quad Tf = Ts [(1 + KL_B)/(1 + KL_A)]''$$

Vtqpi " »<''

/ Vh<v 'i k' e>'m 'j p'e c'WUF "uq'x K'GWT''''

/ Vu<v 'i k' i kcq'pi c{ 'WUF IGWT''''

/ Nc<h' k'uw v'e c'WUF ''

/ Nd<h' k'uw v'e c'GWT''''''''

Vw\ 'pj k'p'j k p'pc{ 'v k'e^e'i kcq'f ej 'j k' q^a k'sw e'v 'pi k'v'v pi 'f Ápi 'e'pi 'v e'v'pj ''  
i p'' Ápi 'x<<'' p'i k'p'j p<<''

''

''

''

''

''

''

Tỷ giá có kỳ hạn = Tỷ giá giao ngay + Chi phí hoán đổi
--

$Tf = Ts + Ts \times Kx (L_B - L_A)$	*4''
--------------------------------------	------

P w'Vh'k'v 'i k' d^a p'v' .Vu'k'v 'i k' d^a p.'Nd'k'n'k'uw v'ej q'xc{.'Nc'k'n'k'uw v'k'p'i k' O'  
Pi e'n k'p w'Vh'k'v 'i k' o wc.'v'j .Vu'k'v 'i k' o wc.'Nd'k'n'k'uw v'k'p'i k'x<<'Nc'k'n'k'uw v'ej q'  
xc{O'

Mj k'Nc'>'Nd'v'j .Vml@Vu.'rj p'f'k'tc'' e'i k'k' k'o 'i k'v'pi O''

Mj k'Nc'@Nd'v'j .Vml>'Vu.'rj p'ej'pj 'h'ej 'i k'k' k'o 'h'j w't O''

P >k'e^ej 'h'j^a e'p w' pi 'k'p' { v'i k' e>'h'k'uw v'v'j r'j p'' pi 'k'p'' pj 'i k' 'v'j .'' e'j pi ''  
k'o 'i k'v'pi 'x<q'v 'i k' e>'m 'j p'x<<'pi e'n k'v'j .u' d' h'j w't 'x<q'v 'i k' e>'m 'j p'O'

*Nghiệp vụ SWAP*

Nc'pi j k r'x 'j k' q^a k'n'r 'i o "4"pi j k r'x 'i kcq'pi c{ '\*urqv'x<'pi j k r'x 'e>'m 'j p''  
\*h'qy ctf +0J ck'pi j k r'x 'p<{' e'k'p'j <pj 'e'Ápi 'o v'n^e'x k'e'Ápi 'o v'n pi 'pi q k'v 'pj pi ''  
v'j gq'4'j pi 'pi e'pj cwO'

N k'f pi 'e 'ej 'v'p'f pi 'UY CR.'pi -p'j <pi 'rj k'j r'bo wc'x <d^a p'pi q k'v 'i kcq'pi c{ 'x k'  
o wc'd^a p'pi q k'v 'e>'m 'j p'v'j gq'j pi 'pi e'n k'pj o 'h'k'o 'h'k'j q e'd q'v p'x p'O'

*Ví dụ 1* <O v'e'pi 'v' 'J pi 'M'pi 'f Ápi 'x p'd pi 'J MF' e c'o .pj '' o wc'3.222.222WUF ''

w'v 'x<q'p e'vcON'k'uw v'e c'WUF '' Xk v'P co 'h<'9047' lp o .h'k'uw v'e c'J MF 'h'k'7' lp o O'  
E'pi 'v' 'u 'v' e'j k'p'j ck'pi j k r'x 'ucw<''

/ O wc'3'tk w'WUF 'v'j gq'v 'i k' i kcq'pi c{ 'Vu'? 'WUF IJ MF'? '906848''

/ D^a p'3'tk w'WUF 'm 'j p'3'p o 'v'j gq'v 'i k' Vh'? 'WUF IJ MF'? '90247''

*Ví dụ 2* <

O v'e'pi 'v' 'Z[ \ '' p'pi -p'j <pi 'CDE'zlp'xc{ '372.222GWT.'v' k'j p'xc{ '5'v'j^a pi O'Pi -p''  
j <pi '' pi '' 'ej q'xc{ .pj pi 'vtqpi 'pi -p'sw 'ej 'e>'WUF OF q'x { 'pi -p'j <pi 'u 'v' e'j k'p'pi j k r''  
x 'UY CR'd pi 'e^a ej 'd^a p'u 'WUF'' k'' k'h { 'GWT''t k'ej q'e'pi 'v' 'Z[ \ 'xc{ 'pj o 'h'k'o 'h'k' O'

*Nghiệp vụ quyền chọn mua/chọn bán*

*Nghiệp vụ quyền chọn mua* <Người mua'sw\ p'ej p'o wc'e>'' e'sw\ p.'pj pi 'h'j 1/2 pi 'd v'  
dw e.'o wc'o v'n pi 'pi q k'v 'pj v' pj .v'j gq'o v'v 'i k'' pj 't e'x<q'o v'pi <{' '-' e'z^a e''  
pj 'vtqpi 'v pi 'rck'j q e't e'pi <{' »O'Người bán'sw\ p'ej p'o wc'pi q k'v 'e>'t^a ej 'pj k'o ''  
rj k'd^a p'o v'u 'pi q k'v 'pj v' pj .v'j gq'o v'i k'' pj 't e'v k'o v'pi <{' z^a e'' pj 'j q e't e''  
pi <{' »h'j k'pi k'o wc'o w p'v'j e'j k'p'sw\ p'ej p'o wc'e c'o .pj O'

*Nghiệp vụ quyền chọn bán* <Pi k'o wc'sw\ p'ej p'd^a p'e>'sw\ p.'pj pi 'h'j 1/2 pi 'd v'dw e.'  
d^a p'o v'n pi 'pi q k'v 'pj v' pj .v'j gq'o v'v 'i k'' pj 't e'x<q'o v'pi <{' '-' z^a e'' pj 'vtqpi ''  
v pi 'rck'j q e't e'pi <{' »O'Pi k'd^a p'sw\ p'ej p'd^a p'e>'t^a ej 'pj k'o 'rj k'o wc'o v'u 'pi q k'

''

v 'pj v' pj . 'y gq' o v' i k' " pj 't e' v k' o v' pi << " z' a' e' pj 'j q e' 't e' pi << " >> " nj k' pi k' o w' c' s' w' p' e' j p' d' a' p' o w' p' v' j e' j k' p' s' w' p' e' c' o' . pj 0'

I k' e' c' s' w' p' e' j p' r' j " y w e' x' << " pj k' w' { w' v' 'pj v' i k' i k' c' q' pi c' { . v' i k' 'y c' 'y w' p' t' p' j' r' " pi . 'y k' j p' v' j c' 'y w' p' . v' i k' e' >> " m' j' p' . n' k' u' w' v' v' i k' f' " q' a' p' 00'

X' f' " 3' < E' 1/ pi " v' " C' " j' k' o' w' c' s' w' p' e' j p' o' w' c' e' c' pi - p' j' < pi " D' x' " n' pi " pi q' k' v' " n' k' 322.222 WUF . 'y gq' i k' 'y c' 'y w' p' n' " WUF IGWT' " ? " 20 347 = y k' j p' n' " 5' y' a' pi . i k' s' w' p' e' j p' o' w' c' n' " 2024' GWT' " e' j q' 3' WUF 0V ' i k' i k' c' q' pi c' { ' n' " WUF IGWT' " ? " 20 3370'

I k' u' v' i k' x' << " y k' k' o' " p' j' p' j' r' " pi i k' o' z' w' pi " 20 3320J k' e' 1/ pi " v' " C' e' >> " y e' j k' p' s' w' p' e' j p' o' w' c' e' c' o' . pj ' nj 1/ pi A' V' k' u' c' q' A'

I k' u' v' i k' v' pi " n' p' 20 357' y . ' e' 1/ pi " v' e' >> " y e' j k' p' s' w' p' e' j p' o' w' c' e' c' o' . pj ' nj 1/ pi A' V' k' u' c' q' A' "

V' t' p' y' e' v' . e' a' e' p' j << " z' w' v' nj w' y pi ' o' w' c' s' w' p' e' j p' d' a' p' j' q' e' d' a' p' s' w' p' e' j p' o' w' c' x' . " j ' o' w' p' e' >> " u' " o' d' q' e' j e' e' j p' x' u' ' pi q' k' v' o' << " j ' y' w' e' v' u' j' < pi " - d' a' p' 0P i e' n' k' e' a' e' p' j << " p' j r' nj w' y . n' k' y pi ' d' a' p' s' w' p' e' j p' d' a' p' j' q' e' o' w' c' s' w' p' e' j p' o' w' c' 0E a' e' p' j << " w' v' e' pi ' y pi ' o' w' c' s' w' p' e' j p' d' a' p' j' q' e' s' w' p' e' j p' o' w' c' x' . j' ' o' w' p' e' >> " u' " o' d' q' x' v' i k' " k' x' k' e' c' o' m' v' d' pi ' pi q' k' v' e' c' j' 0P i q' < k' t' c' . ' y co ' i k' x' << " e' a' e' pi j k' r' x' ' p' << { ' e' 1/ p' e' >> " e' a' e' p' j << " w' e' ' pi q' k' v' ' pj o' ' o' q' pi ' n' k' o' ' n' k' o' "

**2.9.6. Thị trường ngoại tệ liên ngân hàng**

D' v' w' v' ' pi << { " 42 I; B; ; 6. ' y ' t pi ' pi q' k' v' Xk v' P co " e' e' j p' j ' y e' y < p' j ' n' r' ' y gq' s' w' v' p' j ' u' 425 IS / P J ' e' c' v' j pi " e' P i - p' j' < pi ' P j << p' e' Xk v' P co ' x' S' w' e' j ' S V ' e' j e' x' << " j q' v' pi ' e' c' y' ' t pi ' pi q' k' v' i k' p' pi - p' j' < pi \$ 0 V j ' t pi ' p' << { ' f q' P i - p' j' < pi ' P j << p' e' v' " e' j e' x' << " k' w' j < p' j o' j' . pj ' y < p' j ' y ' t pi ' o' w' c' d' a' p' pi q' k' v' e' >> v' e' j e' i k' c' e' a' e' pi - p' j' < pi " y pi ' o' k' e' r' j 2 r' n' k' j ' f q c p j ' pi q' k' v' . n' k' o' e' u' e' j q' x' k' e' t' c' " k' e' c' y' ' t pi ' j' k' q' a' k' j q' < p' e' j p' j " Xk v' P co 0V j 1/ pi ' s' w' e' y ' t pi ' pi q' k' v' i k' p' j' < pi . P i - p' j' < pi ' P j << p' e' u' f' pi " S w " k' w' j 1/ c' pi q' k' v' x' k' v' e' a' e' j n' k' pi k' o' w' c' . pi k' d' a' p' e' w' k' e' A' pi " e' c' p' y' k' r' x' << " y " t pi ' o' v' e' a' e' j e' >> j k' w' s' w' . pj o' ' y e' j k' p' e' j p' j ' u' e' j ' k' p' v' . v' i k' e' c' P j << p' e' 0'

k' w' 5' e' c' S' w' e' j ' s' w' " pj " k' v' pi ' y co ' i k' y' ' t pi ' i k' p' pi - p' j' < pi ' r' j' k' y' c' o' - p' e' a' e' k' w' h' k' p' u' c' w' - { <

/ N' < pi - p' j' < pi " e' r' j 2 r' n' k' j ' f q c p j ' pi q' k' v' "

/ E' >> j ' y pi ' y 1/ pi ' k' p' k' d' p' k' o' pi ' x' k' P i - p' j' < pi ' P j << p' e' Xk v' P co 0'

E' a' e' y < p' j ' x' k' p' y co ' i k' y' ' t pi ' pi q' k' v' i k' p' j' < pi " e' s' w' " pj ' t q' pi " k' w' 4' e' c' S' w' e' j 0E ' y ' d' c' q' i o' e' a' e' pi - p' j' < pi ' u' c' w' <

/ P i - p' j' < pi ' y pi ' o' k' s' w' e' f q c p j "

/ P i - p' j' < pi " w' v' r' j a' v' t k' p' "

/ P i - p' j' < pi ' y pi ' o' k' e' r' j p' "

/ E' j k' p' j a' p' j ' pi - p' j' < pi ' p' e' pi q' < k' j' q' v' pi " Xk v' P co "

/ P i - p' j' < pi ' i k' p' f q c p j ' i k' c' pi - p' j' < pi ' Xk v' P co ' x' k' pi - p' j' < pi ' p' e' pi q' < k' j' q' v' pi ' v' k' Xk v' P co "

/ P i - p' j' < pi ' P j << p' e' t' w' pi " pi 0'

" Rj pi ' y e' i k' c' q' f e' j ' y ' t pi ' pi q' k' v' i k' p' j' < pi " e' s' w' " pj " " k' w' 33. ' e' y ' d' c' q' i o' e' a' e' r' j pi ' k' p' p' j " k' p' y' q' k' v' g' r' z . h' c' z' j' q' e' s' w' o' pi ' x' k' v' p' j 0'

" pi ' k' p' i k' c' q' f e' j " e' s' w' " pj " " k' w' 8. ' d' c' q' i o' WUF . ' F G O . ' I D R . ' H T H ' I J R . ' J M F . ' X P F 0 J k' p' p' c' { ' e' a' e' pi a' o' k' k' p' F G O . ' H T H ' q' e' y' c' { ' y ' d' pi " pi ' GWT' "

" E' a' e' pi j k' r' x' ' o' w' c' d' a' p' pi q' k' v' " e' s' w' " pj " " k' w' . ' e' y ' d' c' q' i o' j' c' k' t' q' k' "

" / P i j k' r' x' ' i k' c' q' pi c' { ' / " U R Q V "

" / P i j k' r' x' e' >> " m' j' p' / " H Q T Y C T F "

"

" V 'i k' i kq' f ej " e' s w { " p j " " k w' 320 P » " e' v j e' j k p' t' p' e' u' v' i k' e' j p j ' v j e' e' c' P i - p' j < p i ' P j < p' e' x < d k p " f q' V j p i " e' P i - p' j < p i ' P j < p' e' s w { " p j 0' V t' p' e' u' " p < { " e' a' e' I k' o " e' U' i k q' f e j ' P i - p' j < p i ' P j < p' e' s w { " p j ' v' i k' o' w c. d' a' p' e' c' P i - p' j < p i ' P j < p' e' x' k' e' a' e' v j < p j ' x k p' e' c' v j ' t' p i ' p i q' k' v' i k p' j < p i 0' "

V j k' i k p' i k q' f e j ' o' w c. d' a' p' p i q' k' v' t' p' v j ' t' p i ' p i q' k' v' i k p' j < p i " e' s w { " p j " " k w' 9. e' v j ' n' x < q' v' v' e' e' a' e' p i < { " n k o' x k e' t q p i ' w w' p' v j g q' d k w' v j k' i k p' u' p i ' v' : j 22 " p' 33 j 22' x < e j k w' v' 35 j 52 " p' 37 j 520' "

V t' p j ' v' i k q' f e j " e' s w { " p j ' v' k' k w' 34. e' v j ' d' v' w' v' u' e j < q' i k' o' w c. d' a' p' o' v' p' x' p i q' k' v' d' p i ' X P F . u c w " » p' w' u' n' p i ' p i q' k' v' " p j ' o' w c. d' a' p 0' E' a' e' v j' c' v j w p " e' m " m' v' f' k' f' p i ' j' r " p i 0' I k' o " e' U' i k q' f e j ' P i - p' j < p i ' P j < p' e' e j' w' t' a' e j' p j k o' t' e' E j ' v e j' v j ' t' p i ' p i q' k' v' i k p' j < p i " " k w' j < p j ' t' e' k r' v j ' t' p i 0' O' k' j' p j ' v j' e' v j' c p j " v q' a' p " w' v j 1/ p i ' s w c' r j' p i ' v j' e' e j' w { p' n j q' p' s w c' e' a' e' w k' n j q' p' e' c' e' a' e' v j < p j ' x k p' o' " v' k' P i - p' j < p i ' P j < p' e' j' q' e' v' k P i - p' j < p i ' p' e' p i q' < k 0' "

V j k' i k p' v j c p j ' v q' a' p' x' k' p i j k r' x' i k q' p i c { " z g o " k w' 35 + n' 4 " p i < { " m' n k o' x k e' m' v " p i < { " m' j' r " p i 0' k' x' k' p i j k r' x' " e » " m' j' p' v j' k' i k p' v j c p j " v q' a' p' v p j ' d' p i ' v j' k' j' p' i j k' t q p i ' j' r " p i ' e' p i ' x' k 4' p i < { " n k o' x k e' e' c' p i j k r' x' i k q' p i c { 0' P' w' x k e' v j c p j ' v q' a' p' d' e j' o " t' v j . d' p' v j c p j ' v q' a' p' r j' k' e j' w r j' v d' p i ' p i q' k' v' x' k o' e' 372' ' n' k' u w' v' N K Q T " e' c' p i q' k' v' v j c p j ' v q' a' p' t' p' u' ' p i < { " e j' o' t' j' q' e' e j' w r j' v d' p i ' k' p' X k' v P c o' x' k o' e' 372' ' n' k' u w' v' k' p' x c { e' c' P i - p' j < p i ' P j < p' e' t' p' u' ' p i < { " t' e j' o' 0' " "

k w' : " e' c' s w { " e j " s w { " p j " t q p i " i k k' q p " w' t c " k' v j " t' p i " p i q' k' v' i k p' j < p i . " u " n' p i " p i q' k' v' i k q' f e j " e' s w { " p j ' n' 72.222' W U F ' j q' e' e' a' e' p i q' k' v' n j' a' e' v' p i " p i ' e j q " o' k' n' p' i k q' f e j ' x < r j' k' e j' p " p' j < p i ' e j' e' p i j . p' W U F ' j q' e' v p j ' t' 1/ p' v' p i " p i " k' x' k' p i q' k' v' n j' a' e' 0' "

V j ' v' e' t' v j < p j ' v j < p j ' x k p' e' c' v j ' t' p i ' p i q' k' v' i k p' j < p i " e' s w { " p j ' v' k' k w' 60' E' a' e' p' x' r j' k' n o " p' i k' p j' r' i' k P i - p' j < p i ' P j < p' e' X k' v P c o' v j g q' o' w' s w { " p j 0' "

"  
"  
"  
"  
"  
"  
"  
"  
"  
"  
"  
"  
"  
"  
"  
"  
"  
"  
"  
"  
"  
"  
"



**ĐƠN GIA NHẬP THỊ TRƯỜNG NGOẠI TỆ LIÊN HÀNG**

"

Mpj 'i kNgân hàng Nhà nước Việt Nam"

\*U 'i kcq'f ej 'Pi -p'j <pi 'Pj <<p e'Xk vP co +"

"

V'p" p"x <.....

c'ej <.....

k p'vj q k<.....

Vgrgz<.....

Vgrghcz<.....

V<k'hj q p'd pi 'pi q k'v <.....

O 'v k'pi -p'j <pi <.....

U "k'hj q p<.....

V<k'hj q p'd pi " pi 'Xk vP co <.....

O 'v k'pi -p'j <pi <.....

U "k'hj q p<.....

I k { 'rj <sup>2</sup>r "nkpj "f qcpj "pi q k'v "u ".....} pi << { ".....} ""

I k { 'rj <sup>2</sup>r "o "k'hj q p" "p e'pi q<k'u ".....} pi << { ".....} ""

Zkp e'vj co 'i k'vj "t pi 'pi q k'v "k'p'pi -p'j <pi 'x k'e<sup>a</sup> e'eco 'm v'ucw<

/"Ej r'j <pj "o k'sw< " pj "tqpi "d p'sw< "ej "v "ej e'x <j q v' pi "e c'vj "t pi 'pi q k'v " r'k'p'j <pi "e pi 'pj "P k'sw< "i kcq'f ej "e c'vj "t pi ""

/"Ucw" -{ "ej Àpi "VK'zlp "i k k'vj k w<

- 'E<sup>a</sup> p'd "i kcq'f ej "v k'vj "t pi <.....

1- J "x<<V'p'.....Ej e'x <.....

Ej "m "o w.....

4/"J "x<<V'p'.....Ej e'x <.....

Ej "m "o w.....

- 'E<sup>a</sup> p'd "e>>vj o "sw< p'm "z<sup>a</sup> e'pj p'i kcq'f ej <

1- J "x<<V'p" .....Ej e'x <.....

Ej "m "o w.....

4/"J "x<<V'p'.....Ej e'x <.....

Ej "m "o w.....

"pi j 'Pi -p'j <pi 'Pj <<p e'Xk vP co "ej q'ej Àpi "VK" e'vj co "i k'Vj "t pi 'pi q k'v " r'k'p'j <pi 0'

" " " " " Pi -p'j <pi ""

" " " " " V pi "I k'o " e"

" " " " " \*M 'V'p." >pi "f w#"

"

"

"

Xk e'm 'm vj r " pi 'o wc'da p'pi q k'v " e'vj e'j k p'swc'xk e'z'a e'pj p'i kcq'f ej 'pi q k' v 'd pi "VGNGZ'j q e'HCZ'vj gq'o w'vj pi 'pj v'e c'Pi -p'j <pi 'Pj <p e'Xk vP co 's w' " pj 0 "

O WZfE'PJ P'I KCQ'F EJ 'PI Q K'V "D PI "VGNGZ+" "

Pi -p'j <pi 'i k'z'a e'pj p'i kcq'f ej <.....>  
Pi -p'j <pi 'z'a e'pj p'i kcq'f ej <.....>  
O -'nj »c'.....ej q'u 'k p'.....  
Pi << { '.....>  
Ej Api 'V'k'z'a e'pj p'da p'ej q'S w 'Pi -p'j <pi lo wc'e c'S w 'Pi -p'j <pi "'  
u 'k p'.....WUF 'x k'v 'i k' .....vj <pj 'k p'.....>  
Xk vP co "....."  
Ej Api 'V'k'u 'ej w' p't 'x<q'w'k'nh q p'u '.....>  
e c'S w 'pi -p'j <pi 'v kPi -p'j <pi '.....>  
'pi j 'S w 'pi -p'j <pi 'ej w' p'u 'k p'.....>  
x<q'w'k'nh q p'e c'ej Api 'V'k'u '.....>  
v k'pi -p'j <pi '.....>  
ej o 'pj v'x<q'pi <{ .....>  
'\*V' p'pi -p'j <pi " k p'.....>  
'\*Ej 'm "/p w'z'a e'pj p'd pi 'Hcz0'.....>  
"

**2.10. Thảo luận nhóm**

**Chủ đề 1:**

" N 'hw p'x 'v 'i k' 'j k' q'a k'x<'v'a e" pi 'e c'p>" p'pi q k'vj pi 0 "

**"Chủ đề 2<"**

"Vj e't pi 'v 'i k' 'j k' q'a k' "Xk vP co 0 "

**2.11. Tóm tắt chương 2**

"  
*Trong chương 2 giới thiệu về các khái niệm cơ bản liên quan đến ngoại hối, tỷ giá hối đoái, phương pháp tính chéo tỷ giá và bốn nghiệp vụ hối đoái cơ bản bao gồm nghiệp vụ giao ngay, nghiệp vụ có kỳ hạn, nghiệp vụ giao hoán đổi và nghiệp vụ quyền chọn mua, chọn bán cùng với một số ví dụ minh họa. Các nhân tố và biện pháp điều chỉnh tỷ giá hối đoái đ ược trình bày một cách khái quát.*

**2.12. Bài tập chương 2**

**Bài tập 2.1**

O v'f qcpj 'pi j k r "zw v'nh w'vj w" e'7"tk w'J MF.'e p'rj k'o wc"3"tk w'IR[ "" 'vj cpj " q'a p'k p'pj r 'nh w'ej q'o v'E'pi 'v' e c'Pj x'u 'k p'e'p'h k'ej w' p'vj <pj 'GWT" " w'v 'ucpi " Rj a r 0J - { 'v'pj 'u 'GWT'vj w' eADk v't pi 'v 'i k' e'p'i 'd 'pj 'ucw<" " "

" WUF IR[ "" ?" 3430 2B470 2"

" WUF J MF " ?" 906821; 2"

" WUF IGWT"" ?" 20 33242"

"

"

**Bài tập 2.2**

E/phi "v\ "Zw v'pj r'nj w'Vj c"Vj Kp"/"J w "zw v'nj w'j w" e"62.222WUF 0'o w p"o wc" GT" "t "k p'pj r'nj w'j <pi 'j q'a'ej q'o v'e/phi "v\ 'e c" e0J - { "V'pj 'zgo 'pi -p'j <pi "u 'j cpj " vq'a p'ej q'e/phi "v\ 'dcq'pj k w'GWT ADk v'v 'i k'e/phi 'd 'pj "ucw<"  
WUF IXP F "?"37.: 72B37.: 92"  
GWT"IXP F "?"3; .422B; .452"

**Bài tập 2.3**

E/phi "v\ 'zw v'nj w'ho " e'u p'S w pi 'D·pj 'e p'da p'3'tk w'LR[ " "o wc'I DR.'v 'i k'e/phi " d 'pj "ucw<"  
WUF IIR[ ""?"3430242"  
WUF II DR?"208655165"  
c0P i -p'j <pi 'u "a r 'v 'i k' "dcq'pj k wA"  
d0P w'pi e"n k'e/phi "v\ "o w p"o wc"3'tk w'LR[ "t "d pi "I DR"j·'pi -p'j <pi "u "a r 'v 'i k' " dcq'pj k wA"  
"

**Bài tập 2.4**

E/phi "v\ "Dk"J w "e p"o wc"322.222WUF " "j cpj "vq'a p"j r" pi 'pj r'nj w'ucw'8"j a pi 0 J KP i -p'j <pi 'P i q K'j pi 'Vj c'Vj Kp"J w "u " pi " "d'a p'WUF 'x k'i k' "dcq'pj k w'p w"  
Vu"\*WUF IXP F +?"37.: 72"  
N<sub>WUF</sub> "?"6' /7' ""  
L<sub>VND</sub> = 6%-7, 5%

**Bài tập 2.5**

" O v'e/phi "v\ "C"v k'Xk v'P co ."pi <<"32B34227"pj r'nj w'j <pi 'j >>c'e c"o v'e/phi "v\ 'v k' Rj a r.'t 'ej o "ucw'5"j a pi .t "i k' "j r" pi "k'3'tk w'GWT.'j 'e p"o wc'GWT"m 'j p'5"j a pi 0 X { 'P i -p'j <pi 'P i q K'j pi 'u "d'a p'GWT'ej q'e/phi "v\ 'p<<'x k'i k' "dcq'pj k w'dk v<"  
Vu"\*GWT IXP F +?"42.32242.372"  
N<sub>GWT</sub> "?"7' /8' "x<"N<sub>XP F</sub> "?"90' /: 0' "

**Bài tập 2.6**

" E/phi "v\ "C"m 'j r" pi "d'a p'3.222.222WUF 'n { "UI F"m " j p'5"j a pi ."pi <<"ej w\ p'k p" nk": 4442270V "i k' "k' "dcq'pj k w'p w<"  
Vu"\*WUF IUI F +?"308642B08672"  
N<sub>WUF</sub> "?"70597' /80597' "x<"N<sub>UI F</sub> "?"4047' /5047' ""

**Bài tập 2.7**

I k 'u "e>>'pj pi 'j /phi "k p'ucw<"  
Vu"\*WUF IUI F +?"308642B08672"  
N<sub>WUF</sub> "?"7' /'8' "  
N<sub>UI F</sub> "?"40' /5' ""  
"P i -p'j <pi 'e>"j e'j k p'pi j k r'x "UY CR"5"j a pi "i k c"WUF "x<"UI F'ej q'nj q p'3'tk w' WUF 'nj /phi .v e'k'o cpi "UI F " "o wc"3'tk w'WUF "x<<'ej q'xc{ "WUF "m 'j p'5"j a pi AV k'ucqA"  
"

**Bài tập 2.8**

" O v'pi -p'j <pi 'j e'j k p'pi j k r'x "UY CR"3"j a pi "i k c"WUF "x<"GWT"ej q'nj q p" 322.222WUF .x k'  
Vu"\*WUF IGWT +?"20 327 120 337"  
N<sub>WUF</sub> "?"5' /6' ""

Ngwt'?'7' /8' ""

Ej q'dk v'pi -p'j <pi 'y w'n k'dcq'pj k'w'nj k'y e'j k p'pi j k r 'x 'p<<A'

**Bài tập 2.9**

" Cpj "ej "j -{"ej q'pi -p'j <pi "o v'n k'nj w'p'e>"p'p'y e'j k p'pi j k r 'x "UY CR"ucw' -{" j c{"nj 1/2pi <

/ O w'e'i k'q'pi c{"3'tk w'WUF "t 'd pi 'GWT'"

/ D'a p'WUF 'y k'j p'8'y a pi "

Dk v'v 'i k' <

Vu'WUF IGWT'+'?'20 427 120 437"

Ngwt'?'6/7' ""

Nwuf'?'5' /6' ""

/ " P w'pi e'n k'pi -p'j <pi "o w'e'i k'q'pi c{"3'tk w'GWT"t 'd pi "WUF"

D'a p'GWT'y k'j p'8'y a pi 'cpj 'ej 'u 'nj w'p'pi -p'j <pi 't'c'ucqA'

**Bài tập 2.10**

300 v'pj <"h'pj "f'qcpj "e>"ej pi 'v "e>"i k'o w p'e>"u "d q" o "ej q'n k'eco "m v'tqpi 'v pi 't'k' x 'v 'i k' 'i k c"WUF IGWT'"k'20 2320Cpj "c'o w'e's w' p'ej p'd'a p'u "k p'3.222.222WUF "

E 'y <

/"Vj k'j p'j r" pi "" " " " <34'y a pi "

/"I k'e 'u " " " " " <WUF IGWT'?'20 232"

/"Vk p" o "d q"i k's w' p'ej p'd'a p'+<2029GWT'ej q'3"WUF 0'

**Câu hỏi:**

/"P w'v 'i k'x<q'y k' k o 'j v'j p'j r" pi 'i k o 'zw pi '20; 32'y .pj <"h'pj "f'qcpj "e>"y e'j k p' s w' p'ej p'd'a p'e c' o .pj "nj 1/2pi A'V K'ucqA' Cpj "c'u "n'k'dcq'pj k'w'nj k'y e'j k p's w' p'e c' o .pj A'

/"P w'v 'i k'x<q'n'e" >"v pi 'n p'20 432'y .pj <"h'pj "f'qcpj "u 'j <pj " pi 'pj 'y 'p<qA'"

40O v'pj <"pj r "nj w'y pi "z w'p'e>"pj w'e w'x "WUF" "y cpj "q'a p'k p'j <pi 0Cpj "c'd'a p' s w' p'ej p'd'a p'3"tk w'WUF "pj o "nk o "n'k'nj k'v "i k' 'i k o "x<q'y k' k o 'j r" pi " p'j p' j q e'x p'pj p" e'u "k p'd q" o "p w'v 'i k'v pi 0E 'y <

/"Vj k'j p'j r" pi "" " <5'y a pi "

/"I k'e 'u " " " " <WUF II DR'?'207569"

/"Vk p'd q" o " " " <2024I DR'ej q'3"WUF "

**Câu hỏi:**

/"P w'x<q'pi <{"j v'j p'j r" pi 'v 'i k'y 't pi 'i k o 'zw pi '207529'y .pj <"h'pj "f'qcpj "p<{"u " n "dcq'pj k'wA'

/ P w'n'e'p<{"v 'i k'v pi 'n p'2075: 9'y .cpj "c'u "n'k'dcq'pj k'wA'

50O v'pj <"pj r "nj w' " e'eco "m v'y cpj "q'a p'ej q'pj <"zw v'nj w'd pi "WUF "x<q'o v'y k'j p' p<q" >0Cpj "c'o w p'e>"u "d q" o "ej e'ej p"u "o w'e" e"WUF "y gq'i k'o qpi "o w p.'p w'v " i k' ""WUF "v pi 'n p'x<q'y k' k o "y cpj "q'a p'0O v'nj a.e."cpj "c'e pi 'j {"x pi "u "nk o " e'n k' p w'v 'i k' "WUF "i k o "zw pi "x<q'y k' k o "y cpj "q'a p'0F'q'x {"cpj "c's w' v' pj "m 'j r" pi " o w'e's w' p'ej p'o w'e'u "k p'3"tk w'WUF 0'

E 'y <

/"Vj k'j p'j r" pi "" " <5'y a pi "

/"I k'e 'u " " " " <WUF IGWT'?'20 272" "" "" ""

/"I k's w' p'ej p'o w'e" " <2026GWT'ej q'3"WUF "

**Câu hỏi<**

"



**Phụ lục 2.1. Ký hiệu một số đồng tiền các nước trên thế giới**

M "j k w"	P e"	V p" pi "k p"
CHC""	Chi j cpkncp""	Chj cpk""
CNN"	Crdcpk"	Ngn"
CQT""	Cpi qrc"	My cp  c'Tgclwucf q""
ZEF"	Cpi wnc""	GcuV'Ectkd'f qmct""
CTU""	Cti gpvpc"	Rguq""
COF"	Cto gpk"	F tco "
CYI "	Ctwdc""	Hqtkp""
CVU""	Cwutlc""	Uej krpj "
CWF"	Cwutcrk""	F qmct""
C\ O "	C  gtcdkcp""	O cpcv'
DJ F"	Dcj tclp"	F kpcr""
DF V"	Depi rcf guj "	Venc"
DDF"	Detdcf qu""	F qmct""
D  D""	Dcrctwu""	T wdgn""
DGH""	Dgri kwo "	Htce""
D\ F"	Dgrk g""	F qmct""
ZQH""	Dgplp"	EHC'htce'Y guv""
DOF"	Dgto wfc"	F qmct""
DVP"	Dj wcp"	P i wntwo ""
DQD"	Dqrkxc"	Dqrkxcpcq"
DCF"	Dqupk/J gt  gi qxc""	MO ctnc""
DY R"	Dquy cpc""	Rwc"
DTN"	Dtc  ki'	T gcn'
DI N"	Dwi ctk"	Ngx"
DKH""	Dwtwpf k"	Htce""
DP F"	Dtwpgk'	F qmct""
ECF"	Ecpfc"	F qmct""
EXG"	Ecr g'Xgtf g""	Guewf qt "
EJ H'	Uy kj gtrcpf "	Htce'Vj { 'u "
ENR"	Ej krg"	Rguq""
EP [ "	Ej kpc'Rgqr ng'Tgr wdrc"	[ wcp"
EQR"	E'1/1/1 dlc"	Rguq'E'1/1/1lc""
E\ M'	E  gej 'Tgr wdrc"	Mwtqpc""
EW R"	Ewdc"	Rguq""
F MM'	F gpo ctnc"	Mtqpc"
F QR"	F qo kpcpc'Tgr wdrc"	Rguq""
GUE"	Gewcf qt "	Uwetg"
GI R"	Gi { r v'	Rqwpf "
I DR"	Gpi rcpf "	Ugtrkpi 'Rqwpf "
GVD"	Gyj kqr kc"	Dkt""
GWT"	Gwtq"	Gwtq"
HFH'	Htcepg"	Htce""
I J E"	I j cpc"	Egf k'
I PH'	I wpcgc"	Htce""
I TF"	I tggeg"	F tcej o c"
J MF"	J qpi 'Mqpi "	F qmct"
J VI "	J ckk'	I qwf g"

J WH'	J wpi ct { "	Hqtkpv''
KGR'''	Kgrcpf "	Mtqpc''
KPT'''	Kpf kc''	Twr gg''
KFT'''	Kpf qpgukc'''	Twr kcj "
KNU'''	Kucgn'	Uj gs gn'
KSF "	Kcs '''	Fkpct'''
KTT'''	Kcp'''	Tkcn'
KVN'	Kcn{ "	Nkc''
LOF "	Lco cec''	Fqmet''
LQF "	Lqtf cp''	Fkpct'''
LR  "	Lcr cp''	[ gp''
MR Y "	Mqtgc'RF T''	Y qp''
MT Y "	Mqtgc'Tgr wdrlc''	Y qp''
MY F "	Mwy ckv'	Fkpct''
NCM'	Ncq''	Mkr "
OQR''	Ocecq''	Rcxcec''
O  T''	O cr { ulc''	Tkpi i kv'
OPV''	O qpi qrlc''	Vwi tknl'
OCF "	O qtqeeq''	Fkj co "
OOM'	O { cpo ct''	M{ cv'
PRT''	P gr cn'	Twr gg''
PNI "	P gj gtrcpf "	I wf gp''
P \ F "	P gy "\ gcrpf "	Fqmet''
PI P "	P ki gtlc''	P ckc'''
P K "	P lectci wc'''	Eqtdqf c'''
PQM'	P qty c{ "	Mtqpg'''
TQN''	T wo cplc''	Ngw'
TWT''	T wuuc''	Twdrg''
VY F "	Vcky cp''	Fqmet''
VJ D''	Vj ckrcpf "	Devj "
VTN''	Vwtng{ "	Nkc''
WUF''	WUUC''	Fqmet''
XPF''	Xlgypco "	Fqpi "
[ GT''	[ go gp''	Tkcn'

(Nguồn: Trâm Thị Xuân Hương.2006. Trang 316-324.)