



Kê toán

Giáo viên: Th.s Đào Thị Thu Giang
Khoa: Quản trị kinh doanh
Điện thoại: 8 356 800- ext 308 (Off)
7622 462 (H)
091 3012 888 (Mb)
Email: dtgiang@hotmail.com



Nội dung môn học

1. **Lý thuyết kế toán:** cung cấp những kiến thức cơ bản về kế toán: các khái niệm, các thuật ngữ, cách thức ghi chép, xử lý thông tin kế toán và lập các báo cáo tài chính.
2. **Kế toán doanh nghiệp:** Nghiên cứu phương pháp kế toán các nghiệp vụ chủ yếu trong các doanh nghiệp thương mại.



Giáo trình, tài liệu tham khảo

- Giáo trình
 - Lý thuyết hạch toán kế toán – trường ĐH KTQD, Học viện Tài chính, ĐH Thương mại.
 - Lý thuyết kế toán.
 - Kế toán doanh nghiệp (trong đó có phần kế toán doanh nghiệp thương mại) hay kế toán doanh nghiệp XNK, xuất bản từ năm 2006
- Tài liệu tham khảo
 - Hệ thống chuẩn mực kế toán Việt nam.
 - Luật kế toán.
 - Quyết định 15 QĐ/BTC ngày 20/03/2006 về việc ban hành chế độ kế toán doanh nghiệp.
- Websites:
 - Bộ Tài chính: www.mof.gov.vn
 - Forum kế toán viên: www.webketoan.com
 - Kiểm toán: www.kiemtoan.com.vn



Chương 1

Bản chất và đối tượng
của kế toán



Nội dung chương

- Khái niệm Kế toán
- Kế toán tài chính và kế toán quản trị
- Đối tượng của kế toán
- Yêu cầu của thông tin kế toán
- Các nguyên tắc cơ bản của kế toán
- Một số quy định pháp lý liên quan đến kế toán Việt nam
 - Luật kế toán
 - Hệ thống chuẩn mực kế toán Việt nam



1. Khái niệm kế toán



Kê toán...

là một hệ thống thông tin...

Ghi chép các nghiệp vụ kinh tế tài chính

xử lý và tổng hợp các thông tin, và...

sử dụng các thông tin để ra các quyết định



Kế toán là...

việc thu thập, xử lý, kiểm tra, phân tích và cung cấp thông tin kinh tế tài chính dưới hình thức giá trị, hiện vật và thời gian lao động.

(điều 4- Luật kế toán).



Kê toán là...

Ngôn ngữ của kinh doanh

FF

¥

\$



Ai là người sử dụng thông tin kế toán?

Người lao động

**Nhà đầu tư,
ngân hàng**

**Doanh nghiệp,
và các tổ chức**

Khách hàng

Nhà nước

Nhà cung cấp



Đơn vị kế toán (điều 2-Luật KT)

- Cơ quan nhà nước, đơn vị sự nghiệp, tổ chức có sử dụng kinh phí, ngân sách nhà nước;
- Cơ quan nhà nước, đơn vị sự nghiệp, tổ chức không sử dụng kinh phí, ngân sách nhà nước;
- Doanh nghiệp thuộc các thành phần kinh tế;
- Hợp tác xã, hộ kinh doanh cá thể.

Hoạt động kế toán doanh nghiệp

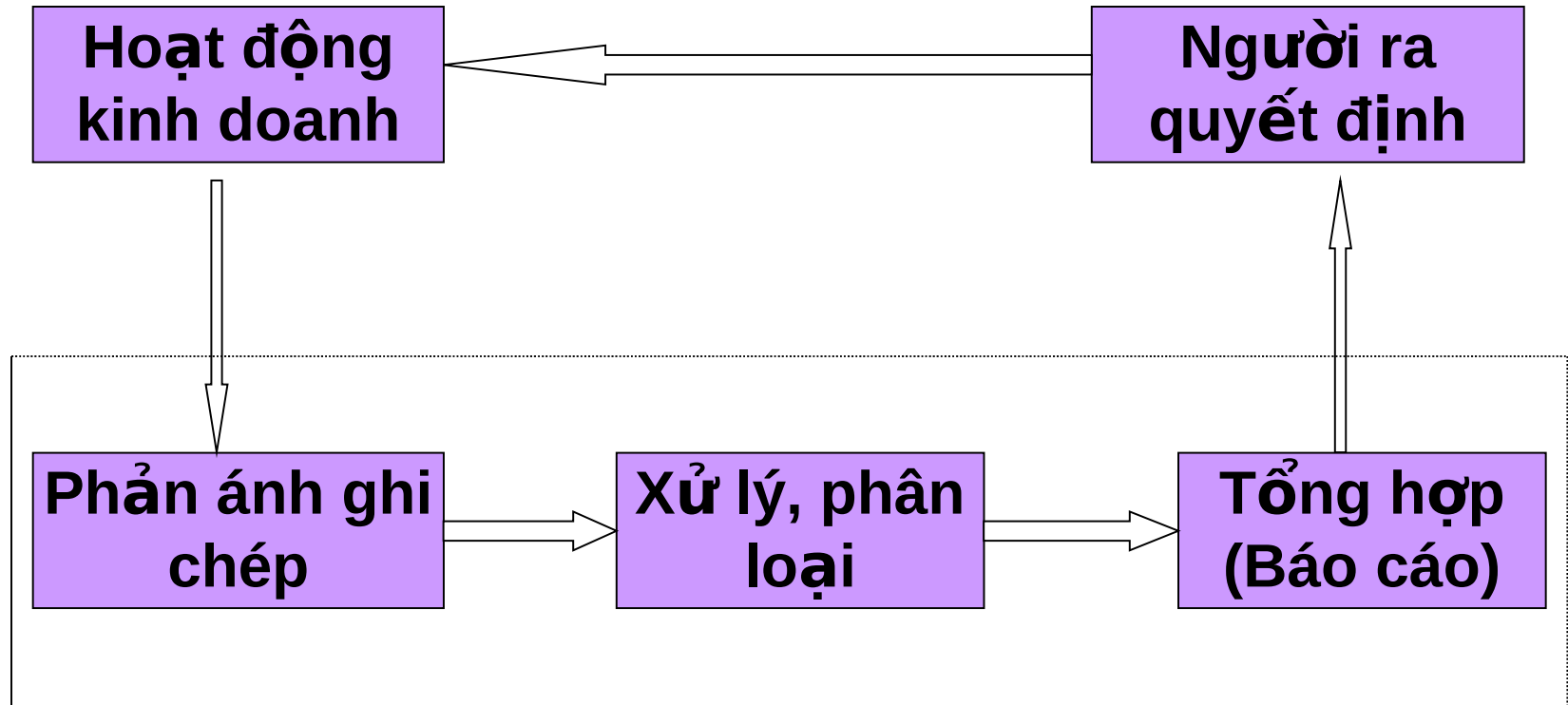



Kế toán tài chính và kế toán quản trị

- **Kế toán tài chính:** Thu thập và cung cấp thông tin kinh tế, tài chính cho đối tượng bên ngoài có nhu cầu sử dụng thông tin của đơn vị kế toán.
- **Kế toán quản trị:** Thu thập và cung cấp thông tin kinh tế, tài chính theo yêu cầu quản trị và quyết định kinh tế tài chính trong nội bộ đơn vị kế toán



Kế toán tài chính và kế toán quản trị (*Những điểm giống nhau*)

- Đều là bộ phận của hệ thống thông tin kế toán, KTQT sử dụng các số liệu ghi chép hàng ngày của KTTC, nhằm cụ thể hoá các số liệu, phân tích một cách chi tiết để phục vụ yêu cầu quản lý cụ thể.
- Cùng phục vụ cho quá trình sản xuất kinh doanh của doanh nghiệp nhưng ở góc độ khác nhau. KTTC liên quan đến quản lý toàn đơn vị, KTQT quản lý trên từng bộ phận, từng hoạt động, từng loại chi phí.



Kế toán tài chính và kế toán quản trị (*Những điểm khác nhau*)

- Khác nhau về đối tượng sử dụng thông tin.
- Khác nhau về nguyên tắc trình bày và cung cấp thông tin.
- Khác nhau về tính pháp lý.
- Khác nhau về đặc điểm của thông tin.
- Khác nhau về hệ thống báo cáo



2. Đối tượng kế toán

- Đối tượng của kế toán là Tài sản và sự vận động của tài sản trong quá trình sản xuất kinh doanh.
 - Tài sản
 - Nguồn hình thành tài sản
 - Sự vận động của tài sản trong quá trình sản xuất kinh doanh.



Phương trình kế toán

Tài sản =

Nợ phải trả + Vốn chủ sở hữu



Nguồn lực kinh tế



Nguồn tài trợ



Tài sản

Là **nguồn lực** thuộc quyền **kiểm soát** của doanh nghiệp và dự tính đem lại **lợi ích kinh tế** trong tương lai cho doanh nghiệp

(Chuẩn mực kế toán 01).

- Đất đai
- Hàng hóa



Tài sản

- Tài sản dài hạn (TSCĐ)
- Tài sản ngắn hạn (TSLĐ)



Tài sản dài hạn ...

là những tài sản có giá trị lớn và thời gian sử dụng lâu dài, tham gia vào nhiều chu kỳ kinh doanh của doanh nghiệp.

- Chắc chắn thu được **lợi ích KT trong tương lai**
- Xác định được **giá trị** một cách đáng tin cậy.
- **Thời gian sử dụng** ước tính là trên 1 năm
- Có đủ **tiêu chuẩn giá trị** theo quy định hiện hành.



Tài sản dài hạn

- ***TSCĐ hữu hình***: là những TSCĐ có hình thái vật chất như: công trình xây dựng, máy móc, thiết bị, phương tiện vận chuyển...
- ***TSCĐ vô hình***: là TSCĐ không có hình thái vật chất nhưng xác định được giá trị, do doanh nghiệp nắm giữ.



Tài sản dài hạn

- ***Đầu tư dài hạn***: là các khoản đầu tư có thời hạn trên 1 năm, là các bất động sản tài chính, là một loại tài sản cố định đặc biệt tồn tại dưới dạng các chứng khoán đầu tư dài hạn như cổ phiếu, trái phiếu có thời gian thu hồi trên 1 năm



Tài sản dài hạn

- ***TSCĐ thuê ngoài***: là các TSCĐ được hình thành từ các hoạt động thuê tài chính, đây là hình thức thuê vốn hoá về TSCĐ.



Tài sản ngắn hạn

- là những tài sản thuộc quyền sở hữu của doanh nghiệp mà thời gian sử dụng, thu hồi, luân chuyển **ngắn**, thường là trong vòng một năm hay một chu kỳ kinh doanh.

Nói cách khác, TS ngắn hạn là tất cả các tài sản còn lại không được xếp vào TSDH.



Tài sản ngắn hạn

- ***TS bằng tiền:*** có tính lưu động cao nhất, là số tiền mặt trong quỹ, tiền gửi ngân hàng hay tiền đang chuyển (Tiền Việt Nam, ngoại tệ, vàng bạc, đá quý)
- ***TS tương đương tiền:*** Đầu tư ngắn hạn: bao gồm đầu tư chứng khoán (tín phiếu kho bạc, trái phiếu, kỳ phiếu ngân hàng...) có thời hạn thu hồi không quá một năm và các khoản góp vốn liên doanh và các loại đầu tư khác không quá một năm.



Tài sản ngắn hạn

- **TS phải thu:** là tiền của doanh nghiệp mà khách hàng đang nợ vào thời điểm lập báo cáo và sẽ phải trả trong một thời hạn ngắn. Bao gồm các khoản phải thu từ khách hàng, phải thu nội bộ và các khoản thế chấp, ký cược, ký quỹ.
- **TS tồn kho:** vật tư, hàng hoá, thành phẩm, giá trị sản phẩm dở dang....dự trữ để phục vụ cho hoạt động kinh doanh của doanh nghiệp.



Nguồn vốn

- **Vốn chủ sở hữu**
- **Nợ phải trả**



Vốn chủ sở hữu

- là số vốn do chủ doanh nghiệp hay những bên góp vốn khác cùng đầu tư để tiến hành hoạt động kinh doanh, doanh nghiệp được quyền sử dụng ổn định, lâu dài, thường xuyên trong suốt thời gian hoạt động của đơn vị.



Vốn chủ sở hữu

- **Vốn của các nhà đầu tư:** có thể là vốn của chủ doanh nghiệp, vốn góp, vốn cổ phần, vốn Nhà nước;
- **Thặng dư vốn cổ phần:** là chênh lệch giữa mệnh giá cổ phiếu với giá thực tế phát hành;
- **Lợi nhuận giữ lại:** là lợi nhuận sau thuế giữ lại để tích lũy bổ sung vốn;



Vốn chủ sở hữu

- **Các quỹ doanh nghiệp:** như quỹ dự trữ quỹ dự phòng, quỹ đầu tư phát triển;
- **Lợi nhuận chưa phân phối:** là lợi nhuận sau thuế chưa chia cho chủ sở hữu hoặc chưa trích lập các quỹ;
- **Chênh lệch tỷ giá**
- **Chênh lệch đánh giá lại tài sản:**



Nội dung

- Mọi người vô hiệu tài sản của doanh nghiệp phát sinh từ các giao dịch vụ sử dụng ® qua mọi doanh nghiệp phải thanh toán từ các nguồn lực của mình.
- Mọi mét bé phần thuế nguồn về số đông tìm kiếm ®-ic số đông ®Ớ hợ trí cho sẽ về chỗ sẽ h÷u, doanh nghiệp chØ ®-ic đing trong một thời gian nhất ®Pnh, tí h¹n thx phải trả cho chỗ nì. (Tr, ch nhiệm của ®-n vP ®èi với các ®èi t-ing kh, c)



Nội trợ

- Nội vay
- Nội trong thành phố
 - Nội trợ nhu cầu cấp
 - Nội trợ Nhu cầu
 - Nội trợ CB & CNV
 - Nội trợ khác



Sù vĒn ®éng cña TS

(c, c qu, tr×nh kinh doanh)

- Doanh thu, thu nhĒp
- Chi phÝ
- KÕt qu¶



Doanh thu

Doanh thu là tổng giá trị các lợi Ých kinh tế doanh nghiệp thu được trong kỳ kế toán, phát sinh từ các hoạt động SXKD thường xuyên và các hoạt động khác của doanh nghiệp, gấp phần lớn tổng vốn chủ sở hữu.



Chi phí

- **lạm tăng giá, trập c, c khoản lạm giá lên Ých kinh tế trong cú khổ to, n d-ủi hình thức c, c khoản tiền chi ra, c, c khoản khấu hao tại s n...dÉn Ôn lạm giá lên chñ s ã h÷u.**

VÝ dụ : giá, trập nguyên vật liệu ® số đông, tiền thuê nhà x-ăng, tiền l-—ng nhà vi^n, tiền khấu hao máy móc, l-i vay tr¶ cho ngân húng....



KỖt qu¶

- KỖt qu¶ lụ phÇn ch^anh löch gi÷a doanh thu, thu nhËp vµ chi phÝ cũa cũng mét kú kỖ to_n.
- Cã thÓ x¶ly ra mét trong ba tr-êng hìp sau:
 -
 - $kỖt\ qu¶ > 0$ → l·i : t·ng vèn chñ sÿ h÷u.
 - $kỖt\ qu¶ < 0$ → lç : gi¶m vèn chñ sÿ h÷u.
 - $kỖt\ qu¶ = 0$ hòm vèn.



Các quan hệ pháp lý ngoài vốn

- Các hoạt động liên quan đến việc sử dụng tài sản không thuộc quyền sở hữu gọi là các mối quan hệ kinh tế pháp lý ngoài vốn. Các mối quan hệ này bao gồm:
 - đi thuê hoặc đi mượn tài sản
 - nhận đại lý, ký gửi, gia công...



3. Yêu cầu của thông tin kế toán

- Trung thực
- Khách quan
- Đầy đủ
- Kịp thời
- Dễ hiểu
- Có thể so sánh



4. Các nguyên tắc của kế toán

Là những nguyên tắc chung được thừa nhận trong công tác kế toán như: định giá các loại tài sản, ghi chép sổ sách, phương pháp soạn thảo các báo cáo tài chính kế toán...nhằm đảm bảo sự dễ hiểu, đáng tin cậy và có thể so sánh của các thông tin kế toán.



Các nguyên tắc của kế toán

- Cơ sở dồn tích
- Hoạt động liên tục
- Giá gốc
- Phù hợp
- Nhất quán
- Thận trọng
- Trọng yếu



Cơ sở dồn tích

- Ghi sổ vào thời điểm phát sinh nghiệp vụ KT-TC
- Không căn cứ vào thời điểm thực tế thu hoặc chi tiền



Hai cơ sở thu thập số liệu kế toán

Cơ sở dồn tích:

Doanh thu và chi phí được ghi sổ khi các các giao dịch phát sinh

Cơ sở tiền mặt:

Doanh thu và chi phí được ghi sổ khi thực sự có nghiệp vụ thu hoặc chi tiền



Nguyên tắc hoạt động liên tục

- Cơ sở giả định là DN đang hoạt động liên tục và sẽ tiếp tục HĐKD trong tương lai gần;
- DN không có ý định cũng như không buộc phải ngừng HĐ hoặc phải thu hẹp đáng kể quy mô hoạt động của mình.



Nguyên tắc giá gốc

- Tài sản được ghi nhận theo giá gốc
- Giá gốc là chi phí thực tế phát sinh để có được tài sản đó



Nguyên tắc Phí híp

- Giá doanh thu và chi phí;
- Doanh thu, chi phí tính theo năm, quý, tháng.
- Chi phí liên quan với doanh thu :
 - chi phí cần kù ra doanh thu;
 - chi phí cần kù trước hoặc chi phí phải trả liên quan đến doanh thu cần kù.



Nguyên tắc nhất quán

- Thành nhất về chính sách và phương pháp kế toán ® cần nhất trong một kế toán năm.
 - Ví dụ: Xác định trị giá vốn của hàng xuất kho, có 4 phương pháp:
 - FIFO hay Nhập trước, Xuất trước
 - LIFO hay Nhập sau, Xuất trước
 - Bình quân gia quyền
 - Giá trị đích danh



Ví dụ:

- Có số liệu về tình hình hàng xuất, nhập như sau:
 - Tồn kho đầu kỳ 0
 - 2/1 mua 200 đơn vị, giá 100/đv, Gtrị: 20.000
 - 10/1 mua 700 đơn vị, giá 95/đv, Gtrị: 66.500
 - 25/1 mua 100 đv, giá 105/đv, Gtrị: 10.500
 - 27/1, xuất 250 đơn vị đem bán, vậy trị giá vốn của hàng bán là bao nhiêu?

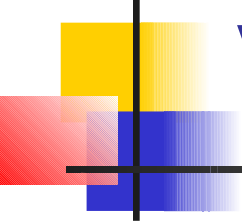

Ví dụ (tiếp)

- FIFO = $200 * 100 + 50 * 95 =$
- LIFO =
- Bình quân gia quyền
- Giá trị đích danh



Nguyễn t^{3/4}c th^{3/4}nh tr^{3/4}ng

- L^{3/4}m vi^{3/4}Öc xem x^{3/4}Đt, c^{3/4}©n nh^{3/4}c, ph^{3/4},n ©^{3/4}o^{3/4},n c^{3/4}Çn thi^{3/4}Öt ©^{3/4}Ó l^{3/4}Ëp c^{3/4},c -íc t^{3/4}ý nh k^{3/4}Ö to^{3/4},n trong c^{3/4},c ©^{3/4}i^{3/4}Öu ki^{3/4}Ön kh^{3/4}«ng ch^{3/4}c ch^{3/4}n.
- Ph^{3/4}¶i l^{3/4}Ëp dù ph^{3/4}ßng;
- TS v^{3/4}m TNh^{3/4}Ëp : kh^{3/4}«ng ©^{3/4},nh gi^{3/4}, cao h^{3/4}-n
- N^{3/4}i PTr^{3/4}¶ v^{3/4}m chi ph^{3/4}Ý : kh^{3/4}«ng ©^{3/4},nh g^{3/4}Ýa th^{3/4}Ëp h^{3/4}-n
- DT v^{3/4}m TNh^{3/4}Ëp : b^{3/4}»ng ch^{3/4}øng ch^{3/4}c ch^{3/4}n v^{3/4}Ö kh^{3/4}¶ n^{3/4}»ng thu ©^{3/4}-íc l^{3/4}i Ých kinh t^{3/4}Ö;
- Chi ph^{3/4}Ý : b^{3/4}»ng ch^{3/4}øng v^{3/4}Ö kh^{3/4}¶ n^{3/4}»ng ph^{3/4},t sinh.



Nguy^an t³/₄c trắng y^Õu

- Việc bỏ sót hoặc sai sót trọng yếu: sai lệch đáng kể báo cáo tài chính, ảnh hưởng đến quyết định kinh tế của người sử dụng BCTC. Mức độ trọng yếu phụ thuộc vào quy mô và tính chất của các bỏ sót hoặc sai sót được đánh giá trong hoàn cảnh cụ thể.
(chuẩn mực 29)

5. Nội dung cơ bản của Luật KT

(bao gồm 7 chương 54 Điều)

- C1 : Quy định chung.
- C2 : Nội dung của công tác kỹ thuật
- C3 : Các chức năng kỹ thuật và nhiệm vụ kỹ thuật
- C4 : Hoạt động nghiên cứu kỹ thuật
- C5 : Quản lý Nhà nước về kỹ thuật
- C6 : Khen thưởng và xử lý vi phạm
- C7 : Điều khoản thi hành



6. Chuẩn mực kế toán

Làm những quy định về hướng dẫn các nguyên tắc, nội dung, phương pháp và thủ tục kế toán cần biết, chung nhất làm cơ sở ghi chép kế toán và lập báo cáo tài chính nhằm đạt được các mục tiêu, tập trung, hấp lý, khách quan vào thực trạng tại chính và kết quả kinh doanh của doanh nghiệp.

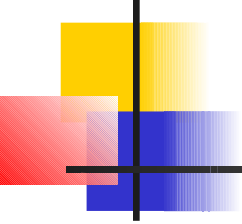

4 chuẩn mực kế toán ban hành đợt 1 (ngày 31/12/2001)

- Chuẩn mực 02 - “Hàng tồn kho”
- Chuẩn mực 03 - “TSCĐ hữu hình”
- Chuẩn mực 04 - “TSCĐ vô hình”
- Chuẩn mực 14 - “Doanh thu và Thu nhập khác”

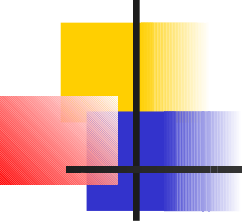

6 chuẩn mực kế toán ban hành đợt 2 (ngày 31/12/2002)

- Chuẩn mực số 01 – “Chuẩn mực chung”.
- Chuẩn mực số 06 – “Thuê tài sản”.
- Chuẩn mực số 10 – “ảnh hưởng của việc thay đổi tỷ giá hối đoái”.
- Chuẩn mực số 15 – “Hợp đồng xây dựng”;
- Chuẩn mực số 16 – “Chi phí đi vay”;
- Chuẩn mực số 24 – “Báo cáo lưu chuyển tiền tệ”;



6 chuẩn mực kế toán ban hành đợt 3 (ngày 31/12/2003)

- Chuẩn mực số 05- Bất động sản đầu tư ;
- Chuẩn mực số 07- Kế toán các khoản đầu tư vào công ty liên kết;
- Chuẩn mực số 08- Thông tin tài chính về những khoản vốn góp liên doanh;
- Chuẩn mực số 21- Trình bày báo cáo tài chính;
- Chuẩn mực số 25- Báo cáo tài chính hợp nhất và kế toán khoản đầu tư vào công ty con;
- Chuẩn mực số 26- Thông tin về các bên liên quan.



6 chuẩn mực kế toán ban hành đợt 4 (ngày 15/02/2005)

- Chuẩn mực số 17 – Thuế thu nhập doanh nghiệp;
- Chuẩn mực số 22 – Trình bày bổ sung báo cáo tài chính của các ngân hàng và tổ chức tài chính tương tự;
- Chuẩn mực số 23 – Các sự kiện phát sinh sau ngày kết thúc kỳ kế toán năm;
- Chuẩn mực số 27 – Báo cáo tài chính giữa niên độ;
- Chuẩn mực số 28 – Báo cáo bộ phận;
- Chuẩn mực số 29 – Thay đổi chính sách kế toán, ước tính kế toán và các sai sót.



4 chuẩn mực kế toán ban hành đợt 5 (QĐ 100/QĐ-BTC-2005 ngày 28/12/2005)

- Chuẩn mực số 11 – “Hợp nhất kinh doanh”;
- Chuẩn mực số 18 – “Các khoản dự phòng, tài sản và nợ tiềm tàng”;
- Chuẩn mực số 19 – “Hợp đồng bảo hiểm”;
- Chuẩn mực số 30 – “Lãi trên cổ phiếu”.



Nội dung của công tác kế toán

- Chứng từ kế toán
- Tài khoản kế toán
- Báo cáo tài chính
- Kiểm tra kế toán



Kết thúc chương 1
