



 **TRƯỜNG ĐẠI HỌC MỞ TP HCM**

CHƯƠNG 1

Tổng quan về kế toán

Trình bày: **Lý Nguyễn Thu Ngọc**

1

Mục tiêu

- Sau khi nghiên cứu xong chương này, bạn có thể:
 - Mô tả bản chất của kế toán như một hệ thống thông tin phục vụ cho việc ra quyết định.
 - Nêu các lĩnh vực kế toán khác nhau và giải thích sự khác biệt.
 - Mô tả môi trường của kế toán, bao gồm các định chế pháp lý và tổ chức nghề nghiệp chi phối hoạt động kế toán.

2

Nội dung

- Bản chất của kế toán
- Các lĩnh vực kế toán
- Môi trường kế toán

3

TÌNH HUỐNG

Bạn được Minh Anh – là người bạn thân của bạn – rủ cùng mở tiệm kinh doanh các mặt hàng lưu niệm tự làm (handmade) vì Minh Anh rất khéo tay.

- Bạn có đồng ý không?
- Bạn sẽ hỏi Minh Anh những vấn đề gì?
- Bạn quan tâm nhất là vấn đề nào?

4

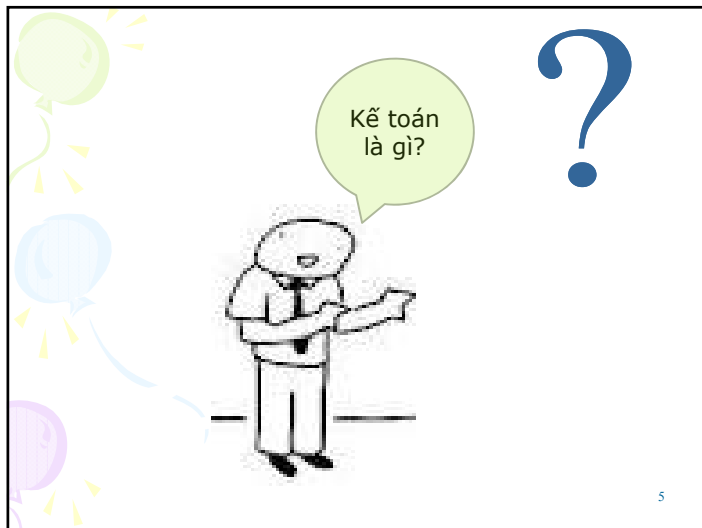

Định nghĩa

Kế toán là một hệ thống thông tin được thiết lập trong tổ chức nhằm thu thập dữ liệu, xử lý và cung cấp **thông tin** cho các *đối tượng sử dụng* để làm cơ sở cho các quyết định kinh tế.

7

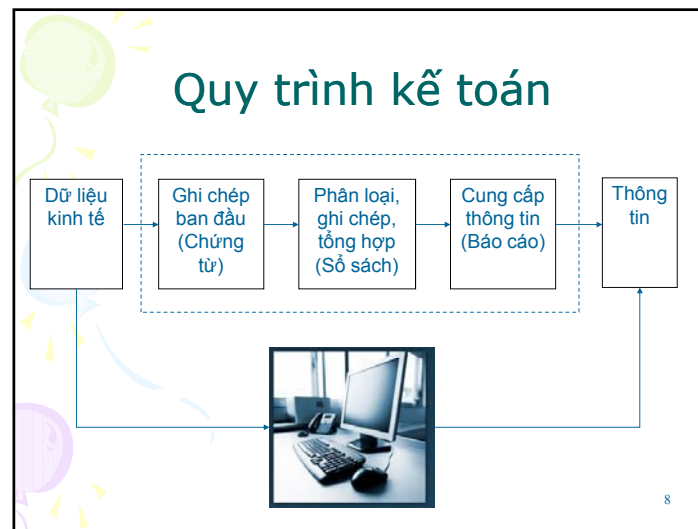

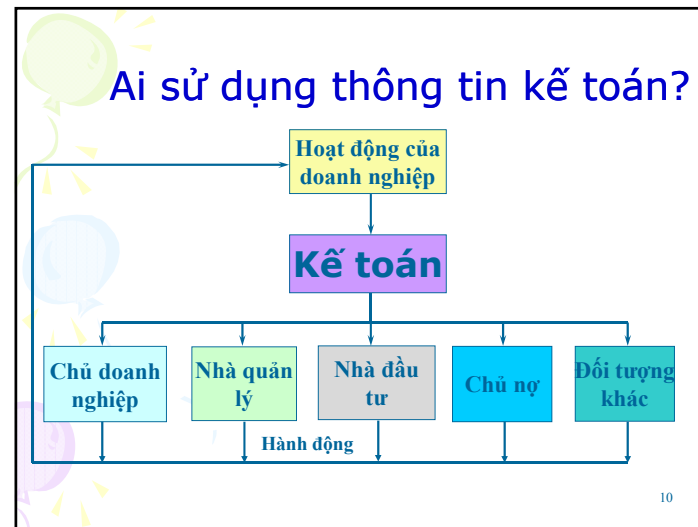
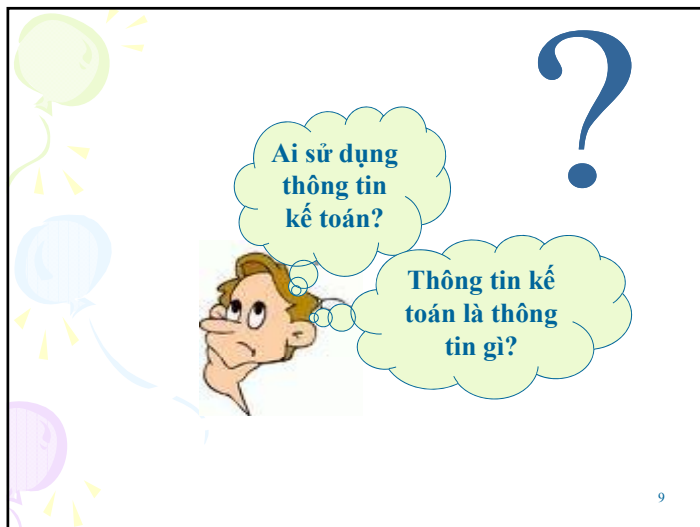

Bài tập thảo luận 1

Nam là trưởng phòng tín dụng của ABC, một ngân hàng thương mại cổ phần tại Thành phố Hồ Chí Minh.

Gần đây, anh Hào - Giám đốc tài chính của Alpha - một doanh nghiệp chuyên kinh doanh hàng nông sản sấy khô muốn gặp Nam để vay một món tiền trị giá 50 tỷ đồng với mục đích đầu tư cho dự án xây dựng nhà máy sấy mít tại vùng nguyên liệu Daklak.

Nam cần những thông tin gì để quyết định có cho công ty anh Hào vay hay không?

11



Bài tập thảo luận 2

Hai hãng máy tính lớn là Dell và Compaq cạnh tranh với nhau trong thị trường máy tính cá nhân.

Ban đầu, Compaq chiếm lĩnh 13,2% thị phần máy vi tính ở Mỹ trong khi Dell chỉ giữ 8,8% thị phần.

Tuy nhiên, thị phần của Dell đã tăng lên gấp đôi 4 năm sau trong khi đó thị phần của Compaq chỉ tăng chưa đến 1%.

Theo bạn, ban giám đốc Compaq cần thông tin kế toán nào để có thể cạnh tranh lại với Dell và với những công ty sản xuất máy vi tính cá nhân khác?

13

Bài tập thảo luận 2

Hai hãng máy tính lớn là Dell và Compaq cạnh tranh với nhau trong thị trường máy tính cá nhân.

Ban đầu, Compaq chiếm lĩnh 13,2% thị phần máy vi tính ở Mỹ trong khi Dell chỉ giữ 8,8% thị phần.

Tuy nhiên, thị phần của Dell đã tăng lên gấp đôi 4 năm sau trong khi đó thị phần của Compaq chỉ tăng chưa đến 1%.

Theo bạn, ban giám đốc Compaq cần thông tin kế toán nào để có thể cạnh tranh lại với Dell và với những công ty sản xuất máy vi tính cá nhân khác?

14

Các lĩnh vực của kế toán



- Kế toán tài chính
- Kế toán quản trị
- Kế toán thuế
- Kiểm toán

15

Kế toán tài chính

- Cung cấp thông tin phục vụ chủ yếu cho các đối tượng ở bên ngoài DN (nhà đầu tư, chủ nợ, nhà nước ...)
- Sản phẩm: Báo cáo tài chính cho mục đích chung
 - Bảng cân đối kế toán
 - Báo cáo kết quả hoạt động kinh doanh
 - Báo cáo lưu chuyển tiền tệ
 - Bản thuyết minh báo cáo tài chính

16

Kế toán quản trị

- Kế toán quản trị là hệ thống xử lý và cung cấp các thông tin làm cơ sở cho việc đưa ra quyết định của các nhà quản lý tổ chức.
- Ví dụ:
 - Tính toán và phân tích các chi phí sản xuất hay cung cấp dịch vụ.
 - Lập dự toán ngân sách, phân tích chênh lệch giữa thực tế và dự toán nhằm kiểm soát các hoạt động trong tổ chức.
 - Đo lường kết quả hoạt động của các bộ phận trong tổ chức.

17

	Kế toán tài chính	Kế toán quản trị
Mục đích	Cung cấp thông tin cho người bên ngoài (nhà đầu tư, chủ nợ) để ra quyết định đầu tư, cho vay...	Cung cấp thông tin cho nhà quản lý tổ chức để điều hành quản lý tổ chức hiệu quả
Thông tin cung cấp	Các báo cáo tài chính	Các báo cáo nội bộ về chi phí, dự toán và tình hình thực hiện dự toán, các báo cáo bộ phận...
Tính pháp lý	Bắt buộc thực hiện và thông tin có tính pháp lý	Không bắt buộc và thông tin không có tính pháp lý
Tính linh hoạt	Tuân thủ các chuẩn mực kế toán	Vận dụng phù hợp với đặc điểm của tổ chức
Thời gian	Được lập định kỳ, chủ yếu là báo cáo tài chính năm	Tùy theo nhu cầu và khả năng của tổ chức
Loại thông tin	Tài chính	Tài chính và phi tài chính

18

Kế toán thuế

- Kế toán thuế theo dõi và bóc tách số liệu kế toán để lập các báo cáo thuế.
- Sản phẩm: các báo cáo thuế theo quy định của pháp luật

19

Kiểm toán

- Các kiểm toán viên độc lập kiểm tra và đưa ra ý kiến về sự trung thực và hợp lý của các báo cáo tài chính

20

Bài tập thảo luận 3

- Hoạt động dưới đây thuộc lĩnh vực nào của kế toán
 - Theo dõi chi phí từng sản phẩm và so sánh với định mức để tìm hiểu nguyên nhân.
 - Kiểm kê hàng tồn kho vào thời điểm khóa sổ để lập báo cáo tài chính
 - Tham gia việc xây dựng giá bán sản phẩm mới.
 - Xác định các khoản chi phí không được khấu trừ thuế
 - Lập các dự toán về kết quả hoạt động kinh doanh, cân đối kế toán và lưu chuyển tiền tệ.

21

Bài tập thảo luận 3 (tt)

- Hoạt động dưới đây thuộc lĩnh vực nào của kế toán
 - Theo dõi tình hình chi phí của từng phân xưởng, phòng ban để đánh giá hiệu quả hoạt động.
 - Lập báo cáo tài chính cuối năm cung cấp cho các cổ đông của công ty.
 - Gửi thư xác nhận công nợ và số dư tiền gửi ngân hàng để xác định các số liệu của đơn vị có chính xác không.
 - Lập tờ khai thuế giá trị gia tăng trong kỳ.

22

Môi trường kế toán



- Vai trò kế toán trong nền kinh tế
 - Dưới góc độ tổ chức
 - Dưới góc độ toàn bộ nền kinh tế
- Các định chế
 - Tổ chức nghề nghiệp
 - Quy định pháp lý

23

Dưới góc độ tổ chức

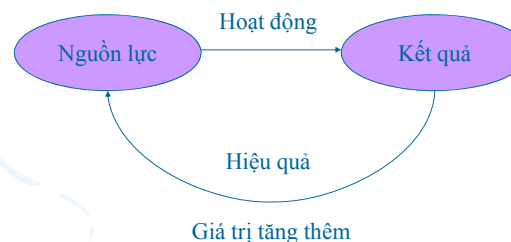

24

Dưới góc độ nền kinh tế

- Thúc đẩy quá trình tái đầu tư và mở rộng hoạt động sản xuất kinh doanh;
- Sử dụng hiệu quả nguồn lực xã hội thông qua 2 kênh phân phối là thị trường vốn và ngân hàng;
- Giúp công tác giám sát của Quốc hội được hữu hiệu.

25

Các định chế pháp lý

- Nhà nước phải can thiệp vào công việc kế toán vì số liệu kế toán liên quan đến quyền lợi nhiều bên và lợi ích chung của xã hội:
 - Luật Kế toán
 - Luật Kiểm toán độc lập
 - Luật thuế
 - Các chuẩn mực kế toán và kiểm toán *

26

Các tổ chức nghề nghiệp

- Các tổ chức nghề nghiệp ra đời nhằm thúc đẩy những người hành nghề kế toán đảm bảo chuyên môn và đạo đức nghề nghiệp

27



28

Chức năng của tổ chức nghề nghiệp

- Xây dựng các **tiêu chuẩn về chuyên môn và đạo đức** để có thể hành nghề
- Thông qua các khóa học hay kỳ thi để trở thành thành viên của tổ chức.
- Cập nhật kiến thức cho các thành viên để luôn bảo đảm năng lực chuyên môn.
- Giám sát về **đạo đức** để loại khỏi tổ chức những thành viên thiếu đạo đức, gây thiệt hại cho xã hội và uy tín nghề nghiệp.
- Nghiên cứu phát triển các kiến thức và kỹ năng nghề nghiệp.

29

Câu chuyện Enron

- Enron là một tập đoàn năng lượng hùng mạnh nhất thế giới với tổng trị giá tài sản năm 2000 trên sổ sách kế toán lên đến 111 tỷ đô la Mỹ.
- Ngày 02.12.2001, Enron buộc phải nộp đơn xin phá sản vì mất khả năng thanh toán. Enron đã thừa nhận khai khống lợi nhuận sau thuế liên tục trong suốt các năm từ 1997-2000 lên đến con số 508 triệu USD. Hành vi sai phạm của Enron đã được sự tiếp tay của công ty kiểm toán Arthur Andersen, một trong năm công ty kiểm toán lớn nhất thế giới vào thời điểm đó.

30



 **TRƯỜNG ĐẠI HỌC MỞ TP HCM**

CHƯƠNG 2
Báo cáo tài chính

Trình bày: Lý Nguyễn Thu Ngọc

1

Mục tiêu

- Sau khi nghiên cứu xong chương này, bạn có thể:
 - Trình bày mục đích và ý nghĩa của báo cáo tài chính.
 - Giải thích kết cấu và nội dung của các báo cáo tài chính.
 - Giải thích các giả định và nguyên tắc kế toán cơ bản.
 - Giải thích những hạn chế của báo cáo tài chính

2

Nội dung

- Giới thiệu về báo cáo tài chính
- Các khái niệm và nguyên tắc cơ bản
- Những hạn chế của báo cáo tài chính

3

Giới thiệu báo cáo tài chính

- Nhắc lại một số khái niệm
- Bản chất báo cáo tài chính
- Bảng cân đối kế toán
- Báo cáo kết quả hoạt động kinh doanh
- Các báo cáo tài chính khác
- Các báo cáo liên quan

4

Nhắc lại một số khái niệm

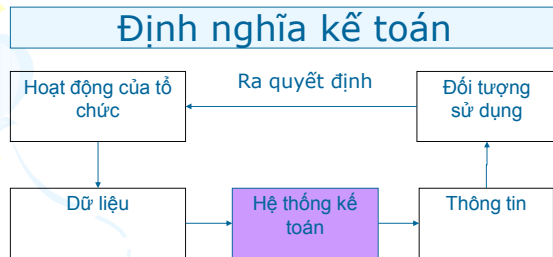

5

Nhắc lại một số khái niệm

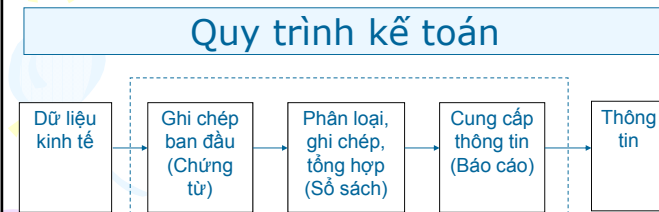

6

Nhắc lại một số khái niệm

- **Kế toán tài chính** nhằm cung cấp thông tin cho các đối tượng ở bên ngoài (nhà đầu tư, chủ nợ, nhà nước ...), thông qua các báo cáo tài chính:
 - Bảng cân đối kế toán
 - Báo cáo kết quả hoạt động kinh doanh
 - Báo cáo lưu chuyển tiền tệ
 - Thuyết minh báo cáo tài chính

7

Bản chất báo cáo tài chính

- Báo cáo tài chính cho mục đích chung
- Đối tượng sử dụng ưu tiên: những người bên ngoài doanh nghiệp: nhà đầu tư, người cho vay và các chủ nợ khác (hiện tại và tiềm tàng)
- Thông tin hữu ích trong việc đưa ra quyết định về việc cung cấp nguồn lực cho doanh nghiệp

8

Những thông tin cần thiết

- Tình hình tài chính
- Sự thay đổi tình hình tài chính
- Các thông tin bổ sung

9

Tình hình tài chính

- Các **nguồn lực kinh tế** do doanh nghiệp kiểm soát thể hiện qua các **tài sản** của doanh nghiệp
- Nguồn hình thành các nguồn lực kinh tế thể hiện qua **nguồn vốn** của doanh nghiệp

10

Nguồn lực kinh tế

- Nguyên vật liệu
- Máy móc thiết bị
- Nhà xưởng
- Tiền gửi ngân hàng

Tôi nghĩ đây là một công ty có tiềm lực kinh tế đủ để làm công trình



11

Nguồn hình thành

- Vay ngân hàng
- Phải trả người bán
- Phải nộp thuế
- Vốn chủ sở hữu

Nhưng tôi thấy vay nợ nhiều quá nên chưa yên tâm



12

Sự thay đổi tình hình tài chính

- Sự thay đổi tình hình tài chính là sự vận động của các nguồn lực kinh tế mà doanh nghiệp đang sử dụng và nguồn hình thành của các nguồn lực đó.

13

Sự thay đổi tình hình tài chính

14

Sự thay đổi tình hình tài chính

15

Thí dụ

- Ngày 1.1, Bạn được giao điều hành một công ty có nguồn lực kinh tế là 1.000 triệu dưới dạng tiền. Nguồn hình thành của nguồn lực trên là 500 triệu đi vay và 500 triệu chủ nhân bỏ vốn. Trong tháng 1:
 - Bạn chi 300 triệu mua hàng và bán hết với giá 400 triệu.
 - Bạn vay thêm 200 triệu tiền và dùng mua 1 thiết bị.

16

Tình hình tài chính

Tài sản Tiền 1.000	→	Tài sản Tiền 1.100 Thiết bị 200
Nguồn vốn Vay 500 Chủ 500	?	Nguồn vốn Vay 700 Chủ 600

17

Sự thay đổi tình hình tài chính

- Do kết quả kinh doanh:
 - Doanh thu: 400
 - Chi phí: 300
 - Lợi nhuận: 100

→ Làm tăng vốn chủ sở hữu

18

Sự thay đổi tình hình tài chính

- Do lưu chuyển tiền:
 - Thu tiền bán hàng: 400
 - Chi tiền mua hàng: (300)
 - **Tiền tăng từ HĐKD 100**
 - Chi mua thiết bị: (200)
 - **Tiền giảm do HĐĐT: (200)**
 - Thu đi vay: 200
 - **Tiền tăng từ HĐTC: 200** → Vay để đầu tư

19

Các thông tin bổ sung

- Cách thức tính toán các số liệu
- Chi tiết các số liệu
- Các vấn đề cần lưu ý khác

20



Các báo cáo tài chính

- Các báo cáo tài chính được lập để phản ánh tình hình tài chính và sự thay đổi tình hình tài chính

22

Các báo cáo tài chính

Thông tin	Báo cáo tài chính	Nội dung	Tính chất
Tình hình tài chính	Bảng cân đối kế toán	Nguồn lực kinh tế Nguồn hình thành nguồn lực kinh tế	Thời điểm
Sự thay đổi tình hình tài chính	Báo cáo kết quả hoạt động kinh doanh Báo cáo lưu chuyển tiền tệ	Sự vận động của nguồn lực kinh tế Sự thay đổi tương ứng của nguồn hình thành	Thời kỳ
Các thông tin bổ sung	Bản thuyết minh báo cáo tài chính	Số liệu chi tiết và các giải thích	Thời điểm và thời kỳ

23

Bài tập thảo luận

Vào ngày 1.1.20x0, cửa hàng thực phẩm SafeFood của ông Huy có các nguồn lực kinh tế như sau:

- Thực phẩm trong kho: 300 triệu
- Tiền mặt: 100 triệu

Ông Huy đã bỏ ra số tiền là 250 triệu để kinh doanh, vay của ngân hàng 150 triệu. Trong tháng 1, ông Huy bán hết số thực phẩm trên thu được 400 triệu, số tiền này ông đã sử dụng như sau:

24

Bài tập thảo luận (tt)

- Trả lương cho nhân viên bán hàng tháng 1 là 30 triệu
- Trả tiền thuê cửa hàng và các vật dụng là 20 triệu
- Trả tiền lãi vay ngân hàng 2 triệu.
- Mua thực phẩm để tiếp tục kinh doanh trong tháng 2 là 330 triệu.

25

Yêu cầu 1

- So sánh số tổng cộng nguồn lực kinh tế và số tổng cộng nguồn hình thành nguồn lực ngày 1.1.20x0.

26

Yêu cầu 2

- Liệt kê các khoản tăng/giảm của nguồn lực kinh tế ngày 31.1.20x0 so với ngày 1.1.20x0 của cửa hàng, đối chiếu với các khoản tăng lên của nguồn hình thành.

27

Yêu cầu 3

- Tính lợi nhuận của cửa hàng trong tháng 1 bằng cách so sánh giữa doanh thu bán hàng và chi phí để có được doanh thu đó.
- Nếu bạn là ông Huy bạn có hài lòng với kết quả kinh doanh tháng 1 không?

28

Yêu cầu 4

- Liệt kê các khoản thu, chi trong tháng 1 của Cửa hàng. Phân tích theo 3 hoạt động kinh doanh, đầu tư và tài chính.

29

Yêu cầu 5

- Ông Huy dự kiến vay ngân hàng thêm 50 triệu để mua một tủ trữ đông. Nếu là ngân hàng bạn có cho ông Huy vay không? Tại sao?

30

Bảng cân đối kế toán

- Phương trình kế toán
- Các yếu tố của Bảng cân đối kế toán.
- Kết cấu và nội dung Bảng cân đối kế toán
- Ý nghĩa của Bảng cân đối kế toán
- Ảnh hưởng của các nghiệp vụ đến Bảng cân đối kế toán

31

Phương trình kế toán

Nguồn lực kinh tế	=	Nguồn hình thành
Tài sản	=	Nguồn vốn
Tài sản	=	Nợ phải trả + VCSH
Tài sản	-	Nợ phải trả = VCSH

32

Các yếu tố của Bảng CĐKT

- **Tài sản** là những nguồn lực kinh tế do doanh nghiệp kiểm soát, nhằm mang lại lợi ích kinh tế trong tương lai:
 - Tiền
 - Hàng tồn kho
 - Nợ phải thu
 - Tài sản cố định...

33

Các yếu tố của Bảng CĐKT

- **Nợ phải trả** là nghĩa vụ mà doanh nghiệp phải thanh toán:
 - Vay
 - Phải trả người bán
 - Thuế phải nộp ngân sách
 - Phải trả người lao động
 - ...

34

Các yếu tố của Bảng CĐKT

- **Vốn chủ sở hữu** là phần còn lại của tài sản sau khi thanh toán nợ phải trả.
- Vốn chủ sở hữu doanh nghiệp được quyền sử dụng một cách chủ động, linh hoạt và không phải cam kết thanh toán:
 - Vốn góp của chủ sở hữu
 - Lợi nhuận còn để lại doanh nghiệp (Lợi nhuận chưa phân phối)

35

Bài tập thảo luận

Cty Huy Hoàng là doanh nghiệp sản xuất đồ gỗ nội thất do ông Huy và ông Hoàng là chủ sở hữu.

Tài liệu về các tài sản, nợ phải trả và vốn chủ sở hữu của Cty (gọi chung là các khoản mục) vào ngày 31.01.20x1 như sau (đơn vị tính: 1.000.000đ)

36

Các khoản mục	Số tiền	Các khoản mục	Số tiền
Tiền mặt tồn quỹ	415	Vay dài hạn ngân hàng ACB	1.500
Gỗ nguyên liệu	2.000	Khách mua sản phẩm còn nợ	172
Nhà xưởng ở Thủ Đức	3.000	Tiền điện còn nợ chưa trả	35
Tiền gửi ngân hàng	1.450	Lương tháng 1 chưa trả	450
Vốn góp của ông Huy	3.000	Thuế chưa đến hạn nộp	84
Vốn góp của ông Hoàng	1.000	Vay ngắn hạn ngân hàng SAB	2.745
Nợ tiền mua gỗ	250	Máy chà nhám sản phẩm	215
Thành phẩm bàn, ghế, tủ	3.160	Lợi nhuận tích lũy các kỳ trước	x

Yêu cầu 1

- Dựa trên định nghĩa tài sản, nợ phải trả và vốn chủ sở hữu để sắp xếp các khoản mục trên thành ba nhóm:
 - Tài sản
 - Nợ phải trả
 - Vốn chủ sở hữu

38

Yêu cầu 2

- Tính tổng tài sản của công ty Huy Hoàng tại ngày 31/1/20x1
- Dựa trên phương trình kế toán, tìm số x chưa biết.

39

Bảng phân loại

ĐVT: 1.000.000đ

TÀI SẢN	Số tiền	NGUỒN VỐN	Số tiền
Tiền mặt tồn quỹ		Vay dài hạn ngân hàng ACB	
Gỗ nguyên liệu		Vay ngắn hạn ngân hàng SAB	
Nhà xưởng ở Thủ Đức		Tiền điện còn nợ chưa trả	
Tiền gửi ngân hàng		Lương tháng 1 chưa trả	
Thành phẩm bàn, ghế, tủ		Thuế chưa đến hạn nộp	
Khách mua sản phẩm còn nợ		Nợ tiền mua gỗ	
Máy chà nhám sản phẩm		Vốn góp của ông Huy	
		Vốn góp của ông Hoàng	
		Lợi nhuận tích lũy các kỳ trước	
Tổng cộng tài sản		Tổng cộng nguồn vốn	

40

Kết cấu Bảng cân đối kế toán

Đơn vị:

BẢNG CÂN ĐỐI KẾ TOÁN
 Tại ngàythángnăm

CHỈ TIÊU	Mã số	Số cuối kỳ	Số đầu năm
TÀI SẢN			
A. Tài sản ngắn hạn			
B. Tài sản dài hạn			
<i>Tổng cộng Tài sản</i>			
NGUỒN VỐN			
A. Nợ phải trả			
I. Nợ ngắn hạn			
II. Nợ dài hạn			
B. Vốn chủ sở hữu			
<i>Tổng cộng Nguồn vốn</i>			



- ### Ví dụ tài sản ngắn hạn
- **Tiền:** gồm các khoản tiền mặt, tiền gửi ngân hàng và tiền đang trong quá trình chuyển giao.
 - **Các khoản đầu tư ngắn hạn:** các khoản đầu tư tạm thời vào các chứng khoán nhằm giữ thay cho tiền và thu lãi trong những giai đoạn tiền tạm thời nhàn rỗi.
 - **Các khoản phải thu:** là tài sản của doanh nghiệp đang bị các cá nhân, đơn vị khác chiếm dụng và sẽ thanh toán cho doanh nghiệp trong tương lai ngắn hạn.
 - **Hàng tồn kho:** là những tài sản doanh nghiệp dự trữ cho nhu cầu kinh doanh của mình.

- ### Ví dụ tài sản dài hạn
- Các khoản phải thu dài hạn: là tài sản của doanh nghiệp đang bị các cá nhân, đơn vị khác chiếm dụng và sẽ thanh toán cho doanh nghiệp trong tương lai dài hạn
 - Tài sản cố định: là những tài sản tham gia vào nhiều chu kỳ kinh doanh nhưng không thay đổi hình thái biểu hiện và giá trị của chúng bị hao mòn dần
 - Đầu tư dài hạn: là những khoản đầu tư ra bên ngoài doanh nghiệp mà khó có thể thu hồi vốn trong năm tài chính

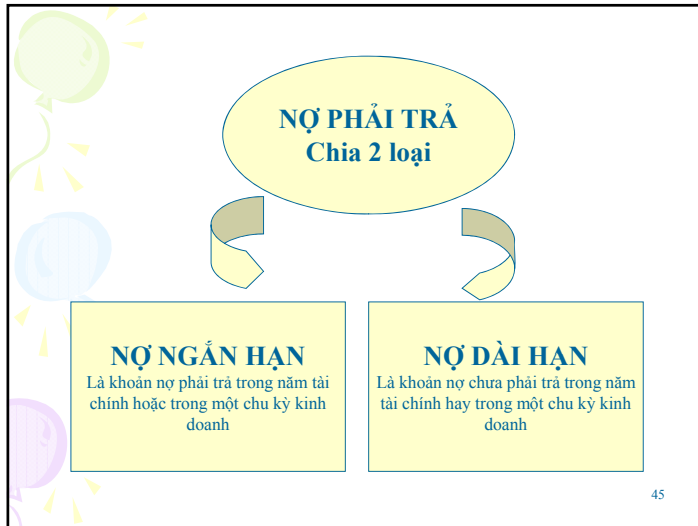

Vốn chủ sở hữu

- **Vốn chủ sở hữu** do các nhà đầu tư góp vốn và phần tích lũy từ kết quả kinh doanh của doanh nghiệp, gồm:
 - Nguồn vốn kinh doanh: vốn góp của chủ sở hữu
 - Lợi nhuận chưa phân phối là kết quả hoạt động của đơn vị sau khi đã nộp thuế thu nhập doanh nghiệp và chia cổ tức.
 - Quỹ chuyên dùng: là những nguồn vốn chỉ được dùng vào những mục đích cụ thể. Ví dụ: quỹ đầu tư phát triển, quỹ dự phòng tài chính.

46

Bài tập thảo luận

- Dùng dữ liệu của bài tập về công ty Huy Hoàng để lập Bảng cân đối kế toán theo mẫu.

47

Ý nghĩa Bảng cân đối kế toán

- **Các thông tin về tài sản** của doanh nghiệp giúp người đọc đánh giá cơ bản về qui mô doanh nghiệp và cơ cấu tài sản.
- **Các thông tin về nguồn vốn** giúp người đọc hiểu được những nét cơ bản về khả năng tự chủ tài chính và các nghĩa vụ tương lai của doanh nghiệp.
- **Thông tin về khả năng trả nợ** cũng được thể hiện trong Bảng cân đối kế toán thông qua việc so sánh giữa tài sản ngắn hạn và nợ ngắn hạn.

48

Bài tập thảo luận

- Nhận xét về tình hình tài chính của công ty Huy Hoàng qua Bảng cân đối kế toán.

49

Ảnh hưởng của các nghiệp vụ

Các nghiệp vụ phát sinh trong tháng 2/20x1: (dữ liệu bài tập thảo luận)

- Ông Hoàng góp vốn 2.000 bằng tiền gửi ngân hàng
- Chuyển khoản trả nợ vay ngắn hạn 1.745
- Trả tiền điện còn nợ kỳ trước bằng tiền mặt

50

Ảnh hưởng của các nghiệp vụ (tt)

- Mua gỗ nguyên liệu chưa trả tiền người bán 150
- Vay ngắn hạn mua máy bào 500
- Khách trả nợ bằng tiền mặt 72
- Trả nợ người bán tiền mua gỗ kỳ trước 50 bằng tiền mặt

51

Phân tích ảnh hưởng của nghiệp vụ

Nghiệp vụ	Tài sản		=	Nợ phải trả		+	Vốn chủ sở hữu	
	Tiền	TS khác		Ptrá NB	Ptrá khác		Vốn góp	LN CPP

52

Nhận xét

53

Báo cáo kết quả hoạt động kinh doanh

- Các yếu tố của Báo cáo kết quả hoạt động kinh doanh
- Nội dung và kết cấu của báo cáo
- Ý nghĩa của báo cáo.

54

Các yếu tố của BCKQHĐKD

- **Doanh thu** là giá bán của hàng hóa, dịch vụ mà doanh nghiệp đã cung cấp cho khách hàng. Doanh thu được xác định căn cứ vào việc bán hàng hay cung cấp dịch vụ đã hoàn tất hay chưa, không phụ thuộc vào việc thu tiền hay chưa thu tiền.
- **Chi phí sản xuất, kinh doanh** là giá trị của các nguồn lực đã bỏ ra để mua hàng, sản xuất và tiêu thụ hàng hóa, dịch vụ:
 - Giá vốn hàng bán
 - Chi phí bán hàng
 - Chi phí quản lý doanh nghiệp
- **Lợi nhuận từ hoạt động kinh doanh của doanh nghiệp** là chênh lệch giữa doanh thu và chi phí sản xuất, kinh doanh.

55

Các yếu tố của BCKQHĐKD

- **Doanh thu tài chính** mang lại từ các khoản lãi do tiền gửi ngân hàng, do cho vay hoặc đầu tư vào doanh nghiệp khác.
- **Chi phí tài chính** bao gồm chi phí lãi vay phát sinh khi doanh nghiệp vay tiền từ ngân hàng.
- **Thu nhập khác** là những khoản lợi ích tăng thêm không gắn với hoạt động bình thường của doanh nghiệp, ví dụ: giá thanh lý một thiết bị cũ, khoản được tặng, biếu, được bồi thường.
- **Chi phí khác** là những chi phí không gắn với hoạt động bình thường của doanh nghiệp, ví dụ: một khoản tiền phạt do vi phạm hợp đồng.

56

Các yếu tố của BCKQHĐKD

- **Lợi nhuận trước thuế** = Lợi nhuận từ hoạt động kinh doanh + lãi (lỗ) tài chính + lãi (lỗ) khác.
- **Chi phí thuế thu nhập doanh nghiệp:** liên quan đến khoản thuế TNDN mà doanh nghiệp phải trả tương ứng với lợi nhuận trước thuế trong kỳ.
- **Lợi nhuận sau thuế** = Lợi nhuận trước thuế - CP thuế TNDN

Lợi nhuận sau thuế là phần mà các chủ sở hữu của doanh nghiệp được hưởng do các hoạt động trong kỳ của doanh nghiệp mang lại.

57

Các yếu tố của BCKQHĐKD

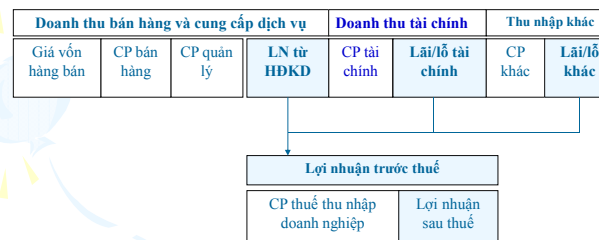

58

Bài tập thảo luận

- Doanh nghiệp thương mại và dịch vụ kỹ thuật Hoa Mai chuyên bán và thực hiện dịch vụ bảo trì máy in, mực in công nghiệp. Trong tháng 9.20x1, có tình hình sau:
 - Bán máy in công nghiệp với giá bán 150.000.000đ, giá vốn máy in là 110.000.000đ
 - Thực hiện dịch vụ bảo trì máy in với giá 20.000.000đ, phụ tùng đã sử dụng là 5.000.000đ
 - Chi phí tiền công cho các nhân viên kỹ thuật chuyên lắp ráp, và bảo trì máy in là 8.500.000đ
 - Chi phí điện thoại, điện, nước chung của doanh nghiệp là 5.000.000đ

59

Bài tập thảo luận (tt)

- Chi phí quảng cáo là 2.000.000đ. Chi phí tiền lương của nhân viên văn phòng trong tháng là 4.000.000 đ
- Chi phí lãi vay ngân hàng trong tháng là 1.500.000 đ. Lãi tiền gửi ngân hàng theo giấy báo của ngân hàng là 500.000 đ.
- Trong kỳ, doanh nghiệp thanh lý một số thiết bị đã khấu hao hết, thu được 1.200.000 đ.
- Thuế suất thuế thu nhập doanh nghiệp là 25%.
- Xác định lợi nhuận doanh nghiệp Hoa Mai trong tháng 9.20x1.

60

Kết cấu BCKQHĐKD

CHỈ TIÊU	Năm nay	Năm trước
1. Doanh thu bán hàng và cung cấp dịch vụ		
2. Giá vốn hàng bán		
3. Lợi nhuận gộp bán hàng và cung cấp dịch vụ		
4. Chi phí bán hàng		
5. Chi phí quản lý doanh nghiệp		
6. Lợi nhuận từ hoạt động kinh doanh		

61

Kết cấu BCKQHĐKD

CHỈ TIÊU	Năm nay	Năm trước
7. Doanh thu hoạt động tài chính		
8. Chi phí tài chính		
9. Lãi/lỗ tài chính		
10. Thu nhập khác		
11. Chi phí khác		
12. Lãi/lỗ khác		
13. Lợi nhuận trước thuế		
14. Chi phí thuế thu nhập doanh nghiệp		
15. Lợi nhuận sau thuế		

62

Bài tập thảo luận

- Sử dụng số liệu của công ty Hoa Mai để lập Báo cáo kết quả hoạt động kinh doanh tháng 9.20x1.

63

Ý nghĩa của BCKQHĐKD

- BCKQHĐKD cung cấp thông tin cho việc đánh giá quy mô hoạt động và khả năng sinh lời của DN:
 - Quy mô thể hiện qua doanh thu bán hàng và cung cấp dịch vụ của DN.
 - Khả năng sinh lời được đánh giá qua lợi nhuận của doanh nghiệp.
 - Lợi nhuận sau thuế
 - Lợi nhuận trước thuế.
 - Lợi nhuận từ hoạt động kinh doanh
 - Lợi nhuận gộp

64

Bài tập thảo luận

- Sử dụng Báo cáo kết quả hoạt động kinh doanh của doanh nghiệp Hoà Mai tháng 9.20x1 để trả lời các câu hỏi sau:
 - Quy mô kinh doanh của doanh nghiệp tháng này có tăng trưởng so với tháng trước hay không, biết doanh thu tháng trước là 160 triệu đồng. Được biết ngành kinh doanh này có hoạt động ổn định trong suốt các tháng trong năm, ngoại trừ 1 tháng trước tết và 1 tháng sau tết.
 - Ngành nghề kinh doanh của doanh nghiệp có đang cạnh tranh gay gắt không?

65

Bài tập thảo luận (tt)

- Hoạt động kinh doanh của doanh nghiệp có khả năng sinh lời cao hay không?
- Doanh nghiệp có chịu các áp lực về chi phí đi vay hay không?
- Trong kỳ, lợi nhuận của doanh nghiệp có tăng/giảm đáng kể do các giao dịch không thường xuyên hay không?
- Giả sử vốn đầu tư vào doanh nghiệp là 800 triệu đồng. Theo bạn, việc đầu tư vào doanh nghiệp có lợi hơn việc gửi tiền tiết kiệm vào ngân hàng hay không? Giả sử lãi suất tiền gửi ngân hàng hiện nay là 1%/tháng

66

Báo cáo lưu chuyển tiền tệ

- Báo cáo này tiếp cận từ phía các dòng tiền ra và dòng tiền vào trong kỳ của doanh nghiệp phân chia theo ba hoạt động:
 - Hoạt động kinh doanh
 - Hoạt động đầu tư
 - Hoạt động tài chính.
- Qua đó, giúp người đọc thấy được các hoạt động đã tạo ra tiền và sử dụng tiền như thế nào cũng như đánh giá những ảnh hưởng của chúng đến tình hình tài chính của doanh nghiệp.

67

Phân loại dòng tiền: hoạt động kinh doanh

- **Hoạt động kinh doanh:** dòng tiền có liên quan đến *các hoạt động tạo ra doanh thu chủ yếu* của doanh nghiệp:
 - Tiền thu từ được từ việc bán hàng và cung cấp dịch vụ
 - Tiền chi mua NVL, HH, DV; trả lương, trả lãi vay, nộp thuế...

68

Phân loại dòng tiền: hoạt động đầu tư

- **Hoạt động đầu tư:** dòng tiền có liên quan đến các hoạt động *mua sắm, xây dựng, nhượng bán, thanh lý tài sản dài hạn và các khoản đầu tư khác:*
 - Tiền thu từ việc bán/thanh lý TS dài hạn, thu hồi vốn đã góp vào các đơn vị khác, tiền lãi cho vay, lợi nhuận được chia...
 - Tiền chi mua sắm tài sản dài hạn, chi tiền góp vốn vào các đơn vị khác, chi tiền cho vay hay mua các công cụ nợ...

69

Phân loại dòng tiền: hoạt động tài chính

- **Hoạt động tài chính:** dòng tiền có liên quan đến việc *thay đổi về quy mô và kết cấu của vốn chủ sở hữu và vốn vay của DN:*
 - Tiền thu tiền từ vốn góp của chủ sở hữu, nhận tiền vay...
 - Tiền chi trả vốn cho CSH, chia lãi, trả nợ gốc vay

70

Bài tập thảo luận

- Số liệu thu, chi tiền của Cty BB (bảng sau)
- Lập Báo cáo lưu chuyển tiền tệ của Cty BB
- Cho nhận xét về tình hình lưu chuyển tiền tệ của Cty

71

Chi tiêu	Số tiền
Tiền đầu kỳ	3.000
Thu trong kỳ	
Thu từ bán hàng	15.000
Thu từ nhượng bán TSCĐ	300
Thu do đi vay	6.000
Thu do phát hành cổ phiếu	4.000
Thu do bán lại cổ phần trong công ty K	2.000
Thu lãi tiền gửi ngân hàng	200
Thu lãi được chia từ các khoản đầu tư	300
Thu do được bồi thường	200
Tổng cộng thu	28.000

72

Chỉ tiêu	Số tiền
Chỉ trong kỳ	
Chi trả nợ nhà cung cấp hàng hoá và dịch vụ	3.000
Chi trả nợ vay	4.000
Chi trả lãi vay	1.000
Chi đầu tư vào công ty L	7.000
Chi mua tài sản cố định	4.000
Chi trả lương nhân viên	2.000
Chi nộp thuế thu nhập doanh nghiệp	500
Chi trả cổ tức	3.500
Chi trả nợ cho nhà cung cấp thiết bị	2.000
Cộng chỉ trong kỳ	27.000
Tiền cuối kỳ	4.000

73

Thuyết minh báo cáo tài chính

- Bản thuyết minh báo cáo tài chính được lập để giải thích và bổ sung thêm thông tin về tình hình hoạt động sản xuất kinh doanh, tình hình tài chính của doanh nghiệp trong kỳ báo cáo mà các báo cáo tài chính trên không thể trình bày rõ ràng, chi tiết hoặc chưa nêu ra được:
 - Các chính sách (hoặc phương pháp kế toán) mà đơn vị áp dụng;
 - Các số liệu chi tiết của một số khoản mục trên bảng cân đối kế toán, báo cáo kết quả hoạt động kinh doanh và báo cáo lưu chuyển tiền tệ;
 - Những thông tin quan trọng chưa được ghi nhận trên báo cáo tài chính.

74

Các báo cáo khác

- Các loại báo cáo khác:**
 - Báo cáo thường niên
 - Báo cáo kiểm toán
- Tìm hiểu về các loại báo cáo khác:**
 - Mục đích
 - Đối tượng cung cấp
 - Đối tượng sử dụng
 - Nội dung

75

Các giả định và nguyên tắc kế toán

- Một số giả định:
 - Hoạt động liên tục
 - Đơn vị kinh tế
 - Đơn vị tiền tệ
 - Kỳ kế toán
- Một số nguyên tắc kế toán cơ bản:
 - Cơ sở dồn tích và phù hợp
 - Giá gốc
 - Thận trọng
 - Đầy đủ
 - Nhất quán

76

Hoạt động liên tục

- Doanh nghiệp được giả định là đang hoạt động và sẽ tiếp tục hoạt động trong một thời gian dài.
- Hoạt động liên tục là giả định doanh nghiệp đang hoạt động và còn tiếp tục hoạt động trong thời gian dài.
- Giả định này làm cơ sở cho nhiều cách xử lý trong kế toán.

77

Đơn vị kinh tế

- Mỗi đơn vị kế toán là một đơn vị kinh tế độc lập, độc lập với các cá nhân, đơn vị khác và độc lập cả với chủ sở hữu của nó.
- Giả định đơn vị kinh tế cho rằng các hoạt động kinh tế luôn có thể xác định được sự liên quan đến một đơn vị kinh tế cụ thể.
- Nói cách khác, hoạt động của một doanh nghiệp có thể được theo dõi và ghi nhận tách biệt với người chủ doanh nghiệp và các doanh nghiệp khác.

78

Đơn vị tiền tệ

- Giả định đơn vị tiền tệ cho rằng tiền tệ là thước đo thích hợp và hữu ích đối với kế toán tài chính.
- Giả định đơn vị tiền tệ cũng cho rằng sức mua của đồng tiền tương đối ổn định; nghĩa là lạm phát ở mức độ chưa đủ ảnh hưởng đến độ tin cậy và khả năng so sánh của báo cáo tài chính.

79

Kỳ kế toán

- Giả định kỳ kế toán cho rằng các hoạt động kinh tế của doanh nghiệp có thể chia vào những thời kỳ nhất định, ví dụ tháng, quý hay năm.
- Việc phân chia này giúp cung cấp thông tin kịp thời cho người sử dụng để ra quyết định.
- Trong thực tế, kỳ kế toán thường được chọn là một năm – gọi là niên độ kế toán.

80

Giá gốc

- Nguyên tắc này yêu cầu doanh nghiệp ghi nhận các tài sản mà doanh nghiệp đang nắm giữ theo chi phí thực tế mà doanh nghiệp bỏ ra để có được các tài sản đó.
- Nguyên tắc này xuất phát từ tính khách quan của việc xác định giá gốc.

81

Cơ sở dồn tích và phù hợp

- Cơ sở dồn tích yêu cầu việc ghi nhận và báo cáo về tài sản, nguồn vốn, doanh thu và chi phí dựa trên cơ sở nghiệp vụ kinh tế phát sinh chứ không phải dựa trên cơ sở thu tiền hay chi tiền.
- Phù hợp yêu cầu phải xác định chi phí phù hợp với doanh thu trong kỳ để xác định đúng đắn kết quả kinh doanh của kỳ kế toán.

82

Thận trọng

- Nguyên tắc này yêu cầu doanh nghiệp không được đánh giá tài sản và các khoản thu nhập cao hơn thực tế cũng như không được đánh giá các khoản nợ phải trả và chi phí thấp hơn thực tế.

83

Đầy đủ

- Nguyên tắc này yêu cầu doanh nghiệp ghi chép, phản ánh và báo cáo đầy đủ tất cả các nghiệp vụ kinh tế phát sinh liên quan đến kỳ kế toán, không được bỏ sót.
- Nguyên tắc này cũng đòi hỏi doanh nghiệp phải thuyết minh đầy đủ các vấn đề trên báo cáo tài chính.

84

Nhất quán

- Nguyên tắc này yêu cầu doanh nghiệp sử dụng chính sách và phương pháp kế toán phải nhất quán để đảm bảo số liệu kế toán có thể so sánh được giữa các kỳ hoặc giữa các doanh nghiệp.
- Nhất quán có nghĩa là cùng một sự vật, hiện tượng thì phải sử dụng một chính sách hoặc phương pháp kế toán.

85

Bài tập thảo luận – tình huống 1

- Ông Nam là chủ sở hữu và đồng thời là giám đốc công ty trách nhiệm hữu hạn Thiên Nam.
 - Ngày 2/3/20x1 có một khoản nợ phải trả của Thiên Nam đến hạn trả nhưng công ty đang tập trung mua hàng nên thiếu tiền thanh toán.
 - Ông Nam dùng tiền cá nhân giao cho nhân viên công ty để thanh toán khoản phải trả trên.
- ⇒ Giao dịch này được phản ánh như thế nào trong BCTC của Cty Thiên Nam?
- ⇒ Điều này liên quan đến khái niệm / nguyên tắc kế toán nào?

86

Bài tập thảo luận - Tình huống 2

- Công ty Bùi Văn bán máy nổ cho nông dân. Có hai nông dân mua chịu máy từ tháng 2/20x1 với số tiền 315 trđ, thỏa thuận thanh toán trong tháng 3.
 - Vì bị thiệt hại nặng do cơn bão số 3, đến ngày 31/12/20x1 khách hàng vẫn không trả được nợ.
- ⇒ Khoản nợ phải thu này được phản ánh như thế nào trong BCTC lập ngày 31/12/20x1 của Cty Bùi Văn Kế toán công ty Bùi Văn?
- ⇒ Điều này liên quan đến khái niệm / nguyên tắc kế toán nào?

87

Bài tập thảo luận - Tình huống 3

- Công ty Alpha thường trả lương thành 2 kỳ mỗi tháng: kỳ 1 vào ngày 15 hàng tháng và kỳ 2 vào ngày 5 của tháng sau.
- ⇒ Khoản lương kỳ 2 tháng 12 sẽ được trả vào tháng 1 năm sau. Khoản này được phản ánh như thế nào trong BCTC lập ngày 31/12 của cty Alpha?
- ⇒ Điều này liên quan đến khái niệm / nguyên tắc kế toán nào?

88

Bài tập thảo luận - Tình huống 4

Cty Xuân Hưng nhập khẩu một thiết bị với giá 100 triệu. Cty phải nộp thuế nhập khẩu 20 triệu và thuế giá trị gia tăng 12 triệu. Chi phí vận chuyển về nhà máy là 2 triệu.

Được biết thuế nhập khẩu không được hoàn lại nhưng thuế giá trị gia tăng sẽ được hoàn lại qua hình thức khấu trừ.

⇒ Kế toán công ty ghi nhận thiết bị trên sổ sách với giá là bao nhiêu?

⇒ Điều này liên quan đến khái niệm / nguyên tắc kế toán nào?

89

Bài tập thảo luận - Tình huống 5:

Tổng tài sản trên bảng cân đối kế toán của Cty AVN là 50.000 trđ.

Giả sử AVN ngừng hoạt động, tài sản của AVN có bán được với giá 50.000 trđ không? Tại sao?

Điều này liên quan đến khái niệm / nguyên tắc kế toán nào?

90

Hạn chế của báo cáo tài chính

- Không phản ánh được giá trị hiện tại của tài sản và doanh nghiệp.
- Chưa quan tâm đến thông tin phi tài chính
- Sử dụng nhiều ước tính, xét đoán và kỹ thuật phân bổ
- Thường cung cấp thông tin chậm hơn so với nhu cầu của người sử dụng.

91



CHƯƠNG 3

Tài khoản và ghi sổ kép

Trình bày: Lý Nguyễn Thu Ngọc

1

Mục tiêu

- Sau khi nghiên cứu xong chương này, bạn có thể:
 - Giải thích tính chất và kết cấu của tài khoản kế toán;
 - Áp dụng nguyên tắc ghi sổ kép để xác định và ghi nhận ảnh hưởng của các nghiệp vụ kinh tế phát sinh vào các tài khoản kế toán;
 - Xác lập và nhận biết mối quan hệ giữa tài khoản tổng hợp và tài khoản chi tiết;
 - Lập và sử dụng bảng cân đối tài khoản.

2

Nội dung

- Tài khoản kế toán
- Ghi sổ kép
- Vận dụng tài khoản kế toán và ghi sổ kép để ghi nhận nghiệp vụ kinh tế phát sinh

3

TÀI KHOẢN KẾ TOÁN

- Nhắc lại một số khái niệm
- Định nghĩa tài khoản
- Phân loại tài khoản

4

Nhắc lại một số khái niệm

$$\text{Tài sản} = \text{Nợ phải trả} + \text{VCSH}$$

Phương trình kế toán phản ánh các đối tượng kế toán và quan hệ giữa các đối tượng kế toán

5

Nhắc lại một số khái niệm

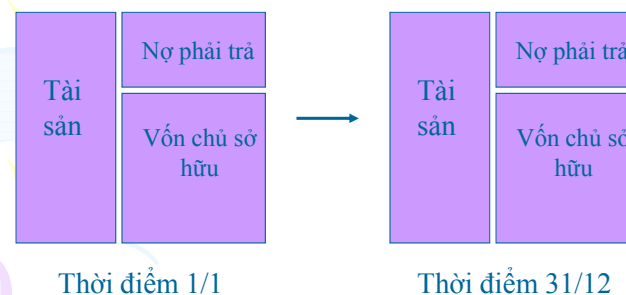

6

Định nghĩa tài khoản

- Tài khoản kế toán là việc phân loại đối tượng kế toán để tổ chức phản ánh và kiểm tra một cách thường xuyên, liên tục, có hệ thống tình hình và sự vận động biến đổi của từng đối tượng.
- Thí dụ:
 - Tài khoản Tiền mặt
 - Tài khoản Hàng hóa
 - Tài khoản Phải trả người bán...

7

Kết cấu tài khoản

- Các thông tin cơ bản
 - Tình trạng của đối tượng kế toán đầu kỳ kế toán dưới dạng số tiền, thường gọi là **số dư đầu kỳ**.
 - Các nghiệp vụ làm đối tượng kế toán gia tăng hay giảm đi, chi tiết theo nội dung giao dịch, ngày tháng và số tiền, thường gọi là **số phát sinh trong kỳ**.
 - Tình trạng của đối tượng kế toán cuối kỳ kế toán dưới dạng số tiền, thường gọi là **số dư cuối kỳ**.

8

Kết cấu tài khoản

- Các thông tin khác
 - Ngày và số hiệu chứng từ
 - Diễn giải nội dung nghiệp vụ
 - Tài khoản đối ứng

9

Kết cấu của tài khoản kế toán

TÀI KHOẢN: ...					
Chứng từ		Diễn giải	TK đối ứng	Số tiền	
Số	Ngày			Nợ	Có
		Số dư đầu kỳ:			
		Phát sinh trong kỳ:			
		...			
		...			
		...			
		...			
		Cộng phát sinh:			
		Số dư cuối kỳ:			

10

Tài khoản Tiền mặt

Tháng 01/201x

Chứng từ		DIỄN GIẢI	TK đối ứng	Số tiền	
Số	Ngày			Nợ	Có
		Số dư ngày 1/1/201x:	<u>10.000.000</u>		
PT01	03/01	Rút tiền gửi NH nhập quỹ	TGNH	25.000.000	
PC01	05/01	Chi trả lương	PTNV		20.000.000
PC02	18/01	Chi tạm ứng cho NV	TU'		8.000.000
PT02	25/01	Khách hàng trả nợ	PTKH	22.000.000	
PC03	28/01	Nộp tiền ngân hàng	TGNH		24.000.000
		Cộng phát sinh		47.000.000	52.000.000
		Số dư ngày 31/01/201x		<u>5.000.000</u>	

Tài khoản chữ T

TK Tiền Mặt

Nợ	Có
<u>D. 10.000.000</u>	
(TGNH) 25.000.000	20.000.000 (PTNV)
	8.000.000 (Tạm ứng)
(PTKH) 22.000.000	24.000.000 (TGNH)
<u>47.000.000</u>	<u>52.000.000</u>
<u>D. 5.000.000</u>	

12

Kết cấu tài khoản

- Bên Nợ: Cột bên tay trái của TK
- Bên Có: Cột bên tay phải của TK

Đó là quy ước
(dịch từ debit
và credit)



Tại sao gọi là
bên Nợ? Bên
Có?

13

Phân loại tài khoản

- TK tài sản
- TK Nợ phải trả
- TK Vốn chủ sở hữu

14

Quy tắc ghi Nợ - Có trên TK

$$TS = NPT + VCSH$$

Nợ	Tài sản	Có	Nợ	Nguồn vốn	Có
<u>SDDK</u>				<u>SDDK</u>	
SPS		SPS	SPS	SPS	
Tăng		Giảm	Giảm	Tăng	
<u>SDCK</u>				<u>SDCK</u>	

15

Thí dụ 1: TK Tài sản

Số dư tiền gửi ngân hàng của DN ngày 30/4/2011: 86.000.000đ.

1. GB Nợ 381 ngày 5/5: Rút TGNH về quỹ tiền mặt: 16.000.000đ.
2. GB Có 024 ngày 8/5: Khách hàng thanh toán bằng chuyển khoản: 45.000.000đ.
3. GB Có 236 ngày 14/5: Thu tiền bán hàng bằng chuyển khoản: 165.000.000đ.
4. GB Nợ 374 ngày 20/5: Chuyển khoản thanh toán cho người bán: 132.000.000đ
5. GB Nợ 428 ngày 25/5: Rút tiền gửi ngân hàng thanh toán nợ vay ngắn hạn: 75.000.000đ.
6. GB Nợ 532 ngày 29/5: Nộp thuế bằng chuyển khoản: 12.000.000đ.

Yêu cầu: phản ánh vào TK “Tiền gửi ngân hàng”

16

TÀI KHOẢN: Tiền gửi NH (đvt:1.000đ)					
Chứng từ		Diễn giải	Tài khoản đối ứng	Số tiền	
Số	Ngày			Nợ	Có
		<u>SD ngày 1/5/2011</u>			
		Cộng phát sinh			
		<u>Số dư 31/5/2011</u>			

17

Thí dụ 2: TK Nợ phải trả

Số nợ phải trả cho người bán đến ngày 30/06/2011 là 56.000.000đ (trong đó, phải trả người bán A: 36.000.000 đ; phải trả người bán C: 20.000.000 đ).

Các NVKT phát sinh trong tháng 7/2011:

- Mua 1 TSCD hữu hình chưa thanh toán cho người bán Y, giá 100.000.000đ.
- Mua hàng hoá nhập kho chưa thanh toán tiền cho người bán C: 52.000.000đ.
- Mua vật liệu nhập kho chưa thanh toán tiền cho người bán B: 12.600.000đ
- Rút tiền gửi ngân hàng:
 - Thanh toán cho người bán A: 20.000.000đ.
 - Thanh toán cho người bán C: 60.000.000đ.
 - Trả trước tiền cho người bán D: 25.000.000đ.
- Vay dài hạn ngân hàng để thanh toán cho người bán Y một nửa số tiền mua TSCD ở nghiệp vụ 1.

Yêu cầu: phản ánh vào TK "Phải trả cho người bán"

18

Tài khoản và bảng cân đối kế toán

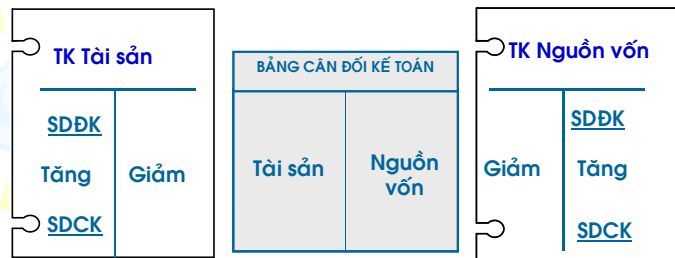

$$SDCK = SDĐK + PS Nợ - PS Có$$

$$SDCK = SDĐK + PS Có - PS Nợ$$

4

19

Hệ quả của kết cấu tài khoản

$$TÀI SẢN = NỢ PHẢI TRẢ + VỐN CHỦ SỞ HỮU$$

$$\begin{array}{c} \downarrow \\ \text{TỔNG SỐ DƯ NỢ} \\ \text{CÁC TÀI KHOẢN} \end{array} = \begin{array}{c} \downarrow \\ \text{TỔNG SỐ DƯ CÓ} \\ \text{CÁC TÀI KHOẢN} \end{array}$$

20

Bài tập thực hành 1

- Công ty X có số liệu đầu kỳ như sau:
 - Tiền mặt: 100
 - Phải thu KH: 100
 - Hàng hóa: 200
 - Vay: 50
 - Phải trả người bán: 100
 - Vốn chủ sở hữu: 250

21

Bài tập thực hành 1 (tt)

- Trong kỳ công ty có các nghiệp vụ sau:
 1. Mua TSCĐ 300 chưa trả tiền người bán
 2. Vay ngân hàng 200 bằng tiền mặt
 3. Mua hàng hóa 100 trả bằng tiền mặt
 4. Khách hàng trả nợ 50 bằng tiền mặt

22

Bài tập thực hành 1 (tt)

- Yêu cầu
 - Lập Bảng CĐKT đầu kỳ
 - Vẽ sơ đồ tài khoản chữ T và ghi số dư đầu kỳ
 - Ghi các nghiệp vụ vào tài khoản, cho nhận xét
 - Tính số dư cuối kỳ trên các TK
 - Lập Bảng CĐKT cuối kỳ

23

GHI SỔ KÉP

- Giới thiệu
- Nguyên tắc ghi sổ kép
- Vận dụng vào tài khoản
- Mở rộng phương trình kế toán

24

Giới thiệu



Luca Pacioli (1445-1510)

- Được Pacioli công bố vào thế kỷ 15 trong tác phẩm *Summa de Arimethica Geomatria Proportioni et Proportionalità*

25

Nguyên tắc

- Một nghiệp vụ sẽ được ghi ít nhất vào 2 tài khoản, một tài khoản được ghi bên Nợ, một tài khoản được ghi bên Có với cùng một số tiền như nhau.

26

Cơ sở của ghi sổ kép

- Mỗi nghiệp vụ kinh tế phát sinh ảnh hưởng đến ít nhất 2 tài khoản.
- Do tính cân đối của phương trình kế toán, tất cả mọi nghiệp vụ đều quy về 4 loại nghiệp vụ chính:
 1. Tài sản A tăng, tài sản B giảm
 2. Nguồn vốn X tăng, nguồn vốn Y giảm
 3. Tài sản A tăng, nguồn vốn X tăng
 4. Tài sản A giảm, nguồn vốn X giảm

27

Cơ sở của ghi sổ kép

<table border="1"><thead><tr><th>Tài sản B</th><th>Tài sản A</th></tr></thead><tbody><tr><td> </td><td>X → X</td></tr></tbody></table> <p>(1) Tài sản A tăng, tài sản B giảm</p>	Tài sản B	Tài sản A		X → X	<table border="1"><thead><tr><th>Nguồn vốn X</th><th>Nguồn vốn Y</th></tr></thead><tbody><tr><td> </td><td>X → X</td></tr></tbody></table> <p>(2) Ng.vốn X tăng, Ng.vốn Y giảm</p>	Nguồn vốn X	Nguồn vốn Y		X → X
Tài sản B	Tài sản A								
	X → X								
Nguồn vốn X	Nguồn vốn Y								
	X → X								
<table border="1"><thead><tr><th>Nguồn vốn X</th><th>Tài sản A</th></tr></thead><tbody><tr><td> </td><td>X → X</td></tr></tbody></table> <p>(3) Tài sản A tăng, Ng.vốn X tăng</p>	Nguồn vốn X	Tài sản A		X → X	<table border="1"><thead><tr><th>Tài sản A</th><th>Nguồn vốn X</th></tr></thead><tbody><tr><td> </td><td>X → X</td></tr></tbody></table> <p>(4) Tài sản A giảm, Ng.vốn X giảm</p>	Tài sản A	Nguồn vốn X		X → X
Nguồn vốn X	Tài sản A								
	X → X								
Tài sản A	Nguồn vốn X								
	X → X								

28

Hệ quả của ghi sổ kép

TỔNG SỐ PHÁT
SINH BÊN NỢ
CÁC TÀI KHOẢN

=

TỔNG SỐ PHÁT
SINH BÊN CÓ
CÁC TÀI KHOẢN

29

Áp dụng vào tài khoản

- Định khoản: Xác định cách ghi chép một nghiệp vụ vào các tài khoản theo nguyên tắc ghi sổ kép.

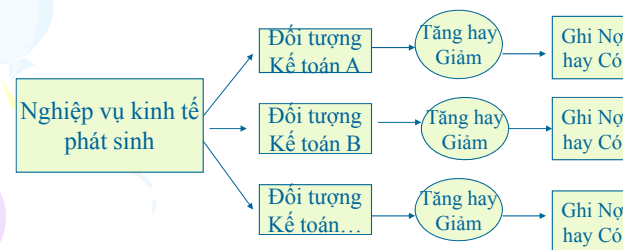

30

Áp dụng vào tài khoản

- Bút toán: Cách gọi khác của định khoản
 - Bút toán đơn giản: Chỉ liên quan đến 2 tài khoản
 - Bút toán phức tạp: Liên quan đến hơn 2 tài khoản

31

Áp dụng vào tài khoản

- **Thí dụ: Rút tiền gửi ngân hàng về nhập quỹ tiền mặt 200 triệu đồng**

Nợ TK Tiền mặt 200tr

Có TK tiền gửi ngân hàng 200 tr

TK Tiền gửi NH		TK Tiền mặt	
SĐĐK: xx	200	SĐĐK: xx	
		200	
<hr/>		<hr/>	
SDCK: xx		SDCK: xx	

32

Bài tập thực hành 2

- Sau nhiều năm làm một nhân viên hành chính mẫn cán tại một trường đại học, khi về hưu, bà Liên quyết định mở một tiệm photocopy cạnh trường và đặt tên là Photo SV.
- Các nghiệp vụ kinh tế phát sinh đầu tiên của Photo SV trong tháng 8 năm 20x1:
 - Ngày 1/8/20x1, bà Liên bỏ 100 triệu đồng vốn để thành lập doanh nghiệp mang tên Photo SV.
 - Ký hợp đồng thuê nhà để đặt tiệm photo. Giá thuê: 3 triệu đồng/tháng, tính từ 1/9/20x1. Dùng tiền mặt của Photo SV trả trước tiền thuê trong một năm là 36 triệu đồng.

33

Bài tập thực hành 2 (tt)

- Mua 200 ram giấy chưa thanh toán cho người bán, giá 11 triệu đồng.
 - Mua máy photo trị giá 24 triệu, trả ngay ½ bằng tiền mặt và nợ người bán số còn lại.
 - Mua 100 hộp mực photo, giá 8 triệu đồng, thanh toán ngay bằng tiền mặt.
 - Chi tiền mặt trả nợ cho người cung cấp giấy: 11 triệu đồng.
 - Ký hợp đồng thuê một nhân viên đứng máy photo, mức lương 2 triệu đồng/tháng, một nhân viên kế toán bán thời gian, mức lương 0,6 triệu đồng/tháng. Lương mỗi tháng trả vào ngày 5 tháng sau. Hai nhân viên bắt đầu làm việc từ ngày 1/9/20x1.
- Hãy định khoản các nghiệp vụ phát sinh trên; phản ánh vào sơ đồ TK chữ T; khóa sổ các TK và lập Bảng cân đối tài khoản vào cuối kỳ

34

Kiểm tra việc ghi sổ kép

- Căn cứ: các mối quan hệ cân đối:
 - Tổng SD bên Nợ các TK = Tổng SD bên Có các TK
 - Tổng SPS bên Nợ các TK = Tổng SPS bên Có các TK
- Lập Bảng cân đối tài khoản
 - Lập vào cuối mỗi kỳ kế toán;
 - Dùng để đối chiếu, kiểm tra số liệu ghi chép trên các tài khoản kế toán;
 - Phát hiện sai sót thông qua sự mất cân đối

35

BẢNG CÂN ĐỐI TÀI KHOẢN

Tháng (quý) ĐVT:)

Số hiệu	Tên tài khoản	Số dư đầu kỳ		Số PS trong kỳ		Số dư cuối kỳ	
		Nợ	Có	Nợ	Có	Nợ	Có
TỔNG CỘNG		A	A	B	B	C	C

36

Bài tập thực hành 3

Lập Bảng cân đối tài khoản tháng 8 năm 20x1 của Photo SV căn cứ vào kết quả của bài tập thực hành 2

37

Nhận xét

- Bảng cân đối tài khoản
 - Thường lập vào cuối mỗi kỳ kế toán, sau khi ghi sổ các nghiệp vụ;
 - Dùng để đối chiếu, kiểm tra số liệu ghi chép trên các tài khoản kế toán; phát hiện sai sót thông qua sự mất cân đối;
 - Ngoài ra, bảng này cho thấy một cách khái quát sự thay đổi trong tình hình tài chính và nguyên nhân;
 - Hạn chế: Không phát hiện sai sót nếu sai sót không gây mất cân đối

38

Mở rộng phương trình kế toán

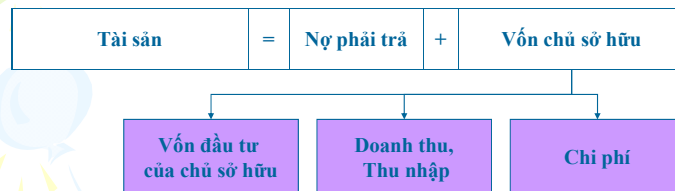

39

TK doanh thu, thu nhập

- **Công dụng:** Ghi nhận tạm thời các khoản doanh thu, thu nhập phát sinh, các khoản giảm trừ doanh thu; xác định và kết chuyển DT thuần để xác định kết quả KD vào cuối kỳ.
- **Kết cấu:**
 - Phát sinh tăng bên Có (ghi nhận DT phát sinh)
 - Phát sinh giảm bên Nợ
 - Số dư ***tam thời*** bên Có

40

Một số TK doanh thu, thu nhập

- TK Doanh thu bán hàng và cung cấp dịch vụ
- TK Doanh thu hoạt động tài chính
- TK Thu nhập khác

41

Tài khoản chi phí

- **Công dụng:** Ghi nhận tạm thời các khoản chi phí phát sinh; cuối kỳ kết chuyển chi phí để xác định kết quả kinh doanh vào cuối kỳ.
- **Kết cấu:**
 - Phát sinh tăng bên Nợ (ghi nhận chi phí phát sinh)
 - Phát sinh giảm bên Có
 - Số dư ***tam thời*** bên Nợ

42

Một số Tài khoản chi phí

- TK Giá vốn hàng bán
- TK Chi phí tài chính
- TK Chi phí bán hàng
- TK Chi phí quản lý doanh nghiệp
- TK Chi phí khác

43

Kết cấu, mối quan hệ

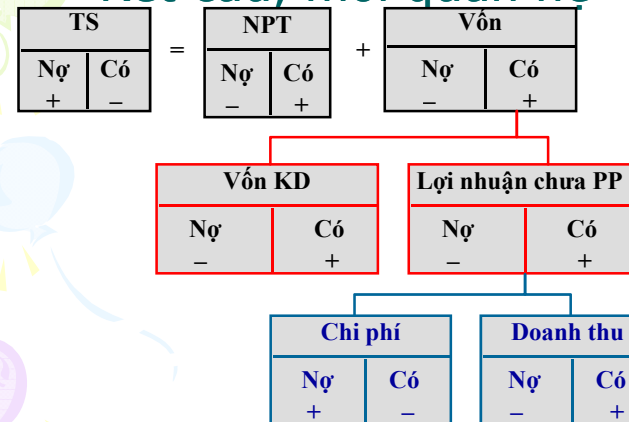

44

Thí dụ 3: TK doanh thu, chi phí

Có tình hình kinh doanh của một DN thương mại trong tháng:

1. Bán một lốc hàng A, giá bán 100 trđ, bằng giá vốn, thu ngay bằng tiền mặt.
2. Bán 230 kg hàng B, giá bán 460 trđ, khách hàng chưa thanh toán. Giá vốn của số hàng là 410 trđ.
3. Xuất bán 8 thùng hàng B, giá vốn 160 trđ, bán với giá 140 trđ, khách hàng thanh toán bằng séc.
4. Chi phí lãi vay phải trả: 2,4 trđ.
5. Chi tiền mặt trả lương nhân viên: 12 trđ.
6. Lãi tiền gửi ngân hàng nhập vào số dư tiền gửi: 0,8 trđ.

Y/c: - Lập định khoản các nghiệp vụ kinh tế phát sinh;

- Phản ánh vào TK Doanh thu bán hàng, TK Doanh thu hoạt động tài chính, TK Giá vốn hàng bán, TK Chi phí tài chính và TK Chi phí kinh doanh;
- Xác định kết quả kinh doanh (giả sử thuế suất thuế TNDN là 0%)

45

Bài tập thực hành 4

- Giả sử Photo SV chính thức khai trương và cung cấp dịch vụ từ ngày 1/9/20x1 với các nghiệp vụ kinh doanh phát sinh trong tháng 9 như sau:
 1. Thuê sinh viên phát tờ rơi quảng cáo: 1 triệu, chi bằng tiền mặt.
 2. Xuất vật liệu sử dụng trong tháng: 180 ram giấy, giá 9,9 triệu đồng; 45 hộp mực, giá 3,6 triệu đồng.
 3. Thu tiền mặt do cung cấp dịch vụ cho khách hàng: 13 triệu đồng.
 4. Chi tiền mặt trả nốt nợ cho người bán thiết bị: 12 triệu đồng.
- **Yêu cầu:** Định khoản các nghiệp vụ phát sinh trên

46

TK TỔNG HỢP – TK CHI TIẾT

- TK tổng hợp (TK cấp I): phản ánh tổng quát các đối tượng kế toán cùng loại, ví dụ:
 - TK Tài sản cố định hữu hình: phản ánh tình hình tăng, giảm, hiện có của toàn bộ TSCĐ hữu hình của DN (gồm nhà cửa, máy móc thiết bị, phương tiện vận tải...)
 - TK Phải trả cho người bán: phản ánh tình hình tăng, giảm, hiện có của các khoản phải trả người bán, không phân biệt là người bán nào...
- Kế toán tổng hợp:
 - Sử dụng TK tổng hợp
 - Phản ánh các NVKT phát sinh vào các TK tổng hợp theo quan hệ đối ứng kế toán
 - Không cung cấp thông tin chi tiết, cụ thể

47

TK TỔNG HỢP – TK CHI TIẾT

- TK chi tiết: chi tiết hoá cho TK tổng hợp
 - TK cấp II, cấp III
 - Sổ, thẻ chi tiết
- Ví dụ:
 - TK TSCĐ hữu hình có các TK cấp II được mở cho từng nhóm tài sản; mỗi đơn vị TSCĐ được mở thẻ chi tiết riêng...
 - TK Phải trả cho người bán: mở sổ chi tiết để phản ánh tình hình công nợ và thanh toán đối với từng người bán.
- Kế toán chi tiết:
 - Sử dụng TK chi tiết
 - Ghi chép thông tin chi tiết về từng đối tượng

48

Mối quan hệ: TK tổng hợp – TK chi tiết

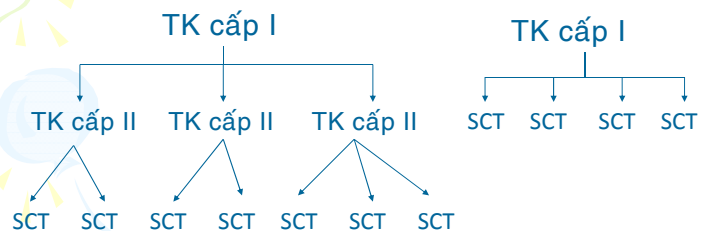

49

Mối quan hệ: KT tổng hợp – KT chi tiết

- Khi ghi chép các NVKT phát sinh, phải ghi chép đồng thời trên TK cấp I, TK cấp II, cấp III và các sổ chi tiết có liên quan

Số dư TK tổng hợp = tổng SD các TK chi tiết thuộc nó

SPS trên TK tổng hợp = tổng SPS các TK chi tiết thuộc nó

50

Ví dụ Kế toán Tổng hợp – Kế toán chi tiết

1. Mua hàng A: 52.500 và hàng B: 28.000
nhập kho chưa trả tiền người bán M

Định khoản

51

Ví dụ Kế toán Tổng hợp – Kế toán chi tiết (tt)

2. Vay ngắn hạn trả tiền cho người bán M:
100.000 và người bán N: 40.000

Định khoản

52



Ví dụ Kế toán Tổng hợp – Kế toán chi tiết (tt)

Tính số dư cuối kỳ các tài khoản và cho nhận xét. Biết số dư đầu kỳ hàng A: 20.000, hàng B: 10.000. Nợ phải trả người bán M đầu kỳ là 50.000 và người bán N: 15.000

53

Sổ chi tiết

Tài khoản: Phải trả cho người bán Đối tượng: người bán C

Chứng từ		Diễn giải	Tài khoản đối ứng	Số tiền	
				Nợ	Có
Số	Ngày				
		<u>Số Dư ngày 1.7.201x</u>			
		Cộng phát sinh			
		Số Dư 31.7.201x			

54



CHƯƠNG 4



Khóa sổ và lập báo cáo tài chính

Trình bày: Lý Nguyễn Thu Ngọc

1

Mục tiêu

- Sau khi nghiên cứu xong chương này, bạn có thể:
 - Giải thích được các nguyên tắc kế toán áp dụng trong việc xác định lợi nhuận trong một thời kỳ.
 - Thực hiện các bút toán điều chỉnh và khóa sổ cơ bản.
 - Sử dụng bảng cân đối tài khoản điều chỉnh để hoàn thành chu trình kế toán.
 - Lập các báo cáo tài chính đơn giản.
 - Phân tích một số chỉ tiêu cơ bản của BCTC.

2

Nội dung

- Nhắc lại một số khái niệm
- Các nguyên tắc kế toán liên quan đến việc xác định lợi nhuận
- Các khoản điều chỉnh và các bút toán điều chỉnh
- Các bút toán khóa sổ và kết chuyển
- Hoàn thành chu trình kế toán
- Phương pháp bảng tính trong kế toán

3

Nhắc lại một số khái niệm

- **Kỳ kế toán**
- Giả định kỳ kế toán cho rằng các hoạt động kinh tế của doanh nghiệp có thể chia vào những thời kỳ nhất định, ví dụ tháng, quý hay năm.
- Việc phân chia này giúp cung cấp thông tin kịp thời cho người sử dụng để ra quyết định.
- Trong thực tế, kỳ kế toán thường được chọn là một năm – gọi là niên độ kế toán.

4

Nhắc lại một số khái niệm

- **Cơ sở dồn tích và phù hợp**
 - **Cơ sở dồn tích** yêu cầu việc ghi nhận và báo cáo về tài sản, nguồn vốn, doanh thu và chi phí dựa trên cơ sở nghiệp vụ kinh tế phát sinh chứ không phải dựa trên cơ sở thu tiền hay chi tiền.
 - **Phù hợp** yêu cầu phải xác định chi phí phù hợp với doanh thu trong kỳ để xác định đúng đắn kết quả kinh doanh của kỳ kế toán.

5

Các nguyên tắc kế toán liên quan đến xác định lợi nhuận

- Lợi nhuận và cơ sở dồn tích.
- Kỳ kế toán.
- Nguyên tắc ghi nhận doanh thu.
- Nguyên tắc phù hợp

6

Lợi nhuận và cơ sở dồn tích



Khái niệm lợi nhuận gắn với sự phát triển của chủ nghĩa tư bản

7

Kỳ kế toán và lợi nhuận

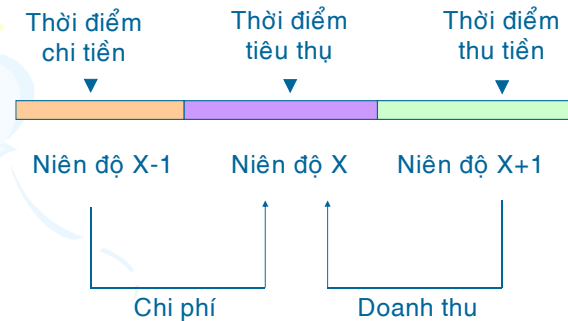

8

Cơ sở dồn tích và Cơ sở tiền

Kế toán tiền

Ghi nhận doanh thu khi thu tiền.

Ghi nhận chi phí khi chi tiền.

Kế toán dồn tích

Ghi nhận doanh thu khi **phát sinh**.

Ghi nhận chi phí khi **phát sinh**.

9

Bài tập thực hành 1

- Công ty Kho Vận Ngoại Thương cho Cty Thủy Sản Nam Việt thuê kho lạnh với giá 12 triệu đồng/tháng. Ngày 2 tháng 1, Cty Nam Việt trả ngay 36 triệu cho thời gian thuê kho từ 1/1 đến 31/3.
- Ghi nhận theo cơ sở dồn tích và theo cơ sở tiền cho mỗi trường hợp, tại từng công ty?

10

Nguyên tắc ghi nhận doanh thu

- Doanh thu được ghi nhận **khi phát sinh** chứ không căn cứ vào thời điểm mà doanh nghiệp thu được tiền.
 - Thời điểm ghi nhận doanh thu là thời điểm cung cấp hàng hóa, dịch vụ và khách hàng chấp nhận.
 - Về số tiền, doanh thu là giá bán của sản phẩm, hàng hóa đã bán và dịch vụ đã cung cấp cho khách hàng.

11

Bài tập thực hành 2

- Saigon Tourist nhận thực hiện tour du lịch Hàn Quốc cho đoàn khách gồm giảng viên Khoa Kế Toán – Kiểm Toán trường Đại Học Mở và người thân của họ. Ngày 25 tháng 6 năm 2011, khách hàng trả phí trọn gói là 520 triệu đồng. Chuyến du lịch được thực hiện từ ngày 3 đến ngày 11 tháng 8 năm 2011.
- Kế toán của công ty sẽ ghi nhận doanh thu vào thời điểm nào?
- Giả sử để giành được một khách hàng mới, công ty đã chấp nhận thực hiện một dịch vụ cho khách hàng này với giá chỉ 350 triệu trong khi giá thông thường của dịch vụ này là 400 triệu. Kế toán của công ty ghi nhận doanh thu là bao nhiêu?

12

Nguyên tắc phù hợp

- Nguyên tắc phù hợp yêu cầu người kế toán:
 - Xác định tất cả các chi phí phát sinh trong mỗi kỳ kế toán và đo lường các chi phí đó;
 - Làm cho chi phí phù hợp với doanh thu trong mỗi kỳ kế toán.

13

Bài tập thực hành 2 (tt)

- Để phục vụ cho tour du lịch Hàn quốc, Saigon Tourist đã chi 200 triệu mua vé máy bay vào ngày 20/7/2011. Các vật dụng đã mua từ 1/4/2011 là 120 triệu trong đó xuất dùng cho tour này 20 triệu. Chi phí chi tiêu tại Hàn quốc được ứng cho hướng dẫn viên ngày 31/7/2011 là 100 triệu, tuy nhiên thực tế chi là 92 triệu. Tiền thù lao hướng dẫn viên 120 triệu được thanh toán vào ngày 1/9/2011.
- Ghi nhận các chi phí theo nguyên tắc phù hợp

14

Bài tập thực hành 2 (tt)



- Tính lợi nhuận của Saigon Tourist trong tour trên. Nhận xét về lợi nhuận này?

15

Bút toán điều chỉnh

- Cuối mỗi kỳ kế toán, một quá trình điều chỉnh cần được thực hiện nhằm hai mục đích:
 - Bảo đảm xác định và đo lường đầy đủ doanh thu, chi phí của kỳ (theo nguyên tắc dồn tích và phù hợp);
 - Đưa các tài khoản về trạng thái sẵn sàng cho việc lập Báo cáo tài chính.

16

Bút toán điều chỉnh

- Các bút toán điều chỉnh cơ bản:
 - Chi phí trả trước
 - Khấu hao TSCĐ
 - Chi phí dồn tích
 - Doanh thu dồn tích
 - Doanh thu chưa thực hiện

17

Chi phí trả trước

- Chi phí trả trước là các khoản đã chi ra trong một kỳ kế toán nhưng lại có ảnh hưởng đến kết quả kinh doanh của nhiều kỳ kế toán sau đó.
- Điều chỉnh chi phí trả trước là phân bổ chi phí trả trước vào các kỳ kế toán một cách phù hợp.

18

Các loại chi phí trả trước thường gặp

- Tiền thuê mặt bằng trả trước
- Tiền bảo hiểm
- Chi phí quảng cáo trả trước

19

TK “Chi phí trả trước”

Là một tài khoản tài sản, phản ánh tình hình hiện có và tăng, giảm của các khoản chi phí trả trước

TK Chi phí trả trước

Chi phí trả trước phát sinh	Phân bổ chi phí trả trước vào CP SXKD hàng kỳ
-----------------------------	---

SD: CP trả trước cuối kỳ, còn phải phân bổ cho các kỳ sau

20

Bài tập thực hành 3

- Ngày 1.3.20x1 Công ty TNHH Hải Nam đã chi ra 480 triệu để thuê 1 kho hàng của công ty An Thái nhằm phục vụ cho hoạt động sản xuất với thời gian thuê là 12 tháng. Thời gian bắt đầu thuê kho từ 1/4/20x1.
- Ngày 28.3.20x1 Công ty bỏ ra 120 triệu để mua bảo hiểm cháy nổ cho kho hàng vừa thuê với thời hạn 1 năm từ công ty AIG. Thời gian bắt đầu tính bảo hiểm là 1/4/20x1.
- Yêu cầu:
 - Ghi nhận nghiệp vụ trên vào các tháng 3 và 4.
 - Bút toán nào là bút toán điều chỉnh?

21

Khấu hao tài sản cố định

- Sự phân bổ giá gốc của tài sản cố định vào chi phí được gọi là khấu hao.
- Khấu hao cần được phân bổ một cách có hệ thống trong thời gian sử dụng hữu ích của tài sản.
- Có nhiều phương pháp khấu hao, phương pháp phổ biến là khấu hao đường thẳng.

22

Bài tập thực hành 4

- Trong tháng 8/20x1, Photo SV đã mua một máy photocopy với giá gốc là 24 triệu đồng và đưa vào sử dụng từ ngày 1/9/20x1. Thời gian sử dụng hữu ích ước tính là 2,5 năm. Tính chi phí khấu hao thiết bị trên theo phương pháp đường thẳng:
 - Cho 1 tháng
 - Cho năm 20x1

23

TK "Tài sản cố định"

Là tài khoản tài sản, phản ánh tình hình tăng, giảm, hiện có TSCĐ theo nguyên TK Tài Sản Cố

Nguyên giá TSCĐ tăng lên	định	Nguyên giá TSCĐ giảm đi
<u>SD:</u> NG TSCĐ hiện có		

24

TK Khấu hao lũy kế

- Phản ánh số hiện có và tình tăng, giảm giá trị hao mòn TSCĐ
- Là TK điều chỉnh giảm cho các TK phản ánh TSCĐ

TK Khấu hao lũy kế	
Khấu hao lũy kế của TSCĐ giảm đi	Khấu hao lũy kế tăng lên do trích khấu hao
<u>SD</u> : Số khấu hao lũy kế của TSCĐ hiện có	

25

Bài tập thực hành 5



- Ghi nhận các nghiệp vụ mua và khấu hao máy photocopy của Photo SV vào tháng 8 và tháng 9 năm 20x1.
- Bút toán nào là bút toán điều chỉnh?
- Tính giá trị còn lại của máy vào cuối tháng 9/20x1 và cuối năm 20x1, 20x2?

26

Chi phí dồn tích

- Chi phí dồn tích là các khoản chi phí đã phát sinh nhưng doanh nghiệp chưa trả, vì vậy còn được gọi là chi phí phải trả:
 - Chi phí tiền lương của tháng, sẽ trả đầu tháng sau
 - Chi phí dịch vụ sử dụng chưa thanh toán
 - Chi phí lãi vay đã phát sinh nhưng chưa đến kỳ trả

27

Chi phí dồn tích

- Với các khoản chi phí trên, kế toán ghi nhận cùng với một khoản Nợ phải trả.

28

Các tài khoản chi phí dồn tích

Là các tài khoản nợ phải trả, như: TK Phải trả NLĐ, Phải trả người bán, chi phí phải trả...

TK Phải trả người lao động

Các khoản đã trả cho người lao động	Các khoản phải trả cho người lao động
	<u>SD</u> : Số còn phải trả cho người lao động

29

Bài tập thực hành 6

- Trong tháng 9/20x1, công ty Xuân Quang có các chi phí sau:
 - Tiền lương nhân viên 30 triệu sẽ thanh toán vào ngày 5/10/20x1
 - Lãi vay ngân hàng ACB 3 triệu, chưa đến kỳ trả lãi nhưng công ty tự tính theo hợp đồng vay.
 - Tiền thuê văn phòng của công ty Uni 10 triệu đồng, công ty đã nhận được hóa đơn nhưng chưa trả vì kỳ hạn thanh toán là ngày 10/10/20x1
- Ghi nhận các chi phí trên thế nào vào tháng 9/20x1? Bút toán nào là bút toán điều chỉnh?

30

Doanh thu dồn tích

- Doanh thu dồn tích là các khoản doanh thu đã thực hiện, đã phát sinh nhưng chưa thu được bằng tiền.
- Doanh thu dồn tích còn gọi là doanh thu chưa thu tiền.
- Kế toán ghi nhận doanh thu đã phát sinh cùng với một khoản nợ phải thu.

31

Tài khoản Phải thu của KH

- Là tài khoản Tài sản, phản ánh tình hình hiện có và tăng, giảm các khoản phải thu của khách hàng
- Mở chi tiết theo dõi thanh toán với từng khách hàng

TK Phải thu của khách hàng

Các khoản phải thu của khách hàng	Các khoản đã thu của khách hàng
<u>SD</u> : Số còn phải thu của khách hàng	

32

Bài tập thực hành 7

- Trong tháng 9/20x1, công ty Uni có các nghiệp vụ sau:
 - Thu tiền cho thuê văn phòng tháng 8/20x1 của công ty Xuân Quang.
 - Phát hành hóa đơn tính tiền thuê tháng 9/20x1 của công ty Xuân Quang.
- Hợp đồng thuê văn phòng được ký cho cả năm 20x1, tiền thuê mỗi tháng 10 triệu đồng, thanh toán vào ngày 10 tháng sau. Công ty Xuân Quang luôn thanh toán đúng hạn
- Ghi nhận tài khoản nợ phải thu của Uni tháng 9/20x1? Bút toán nào là bút toán điều chỉnh?

33

Doanh thu chưa thực hiện

- Việc nhận trước tiền của khách hàng và cam kết sẽ bán hàng hay thực hiện dịch vụ làm phát sinh một khoản nợ phải trả gọi là **Doanh thu chưa thực hiện**.

34

TK Doanh thu chưa thực hiện

Là tài khoản Nợ phải trả, phản ánh tình hình hiện có và tăng, giảm các khoản doanh thu chưa thực hiện.

TK Doanh thu chưa thực hiện

Chuyển phần doanh thu đã thực hiện về tài khoản Doanh thu

Các khoản doanh thu chưa thực hiện phát sinh

SD: Doanh thu chưa thực hiện cuối kỳ

35

Bài tập thực hành 8

- Công ty Uni có một khách hàng mới là công ty Hà Anh. Hợp đồng thuê văn phòng yêu cầu Hà Anh trả tiền thuê trước 6 tháng là 60 triệu đồng. Hợp đồng có hiệu lực từ 1/7/20x1. Ngày 25/6, công ty Hà Anh đã thanh toán 60 triệu đồng bằng tiền gửi ngân hàng.
- Ghi nhận nghiệp vụ trên vào tháng 6 và tháng 7/20x1 trên sổ sách của Uni. Bút toán nào là bút toán điều chỉnh?

36

Bút toán điều chỉnh – Tóm tắt

- Vào cuối kỳ, người kế toán tự hỏi:
 - Có chi phí nào đã chi cần được phân bổ vào chi phí kỳ này không?
 - Đã tính đầy đủ khấu hao tài sản cố định chưa?
 - Có chi phí nào chưa chi nhưng cần tính vào chi phí kỳ này không?
 - Có khoản doanh thu nào đã thực hiện nhưng chưa thu tiền hay không?
 - Có khoản doanh thu chưa thực hiện nào cần tính vào kỳ này không?

37

Bài tập thực hành 9

- Tiếp theo **bài tập thực hành 4 của chương 3**;
- Giả sử Photo SV chính thức khai trương và cung cấp dịch vụ từ ngày 1/9/20x1 với các nghiệp vụ kinh doanh phát sinh trong tháng 9 như sau:
 1. Thuê sinh viên phát tờ rơi quảng cáo: 1 triệu, chi bằng tiền mặt.
 2. Xuất vật liệu sử dụng trong tháng: 180 ram giấy, giá 9,9 triệu đồng; 45 hộp mực, giá 3,6 triệu đồng.
 3. Thu tiền mặt do cung cấp dịch vụ cho khách hàng: 13 triệu đồng.
 4. Chi tiền mặt trả nốt nợ cho người bán thiết bị: 12 triệu đồng.
- Các NVKT phát sinh trong tháng 9 đã được ghi nhận và phản ánh vào sơ đồ tài khoản như

38

Photo SV: Sơ đồ tài khoản tháng 9/20x1 (chưa điều chỉnh)

39

Bài tập thực hành 9 (tt)

- Cho biết thêm:
 - Có một khoản doanh thu đã thực hiện, khách hàng sẽ thanh toán trong tháng 10: 8 triệu đồng;
 - Chi phí dịch vụ mua ngoài như điện, nước, điện thoại... đã sử dụng trong tháng 9, sẽ thanh toán trong tháng 10: 1,5 triệu đồng.
- Yêu cầu:
 - Xác định các bút toán điều chỉnh mà Photo SV cần thực hiện vào cuối tháng 9/20x1;
 - Định khoản các bút toán kết chuyển và phản ánh vào sơ đồ tài khoản;
 - Xác định kết quả kinh doanh của Photo SV trong tháng 9/20x1

40

Bài tập thực hành 9- Các khoản cần điều chỉnh

41

Photo SV

BẢNG ĐỊNH KHOẢN CÁC BÚT TOÁN ĐIỀU CHỈNH

Tháng 9/20x1

(đvt: triệu đồng)

Số TT	Diễn giải / tài khoản đối ứng	Số tiền	
		Nợ	Có
(a)			
(b)			
(c)			
(d)			
(e)			

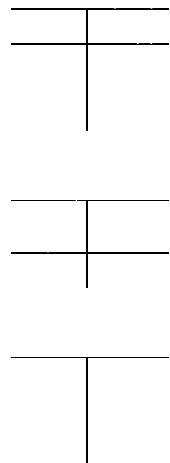
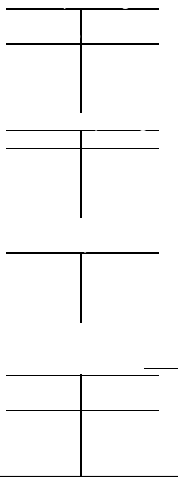

KẾT CHUYỂN VÀ KHÓA SỐ

- Nhắc lại một số khái niệm
- Tài khoản xác định kết quả kinh doanh
- Các bút toán kết chuyển

44

Nhắc lại một số khái niệm

- Tài khoản doanh thu
 - Phát sinh tăng bên Có (ghi nhận DT)
 - Phát sinh giảm bên Nợ
 - Số dư tạm thời bên Có
- Tài khoản Chi phí
 - Phát sinh tăng bên Nợ (ghi nhận CP)
 - Phát sinh giảm bên Có
 - Số dư tạm thời bên Nợ

45

Tài khoản Xác định kết quả KD

Là tài khoản đặc biệt nhằm tổng hợp toàn bộ doanh thu và chi phí trong một kỳ để tính ra kết quả kinh doanh (lãi / lỗ) của kỳ kế toán

TK Xác định kết quả kinh doanh

- | | |
|--|---|
| - Các khoản chi phí kết chuyển sang; | - Các khoản doanh thu, thu nhập kết chuyển sang; |
| - Kết chuyển số lãi về TK "Lợi nhuận chưa phân phối" | - Kết chuyển số lỗ về TK "Lợi nhuận chưa phân phối" |

46

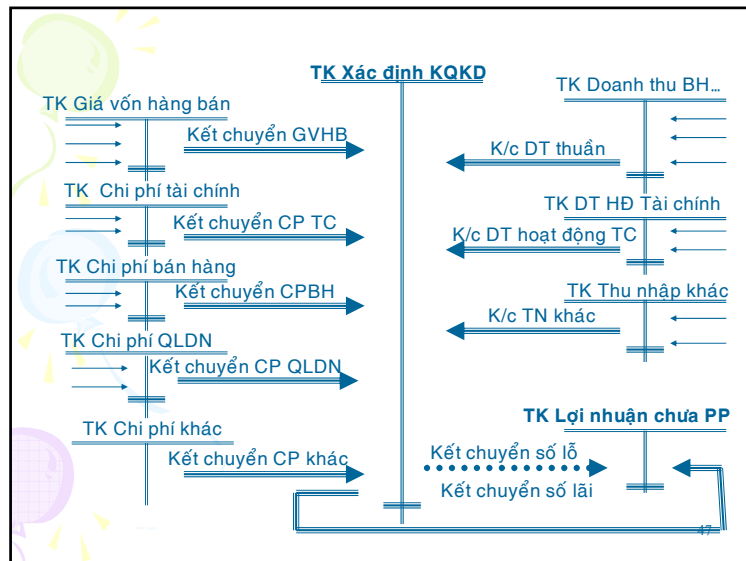

Các bút toán kết chuyển

- Kết chuyển doanh thu
- Kết chuyển chi phí
- Kết chuyển lãi/lỗ

48

Bài tập thực hành 9 – tiếp theo

- Yêu cầu:
 - Thực hiện các bút toán kết chuyển doanh thu, chi phí của Photo SV tháng 9/20x1;
 - Xác định kết quả kinh doanh tháng 9/20x1 và kết chuyển về tài khoản liên quan!

49

PHOTO SV

CÁC BÚT TOÁN KẾT CHUYỂN XÁC ĐỊNH KQKD

Tháng 9/20x1

(đvt: triệu đồng)

Số TT	Diễn giải / tài khoản đối ứng	Số tiền	
		Nợ	Có
(f)			
(g)			
(h)			
(i)			
(j)			

CÁC BÚT TOÁN KẾT CHUYỂN XÁC ĐỊNH KQKD

Tháng 9/20x1

(đvt: triệu đồng)

Số TT	Diễn giải / tài khoản đối ứng	Số tiền	
		Nợ	Có
(k)			
(l)			
(m)			

Bài tập thực hành 10

- Cty TM và DV Hoa Mai chuyên bán máy in và mực in công nghiệp. Trong tháng 4/20x2, có tình hình sau (ngđ):
 - Doanh thu bán máy in công nghiệp là 1.500.000, khách hàng đã thanh toán bằng chuyển khoản là 1.000.000. Giá vốn của số máy in đã bán trong tháng là 1.200.000;
 - Doanh thu bán mực in công nghiệp là 200.000, thu tiền mặt. Giá vốn mực in đã bán là 120.000.
 - Chi phí tiền lương phải trả trong tháng:
 - Cho các nhân viên kỹ thuật, lắp ráp, bảo trì, giao nhận là 25.000;
 - Cho nhân viên văn phòng: 18.000.

53

Bài tập thực hành 10 (tt)

- Chi phí điện thoại, điện, nước chung của doanh nghiệp là 7.500.
- Chi phí quảng cáo phải trả là 24.000.
- Chi phí khấu hao TSCĐ phục vụ quản lý DN: 9.000
- Chi phí lãi vay ngân hàng trong tháng là 80.000; Lãi tiền gửi ngân hàng theo giấy báo của ngân hàng là 1.800.
- Thanh lý một số thiết bị đã khấu hao hết, thu được 1.200.
- Thuế suất thuế TNDN là 25%.
- Yêu cầu:
 - a. Phản ánh vào các tài khoản cần thiết cho việc xác định kết quả KD;
 - b. Thực hiện các bút toán kết chuyển, xác định kết quả KD₅₄ tháng 4/20x2.

HOÀN TẤT CHU TRÌNH KẾ TOÁN

- Chu trình kế toán là một quá trình gồm các bước công việc được kế toán thực hiện trong một kỳ kế toán:
 - Đầu kỳ: Mở TK với số dư đầu kỳ
 - Trong kỳ: Ghi nhận các nghiệp vụ kinh tế phát sinh
 - Cuối kỳ:
 - Ghi nhận các bút toán điều chỉnh, các bút toán kết chuyển;
 - Khóa sổ các tài khoản và lập bảng cân đối tài khoản;
 - Lập các báo cáo tài chính

55

Khóa sổ

- Khóa sổ là việc tính tổng số phát sinh mỗi bên và số dư cuối kỳ trên các tài khoản vào thời điểm kết thúc kỳ kế toán
- Số liệu từ các tài khoản sẽ là cơ sở để lập báo cáo tài chính

56

Nhắc lại một số khái niệm

- Hệ quả của kết cấu tài khoản

Tổng số dư Nợ
của các tài khoản

=

Tổng số dư Có
của các tài khoản

- Hệ quả của nguyên tắc ghi sổ kép

Tổng phát sinh Nợ
của các tài khoản

=

Tổng phát sinh Có
của các tài khoản

57

Bảng cân đối tài khoản

Tài khoản	Dư đầu kỳ		Phát sinh trong kỳ		Dư cuối kỳ	
	Nợ	Có	Nợ	Có	Nợ	Có
Cộng	A	A	B	B	C	C

14 58

Lập báo cáo tài chính

- Kế toán sử dụng các số dư cuối kỳ trên các tài khoản tài sản, nợ phải trả và vốn chủ sở hữu để lập Bảng cân đối kế toán.
- Kế toán sử dụng số phát sinh trên các tài khoản doanh thu và chi phí để lập Báo cáo kết quả hoạt động kinh doanh.

59

Bảng cân đối kế toán

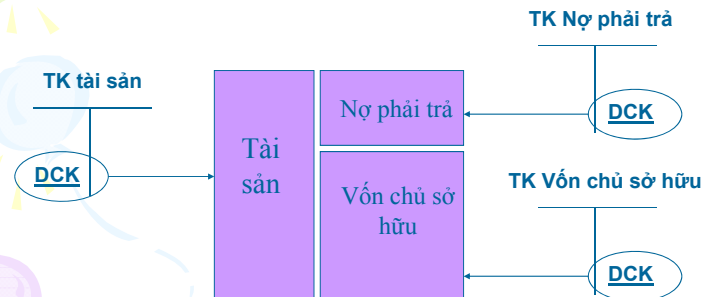

60

Báo cáo kết quả hoạt động kinh doanh

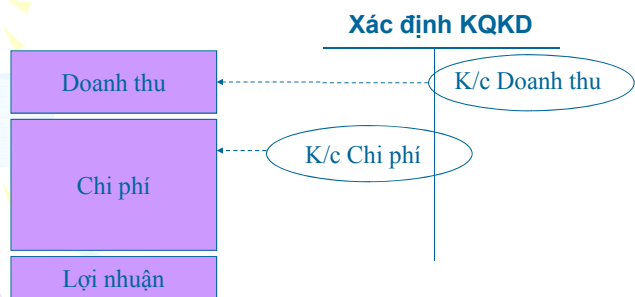

61

Bài tập thực hành 11

- Tiếp tục với ví dụ về Photo SV:
- Khóa sổ các tài khoản và lập Bảng cân đối tài khoản;
- Lập các báo cáo tài chính của Photo SV tháng 9/20x1.

62

Đánh giá qua báo cáo tài chính

- Một số tỷ số cơ bản
 - Tỷ số nợ
 - Tỷ số thanh toán ngắn hạn
 - Tỷ suất lợi nhuận trên tài sản
 - Tỷ suất lợi nhuận trên vốn chủ sở hữu

63

Bài tập thực hành



- Sử dụng báo cáo tài chính của REE 2010 để tính các tỷ số và nhận xét

64

Bài tập thực hành



<http://cafef.vn>

- Tìm BCTC 2010 của các công ty Vinamilk, FPT, Minh Phú, Kinh Đô.
- Tính các tỷ số của các công ty này và so sánh với REE.

65



CHƯƠNG 5+6



Quy trình kế toán - Hệ thống thông tin kế toán

Trình bày: Lý Nguyễn Thu Ngọc

1

Mục tiêu

- Sau khi nghiên cứu xong chương này, bạn có thể:
 - Nêu các bước công việc trong một quy trình kế toán.
 - Giải thích vai trò và những yêu cầu của chứng từ kế toán.
 - Trình bày nội dung và kết cấu các loại sổ sách kế toán chủ yếu.
 - Trình bày mục đích, yêu cầu và nội dung tổ chức công tác kế toán trong một doanh nghiệp.
 - Trình bày những vấn đề cơ bản của việc ứng dụng công nghệ thông tin trong công tác kế toán

2

Nội dung

- Tổng quan về quy trình kế toán
- Chứng từ kế toán
- Sổ sách kế toán
- Hệ thống thông tin kế toán

3

Tổng quan về quy trình kế toán

- Khái niệm
- Các nội dung của quy trình kế toán
- Kiểm soát nội bộ và công tác kế toán

4

Khái niệm quy trình kế toán

- Quy trình kế toán là các bước của một quá trình xử lý dữ liệu để hình thành thông tin kế toán.

5

Các nội dung của quy trình kế toán

- Quy trình kế toán bao gồm:
 - Ghi chép ban đầu trên chứng từ kế toán
 - Xử lý trên sổ sách kế toán
 - Lập và trình bày các báo cáo kế toán
- Lồng ghép trong quy trình kế toán là việc kiểm soát các hoạt động

6

Quy trình kế toán

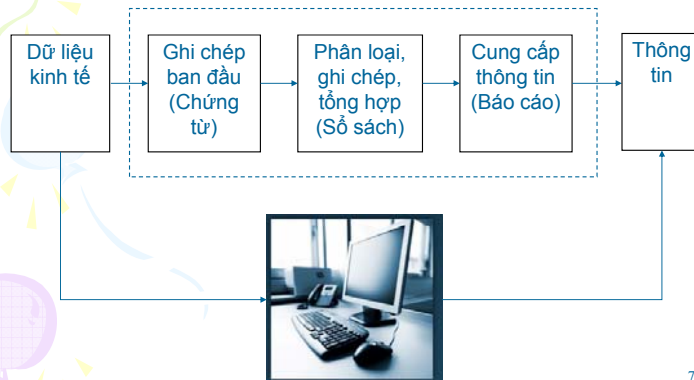

7

Kiểm soát nội bộ và kế toán

- Kiểm soát nội bộ là quá trình do người quản lý, hội đồng quản trị và các nhân viên của đơn vị chi phối, nó được thiết lập để cung cấp một sự đảm bảo hợp lý nhằm thực hiện các mục tiêu của đơn vị nói chung.
- KSNB tăng cường độ tin cậy của báo cáo tài chính

8

Các thí dụ

- Phân chia trách nhiệm giữa kế toán và thủ quỹ
- Phê duyệt các nghiệp vụ trước khi thực hiện
- Đối chiếu các số liệu định kỳ
- Kiểm toán nội bộ

9

Chứng từ kế toán

- Chứng từ kế toán là những giấy tờ và vật mang tin phản ánh nghiệp vụ kinh tế tài chính phát sinh và đã hoàn thành, làm căn cứ để ghi sổ kế toán.

10

Vai trò của chứng từ

- Là khâu ghi chép ban đầu có ý nghĩa quan trọng đối với chất lượng thông tin kế toán.
- Là phương tiện truyền đạt thông tin phục vụ cho việc quản lý.
- Là cơ sở để kiểm tra tính hợp lệ, hợp pháp của nghiệp vụ kinh tế.
- Có ý nghĩa pháp lý trong việc giải quyết các vụ tranh chấp, kiện tụng.

11

Phân loại chứng từ

- **Phân loại theo nội dung phản ánh:**
 - Chứng từ về tiền tệ: Phiếu thu, Phiếu chi, Giấy báo Nợ, Giấy báo Có...
 - Chứng từ về hàng tồn kho: Phiếu nhập kho, Phiếu xuất kho ...
 - Chứng từ về lao động và tiền lương: Bảng chấm công, Bảng thanh toán tiền lương ...
 - Chứng từ về bán hàng: Hoá đơn GTGT (hay Hoá đơn bán hàng) ...
 - Chứng từ về TSCĐ: biên bản giao nhận TSCĐ, biên bản thanh lý ...

12



Phân loại chứng từ

- **Phân loại theo công dụng của chứng từ :**
 - Chứng từ mệnh lệnh
 - Chứng từ chấp hành
 - Chứng từ liên hợp

13



Phân loại chứng từ

- **Phân loại theo nguồn gốc của chứng từ :**
 - Chứng từ bên trong
 - Chứng từ bên ngoài

14



Phân loại chứng từ

- **Phân loại theo tính bắt buộc :**
 - Chứng từ bắt buộc
 - Chứng từ hướng dẫn

15

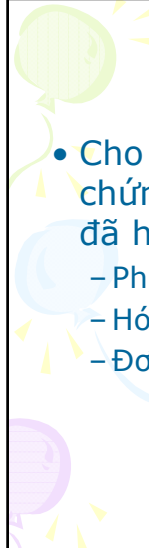

Bài tập thực hành

- Cho biết chứng từ sau đây thuộc loại chứng từ nào theo các cách phân loại đã học:
 - Phiếu chi tiền mặt
 - Hóa đơn bán hàng của người bán
 - Đơn đặt hàng

16

Yêu cầu đối với chứng từ

- Phải bảo đảm tính trung thực, khách quan, tính chính xác của số liệu.
- Chứng từ kế toán phải có đầy đủ các yếu tố theo qui định.
- Ghi chép trên chứng từ phải rõ ràng, đầy đủ, gạch bỏ phần còn trống. Không được tẩy xóa, sửa chữa trên các chứng từ.

17

Các yếu tố của chứng từ

- Tên gọi và số hiệu của chứng từ kế toán;
- Ngày, tháng, năm lập chứng từ kế toán;
- Tên, địa chỉ, mã số thuế (nếu có) của đơn vị hoặc cá nhân lập chứng từ;
- Tên, địa chỉ, mã số thuế (nếu có) của đơn vị hoặc cá nhân nhận chứng từ;
- Nội dung của nghiệp vụ kinh tế, tài chính phát sinh
- Số lượng, đơn giá và số tiền của nghiệp vụ kinh tế, tài chính ghi bằng số; tổng số tiền ghi bằng chữ.
- Chữ ký, họ và tên của người lập, người duyệt chứng từ và những người có liên quan đến chứng từ kế toán.

18

Bài tập thực hành

Phân tích sự cần thiết của các nội dung trên chứng từ

Đơn vị: Công ty phần mềm RIC
Phòng 501, k.1, Nhà C6, Mỹ Đình 1, Từ Liêm, Hà Nội
043788907

Quyển số:.....
Số: PC_1

PHIẾU CHI
Ngày 6 tháng 6 năm 2019

Ng:.....
CĐ:.....

Họ và tên người nhận: Công ty TNHH Phương Hoàng
Địa chỉ: P301, Tòa nhà Detech, Tên Thủ Khoa Huân, Cầu Giấy Hà Nội
Lý do:

Số tiền: 20 000 000,0 (Hai mươi triệu VND)

Đã nhận đủ số tiền (Hai mươi triệu VND)

Người lập phiếu
(Ký, Họ tên, Đóng dấu)

Người nhận
(Ký, Họ tên)

Người nhận
(Ký, Họ tên)

Tỷ giá ngoại tệ (vàng bạc, đá quý)
Số tiền quy đổi

m.RIC - Sản phẩm của công ty TNHH Phần mềm RIC- Liên hệ: 097247 8383

19

Lưu chuyển chứng từ

- Lập và phản ánh nghiệp vụ kinh tế
- Lưu chuyển chứng từ qua các bộ phận
- Kiểm tra chứng từ
- Hoàn chỉnh chứng từ và ghi sổ kế toán
- Lưu trữ và bảo quản chứng từ

20

Lập và phản ảnh nghiệp vụ kinh tế

- Chứng từ được lập tại bộ phận phát sinh nghiệp vụ
- Chứng từ được lập thành nhiều liên, trong đó thường có 1 liên để lưu trữ tại bộ phận lập
- Trong nhiều doanh nghiệp hiện nay, chứng từ được lập trong máy tính và in ra

21

Lưu chuyển chứng từ qua các bộ phận

- Chứng từ thường lưu chuyển qua nhiều bộ phận trước khi được dùng ghi sổ:
 - Xét duyệt nghiệp vụ
 - Thực hiện nghiệp vụ
- Để thiết kế, đánh giá quá trình lưu chuyển chứng từ, người ta sử dụng lưu đồ (flowchart)

22

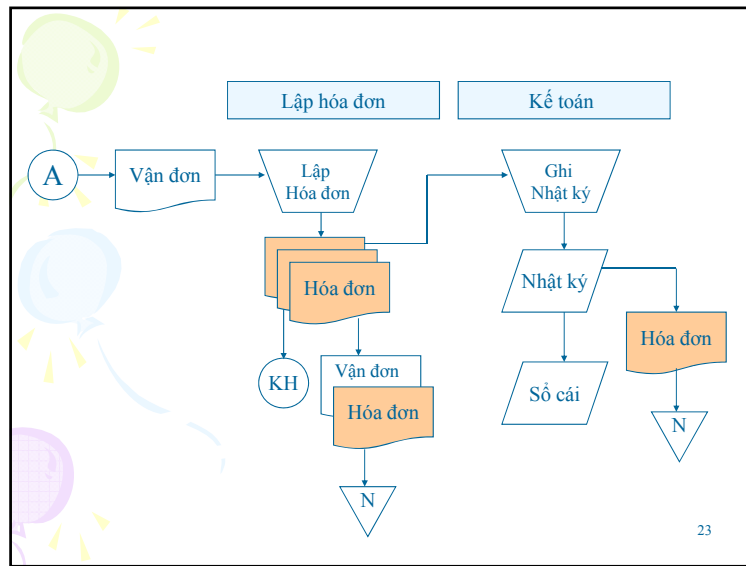

23

Kiểm tra chứng từ

- Người kế toán cần kiểm tra chứng từ trước khi ghi nhận:
 - Kiểm tra tính rõ ràng, trung thực, đầy đủ của các chỉ tiêu phản ảnh trên chứng từ.
 - Kiểm tra tính hợp pháp, hợp lệ của nghiệp vụ kinh tế tài chính phát sinh.
 - Kiểm tra tính chính xác của số liệu, thông tin trên chứng từ.
 - Kiểm tra việc chấp hành quy chế quản lý nội bộ của những người lập, kiểm tra, xét duyệt đối với từng loại chứng từ kế toán.

24

Hoàn chỉnh chứng từ và ghi sổ

- Trước khi ghi sổ kế toán cần hoàn chỉnh chứng từ:
 - Ghi giá vào các chứng từ cần tính giá;
 - Phân loại chứng từ;
 - Lập chứng từ tổng hợp hoặc lập định khoản kế toán trên chứng từ.

25

Lưu trữ và bảo quản

- Sau khi ghi sổ kế toán xong, chứng từ kế toán cần phải được sắp xếp, phân loại, bảo quản và lưu trữ theo quy định của Luật kế toán.
- Khi cần thanh lý phải lập biên bản ghi lại những tài liệu đã được thanh lý.

26

Sổ sách kế toán

- Khái niệm
- Phân loại sổ sách kế toán
- Các hình thức tổ chức sổ sách kế toán
- Giới thiệu hình thức nhật ký chung

27

Khái niệm

- Sổ sách kế toán là nơi ghi chép và lưu giữ các nghiệp vụ.
- Sổ sách kế toán cần được ghi chép dựa trên chứng từ kế toán
- Sổ sách kế toán là căn cứ để lập báo cáo tài chính

28

Phân loại sổ sách kế toán

- **Phân loại theo phương pháp ghi chép vào sổ kế toán**

- **Sổ ghi theo trình tự thời gian** là loại sổ ghi chép các nghiệp vụ kinh tế phát sinh theo trình tự thời gian, giúp cho việc kiểm tra, tra cứu khi cần thiết. Thí dụ: Nhật ký.
- **Sổ ghi theo hệ thống** là loại sổ ghi chép các nghiệp vụ kinh tế phát sinh phân loại theo tài khoản tổng hợp và chi tiết, giúp kế toán lưu trữ thông tin và phân ảnh kiểm tra từng đối tượng kế toán. Ví dụ: Sổ cái, Sổ chi tiết...
- **Sổ liên hợp:** là loại sổ kết hợp vừa ghi theo trình tự thời gian, vừa ghi theo hệ thống trên cùng một trang sổ.

29

Nhật ký chung (biểu mẫu rút gọn)

Chứng từ		Diễn giải	Tài khoản		Số tiền	
Số	Ngày		Nợ	Có	Nợ	Có
C1	2.1	Chi tiếp khách	642		2.000.000	
				111		2.000.000
N1	2.1	Nhập hàng	156		2.000.000	
				331		2.000.000
T1	3.1	Thu tiền bán hàng	111		15.000.000	
				511		15.000.000

30

Sổ cái – Tài khoản Tiền mặt

Chứng từ		Diễn giải	Tài khoản đối ứng	Số tiền	
Số	Ngày			Nợ	Có
		<u>Số dư 1.1.2001</u>		<u>20.000.000</u>	
01	2.1	Bán thu tiền mặt	511	15.000.000	
01	2.1	Chi tiếp khách	642		2.000.000
02	3.1	Chi mua vật liệu	152		7.000.000
		Cộng số phát sinh		120.000.000	95.000.000
		<u>Số dư 1.2.2001</u>		<u>45.000.000</u>	

31

Phân loại sổ sách kế toán

- **Phân loại theo mức độ phản ánh các đối tượng kế toán**

- **Sổ tổng hợp** là sổ kế toán ghi chép các nghiệp vụ kinh tế phát sinh theo tài khoản. Thí dụ: Sổ cái.
- **Sổ chi tiết** gồm các sổ, thẻ chi tiết được mở để phản ánh một cách chi tiết hơn cho những số liệu đã được phản ánh trên sổ tổng hợp. Thí dụ: Sổ chi tiết vật tư,...
- **Sổ kết hợp hạch toán tổng hợp với hạch toán chi tiết.**

32

Sổ chi tiết khách hàng – CTy X					
Chứng từ		Diễn giải	Tài khoản đối ứng	Số tiền	
Số	Ngày			Nợ	Có
		Dư 1.1.01		3.000.000	
H1	2.1	Giao hàng	511	1.000.000	
T1	2.1	Thu tiền H245, 1.12.00	111		2.000.000
T4	5.1	Thu tiền H231,5.12.00	111		1.000.000
		Cộng tháng 1.01		1.000.000	3.000.000
		Dư 1.2.01		1.000.000	

33

Phân loại sổ sách kế toán

• Phân loại theo kết cấu sổ

- **Sổ đối chiều kiểu hai bên** kết cấu sổ được chia làm hai bên để phản ánh hai mặt vận động đối lập của đối tượng kế toán.
- **Sổ kiểu một bên** các cột số liệu phản ánh các đối tượng kế toán được bố trí ở cùng một bên của trang sổ.
- **Sổ kiểu nhiều cột** sổ có kết cấu nhiều cột để phản ánh cho từng tài khoản hoặc phản ánh chi tiết cho một tài khoản nào đó theo từng nội dung kinh tế.
- **Sổ kiểu bàn cờ** phản ánh quan hệ đối ứng giữa các tài khoản liên quan hoặc mối quan hệ qua lại giữa hai cách phân loại khác nhau của cùng một đối tượng.

34

Phân loại sổ sách kế toán

• Phân loại theo cách tổ chức sổ

- **Sổ đóng thành quyển:** Sổ cái, Nhật ký – Sổ cái ...
- **Sổ tờ rời:** thẻ kho, thẻ TSCĐ, sổ chi tiết vật tư, sản phẩm, hàng hoá ...
- **Sổ điện tử** trong hệ thống kế toán xử lý bằng máy vi tính, các sổ kế toán được thiết kế dưới dạng các tập tin lưu trữ trong các đĩa từ, kế toán ghi sổ bằng cách nhập dữ liệu.

35

Các hình thức tổ chức sổ sách

- Hình thức kế toán là việc tổ chức hệ thống sổ sách kế toán bao gồm số lượng sổ, kết cấu sổ và mối quan hệ giữa các loại sổ trong việc ghi chép, tổng hợp các số liệu từ chứng từ gốc để cung cấp các chỉ tiêu lập báo cáo kế toán:
 - Hình thức kế toán Nhật ký chung;
 - Hình thức kế toán Nhật ký - Sổ Cái;
 - Hình thức kế toán Chứng từ ghi sổ;
 - Hình thức kế toán Nhật ký- Chứng từ;
 - Hình thức kế toán trên máy vi tính.

36

Hình thức Nhật ký chung

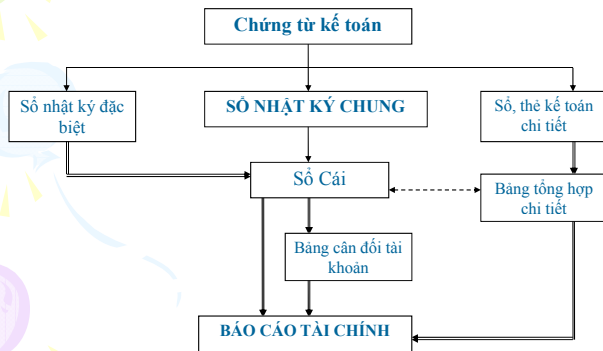

37

Nhật ký chi quỹ tiền mặt

Số	Ngày	Diễn giải	Ghi Có TK 111, Ghi Nợ TK			
			112	152	642	Cộng
C1	2/1	Chi tiếp khách			2.000.000	2.000.000
C2	3/1	Mua vật liệu		7.000.000		7.000.000
C3	3/1	Nộp ngân hàng	15.000.000			15.000.000
C4	5/1	Trả tiền điện thoại			1.800.000	
		---	---	---	---	---
Cộng			65.000.000	25.000.000	5.000.000	95.000.000

38

Bài tập thực hành

- Cho biết những thông tin sau có thể tìm thấy trong sổ sách kế toán nào?
 - Nghiệp vụ mua hàng theo hóa đơn số xxx ngày yyy của công ty ABC.
 - Nghiệp vụ bán hàng chưa thu tiền theo hóa đơn số nn ngày dd.
 - Nghiệp vụ khấu hao TSCĐ trong kỳ của tài sản M.
 - Nghiệp vụ kết chuyển giá vốn hàng bán trong kỳ.

39

Hệ thống thông tin kế toán

- Ứng dụng công nghệ thông tin trong kế toán
- Giới thiệu Hệ thống thông tin kế toán

40

Ứng dụng CNTT trong kế toán

- Các mức độ ứng dụng CNTT trong kế toán:
 - Hệ thống xử lý bán thủ công với sự trợ giúp của các bảng tính Excel
 - Hệ thống phần mềm kế toán dạng điều khiển bằng trình đơn (Menu - Driven-Systems)
 - Hệ thống hoạch định nguồn lực toàn doanh nghiệp (Enterprise Resource Planning - ERP)

41



42



43

Hệ thống thông tin kế toán

- Hệ thống thông tin kế toán bao gồm các phân hệ cơ bản:
 - Phân hệ mua hàng
 - Phân hệ bán hàng
 - Phân hệ nhân sự
 - Phân hệ sổ cái
- Trong doanh nghiệp sản xuất, còn có thêm phân hệ sản xuất

44

Hệ thống thông tin kế toán

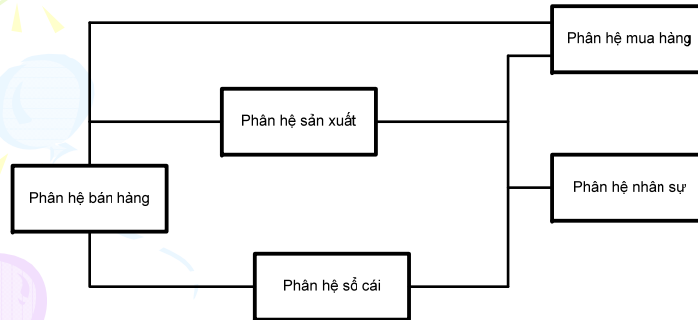

45

Thí dụ - Phân hệ bán hàng

Phân hệ	Chức năng	Các bộ phận liên quan	Các dữ liệu liên quan
Bán hàng	Xử lý đơn đặt hàng khách hàng, chứng từ giao hàng và hóa đơn của đơn vị, theo dõi thu tiền và cập nhật kho.	<ul style="list-style-type: none"> - Bộ phận bán hàng - Bộ phận giao hàng - Bộ phận kế toán - Bộ phận kho 	<ul style="list-style-type: none"> - Dữ liệu khách hàng - Dữ liệu bán hàng - Dữ liệu kho hàng - Dữ liệu sổ cái kho

46

Vai trò của cơ sở dữ liệu

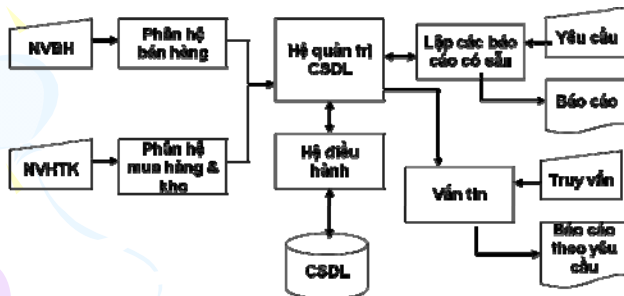

47

Vận hành hệ thống thông tin kế toán

- Khai báo hệ thống
- Quy trình vận hành
 - Nhập dữ liệu
 - Xử lý dữ liệu
 - Kết xuất báo cáo

48