



---

---

---

---

---

---

---

---

### M c tiêu

- N m c các b c chu n b hoàn thành công vi c kì m toán
- Gi i thích c n i dung báo cáo kì m toán và các ý ki n c a kì m toán viên

2

---

---

---

---

---

---

---

---

### N i dung

**Chu n b hoàn thành kì m toán**

- ánh giá k t qu

**Báo cáo kì m toán**

- Khái ni m và vai trò
- Các y u t c a báo cáo
- Các lo i ý ki n

3

---

---

---

---

---

---

---

---

## ánh giá kết quả

- Áp dụng thực tiễn phân tích
- ánh giá sự y c a b ng ch ng
- ánh giá t ng h p sai sót
- Rà soát l i h s k i m toán
- Yêu c u cung c p th gi i trình
- K i m tra các công b trên B ng thuy t minh
- Xem xét các thông tin ình kèm v i báo cáo tài chính



4

---

---

---

---

---

---

---

---

## Áp dụng thực tiễn phân tích

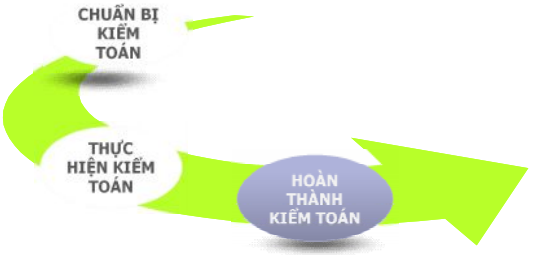

5

---

---

---

---

---

---

---

---

## ánh giá sự y c a b ng ch ng

Phải chăng các công việc đã được hoàn thành đúng đắn?

Các thủ tục kiểm toán đã thực hiện y c chưa?

Hồ sơ kiểm toán đã đầy đủ chưa?

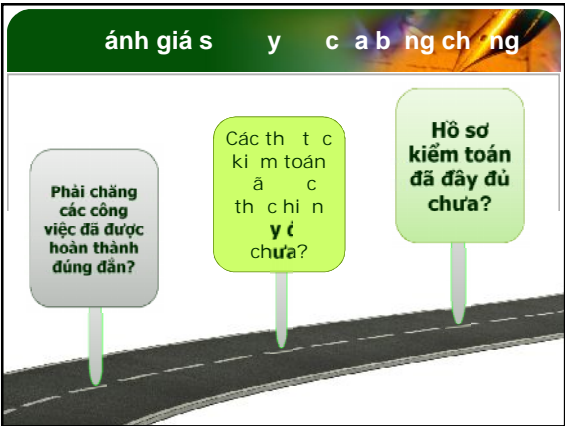

---

---

---

---

---

---

---

---

## ánh giá t ng h p sai sót

- Xác nh t ng sai sót ch a i u ch nh
- So sánh v i m c tr ng y u c a toàn b báo cáo tài chính
- L a ch n cách gi i quy t thích h p cho m i tình hu ng

7

---

---

---

---

---

---

---

---

## K T QU KI M TRA TOÀN B BÁO CÁO TÀI CHÍNH

### B NG T NG H P SAIL CH CH A I U CH NH (A)

nh h ng n  
L i nh u n tr c thu

#### Sai l ch

##### Phát hi n

D phòng N ph i thu d i m c	90
V n hóa Tài s n c nh	<u>240</u>
	330

##### D ki n

Tính giá Hàng t n kho	240
Xác nh n N ph i thu	<u>300</u>
	540

#### T NG H P

870

Mức trọng  
yếu tổng  
thể: 1400  
Mức trọng  
yếu thực  
hiện: 700

8

---

---

---

---

---

---

---

---

## K T QU KI M TRA TOÀN B BÁO CÁO TÀI CHÍNH

### B NG T NG H P SAIL CH CH A I U CH NH (B)

nh h ng n  
L i nh u n tr c thu

#### Sai l ch

##### Phát hi n

D phòng N ph i thu d i m c	90
V n hóa Tài s n c nh	<u>900</u>
	990

##### D ki n

Tính giá Hàng t n kho	240
Xác nh n N ph i thu	<u>300</u>
	540

#### T NG H P

1530

Mức trọng  
yếu tổng  
thể: 1400  
Mức trọng  
yếu khoản  
mục: 700

9

---

---

---

---

---

---

---

---

**K T QU KI M TRA TOÀN B BÁO CÁO TÀI CHÍNH**

**B NG T NGH P SAI L CH CH A I U CH NH (C)**

nh h ng n  
L i nh u n tr c thu

<b>Sai l ch</b>	
<b>Phát hi n</b>	
D phòng N ph i thu d i m c	50
V n hóa Tài s n c nh	750
	<b>800</b>
<b>D ki n</b>	
Tính giá Hàng t n kho	140
Xác nh n N ph i thu	300
	<b>440</b>
<b>T NGH P</b>	<b>1240</b>

Mức trọng yếu tổng thể: 1400  
Mức trọng yếu khoản mục: 700

10

---

---

---

---

---

---

---

---

**K T QU KI M TRA TOÀN B BÁO CÁO TÀI CHÍNH**

**B NG T NGH P SAI L CH CH A I U CH NH (D)**

nh h ng n  
L i nh u n tr c thu

<b>Sai l ch</b>	
<b>Phát hi n</b>	
D phòng N ph i thu d i m c	250
V n hóa Tài s n c nh	550
	<b>800</b>
<b>D ki n</b>	
Tính giá Hàng t n kho	250
Xác nh n N ph i thu	300
	<b>550</b>
<b>T NGH P</b>	<b>1350</b>

Mức trọng yếu tổng thể: 1400  
Mức trọng yếu khoản mục: 700

11

---

---

---

---

---

---

---

---

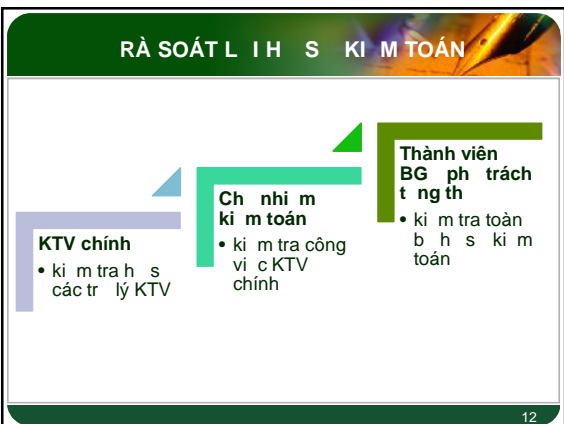

---

---

---

---

---

---

---

---

# TH GI I TRÌNH



13

---

---

---

---

---

---

---

---

---

---

# Ki m tra các công b trên B n thuy t minh

B n thuy t minh báo cáo tài chính	Ki m tra
Thông tin chi ti t v n v	✓
Chính sách k toán	✓
N ti m tàng	✓
S ki n sau ngày k t thúc niên	✓
Nghi p v quan tr ng v i các bên liên quan	✓
....	

14

---

---

---

---

---

---

---

---

---

---

# Ki m tra thông tin ình kèm v i BCTC

**HỢI ĐỒNG SA VƯỜN THẢO CỘNG SẢN**  
CÔNG TY CỔ PHẦN THỦY SẢN HƯNG HƯƠNG  
SỐ 15 HOÀNG PHỔ

**CỘNG HÒA XÃ HỘI CHỦ NGHĨA VIỆT NAM**  
Độc lập - Tự do - Hạnh phúc  
Số 001, ngày 25 tháng 4 năm 2014

**BẢN CÁO**  
**DANH GIÁ CÔNG TÁC QUẢN LÝ KINH DOANH**  
Chức vụ: Giám đốc Công ty  
Tổ chức: Hội đồng Quản trị năm 2014

Kính trình Đại hội đồng cổ đông Công ty

Trong năm 2013, các thành viên Hội đồng Quản trị cùng Ban Tổng Giám đốc Công ty đã tập trung nỗ lực khai thác tiềm năng và đem lại lợi ích cho doanh nghiệp. Dưới đây là một số thông tin về tình hình hoạt động kinh doanh của Công ty.

**1. HÌNH THỨC HOẠT ĐỘNG SẢN XUẤT KINH DOANH CỦA CÔNG TY**  
Kết quả sản xuất kinh doanh năm 2013 đạt kết quả tốt với chỉ tiêu kế hoạch đạt 100% doanh thu, lợi nhuận. Các chỉ tiêu về doanh thu và lợi nhuận của Công ty trong năm 2013 đạt 113 tỷ đồng, tương ứng tăng 17,74% so với kế hoạch năm và tăng 120,28% so với cùng kỳ năm trước. Lợi nhuận trước thuế của Công ty đạt 300 tỷ đồng, so với kế hoạch tương ứng tăng 22,75%.

Đại diện đang trình bày báo cáo năm 2013 và hoàn thiện việc ký kết báo cáo tài chính theo quy định của pháp luật hiện hành. Trong quá trình làm việc tại Công ty, tôi đã được Ban Tổng Giám đốc tin tưởng và giao phó nhiều công việc quan trọng, đồng thời nhận được sự hỗ trợ và giúp đỡ từ các đồng nghiệp, Ban Giám đốc và Ban Quản trị Công ty. Tôi xin trân trọng cảm ơn Ban Giám đốc và Ban Quản trị Công ty đã tin tưởng và giao phó nhiều công việc quan trọng, đồng thời nhận được sự hỗ trợ và giúp đỡ từ các đồng nghiệp, Ban Giám đốc và Ban Quản trị Công ty.



Hàng năm  
thành công  
**2013**

---

---

---

---

---

---

---

---

---

---

## BÁO CÁO KIỂM TOÁN

### 1. Vai trò của Báo cáo kiểm toán

- Kết quả kiểm toán công việc kiểm toán
- Gián tiếp trách nhiệm kiểm toán viên
- Giải thích rõ cho người sử dụng

### 2. Chuẩn hóa báo cáo kiểm toán

- Nội dung
- Ý kiến

16

---

---

---

---

---

---

---

---

## CÁC YẾU TỐ TRÊN BÁO CÁO KIỂM TOÁN

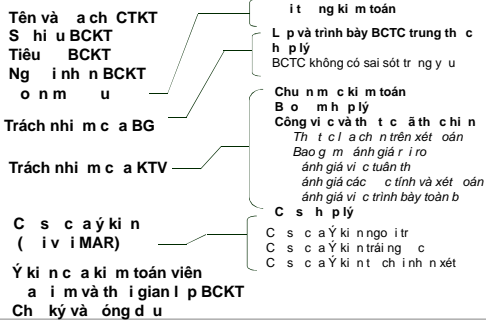

17

---

---

---

---

---

---

---

---

## CÁC LOẠI Ý KIẾN TRÊN BÁO CÁO KIỂM TOÁN

### Chấp nhận toàn phần

### Không chấp nhận

- Ý kiến kiểm toán ngoại trừ
- Ý kiến kiểm toán trái ngược
- Thất bại của ý kiến

18

---

---

---

---

---

---

---

---

## CH P NH N TOÀN PH N

- Báo cáo tài chính không có sai sót tr ng y u.
- Báo cáo tài chính có sai sót tr ng y u nh ng ã c i u ch nh.
- Các thay i chính sách k toán ã c khai báo y .

19

---

---

---

---

---

---

---

---

## CH P NH N TOÀN PH N

*“Theo ý ki n c a chúng tôi, báo cáo tài chính ã ph n ánh trung th c và h p lý trên các khía c nh tr ng y u tình hình tài chính c a công ty ABC t i ngày 31/12/X, c ng nh k t qu kinh doanh và các lu ng l u chuy n tí n t trong n m tài chính k t thúc t i ngày 31/12/X, phù h p v i chu n m c và ch k toán Vi t Nam hi n hành và các quy nh pháp lý có liên quan ./.”*

20

---

---

---

---

---

---

---

---

## Ý KI N KI M TOÁN NGO I TR

### DO GI I H N PH M VI KI M TOÁN

- Gi i h n ph m vi ki m toán khi ki m toán viên không th c hi n c các th t c ki m toán c n thi t mà không có th t c thay th phù h p.
- V n gi i h n ph m vi ch a nh h ng n t ng th c a BCTC.

21

---

---

---

---

---

---

---

---

## Ý KI N KI M TOÁN NGO I TR

### DO GI I H N PH M VI KI M TOÁN

#### C s c a ý ki n ki m toán ngo i tr

Chúng tôi không th tham gia ki m kê hàng t n kho vào ngày 31/12/X, vì t i th i i m ó chúng tôi ch a c b nhi m làm ki m toán. V i nh ng tài li u hi n có n v, chúng tôi c ng không th ki m tra c tính úng n c a s l ng hàng t n kho t i th i i m trên b ng các th t c ki m toán khác.

#### Ý ki n ki m toán ngo i tr

Theo ý ki n chúng tôi, ngo i tr nh h ng c a v n nêu t i o n "C s c a ý ki n ki m toán ngo i tr", báo cáo tài chính ã ph n ánh trung th c và h p lý trên các khía c nh tr ng y u..phù h p v i chu n m c và ch k toán Vi t Nam hí n hành và các quy nh pháp lý có liên quan."

22

---

---

---

---

---

---

---

---

## Ý KI N KI M TOÁN NGO I TR

### DO KHÔNG NH T TRÍ V I GIÁM C

- Khi không nh t trí v i Giám c d n n các sai sót tr ng y u trên BCTC
- Tuy nhiên, sai sót ch a nh h ng n t ng th BCTC

23

---

---

---

---

---

---

---

---

## Ý KI N KI M TOÁN NGO I TR

### DO KHÔNG NH T TRÍ V I GIÁM C

#### "C s c a ý ki m ki m toán ngo i tr

Nh ã nêu trong ph n thuy t minh X c a báo cáo tài chính, n v ã không kh u hao TSC , trong khi TSC này ã th c s c s d ng trên 6 tháng, v i m c kh u hao áng l ph i tính là XXX VN . Do v y, chi phí kinh doanh ã b th i u và giá tr thu n c a TSC ã cao h n th ct v i giá tr t ng ng XXX VN , làm cho lãi t ng gi t o XXX VN .

#### Ý ki n ki m toán ngo i tr

Theo ý ki n chúng tôi, ngo i tr nh h ng c a v n nêu t i o n "C s c a ý ki n ki m toán ngo i tr", báo cáo tài chính ã ph n ánh trung th c và h p lý trên khía c nh tr ng y u."

24

---

---

---

---

---

---

---

---





❖ **T CH I A RA Ý KI N**

Gi i h n v ph m vi ki m toán ã nh h ng n t ng th , khi n cho KTV không b ng ch ng a ra ý ki n v BCTC nh là m t t ng th .

❖ **Ý KI N TRÁI NG C**

Khi không nh t trí v i Giám c mà v n này ã nh h ng n t ng th BCTC, khi n cho BCTC không còn trung th c và h p lý n a.

25

---

---

---

---

---

---

---

---



**T CH I A RA Ý KI N**

**“C s c a ví ct ch i a ra ý ki n**

Do nh ng h n ch t phía n v mà chúng tôi không th ki m tra c toàn b doanh thu, c ng không nh n c các b n xác nh n n ph i thu t khách hàng.

**T ch i a ra ý ki n**

Do t m quan tr ng c a v n nêu trong o n “C s c a ví ct ch i a ra ý ki n”, chúng tôi không th thu th p c y b ng ch ng ki m toán thích h p a ra ý ki n ki m toán v báo cáo tài chính.”

26

---

---

---

---

---

---

---

---



**Ý KI N TRÁI NG C**

**“C s c a ý ki n trái ng c**

Trong báo cáo tài chính, giá tr TSC là XX VN ; kho n vay công ty B là XY VN ã không ph n ánh trong s k toán và không có ch ng t k toán xác minh.

**Ý ki n trái ng c**

Theo ý ki n chúng tôi, do t m quan tr ng c a các v n nêu trong o n “C s c a ý ki n trái ng c”, báo cáo tài chính ã ph n ánh không trung th c và không h p lý trên các khía c nh tr ng y u tình hình tài chính c a công ty ABC t i ngày 31/12/X, c ng nh k t qu kinh doanh và các lu ng l u chuy n ti n t trong n m tài chính k t thúc t i ngày 31/12/X, không phù h p v i chu n m c và ch k toán V i t Nam hí n hành và các quy nh pháp lý có liên quan.”

27

---

---

---

---

---

---

---

---

**o n “V n c n nh n m nh”**

- Khi c n làm rõ m t v n ã c trình bày ho c thuy t minh trong báo cáo tài chính ng i s d ng hi u c báo cáo tài chính.
- c a ra trong Ý ki n ch p nh n toàn ph n, và Ý ki n không ph i là ch p nh n toàn ph n.
- Trình bày ngay sau o n “Ý ki n c a ki m toán viên”

28

---

---

---

---

---

---

---

---

**Ví d : o n “V n c n nh n m nh”**

**“Ý ki n ki m toán ngo i tr**  
*Theo ý ki n chúng tôi, ngo i tr nh h ng c a v n nêu t i o n “C s c a ý ki n ki m toán ngo i tr”, báo cáo tài chính ã ph n ánh trung th c và h p lý trên khía c nh tr ng y u.*

**V n c n nh n m nh**  
*Chúng tôi mu n l u ý ng i c n thuy t minh X trong ph n thuy t minh báo cáo tài chính, trong ó mô t s không ch c ch n liên quan n k t qu c a v ki n mà Công ty b Công ty XYZ ki n. Ý ki n ki m toán ngo i tr c a chúng tôi không liên quan n v n n này.”*

29

---

---

---

---

---

---

---

---

**o n “V n khác”**

- Khi c n làm rõ m t v n khác ngoài các v n ã c trình bày ho c thuy t minh trong báo cáo tài chính, ng i s d ng hi u rõ h n:
  - *Hì u rõ v cu c ki m toán;*
  - *V trách nhi m c a KTV ho c v báo cáo ki m toán.(\*)*
- c a ra trong Ý ki n ch p nh n toàn ph n(\*), và Ý ki n không ph i là ch p nh n toàn ph n(\*\*).
- Trình bày ngay sau o n “Ý ki n c a ki m toán viên” và o n “V n c n nh n m nh” (n u có).

30

---

---

---

---

---

---

---

---



Tình huống	Không trợ giúp	Trợ giúp chẩn đoán nội thất BCTC	Trợ giúp mức độ tốt nhất BCTC
Giới thiệu phần mềm kế toán			
Không nhận trợ giúp giám sát			
Thay đổi chính sách kế toán đã khai báo y			
Cần làm rõ vấn đề thuyết minh			
Thông tin đính kèm không nhận trợ giúp BCTC			

31

---

---

---

---

---

---

---

---



---

---

---

---

---

---

---

---