



## Chương 5-6 QUY TRÌNH KẾ TOÁN - HỆ THỐNG THÔNG TIN KẾ TOÁN

1

### Mục tiêu

Sau khi nghiên cứu xong chương này, bạn có thể:

- Nêu các bước công việc trong một quy trình kế toán.
- Giải thích vai trò và những yêu cầu của chứng từ kế toán.
- Trình bày nội dung và kết cấu các loại sổ sách kế toán chủ yếu.
- Trình bày mục đích, yêu cầu và nội dung tổ chức công tác kế toán trong một doanh nghiệp.
- Trình bày những vấn đề cơ bản của việc ứng dụng công nghệ thông tin trong công tác kế toán

2

Tổng quan về quy trình  
kế toán

Chứng từ kế toán

Nội dung

Sổ sách kế toán

Hệ thống thông tin kế  
toán

3

### Tổng quan về quy trình kế toán

Hệ thống  
thông tin

Quy trình  
xử lý  
thông tin

Kiểm soát  
nội bộ và  
công tác  
kế toán

4

## Hệ thống thông tin kế toán

- Quá trình hoạt động của doanh nghiệp phát sinh các nghiệp vụ kinh tế (dữ liệu)
- Kế toán thu thập, xử lý dữ liệu để tạo thành các thông tin hữu ích cho những người sử dụng

Hệ thống thông tin kế toán là một bộ phận của hệ thống thông tin quản lý nhằm cung cấp thông tin hữu ích cho người sử dụng để đưa ra các quyết định.

5

## Quy trình xử lý dữ liệu

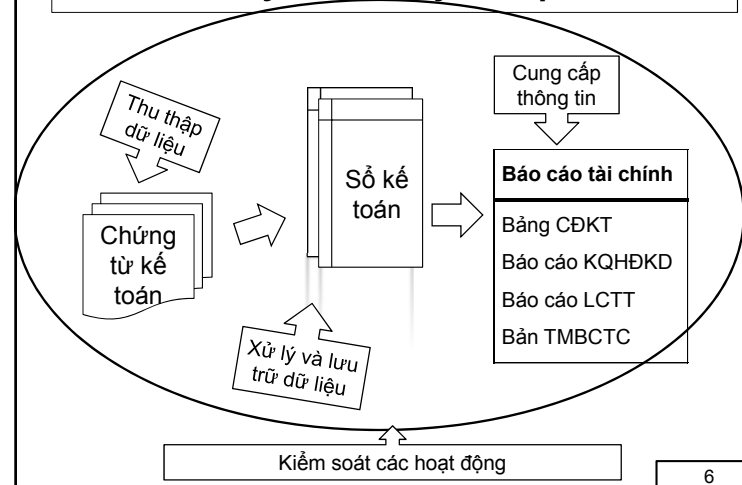

6

## Kiểm soát nội bộ và công tác kế toán

Kiểm soát nội bộ là quá trình được thiết lập trong tổ chức, để đảm bảo đạt các mục tiêu của tổ chức:

- Tính tin cậy của BCTC
- Hiệu quả của các hoạt động
- Việc tuân thủ các quy định

7

## Chứng từ kế toán

- ✓ Khái niệm
- ✓ Vai trò của chứng từ
- ✓ Phân loại chứng từ
- ✓ Yêu cầu đối với chứng từ
- ✓ Yếu tố của chứng từ
- ✓ Lưu chuyển chứng từ



8

## Khái niệm

Chứng từ kế toán là những giấy tờ và vật mang tin phản ánh nghiệp vụ kinh tế tài chính phát sinh và đã hoàn thành, làm căn cứ để ghi sổ kế toán.

9

## Vai trò của chứng từ kế toán:

- Là khâu ghi chép ban đầu có ý nghĩa quan trọng đối với chất lượng thông tin kế toán.
- Là phương tiện truyền đạt thông tin phục vụ cho việc quản lý.
- Là cơ sở để kiểm tra tính hợp lệ, hợp pháp của nghiệp vụ kinh tế.
- Có ý nghĩa pháp lý trong việc giải quyết các vụ tranh chấp, kiện tụng

10

## Phân loại chứng từ

- o Theo nội dung phản ánh
- o Theo công dụng
- o Theo nguồn gốc
- o Chứng từ gốc và chứng từ tổng hợp (chứng từ ghi sổ)

11

## Phân loại chứng từ (tiếp)

### Theo nội dung phản ánh

Chứng từ về tiền tệ	• Phiếu thu, Phiếu chi, Giấy báo Nợ, Giấy báo Có
Chứng từ về hàng tồn kho	• Phiếu nhập kho, Phiếu xuất kho ...
Chứng từ về lao động và tiền lương	• Bảng chấm công, Bảng thanh toán tiền lương ...
Chứng từ về bán hàng	• Hoá đơn GTGT (hay Hoá đơn bán hàng) ...
Chứng từ về TSCĐ	• biên bản giao nhận TSCĐ, biên bản thanh lý

12

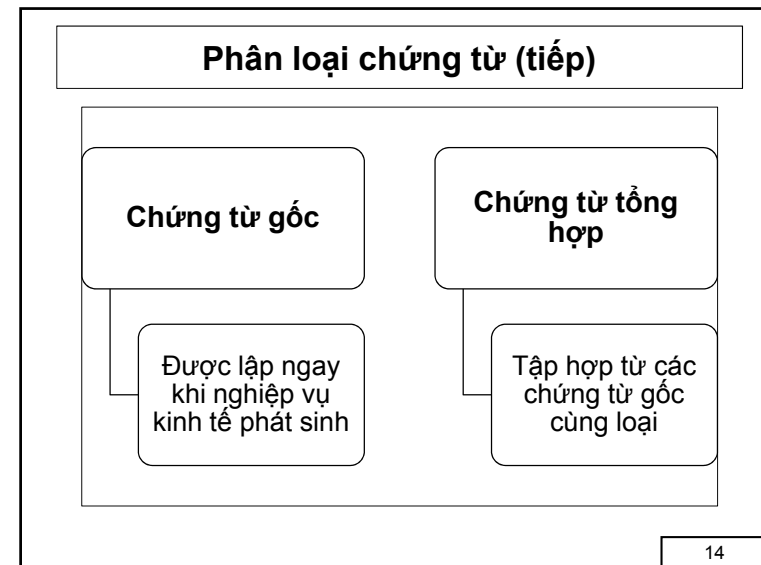
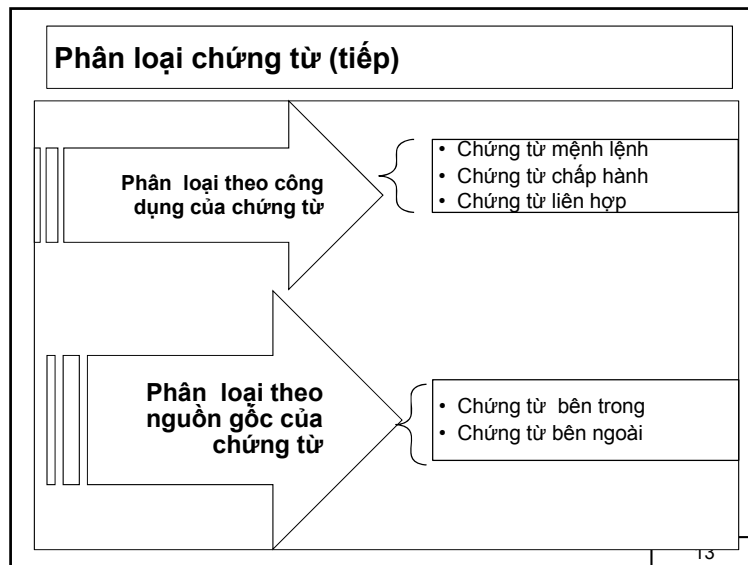

Đơn vị: Công ty TNHH Sunrise  
Bộ phận: KCN Sông Thần

Mẫu số: 01-TT  
Ban hành theo TT 200/2014/TT-BTC ngày 22/12/2014 của BTC

**PHIẾU THU** Quyền số: 07...  
Ngày .....1... tháng .....3... năm 2015 Số: 14/07/0001

Nợ: .....  
Có: .....

Họ tên người nộp tiền: **Nguyễn Ngọc Thịnh**  
Địa chỉ: **Cơ sở Tân Hưng**  
Lý do nộp: **Thanh toán tiền mua hàng**  
Số tiền: **18.810.000** (Viết bằng chữ): **(Mười tám triệu tám trăm mười ngàn đồng)**  
Kèm theo: **1 hóa đơn GTGT** Chứng từ gốc  
Ngày **1** tháng **3** năm **2015**

Giám đốc      Kế toán trưởng      Người nộp tiền      Người lập phiếu      Thủ quỹ  
(Ký, họ tên, đóng dấu)      (Ký, họ tên)      (Ký, họ tên)      (Ký, họ tên)      (Ký, họ tên)

Đã nhận đủ số tiền (Viết bằng chữ): .....  
+ Tỷ giá ngoại tệ (vàng, bạc, đá quý): .....  
+ Số tiền quy đổi: .....  
(Liên gửi ra ngoài phải đóng dấu)

**Minh họa mẫu chứng từ** 15

### Ví dụ 1

Cho biết chứng từ sau đây thuộc loại chứng từ nào theo các cách phân loại đã học:

- Lập “Phiếu thu tiền mặt” để thu nợ khách hàng
- Nhận “Hóa đơn bán hàng” từ người bán
- Lập “Đơn đặt hàng” giao cho khách hàng

16

## Yêu cầu đối với chứng từ

- Phải bảo đảm tính trung thực, khách quan, tính chính xác của số liệu.
- Chứng từ kế toán phải có đầy đủ các yếu tố theo qui định.
- Ghi chép trên chứng từ phải rõ ràng, đầy đủ, gạch bỏ phần còn trống. Không được tẩy xóa, sửa chữa trên các chứng từ.

17

**CÔNG TY CỔ PHẦN VẬT TƯ - XĂNG Đ. (COMECO)** Mẫu số: 01GTK3000  
**HÓA ĐƠN GIÁ TRỊ GIA TĂNG** Kỳ tính: X/VIITP  
 Liên 3 - Cho người mua Ngày 09 tháng 03 năm 2011  
 Địa chỉ: 549 Điện Biên Phủ, Quận 3, TP. HCM - ĐT: 3830 2222 Fax: 3832 3333 Mã số thuế: 0301041506733  
 Website: www.comeco.com.vn Số điện thoại: 0653031  
 Địa chỉ: ... Mã KH: 47541

STT	Tên hàng hóa dịch vụ	Đơn vị tính	Số lượng	Đơn giá	Thành tiền
	Xăng M92	lít	22,0	20.818,182	458.000

Cộng tiền hàng (1) : 458.000  
 Thuế suất GTGT: 10% Tiền thuế GTGT (2) : 45.800  
 Phí xăng dầu lít x đ (3) : 0  
 Tổng cộng tiền thanh toán (1) + (2) + (3) : 503.800  
 Số tiền viết bằng chữ : Năm trăm lẻ ba ngàn tám trăm đồng

Người mua hàng (Ký, ghi rõ họ tên) \_\_\_\_\_ Người bán hàng (Ký, ghi rõ họ tên) \_\_\_\_\_ Kế toán trưởng (Ký, ghi rõ họ tên) \_\_\_\_\_ Thủ trưởng đơn vị (Ký, ghi rõ họ tên) \_\_\_\_\_

(Cần kiểm tra đối chiếu khi lập, giao, nhận hóa đơn)

Các yếu tố của chứng từ

18

## Luân chuyển chứng từ

Lập, tiếp nhận, xử lý chứng từ kế toán;

Kế toán viên, kế toán trưởng kiểm tra và ký chứng từ kế toán hoặc trình Giám đốc doanh nghiệp ký duyệt;

Phân loại, sắp xếp chứng từ kế toán, định khoản và ghi sổ kế toán;

Lưu trữ, bảo quản chứng từ kế toán.

19

## Bài tập thực hành 1

- Hãy ghép cột (a) phù hợp với một hoặc nhiều nội dung ở cột (b):

- |                                                                                                                                                                                                                                                                            |                                                                                                                                                                                                                                                                  |
|----------------------------------------------------------------------------------------------------------------------------------------------------------------------------------------------------------------------------------------------------------------------------|------------------------------------------------------------------------------------------------------------------------------------------------------------------------------------------------------------------------------------------------------------------|
| <p>(a)</p> <ol style="list-style-type: none"> <li>Thực hiện định khoản vào chứng từ trước khi ghi sổ</li> <li>Phiếu chào hàng</li> <li>Phiếu chi tiền mặt</li> <li>Bảng chấm công</li> <li>Chứng minh hàng mua đã nhập kho</li> <li>Hóa đơn giao cho khách hàng</li> </ol> | <p>(b)</p> <ol style="list-style-type: none"> <li>Chứng từ mệnh lệnh</li> <li>Chứng từ về lao động</li> <li>Phiếu nhập kho</li> <li>Hóa đơn nhận từ bên bán</li> <li>Hoàn chỉnh chứng từ</li> <li>Chứng từ chấp hành hàng</li> <li>Chứng từ bên trong</li> </ol> |
|----------------------------------------------------------------------------------------------------------------------------------------------------------------------------------------------------------------------------------------------------------------------------|------------------------------------------------------------------------------------------------------------------------------------------------------------------------------------------------------------------------------------------------------------------|

20

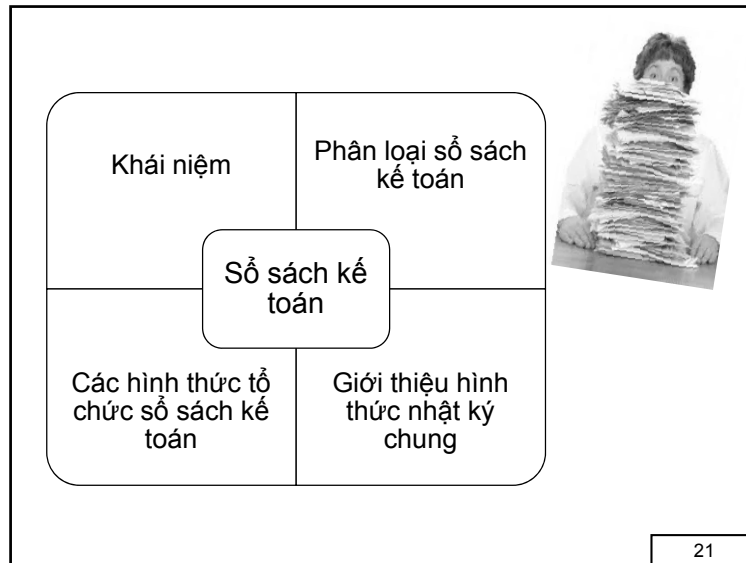

### Khái niệm

- Sổ sách kế toán là nơi ghi chép và lưu giữ các nghiệp vụ.
- Sổ sách kế toán cần được ghi chép dựa trên chứng từ kế toán
- Sổ sách kế toán là căn cứ để lập báo cáo tài chính



22

### Phân loại sổ sách kế toán

#### Phân loại theo phương pháp ghi chép vào sổ kế toán

- Sổ ghi theo trình tự thời gian** là loại sổ ghi chép các nghiệp vụ kinh tế phát sinh theo trình tự thời gian, giúp cho việc kiểm tra, tra cứu khi cần thiết. Thí dụ: Nhật ký.
- Sổ ghi theo hệ thống** là loại sổ ghi chép các nghiệp vụ kinh tế phát sinh phân loại theo tài khoản tổng hợp và chi tiết, giúp kế toán lưu trữ thông tin và phản ánh kiểm tra từng đối tượng kế toán. Ví dụ: Sổ cái, Sổ chi tiết...
- Sổ liên hợp**: là loại sổ kết hợp vừa ghi theo trình tự thời gian, vừa ghi theo hệ thống trên cùng một trang sổ.

23

### Phân loại sổ sách kế toán (tiếp)

#### Phân loại theo mức độ phản ánh các đối tượng kế toán

- Sổ tổng hợp** là sổ kế toán ghi chép các nghiệp vụ kinh tế phát sinh theo tài khoản. Thí dụ: Sổ cái.
- Sổ chi tiết** gồm các sổ, thẻ chi tiết được mở để phản ánh một cách chi tiết hơn cho những số liệu đã được phản ánh trên sổ tổng hợp. Thí dụ: Sổ chi tiết vật tư,...
- Sổ kết hợp** hạch toán tổng hợp với hạch toán chi tiết.

24

## Phân loại sổ sách kế toán (tiếp)

### Phân loại theo cách tổ chức sổ

- **Sổ đóng thành quyển:** Sổ cái, Nhật ký – Sổ cái ...
- **Sổ từ rời:** thẻ kho, thẻ TSCĐ, sổ chi tiết vật tư, sản phẩm, hàng hoá ...
- **Sổ điện tử** trong hệ thống kế toán xử lý bằng máy vi tính, các sổ kế toán được thiết kế dưới dạng các tập tin lưu trữ trong các đĩa từ, kế toán ghi sổ bằng cách nhập dữ liệu.

25

## Các hình thức tổ chức sổ sách kế toán

Hình thức kế toán là việc tổ chức hệ thống sổ sách kế toán bao gồm số lượng sổ, kết cấu sổ và mối quan hệ giữa các loại sổ trong việc ghi chép, tổng hợp các số liệu từ chứng từ gốc để cung cấp các chỉ tiêu lập báo cáo kế toán:

- Hình thức kế toán Nhật ký chung;
- Hình thức kế toán Nhật ký - Sổ Cái;
- Hình thức kế toán Chứng từ ghi sổ;
- Hình thức kế toán Nhật ký- Chứng từ;
- Hình thức kế toán trên máy vi tính.



26

## Giới thiệu hình thức Nhật ký chung

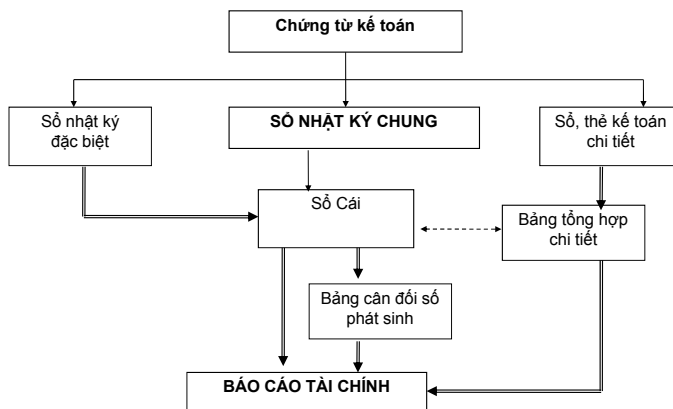

27

## Ví dụ 2

Cho biết những thông tin sau có thể tìm thấy trong sổ sách kế toán nào?

- Nhiệm vụ mua hàng theo hóa đơn số 0001234 ngày 11/11/2011 của công ty ABC
- Nhiệm vụ khấu hao TSCĐ trong tháng 11/20x1 của tài sản M.
- Nhiệm vụ kết chuyển giá vốn hàng bán trong kỳ

28

## Hệ thống thông tin kế toán

- Ứng dụng công nghệ thông tin trong kế toán
- Giới thiệu Hệ thống thông tin kế toán
  - Các phân hệ ứng dụng cơ bản của hệ thống thông tin kế toán
  - Vai trò của cơ sở dữ liệu
  - Vận hành hệ thống thông tin kế toán



29

## Ứng dụng công nghệ thông tin trong kế toán

### Lợi ích:

- Giảm bớt khối lượng công việc
- Tăng tốc độ xử lý
- Giúp công tác kế toán chuyển sang hướng trình bày và phân tích thông tin.

### Các mức độ ứng dụng

- Hệ thống xử lý bán thủ công với sự trợ giúp của các bảng tính Excel
- Hệ thống phần mềm kế toán dạng điều khiển bằng trình đơn (Menu – Driven-Systems)
- Hệ thống hoạch định nguồn lực toàn doanh nghiệp (Enterprise Resource Planning – ERP)

30

## Hệ thống thông tin kế toán

- Các phân hệ ứng dụng cơ bản
- Vai trò của cơ sở dữ liệu
- Vận hành hệ thống thông tin kế toán



31

## Các phân hệ ứng dụng cơ bản

- Phân hệ mua hàng
- Phân hệ bán hàng
- Phân hệ nhân sự
- Phân hệ sổ cái

Trong doanh nghiệp sản xuất, còn có thêm phân hệ sản xuất



32



### Ví dụ 3

#### Giới thiệu Phân hệ bán hàng

Phân hệ	Chức năng	Các bộ phận liên quan	Các dữ liệu liên quan
Bán hàng	Xử lý đơn đặt hàng khách hàng, chứng từ giao hàng và hóa đơn của đơn vị, theo dõi thu tiền và cập nhật kho.	<ul style="list-style-type: none"> <li>- Bộ phận bán hàng</li> <li>- Bộ phận giao hàng</li> <li>- Bộ phận kế toán</li> <li>- Bộ phận kho</li> </ul>	<ul style="list-style-type: none"> <li>- Dữ liệu khách hàng</li> <li>- Dữ liệu bán hàng</li> <li>- Dữ liệu kho hàng</li> <li>- Dữ liệu sổ cái</li> </ul>

33

### Vai trò của cơ sở dữ liệu

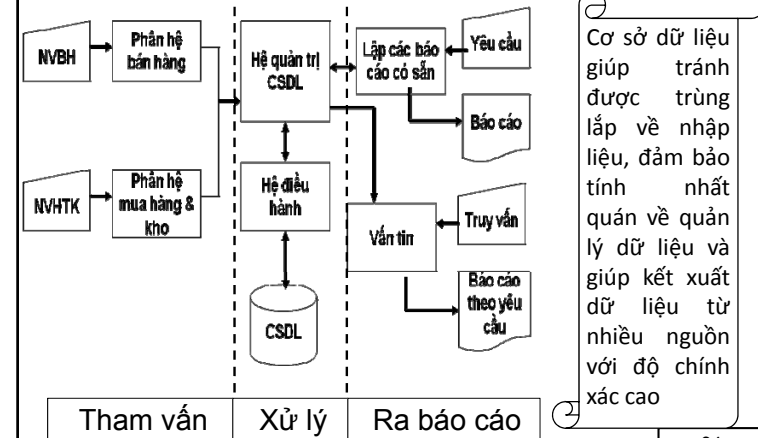

Cơ sở dữ liệu giúp tránh trùng lặp về nhập liệu, đảm bảo tính nhất quán về quản lý dữ liệu và giúp kết xuất dữ liệu từ nhiều nguồn với độ chính xác cao

34

### Vận hành hệ thống thông tin kế toán

- ❖ Khai báo hệ thống
- ❖ Quy trình vận hành
  - Nhập dữ liệu
  - Xử lý dữ liệu
  - Kết xuất báo cáo



35