

NGUYÊN LÝ HỆ ĐIỀU HÀNH

Phạm Đăng Hải
haipd@soict.hust.edu.vn

Bộ môn Khoa học Máy tính
Viện Công nghệ Thông tin & Truyền Thông



Chương 4 Quản lý hệ thống file

Giới thiệu

- Bộ nhớ ngoài (*đĩa từ, băng từ, đĩa quang,...*): dung lượng lớn và cho phép lưu trữ lâu dài
 - Được người dùng sử dụng lưu trữ dữ liệu và chương trình
 - Dữ liệu và chương trình được lưu dưới dạng file (*tập tin/tệp*)
⇒ Tạo nên hệ thống file
 - Hệ thống file gồm 2 phần riêng biệt
 - Các file: Chứa dữ liệu/chương trình của hệ thống/người dùng
 - Cấu trúc thư mục : Cung cấp các thông tin về file



Giới thiệu

- Bộ nhớ ngoài (*đĩa từ, băng từ, đĩa quang,...*): dung lượng lớn và cho phép lưu trữ lâu dài
 - Được người dùng sử dụng lưu trữ dữ liệu và chương trình
 - Dữ liệu và chương trình được lưu dưới dạng file (*tập tin/tệp*)
⇒ Tạo nên hệ thống file
 - Hệ thống file gồm 2 phần riêng biệt
 - Các file: Chứa dữ liệu/chương trình của hệ thống/người dùng
 - Cấu trúc thư mục : Cung cấp các thông tin về file
- Hệ thống file lớn ⇒ Quản lý như thế nào?
 - Các thuộc tính của file, thao tác cần phải cung cấp?



Giới thiệu

- Bộ nhớ ngoài (*đĩa từ, băng từ, đĩa quang...*): dung lượng lớn và cho phép lưu trữ lâu dài
 - Được người dùng sử dụng lưu trữ dữ liệu và chương trình
 - Dữ liệu và chương trình được lưu dưới dạng file (*tập tin/tệp*)
⇒ Tạo nên hệ thống file
 - Hệ thống file gồm 2 phần riêng biệt
 - Các file: Chứa dữ liệu/chương trình của hệ thống/người dùng
 - Cấu trúc thư mục : Cung cấp các thông tin về file
- Hệ thống file lớn ⇒ Quản lý như thế nào?
 - Các thuộc tính của file, thao tác cần phải cung cấp?
- Lưu trữ và truy xuất dữ liệu trên thiết bị lưu trữ như thế nào?
 - Phương pháp cung cấp không gian lưu trữ, quản lý vùng tự do
⇒ Khó khăn phải trong suốt với người dùng (*tính thuận tiện*)



Giới thiệu

- Bộ nhớ ngoài (*đĩa từ, băng từ, đĩa quang...*): dung lượng lớn và cho phép lưu trữ lâu dài
 - Được người dùng sử dụng lưu trữ dữ liệu và chương trình
 - Dữ liệu và chương trình được lưu dưới dạng file (*tập tin/tệp*)
⇒ Tạo nên hệ thống file
 - Hệ thống file gồm 2 phần riêng biệt
 - Các file: Chứa dữ liệu/chương trình của hệ thống/người dùng
 - Cấu trúc thư mục : Cung cấp các thông tin về file
- Hệ thống file lớn ⇒ Quản lý như thế nào?
 - Các thuộc tính của file, thao tác cần phải cung cấp?
- Lưu trữ và truy xuất dữ liệu trên thiết bị lưu trữ như thế nào?
 - Phương pháp cung cấp không gian lưu trữ, quản lý vùng tự do
⇒ Khó khăn phải trong suốt với người dùng (*tính thuận tiện*)
- Các file dữ liệu /chương trình có thể sử dụng chung
 - Đảm bảo tính toàn vẹn dữ liệu và loại bỏ truy nhập bất hợp lệ?



Giới thiệu

- Bộ nhớ ngoài (*đĩa từ, băng từ, đĩa quang...*): dung lượng lớn và cho phép lưu trữ lâu dài
 - Được người dùng sử dụng lưu trữ dữ liệu và chương trình
 - Dữ liệu và chương trình được lưu dưới dạng file (*tập tin/tệp*)
⇒ Tạo nên hệ thống file
 - Hệ thống file gồm 2 phần riêng biệt
 - Các file: Chứa dữ liệu/chương trình của hệ thống/người dùng
 - Cấu trúc thư mục : Cung cấp các thông tin về file
- Hệ thống file lớn ⇒ Quản lý như thế nào?
 - Các thuộc tính của file, thao tác cần phải cung cấp?
- Lưu trữ và truy xuất dữ liệu trên thiết bị lưu trữ như thế nào?
 - Phương pháp cung cấp không gian lưu trữ, quản lý vùng tự do
⇒ Khó khăn phải trong suốt với người dùng (*tính thuận tiện*)
- Các file dữ liệu /chương trình có thể sử dụng chung
 - Đảm bảo tính toàn vẹn dữ liệu và loại bỏ truy nhập bất hợp lệ?
- Dữ liệu không lưu trữ tập trung ⇒ hệ thống file phân tán
 - Truy nhập file từ xa, đảm bảo tính toàn vẹn...



Nội dung chính

- 1 Hệ thống file
- 2 Cài đặt hệ thống file
- 3 Tổ chức thông tin trên đĩa từ
- 4 Hệ thống FAT



Nội dung chính

- 1 Hệ thống file
- 2 Cài đặt hệ thống file
- 3 Tổ chức thông tin trên đĩa từ
- 4 Hệ thống FAT



1 Hệ thống file

- Khái niệm file
- Cấu trúc thư mục



Các thuộc tính file

- **Tên file (*Name*):** Chuỗi ký tự (*hello.c*)
 - Thông tin lưu dưới dạng người dùng có thể đọc được
 - Có thể phân biệt chữ hoa/chữ thường
 - Đảm bảo tính độc lập của file với tiến trình, người dùng...
 - A tạo file *hello.c* bằng *notepad* trên hệ *Windows*
 - B dùng *emacs* trên *linux* sửa lại file bởi xác định tên *hello.c*



Các thuộc tính file

- **Tên file (*Name*):** Chuỗi ký tự (*hello.c*)
 - Thông tin lưu dưới dạng người dùng có thể đọc được
 - Có thể phân biệt chữ hoa/chữ thường
 - Đảm bảo tính độc lập của file với tiến trình, người dùng...
 - A tạo file *hello.c* bằng *notepad* trên hệ *Windows*
 - B dùng *emacs* trên *linux* sửa lại file bởi xác định tên *hello.c*
- **Định danh (*Identifier*):** Thẻ xác định duy nhất một file



Các thuộc tính file

- **Tên file (*Name*):** Chuỗi ký tự (*hello.c*)
 - Thông tin lưu dưới dạng người dùng có thể đọc được
 - Có thể phân biệt chữ hoa/chữ thường
 - Đảm bảo tính độc lập của file với tiến trình, người dùng...
 - A tạo file *hello.c* bằng *notepad* trên hệ *Windows*
 - B dùng *emacs* trên *linux* sửa lại file bởi xác định tên *hello.c*
- **Định danh (*Identifier*):** Thẻ xác định duy nhất một file
- **Kiểu (*Type*):** Dùng cho hệ thống hỗ trợ nhiều kiểu file
 - Có thể xác định kiểu file dựa trên một phần của tên file
 - Ví dụ: *.exe*, *.com/ .doc*, *.txt/ .c*, *.jav*, *.pas/ .pdf*, *.jpg*,...
 - Dựa trên kiểu, HDH sẽ thao tác trên tập tin phù hợp
 - Thực hiện file thực thi mà file nguồn đã sửa ⇒ Dịch lại
 - Nháy đúp vào một file văn bản (**.doc*) ⇒ Gợi word processor



Các thuộc tính file

- **Tên file (*Name*):** Chuỗi ký tự (*hello.c*)
 - Thông tin lưu dưới dạng người dùng có thể đọc được
 - Có thể phân biệt chữ hoa/chữ thường
 - Đảm bảo tính độc lập của file với tiến trình, người dùng...
 - A tạo file *hello.c* bằng *notepad* trên hệ *Windows*
 - B dùng *emacs* trên *linux* sửa lại file bởi xác định tên *hello.c*
- **Định danh (*Identifier*):** Thẻ xác định duy nhất một file
- **Kiểu (*Type*):** Dùng cho hệ thống hỗ trợ nhiều kiểu file
 - Có thể xác định kiểu file dựa trên một phần của tên file
 - Ví dụ: *.exe*, *.com/ .doc*, *.txt/ .c*, *.jav*, *.pas/ .pdf*, *.jpg*,...
 - Dựa trên kiểu, HDH sẽ thao tác trên tập tin phù hợp
 - Thực hiện file thực thi mà file nguồn đã sửa ⇒ Dịch lại
 - Nháy đúp vào một file văn bản (**.doc*) ⇒ Gọi word processor
- **Vị trí (*Position*):** Trở tới thiết bị và vị trí của file trên đó



Các thuộc tính file

- **Tên file (*Name*):** Chuỗi ký tự (*hello.c*)
 - Thông tin lưu dưới dạng người dùng có thể đọc được
 - Có thể phân biệt chữ hoa/chữ thường
 - Đảm bảo tính độc lập của file với tiến trình, người dùng...
 - A tạo file *hello.c* bằng *notepad* trên hệ *Windows*
 - B dùng *emacs* trên *linux* sửa lại file bởi xác định tên *hello.c*
- **Định danh (*Identifier*):** Thẻ xác định duy nhất một file
- **Kiểu (*Type*):** Dùng cho hệ thống hỗ trợ nhiều kiểu file
 - Có thể xác định kiểu file dựa trên một phần của tên file
 - Ví dụ: *.exe*, *.com/ .doc*, *.txt/ .c*, *.jav*, *.pas/ .pdf*, *.jpg*,...
 - Dựa trên kiểu, HDH sẽ thao tác trên tập tin phù hợp
 - Thực hiện file thực thi mà file nguồn đã sửa ⇒ Dịch lại
 - Nháy đúp vào một file văn bản (**.doc*) ⇒ Gọi word processor
- **Vị trí (*Position*):** Trở tới thiết bị và vị trí của file trên đó
- **Kích thước (*Size*):** Kích thước hiện thời/ tối đa của file



Các thuộc tính file

- **Tên file (*Name*):** Chuỗi ký tự (*hello.c*)
 - Thông tin lưu dưới dạng người dùng có thể đọc được
 - Có thể phân biệt chữ hoa/chữ thường
 - Đảm bảo tính độc lập của file với tiến trình, người dùng...
 - A tạo file *hello.c* bằng *notepad* trên hệ *Windows*
 - B dùng *emacs* trên *linux* sửa lại file bởi xác định tên *hello.c*
- **Định danh (*Identifier*):** Thẻ xác định duy nhất một file
- **Kiểu (*Type*):** Dùng cho hệ thống hỗ trợ nhiều kiểu file
 - Có thể xác định kiểu file dựa trên một phần của tên file
 - Ví dụ: *.exe*, *.com/ .doc*, *.txt/ .c*, *.jav*, *.pas/ .pdf*, *.jpg*,...
 - Dựa trên kiểu, HDH sẽ thao tác trên tập tin phù hợp
 - Thực hiện file thực thi mà file nguồn đã sửa ⇒ Dịch lại
 - Nháy đúp vào một file văn bản (**.doc*) ⇒ Gợi word processor
- **Vị trí (*Position*):** Trở tới thiết bị và vị trí của file trên đó
- **Kích thước (*Size*):** Kích thước hiện thời/ tối đa của file
- **Bảo vệ (*Protection*):** Điều khiển truy nhập: Ai có thể đọc/ghi..



Các thuộc tính file

- **Tên file (*Name*):** Chuỗi ký tự (*hello.c*)
 - Thông tin lưu dưới dạng người dùng có thể đọc được
 - Có thể phân biệt chữ hoa/chữ thường
 - Đảm bảo tính độc lập của file với tiến trình, người dùng...
 - A tạo file *hello.c* bằng *notepad* trên hệ *Windows*
 - B dùng *emacs* trên *linux* sửa lại file bởi xác định tên *hello.c*
- **Định danh (*Identifier*):** Thẻ xác định duy nhất một file
- **Kiểu (*Type*):** Dùng cho hệ thống hỗ trợ nhiều kiểu file
 - Có thể xác định kiểu file dựa trên một phần của tên file
 - Ví dụ: *.exe*, *.com/ .doc*, *.txt/ .c*, *.jav*, *.pas/ .pdf*, *.jpg*,...
 - Dựa trên kiểu, HDH sẽ thao tác trên tập tin phù hợp
 - Thực hiện file thực thi mà file nguồn đã sửa ⇒ Dịch lại
 - Nháy đúp vào một file văn bản (**.doc*) ⇒ Gọi word processor
- **Vị trí (*Position*):** Trở tới thiết bị và vị trí của file trên đó
- **Kích thước (*Size*):** Kích thước hiện thời/ tối đa của file
- **Bảo vệ (*Protection*):** Điều khiển truy nhập: Ai có thể đọc/ghi..
- **Thời gian (*Time*):** Thời điểm tạo, sửa đổi, sử dụng cuối... 



Các thuộc tính file (tiếp tục)

- Thuộc tính file được lưu trong cấu trúc dữ liệu: **Bản ghi file**
 - Có thể chỉ chứa tên file và định danh file; định danh file xác định các thông tin còn lại
 - Kích thước từ vài bytes lên tới kilobytes



Các thuộc tính file (tiếp tục)

- Thuộc tính file được lưu trong cấu trúc dữ liệu: **Bản ghi file**
 - Có thể chỉ chứa tên file và định danh file; định danh file xác định các thông tin còn lại
 - Kích thước từ vài bytes lên tới kilobytes
- Các bản ghi file được lưu giữ trong **Thư mục file**
 - Kích thước có thể đạt tới Megabytes
 - Thường được lưu trữ trên thiết bị nhớ ngoài
 - Được đưa từng phần vào bộ nhớ khi cần thiết



Các thuộc tính file (tiếp tục)

- Thuộc tính file được lưu trong cấu trúc dữ liệu: **Bản ghi file**
 - Có thể chỉ chứa tên file và định danh file; định danh file xác định các thông tin còn lại
 - Kích thước từ vài bytes lên tới kilobytes
- Các bản ghi file được lưu giữ trong **Thư mục file**
 - Kích thước có thể đạt tới Megabytes
 - Thường được lưu trữ trên thiết bị nhớ ngoài
 - Được đưa từng phần vào bộ nhớ khi cần thiết

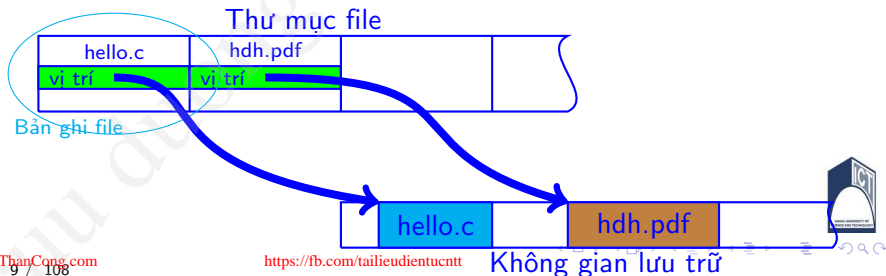

Các thao tác cơ bản

- 1 Tạo file (*Create*)
- 2 Ghi file (*Write*)
- 3 Đọc file (*Read*)
- 4 Thay đổi vị trí trong file (*Seek*)
- 5 Xóa file (*Delete*)
- 6 Thu gọn file (*Truncate*)
- 7 ...



Các thao tác cơ bản : Tạo file

Create(SoNT.dat)

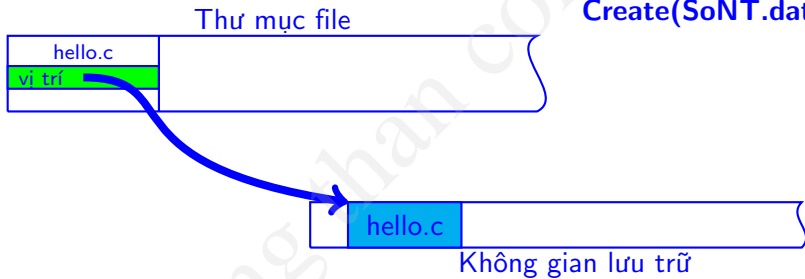

Các thao tác cơ bản : Tạo file

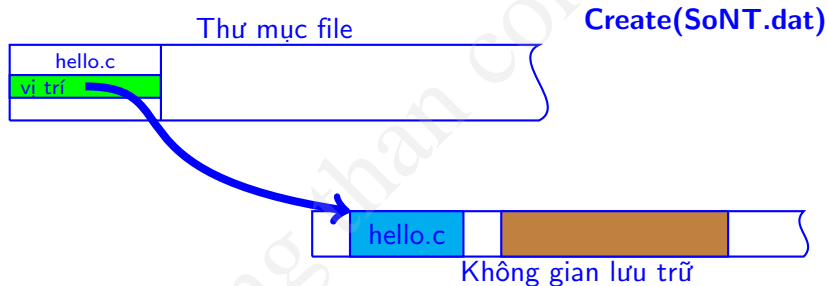

- Tìm vùng tự do trong không gian lưu trữ của hệ thống file
 - Cung cấp vùng trống như thế nào?



Các thao tác cơ bản : Tạo file

Create(SoNT.dat)

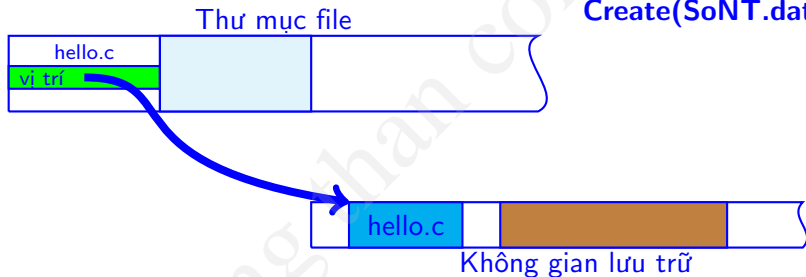

- Tìm vùng tự do trong không gian lưu trữ của hệ thống file
 - Cung cấp vùng trống như thế nào?
- Tạo một phần tử mới trong thư mục file



Các thao tác cơ bản : Tạo file

Create(SoNT.dat)

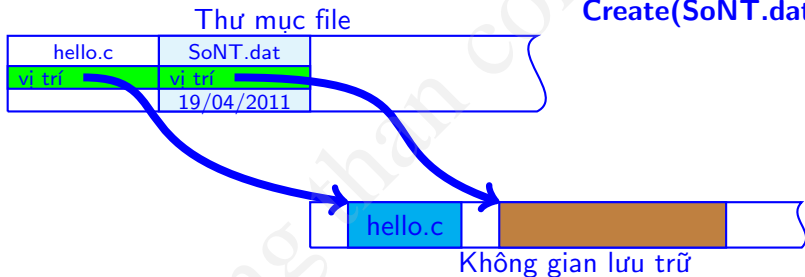

- Tìm vùng tự do trong không gian lưu trữ của hệ thống file
 - Cung cấp vùng trống như thế nào?
- Tạo một phần tử mới trong thư mục file
- Lưu tên file, vị trí của file và các thông tin khác



Các thao tác cơ bản : Ghi file

Write(SoNT.dat, 17)

Thư mục file

hello.c	SoNT.dat	kiemtra.pdf
vi trí	vi trí	
	19/04/2011	

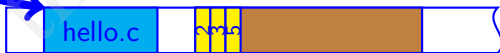

Không gian lưu trữ

- Lời gọi hệ thống Write() yêu cầu tên file và dữ liệu được ghi



Các thao tác cơ bản : Ghi file

Write(SoNT.dat, 17)

Thư mục file

hello.c	SoNT.dat	kiemtra.pdf
vi trí	vi trí	
	19/04/2011	



Không gian lưu trữ

- Lời gọi hệ thống Write() yêu cầu tên file và dữ liệu được ghi
- Dùng tên file, tìm kiếm file trong thư mục file



Các thao tác cơ bản : Ghi file

Write(SoNT.dat, 17)

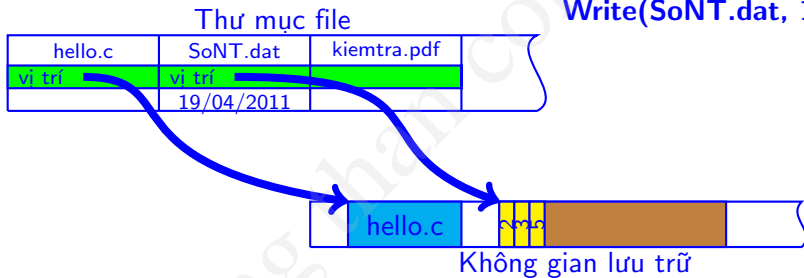

- Lời gọi hệ thống Write() yêu cầu tên file và dữ liệu được ghi
- Dùng tên file, tìm kiếm file trong thư mục file
- Dựa vào trường vị trí, tìm vị trí của file trên thiết bị lưu trữ



Các thao tác cơ bản : Ghi file

Write(SoNT.dat, 17)

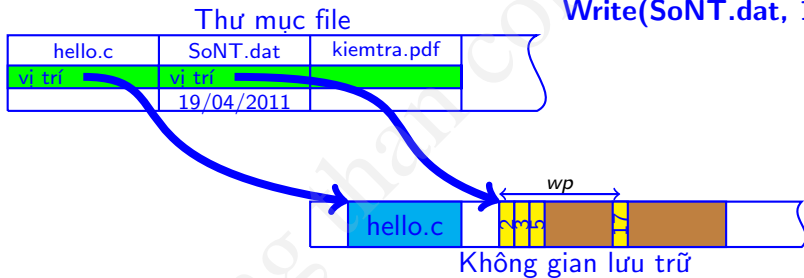

- Lời gọi hệ thống Write() yêu cầu tên file và dữ liệu được ghi
- Dùng tên file, tìm kiếm file trong thư mục file
- Dựa vào trường vị trí, tìm vị trí của file trên thiết bị lưu trữ
- Hệ thống lưu con trỏ ghi (*write pointer*) để chỉ ra vị trí ghi
 - Con trỏ ghi thay đổi sau mỗi thao tác ghi

Các thao tác cơ bản : Ghi file

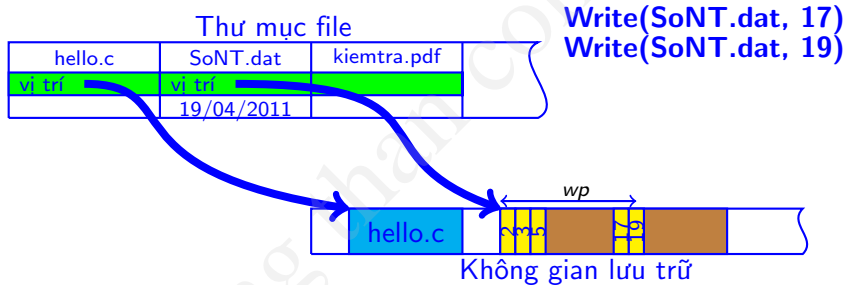

- Lời gọi hệ thống Write() yêu cầu tên file và dữ liệu được ghi
- Dùng tên file, tìm kiếm file trong thư mục file
- Dựa vào trường vị trí, tìm vị trí của file trên thiết bị lưu trữ
- Hệ thống lưu con trỏ ghi (*write pointer*) để chỉ ra vị trí ghi
 - Con trỏ ghi thay đổi sau mỗi thao tác ghi

Các thao tác cơ bản : Ghi file

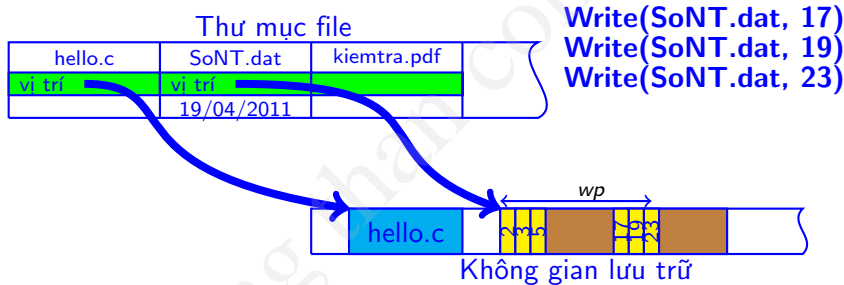

- Lời gọi hệ thống Write() yêu cầu tên file và dữ liệu được ghi
- Dùng tên file, tìm kiếm file trong thư mục file
- Dựa vào trường vị trí, tìm vị trí của file trên thiết bị lưu trữ
- Hệ thống lưu con trỏ ghi (*write pointer*) để chỉ ra vị trí ghi
 - Con trỏ ghi thay đổi sau mỗi thao tác ghi



Các thao tác cơ bản : Ghi file

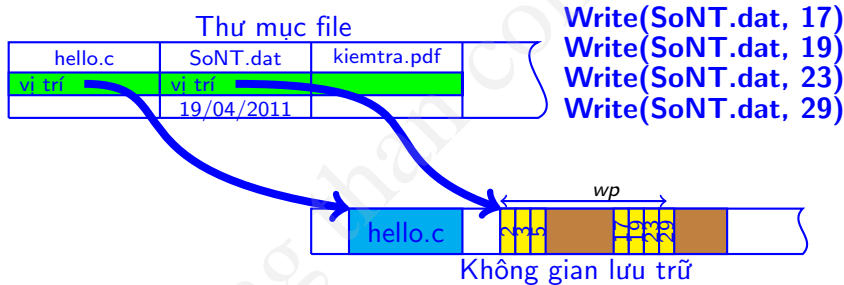

- Lời gọi hệ thống `Write()` yêu cầu tên file và dữ liệu được ghi
- Dùng tên file, tìm kiếm file trong thư mục file
- Dựa vào trường vị trí, tìm vị trí của file trên thiết bị lưu trữ
- Hệ thống lưu con trỏ ghi (*write pointer*) để chỉ ra vị trí ghi
 - Con trỏ ghi thay đổi sau mỗi thao tác ghi



Các thao tác cơ bản : Đọc file

Buf = Read(SoNT.dat)

Thư mục file

hello.c	SoNT.dat	kiemtra.pdf
vi trí	vi trí	
	19/04/2011	



Không gian lưu trữ

- Lời gọi hệ thống Read() yêu cầu tên file và vùng đệm ghi KQ



Các thao tác cơ bản : Đọc file

Buf = Read(SoNT.dat)

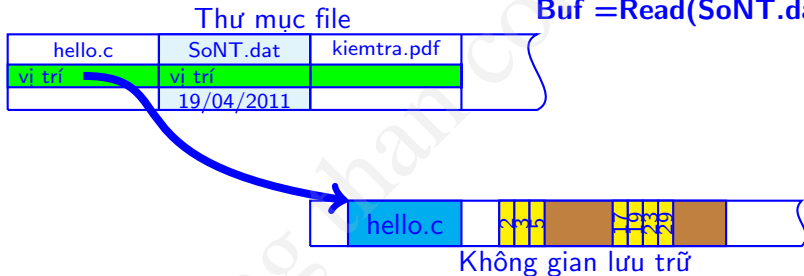

- Lệnh gọi hệ thống Read() yêu cầu tên file và vùng đệm ghi KQ
- Dùng tên file, tìm kiếm file trong thư mục file



Các thao tác cơ bản : Đọc file

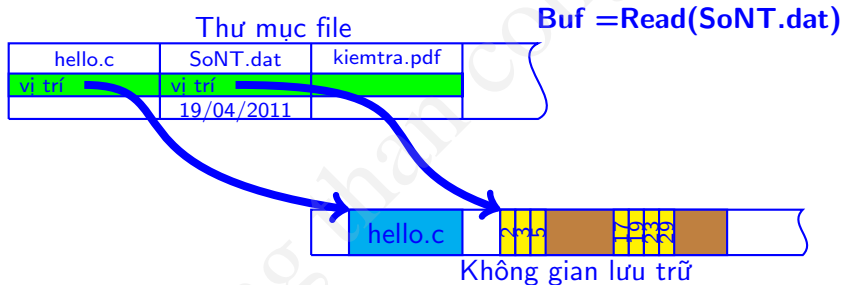

- Lệnh gọi hệ thống Read() yêu cầu tên file và vùng đệm ghi KQ
- Dùng tên file, tìm kiếm file trong thư mục file
- Dựa vào trường vị trí, tìm vị trí của file trên thiết bị lưu trữ



Các thao tác cơ bản : Đọc file

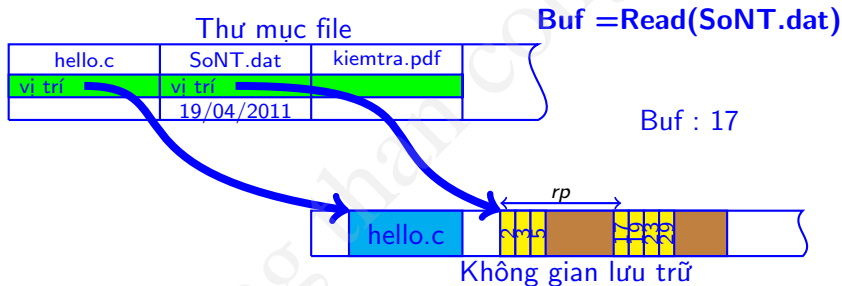

- Lệnh gọi hệ thống Read() yêu cầu tên file và vùng đệm ghi KQ
- Dùng tên file, tìm kiếm file trong thư mục file
- Dựa vào trường vị trí, tìm vị trí của file trên thiết bị lưu trữ
- Hệ thống lưu con trỏ đọc (*read pointer*) chỉ ra vị trí được đọc
 - Con trỏ đọc thay đổi sau mỗi thao tác đọc dữ liệu



Các thao tác cơ bản : Đọc file

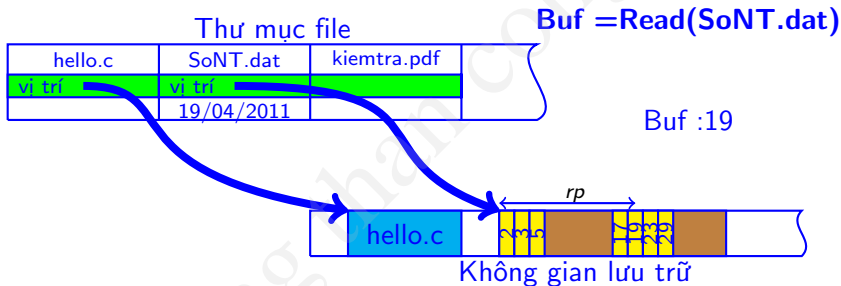

- Lệnh gọi hệ thống Read() yêu cầu tên file và vùng đệm ghi KQ
- Dùng tên file, tìm kiếm file trong thư mục file
- Dựa vào trường vị trí, tìm vị trí của file trên thiết bị lưu trữ
- Hệ thống lưu con trỏ đọc (*read pointer*) chỉ ra vị trí được đọc
 - Con trỏ đọc thay đổi sau mỗi thao tác đọc dữ liệu



Các thao tác cơ bản : Đọc file

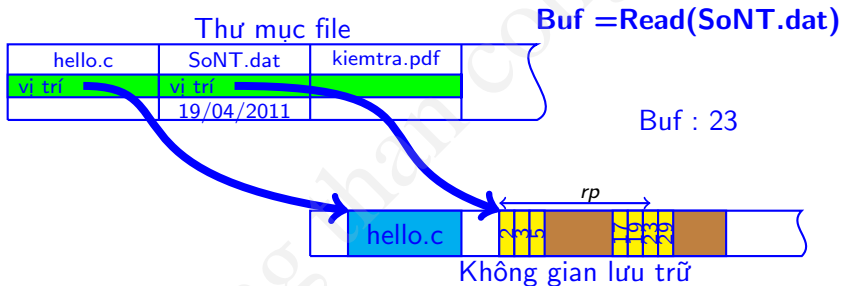

- Lệnh gọi hệ thống Read() yêu cầu tên file và vùng đệm ghi KQ
- Dùng tên file, tìm kiếm file trong thư mục file
- Dựa vào trường vị trí, tìm vị trí của file trên thiết bị lưu trữ
- Hệ thống lưu con trỏ đọc (*read pointer*) chỉ ra vị trí được đọc
 - Con trỏ đọc thay đổi sau mỗi thao tác đọc dữ liệu



Các thao tác cơ bản : Đọc file

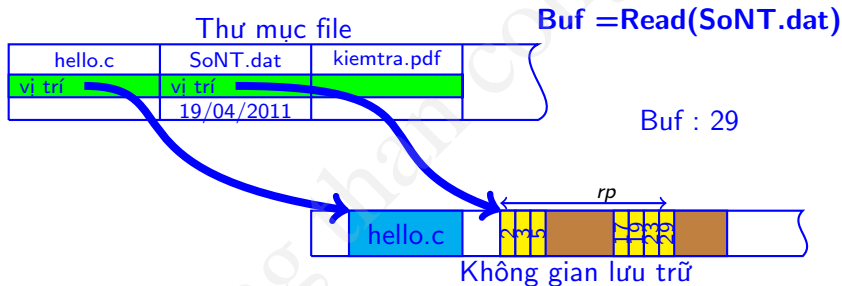

- LỜI gọi hệ thống Read() yêu cầu tên file và vùng đệm ghi KQ
- Dùng tên file, tìm kiếm file trong thư mục file
- Dựa vào trường vị trí, tìm vị trí của file trên thiết bị lưu trữ
- Hệ thống lưu con trỏ đọc (*read pointer*) chỉ ra vị trí được đọc
 - Con trỏ đọc thay đổi sau mỗi thao tác đọc dữ liệu



Các thao tác cơ bản : Đọc file

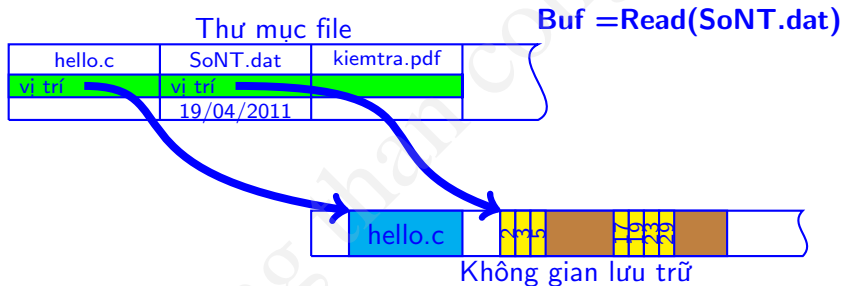

- Lời gọi hệ thống Read() yêu cầu tên file và vùng đệm ghi KQ
- Dùng tên file, tìm kiếm file trong thư mục file
- Dựa vào trường vị trí, tìm vị trí của file trên thiết bị lưu trữ
- Hệ thống lưu con trỏ đọc (*read pointer*) chỉ ra vị trí được đọc
 - Con trỏ đọc thay đổi sau mỗi thao tác đọc dữ liệu

Các thao tác cơ bản : Xóa file

Delete(SoNT.dat)

Thư mục file

hello.c	SoNT.dat	kiemtra.pdf
vi trí	vi trí	
	19/04/2011	



Không gian lưu trữ

Các thao tác cơ bản : Xóa file

Delete(SoNT.dat)

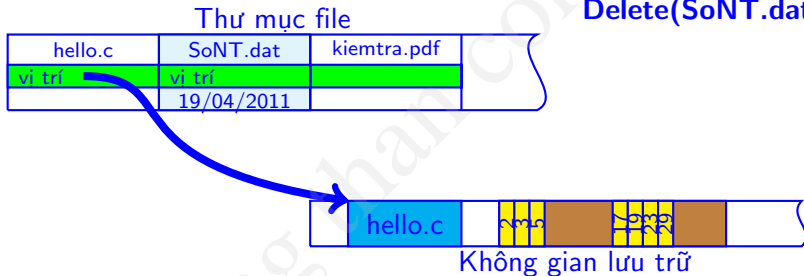

- Dùng tên file, tìm kiếm file trong thư mục file



Các thao tác cơ bản : Xóa file

Delete(SoNT.dat)

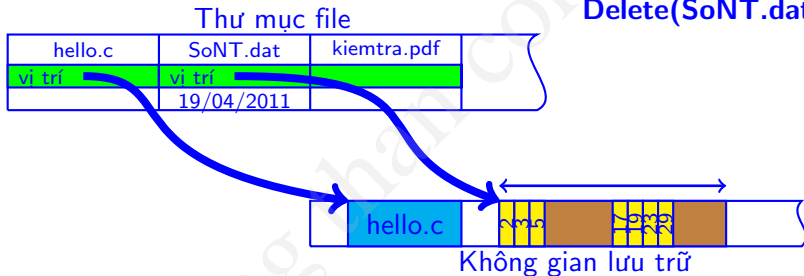

- Dùng tên file, tìm kiếm file trong thư mục file
- Vùng nhớ được xác định bởi 2 trường vị trí và kích thước được giải phóng để có thể sử dụng lại bởi các file khác



Các thao tác cơ bản : Xóa file

Delete(SoNT.dat)

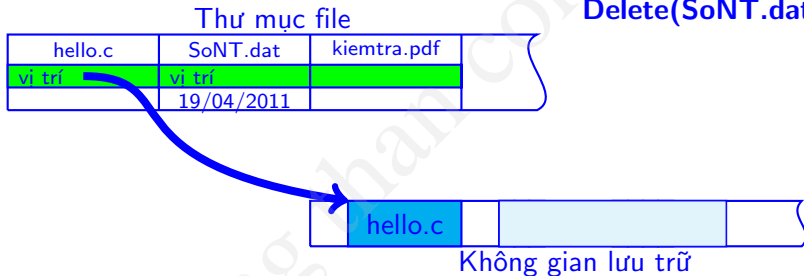

- Dùng tên file, tìm kiếm file trong thư mục file
- Vùng nhớ được xác định bởi 2 trường vị trí và kích thước được giải phóng để có thể sử dụng lại bởi các file khác



Các thao tác cơ bản : Xóa file

Delete(SoNT.dat)

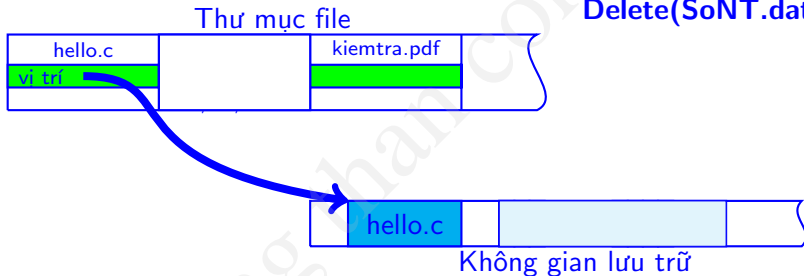

- Dùng tên file, tìm kiếm file trong thư mục file
- Vùng nhớ được xác định bởi 2 trường vị trí và kích thước được giải phóng để có thể sử dụng lại bởi các file khác
- Xóa phần tử tương ứng trong thư mục file



Các thao tác cơ bản : Xóa file

Delete(SoNT.dat)

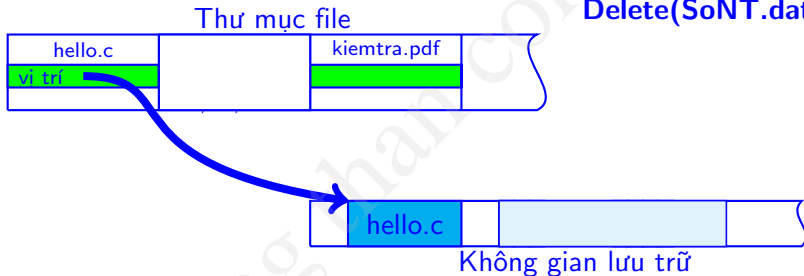

- Dùng tên file, tìm kiếm file trong thư mục file
- Vùng nhớ được xác định bởi 2 trường vị trí và kích thước được giải phóng để có thể sử dụng lại bởi các file khác
- Xóa phần tử tương ứng trong thư mục file
- Xóa logic / xóa vật lý

Các thao tác cơ bản : Thay đổi vị trí trong file và thu gọn file

- Thay đổi vị trí trong file
 - Duyệt thư mục để tìm phần tử tương ứng
 - Con trỏ file được thay bằng giá trị thích hợp
 - Thao tác này không yêu cầu một hoạt động vào/ra



Các thao tác cơ bản : Thay đổi vị trí trong file và thu gọn file

- Thay đổi vị trí trong file
 - Duyệt thư mục để tìm phần tử tương ứng
 - Con trỏ file được thay bằng giá trị thích hợp
 - Thao tác này không yêu cầu một hoạt động vào/ra
- Thu gọn file
 - Được sử dụng khi người sử dụng muốn xóa nội dung file nhưng vẫn giữ nguyên các thuộc tính
 - Tìm kiếm file trong thư mục file
 - Đặt kích thước file về 0
 - Giải phóng vùng nhớ dành cho file



Các thao tác cơ bản : Một số thao tác khác

- Ngoài các thao tác cơ bản, còn tồn tại nhiều thao tác khác
 - Thêm dữ liệu vào cuối file (*append*)
 - Lấy/đặt thông tin thuộc tính file
 - Đổi tên file
- Có thể được đảm bảo thông qua các thao tác cơ bản.
Ví dụ copy file
 - Tạo file mới
 - Đọc dữ liệu từ file cũ
 - Ghi ra file mới



Các thao tác cơ bản: Đóng mở file

- Các thao tác file phải duyệt thư mục file \Rightarrow Lãng phí thời gian
- Để giải quyết, các tiến trình phải thực hiện mở file (*open*) trước khi thao tác với file
 - Thao tác mở file: tìm kiếm file trong thư mục file
 - Chép phần tử tương ứng vào bảng file mở
 - Chứa thông tin về các file đang được mở
 - Trả lại con trỏ của phần tử tương ứng trong bản file mở
- Khi có yêu cầu, HĐH tìm kiếm trong bảng file mở
 - Dùng con trỏ trả về của thao tác mở file
- Khi không sử dụng file nữa cần phải đóng (*close*) file.
 - HĐH sẽ loại bỏ phần tử tương ứng trong bảng file mở
- Thao tác đóng/mở file trong môi trường đa người dùng
 - Dùng 2 loại bảng file mở: Cho từng tiến trình và cho hệ thống
 - Ghi lại số tiến trình đang mở file (*File Open Counter*)
 - Tăng/Giảm bộ đếm khi có tiến trình mở/đóng file
 - Xóa p/tử tương ứng trong bảng file mở mức hệ thống khi bộ đếm bằng không



1 Hệ thống file

- Khái niệm file
- Cấu trúc thư mục



Các phân vùng (Partition)

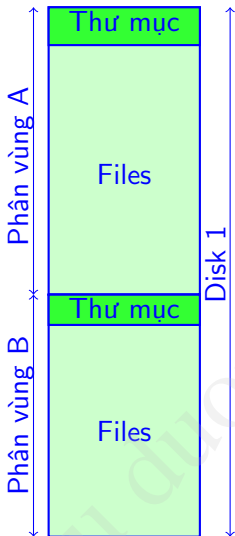

- Đĩa được chia thành nhiều phân vùng
 - Partitions, Minidisks, Volumes
- Mỗi phân vùng được xử lý như vùng lưu trữ phân biệt
- Có thể chứa một HĐH riêng



Các phân vùng (Partition)

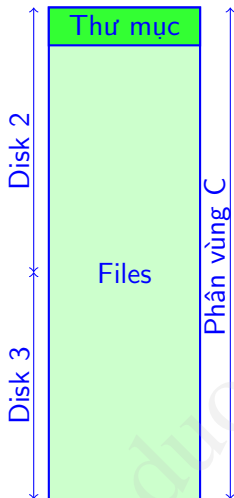

Kết hợp một vài đĩa thành một cấu trúc logic lớn

- Người dùng chỉ quan tâm tới cấu trúc file và thư mục logic
- Không quan tâm tới cách phân phối vật lý không gian đĩa cho files

Các thao tác với thư mục

- Mỗi một phân khu lưu các thông tin về file trong nó
 - Các thông tin file được lưu trữ trong *thư mục thiết bị* - thư mục
- Thư mục là bảng chuyển cho phép ánh xạ từ một tên (*file*) thành một phần tử trong thư mục
 - Thư mục có thể được cài đặt bằng nhiều cách khác nhau
 - Yêu cầu các thao tác chèn, tạo mới, xóa, duyệt danh sách
- Các thao tác
 - **Tìm kiếm file:** Tìm phần tử ứng với một file xác định
 - **Tạo file:** Tạo file mới cần tạo phần tử trong thư mục
 - **Xóa file:** Khi xóa file, xóa phần tử tương ứng trong thư mục
 - **Liệt kê thư mục:** Liệt kê files và nội dung phần tử tương ứng trong thư mục
 - **Đổi tên file:** Thay đổi tên file, vị trí trong cấu trúc thư mục
 - **Duyệt hệ thống file:** Truy nhập tất cả thư mục và nội dung tất cả các files trong thư mục (*backup dữ liệu lên băng từ*)



Thư mục một mức

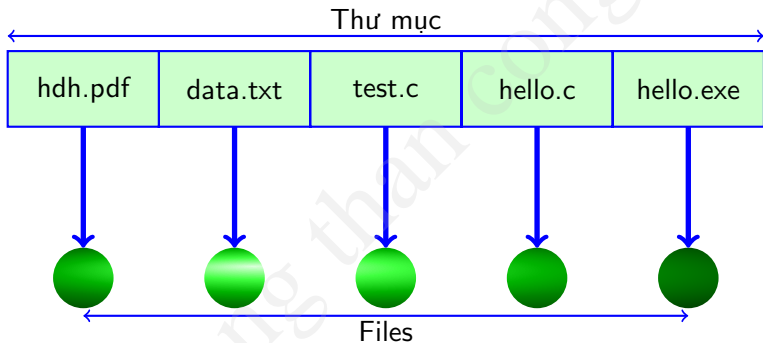

- Cấu trúc đơn giản nhất, các file nằm trong cùng một thư mục
- Số người dùng và số file lớn, khả năng trùng tên file cao
 - Mỗi người dùng một thư mục riêng



Thư mục hai mức

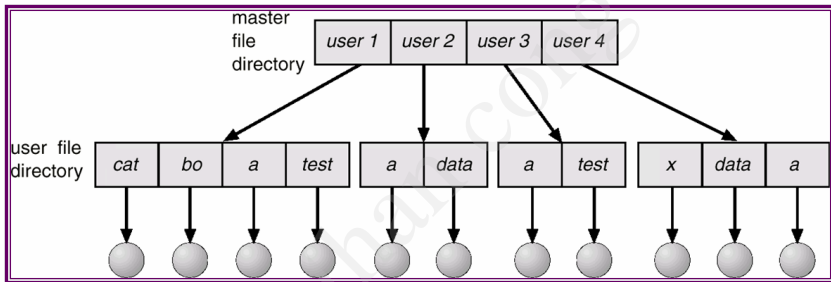

- Mỗi người sử dụng có một thư mục riêng, khi làm việc với file chỉ duyệt thư mục riêng
- Khi log in, hệ thống sẽ kiểm tra và cho phép người sử dụng làm việc với thư mục riêng

Thư mục hai mức

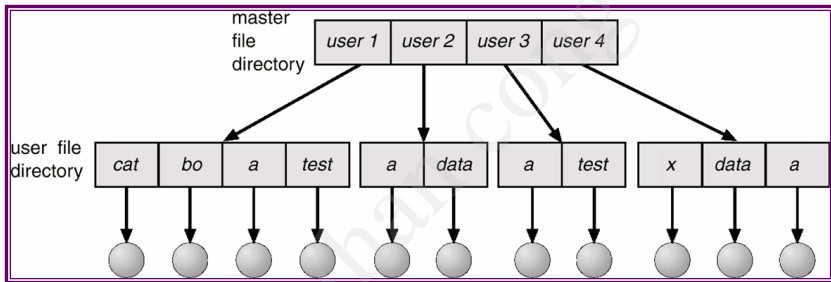

- Mỗi người sử dụng có một thư mục riêng, khi làm việc với file chỉ duyệt thư mục riêng
- Khi log in, hệ thống sẽ kiểm tra và cho phép người sử dụng làm việc với thư mục riêng
- Khi thêm một người dùng
 - Hệ thống tạo phần tử mới trong *Master file directory*
 - Tạo ra *User file directory*

Thư mục hai mức

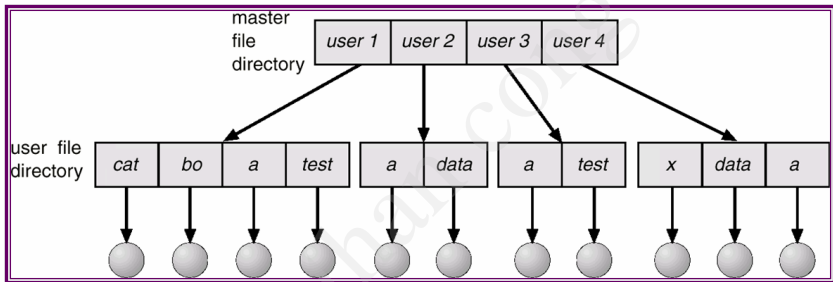

- Mỗi người sử dụng có một thư mục riêng, khi làm việc với file chỉ duyệt thư mục riêng
- Khi log in, hệ thống sẽ kiểm tra và cho phép người sử dụng làm việc với thư mục riêng
- Khi thêm một người dùng
 - Hệ thống tạo phần tử mới trong *Master file directory*
 - Tạo ra *User file directory*
- Giả quyết v/đề trùng tên; Hiệu quả khi người dùng độc lập

Thư mục hai mức

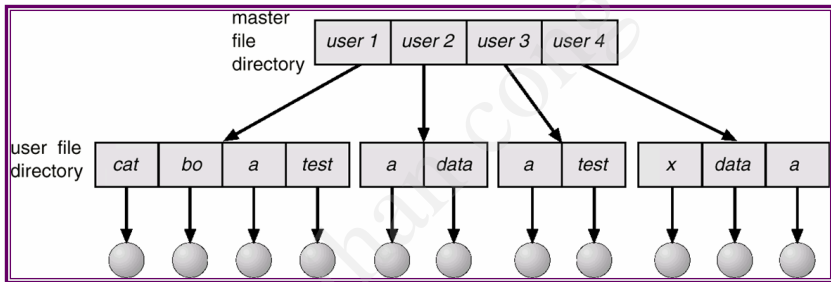

- Mỗi người sử dụng có một thư mục riêng, khi làm việc với file chỉ duyệt thư mục riêng
- Khi log in, hệ thống sẽ kiểm tra và cho phép người sử dụng làm việc với thư mục riêng
- Khi thêm một người dùng
 - Hệ thống tạo phần tử mới trong *Master file directory*
 - Tạo ra *User file directory*
- Giả quyết v/đề trùng tên; Hiệu quả khi người dùng độc lập

Thư mục cấu trúc cây

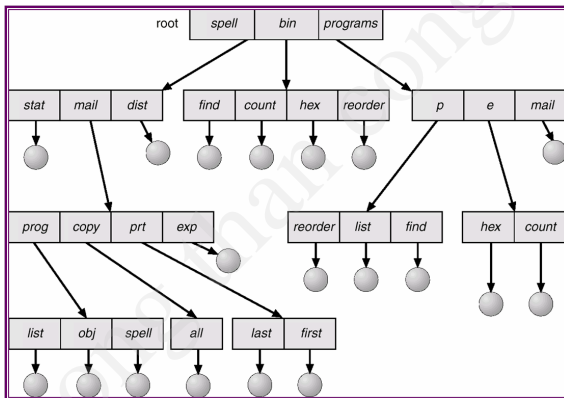

- Tồn tại một đường dẫn (tương đối/tuyệt đối) đến một file
- Thư mục con là file được xử lý đặc biệt (bit đánh dấu)
- Các thao tác tạo/xóa/duyệt... t/hiện trên thư mục hiện thời
- Xóa thư mục con ⇒ Xóa hết các cây con của nó

Thư mục dùng chung

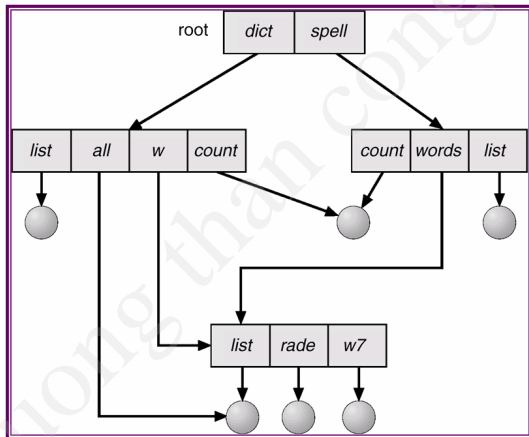

- Người dùng có thể *link* đến một file của người dùng khác
- Khi duyệt thư mục (*backup*) file có thể duyệt nhiều lần
- Xóa file: liên kết/ nội dung (người tạo file /liên kết cuối)

Nội dung chính

- 1 Hệ thống file
- 2 Cài đặt hệ thống file**
- 3 Tổ chức thông tin trên đĩa từ
- 4 Hệ thống FAT



2 Cài đặt hệ thống file

- Cài đặt thư mục
- Các phương pháp phân phối vùng lưu trữ
- Quản lý vùng lưu trữ tự do



Phương pháp

- 1 Danh sách tuyến tính với con trỏ tới các khối dữ liệu
 - Đơn giản cho lập trình
 - Tổng thời gian khi thực hiện các thao tác với thư mục
 - Phải duyệt toàn bộ danh sách ← **Dùng cây nhị phân?**



Phương pháp

- ① Danh sách tuyến tính với con trỏ tới các khối dữ liệu
 - Đơn giản cho lập trình
 - Thời gian khi thực hiện các thao tác với thư mục
 - Phải duyệt toàn bộ danh sách ← **Dùng cây nhị phân?**
- ② Bảng băm - Bảng băm với danh sách tuyến tính
 - Giảm thời gian duyệt thư mục
 - Đòi hỏi có một hàm băm hiệu quả

$$h(\text{Name}) = \frac{\sum_{i=1}^{\text{Len}(\text{Name})} \text{ASCII}(\text{Name}[i])}{\text{Table_Size}}$$

- Vấn đề đụng độ ← hàm băm trả về cùng một kết quả với 2 tên file khác nhau
- Vấn đề kích thước cố định → Tăng kích thước phải tính toán lại những phần đã tồn tại



Danh sách tuyến tính

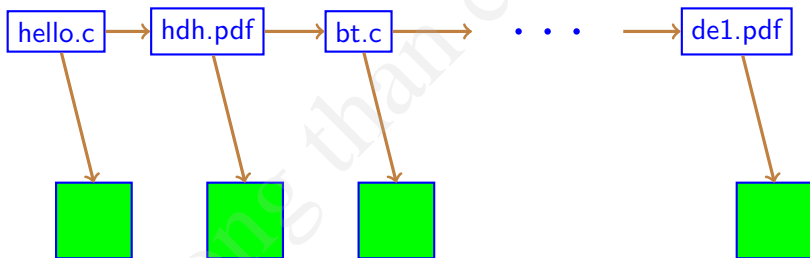

Bảng băm

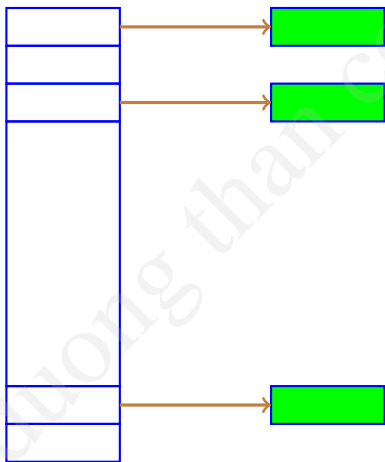

Bảng băm

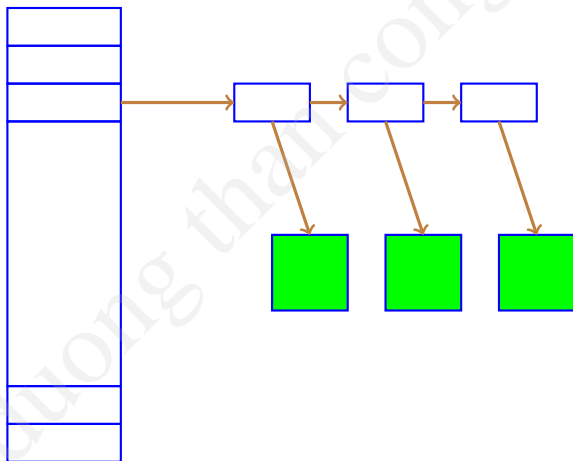

2 Cài đặt hệ thống file

- Cài đặt thư mục
- Các phương pháp phân phối vùng lưu trữ
- Quản lý vùng lưu trữ tự do



Các phương pháp

Mục đích

- Tăng hiệu năng truy nhập tuần tự
- Dễ dàng truy nhập ngẫu nhiên tới file
- Dễ dàng quản lý file

Phương pháp

- 1 Phân phối liên tục (*Continuous Allocation*)
- 2 Phân phối liên kết (*Linked List Allocation*)
- 3 Phân phối chỉ mục (*Indexed Allocation*)



Phân phối liên tục

Nguyên tắc: File được phân phối các khối nhớ liên tiếp nhau

2. Cài đặt hệ thống file

2.2 Các phương pháp phân phối vùng lưu trữ

Phân phối liên tục

Nguyên tắc: File được phân phối các khối nhớ liên tiếp nhau

File	Pos	Size
file-1	15	4
file-2	4	5
file-3	11	3
Directory		

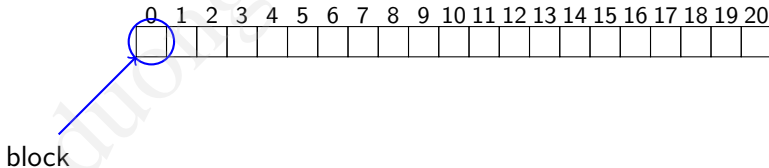

2. Cài đặt hệ thống file

2.2 Các phương pháp phân phối vùng lưu trữ

Phân phối liên tục

Nguyên tắc: File được phân phối các khối nhớ liên tiếp nhau

File	Pos	Size
file-1	15	4
file-2	4	5
file-3	11	3

Directory

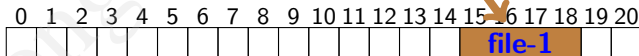

2. Cài đặt hệ thống file

2.2 Các phương pháp phân phối vùng lưu trữ

Phân phối liên tục

Nguyên tắc: File được phân phối các khối nhớ liên tiếp nhau

File	Pos	Size
file-1	15	4
file-2	4	5
file-3	11	3

Directory

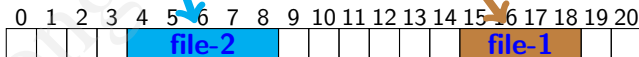

2. Cài đặt hệ thống file

2.2 Các phương pháp phân phối vùng lưu trữ

Phân phối liên tục

Nguyên tắc: File được phân phối các khối nhớ liên tiếp nhau

File	Pos	Size
file-1	15	4
file-2	4	5
file-3	11	3
Directory		

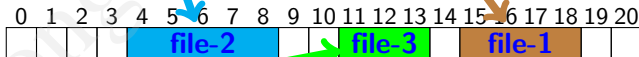

Phân phối liên tục (tiếp tục)

- File có độ dài n và bắt đầu ở khối b sẽ chiếm các khối $b, b + 1, \dots, b + n - 1$
 - Hai khối b và $b + 1$ liên tiếp nhau
 - ⇒ Không phải dịch chuyển đầu từ khi đọc (*trừ sector cuối*)
 - ⇒ Tốc độ truy nhập nhanh
 - Cho phép truy nhập trực tiếp khối i của file
 - ⇒ truy nhập khối $b + i - 1$ trên thiết bị lưu trữ
- Lựa chọn vùng trống khi có yêu cầu lưu trữ?
 - Các chiến lược *First-Fit / Worst Fit / Best Fit*
 - Hiện tượng phân đoạn ngoài
- Khó khăn khi muốn tăng kích thước của file



Phân phối liên kết

Nguyên tắc: File được phân phối các khối nhớ không liên tục.
Cuối mỗi khối là con trỏ, trỏ tới khối tiếp theo



2. Cài đặt hệ thống file

2.2 Các phương pháp phân phối vùng lưu trữ

Phân phối liên kết

Nguyên tắc: File được phân phối các khối nhớ không liên tục.
Cuối mỗi khối là con trỏ, trỏ tới khối tiếp theo

File	Pos	End
abc	12	3
def	5	11
Directory		

1	2	3	4	5	6	7	8	9	10	11	12	13	14	15	16	17
0	3	-1	0	6	8	14	9	11	7	-1	10	0	15	2	0	0



2. Cài đặt hệ thống file

2.2 Các phương pháp phân phối vùng lưu trữ

Phân phối liên kết

Nguyên tắc: File được phân phối các khối nhớ không liên tục.
Cuối mỗi khối là con trỏ, trỏ tới khối tiếp theo

File	Pos	End
abc	12	3
def	5	11
Directory		

1	2	3	4	5	6	7	8	9	10	11	12	13	14	15	16	17
0	3	-1	0	6	8	14	9	11	7	-1	10	0	15	2	0	0

2. Cài đặt hệ thống file

2.2 Các phương pháp phân phối vùng lưu trữ

Phân phối liên kết

Nguyên tắc: File được phân phối các khối nhớ không liên tục.
Cuối mỗi khối là con trỏ, trỏ tới khối tiếp theo

File	Pos	End
abc	12	3
def	5	11
Directory		

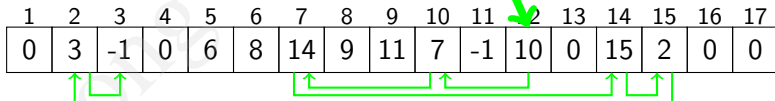

2. Cài đặt hệ thống file

2.2 Các phương pháp phân phối vùng lưu trữ

Phân phối liên kết

Nguyên tắc: File được phân phối các khối nhớ không liên tục.
Cuối mỗi khối là con trỏ, trỏ tới khối tiếp theo

File	Pos	End
abc	12	3
def	5	11
Directory		

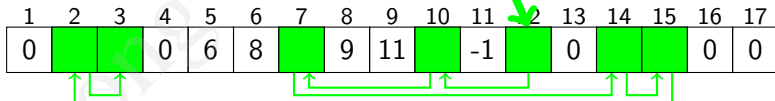

File abc gồm 7 khối: 12, 10, 7, 14, 15, 2, 3



Phân phối liên kết

Nguyên tắc: File được phân phối các khối nhớ không liên tục.
Cuối mỗi khối là con trỏ, trỏ tới khối tiếp theo

File	Pos	End
abc	12	3
def	5	11
Directory		

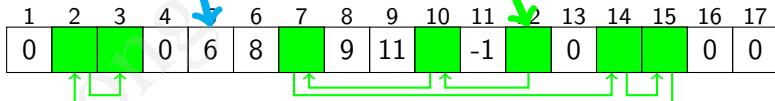

File abc gồm 7 khối: 12, 10, 7, 14, 15, 2, 3

Phân phối liên kết

Nguyên tắc: File được phân phối các khối nhớ không liên tục.
Cuối mỗi khối là con trỏ, trỏ tới khối tiếp theo

File	Pos	End
abc	12	3
def	5	11
Directory		

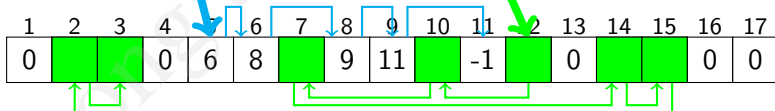

File abc gồm 7 khối: 12, 10, 7, 14, 15, 2, 3

Phân phối liên kết

Nguyên tắc: File được phân phối các khối nhớ không liên tục.
Cuối mỗi khối là con trỏ, trỏ tới khối tiếp theo

File	Pos	End
abc	12	3
def	5	11
Directory		

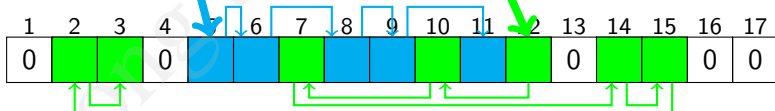

File abc gồm 7 khối: 12, 10, 7, 14, 15, 2, 3

File def gồm 5 khối: 5, 6, 8, 9, 11

Phân phối liên kết(tiếp tục)

- Chỉ áp dụng hiệu quả cho các file truy nhập tuần tự
- Để truy nhập khối thứ n , phải duyệt qua $n - 1$ khối trước đó
 - Các khối không liên tục, phải định vị lại đầu từ
 - Tốc độ truy nhập chậm
- Các khối trong file được liên kết bởi con trỏ. Nếu con trỏ lỗi?
 - Bị mất dữ liệu do mất liên kết tới khối
 - Liên kết tới khối không có dữ liệu hoặc khối của file khác

Giải quyết: Sử dụng nhiều con trỏ trong mỗi khối \Rightarrow Tồn nhớ

- **Áp dụng: FAT**
 - Được sử dụng như danh sách liên kết
 - Gồm nhiều phần tử, mỗi phần tử ứng với một khối
 - Mỗi phần tử trong FAT, chứa khối tiếp theo của file
 - Khối cuối cùng có giá trị đặc biệt ($FFFF$)
 - Khối bị hỏng có giá trị ($FFF7$)
 - Khối chưa sử dụng có giá trị (0)
 - Trường vị trí trong bản ghi file, chứa khối đầu tiên của file



2. Cài đặt hệ thống file

2.2 Các phương pháp phân phối vùng lưu trữ

Phân phối chỉ mục

Nguyên tắc: Mỗi file có một khối chỉ mục chính (*index block*) chứa danh sách các khối dữ liệu của file

File	<i>Index block</i>
abc	5
def	12
Directory	

0	1	2	3	4	5	6	7	8	9	10	11	12	13	14	15	16

Phân phối chỉ mục

Nguyên tắc: Mỗi file có một khối chỉ mục chính (*index block*) chứa danh sách các khối dữ liệu của file

File	Index block
abc	5
def	12
Directory	

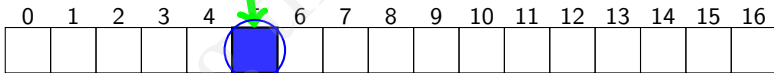

2
15
4
8
9
11
-1
...
-1

Phân phối chỉ mục

Nguyên tắc: Mỗi file có một khối chỉ mục chính (*index block*) chứa danh sách các khối dữ liệu của file

File	Index block
abc	5
def	12
Directory	

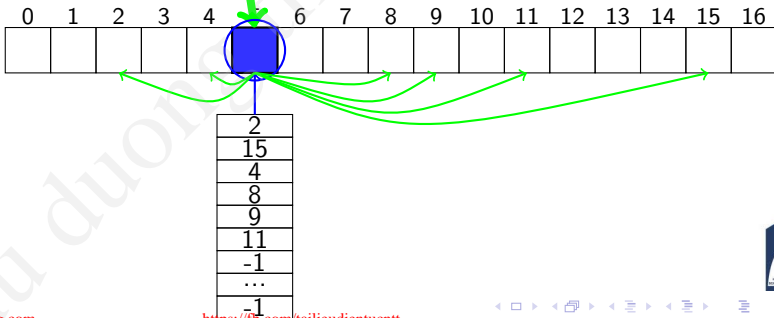

Phân phối chỉ mục

Nguyên tắc: Mỗi file có một khối chỉ mục chính (*index block*) chứa danh sách các khối dữ liệu của file

File	Index block
abc	5
def	12
Directory	



File abc gồm 6 khối: 2, 15, 4, 8, 9, 11

Phân phối chỉ mục

Nguyên tắc: Mỗi file có một khối chỉ mục chính (*index block*) chứa danh sách các khối dữ liệu của file

File	Index block
abc	5
def	12
Directory	



File abc gồm 6 khối: 2, 15, 4, 8, 9, 11

10
13
-1
...
-1

Phân phối chỉ mục

Nguyên tắc: Mỗi file có một khối chỉ mục chính (*index block*) chứa danh sách các khối dữ liệu của file

File	<i>Index block</i>
abc	5
def	12
Directory	



File abc gồm 6 khối: 2, 15, 4, 8, 9, 11

File def gồm 2 khối: 10, 13

Phân phối Phân phối chỉ mục (tiếp tục)

- Phần tử thứ i của khối chỉ mục trỏ tới khối thứ i của file
 - Đọc khối i dùng con trỏ được khi tại p/tử i của khối chỉ mục
 - Tạo file, các phần tử của khối chỉ mục có giá trị *null* (-1)
 - Cần thêm khối i , địa chỉ khối được cấp, được đưa vào p/tử i
 - Nhận xét
 - Không gây hiện tượng phân đoạn ngoài
 - Cho phép truy nhập trực tiếp
 - Cần khối chỉ mục: file có k/thước nhỏ, vẫn cần 2 khối
 - Khối cho dữ liệu
 - Khối chỉ khối chỉ mục (*chỉ dùng 1 phần tử*)
- Giải quyết: Giảm kích thước khối \Rightarrow Giảm phí tổn bộ nhớ
 \Rightarrow Vấn đề về kích thước file có thể lưu trữ.
- Sơ đồ liên kết
 - Liên kết các khối chỉ mục lại
 - P/tử cuối của khối chỉ mục trỏ tới khối chỉ mục khác nếu cần
 - Index nhiều mức
 - Dùng một khối chỉ mục trỏ tới các khối chỉ mục khác



Sơ đồ kết hợp (UNIX)

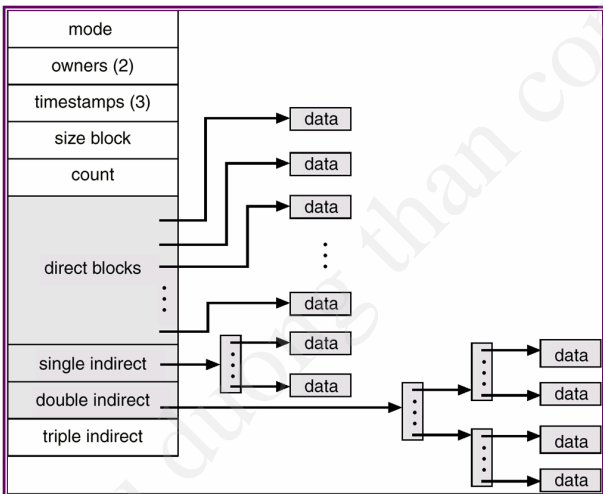

- 12 *direct block* trở tới data block
- *Single indirect block* chứa địa chỉ khối *direct block*
- *Double indirect block* chứa địa chỉ khối *Single indirect block*
- *Triple indirect block* chứa địa chỉ khối *Double indirect*



2 Cài đặt hệ thống file

- Cài đặt thư mục
- Các phương pháp phân phối vùng lưu trữ
- Quản lý vùng lưu trữ tự do



Phương pháp

- 1 Bit vector
 - Mỗi block thể hiện bởi 1 bit (*1: free; 0: allocated*)
 - Dễ dàng tìm ra n khối nhớ liên tục
 - Cần có lệnh cho phép làm việc với bit
- 2 Danh sách liên kết (*link list*)
 - Lưu giữ con trỏ tới khối đĩa trống đầu tiên
 - Khối nhớ này chứa con trỏ tới khối đĩa trống tiếp theo
 - Không hiệu quả khi duyệt danh sách
- 3 Nhóm (*Grouping*)
 - Lưu trữ địa chỉ n khối tự do trong khối tự do đầu tiên
 - $n - 1$ khối đầu tự do, khối n chứa đ/chỉ của n khối tự do tiếp
 - Ưu điểm: Tìm vùng nhớ tự do nhanh chóng
- 4 Bộ đếm (*Counting*)
 - Do các khối nhớ liên tục được c/cấp và g/phóng đồng thời
 - **Nguyên tắc:** Lưu địa chỉ khối nhớ tự do đầu tiên và kích thước vùng nhớ liên tục trong DS quản lý vùng trống
 - Hiệu quả khi bộ đếm lớn hơn 1



Nội dung chính

- 1 Hệ thống file
- 2 Cài đặt hệ thống file
- 3 Tổ chức thông tin trên đĩa từ**
- 4 Hệ thống FAT



3 Tổ chức thông tin trên đĩa từ

- Cấu trúc vật lý của đĩa
- Cấu trúc logic của đĩa



Đĩa mềm 5 $\frac{1}{4}$



Đĩa mềm 3 $\frac{1}{2}$

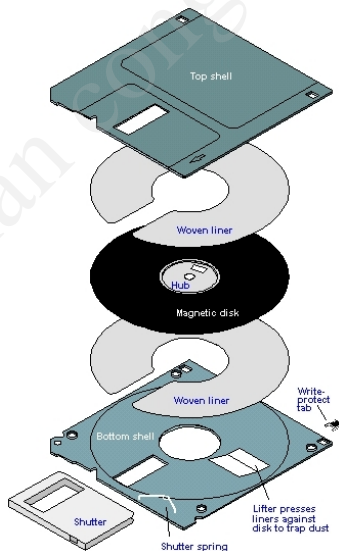
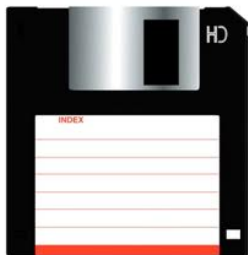

Cấu trúc vật lý đĩa mềm

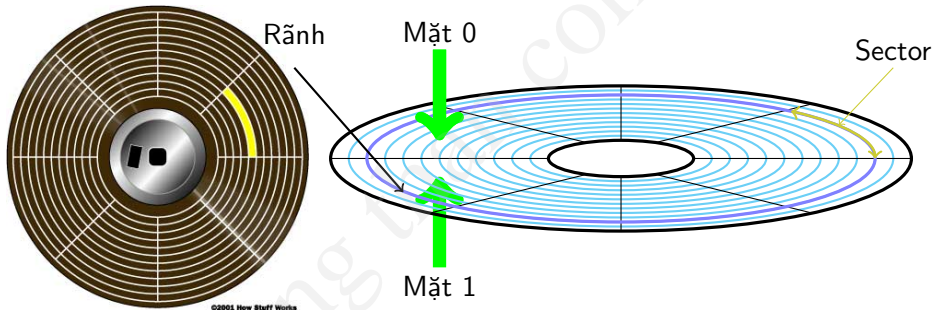

- Mặt đĩa. Mỗi mặt đĩa được đọc bởi một đầu đọc (*Header*)
 - Các đầu từ được đánh số **0**, **1**
- Rãnh đĩa (*Track*): Các vòng tròn đồng tâm
 - Được đánh số **0**, **1**,... từ ngoài vào trong
- Cung từ (*Sector*)
 - Được đánh số **1**, **2**,...

Định vị thông tin trên đĩa mềm

- Sector đơn vị thông tin hệ thống dùng làm việc với đĩa



Định vị thông tin trên đĩa mềm

- Sector đơn vị thông tin hệ thống dùng làm việc với đĩa
- Sector xác định qua tọa độ 3 chiều: Header, Track, Sector
 - Ví dụ: Boot Sector của đĩa mềm: Sector <0, 0, 1>



Định vị thông tin trên đĩa mềm

- Sector đơn vị thông tin hệ thống dùng làm việc với đĩa
- Sector xác định qua tọa độ 3 chiều: Header, Track, Sector
 - Ví dụ: Boot Sector của đĩa mềm: Sector $\langle 0, 0, 1 \rangle$
- Sector được xác định qua số hiệu sector (*tọa độ 1 chiều*)
 - Vị trí tương đối so với sector đầu tiên của đĩa



Định vị thông tin trên đĩa mềm

- Sector đơn vị thông tin hệ thống dùng làm việc với đĩa
- Sector xác định qua tọa độ 3 chiều: Header, Track, Sector
 - Ví dụ: Boot Sector của đĩa mềm: Sector $\langle 0, 0, 1 \rangle$
- Sector được xác định qua số hiệu sector (*tọa độ 1 chiều*)
 - Vị trí tương đối so với sector đầu tiên của đĩa

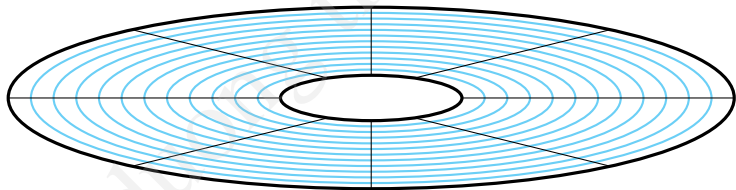

Định vị thông tin trên đĩa mềm

- Sector đơn vị thông tin hệ thống dùng làm việc với đĩa
- Sector xác định qua tọa độ 3 chiều: Header, Track, Sector
 - Ví dụ: Boot Sector của đĩa mềm: Sector $\langle 0, 0, 1 \rangle$
- Sector được xác định qua số hiệu sector (*tọa độ 1 chiều*)
 - Vị trí tương đối so với sector đầu tiên của đĩa

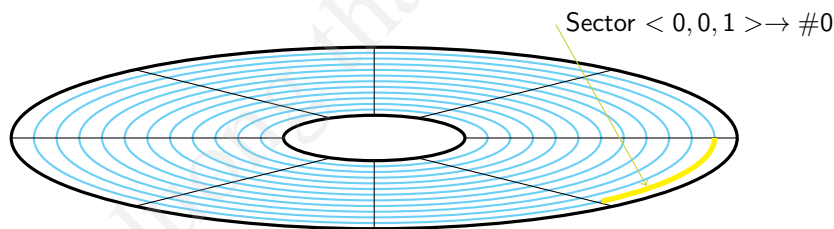

Định vị thông tin trên đĩa mềm

- Sector đơn vị thông tin hệ thống dùng làm việc với đĩa
- Sector xác định qua tọa độ 3 chiều: Header, Track, Sector
 - Ví dụ: Boot Sector của đĩa mềm: Sector $\langle 0, 0, 1 \rangle$
- Sector được xác định qua số hiệu sector (*tọa độ 1 chiều*)
 - Vị trí tương đối so với sector đầu tiên của đĩa

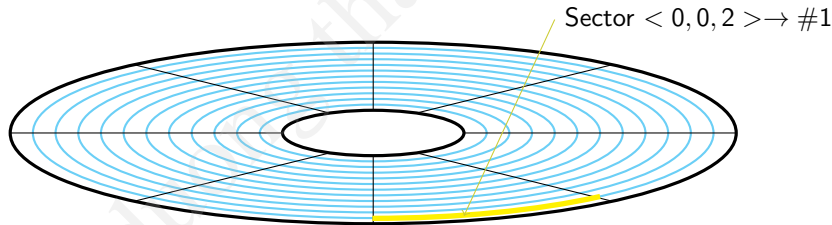

Định vị thông tin trên đĩa mềm

- Sector đơn vị thông tin hệ thống dùng làm việc với đĩa
- Sector xác định qua tọa độ 3 chiều: Header, Track, Sector
 - Ví dụ: Boot Sector của đĩa mềm: Sector $\langle 0, 0, 1 \rangle$
- Sector được xác định qua số hiệu sector (*tọa độ 1 chiều*)
 - Vị trí tương đối so với sector đầu tiên của đĩa

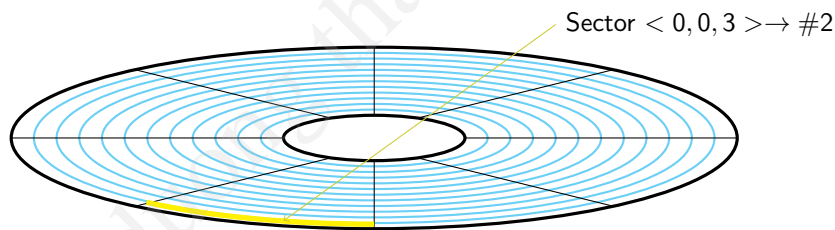

Định vị thông tin trên đĩa mềm

- Sector đơn vị thông tin hệ thống dùng làm việc với đĩa
- Sector xác định qua tọa độ 3 chiều: Header, Track, Sector
 - Ví dụ: Boot Sector của đĩa mềm: Sector $\langle 0, 0, 1 \rangle$
- Sector được xác định qua số hiệu sector (*tọa độ 1 chiều*)
 - Vị trí tương đối so với sector đầu tiên của đĩa

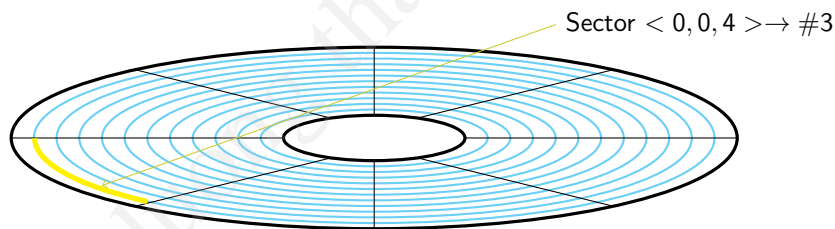

Định vị thông tin trên đĩa mềm

- Sector đơn vị thông tin hệ thống dùng làm việc với đĩa
- Sector xác định qua tọa độ 3 chiều: Header, Track, Sector
 - Ví dụ: Boot Sector của đĩa mềm: Sector $\langle 0, 0, 1 \rangle$
- Sector được xác định qua số hiệu sector (*tọa độ 1 chiều*)
 - Vị trí tương đối so với sector đầu tiên của đĩa

Sector $\langle 0, 0, 5 \rangle \rightarrow \#4$

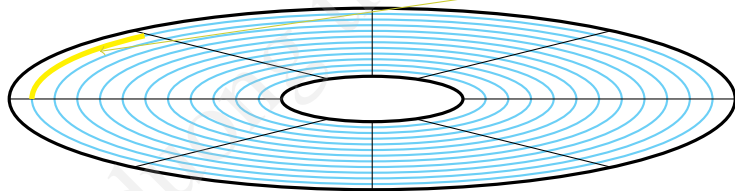

Định vị thông tin trên đĩa mềm

- Sector đơn vị thông tin hệ thống dùng làm việc với đĩa
- Sector xác định qua tọa độ 3 chiều: Header, Track, Sector
 - Ví dụ: Boot Sector của đĩa mềm: Sector $\langle 0, 0, 1 \rangle$
- Sector được xác định qua số hiệu sector (*tọa độ 1 chiều*)
 - Vị trí tương đối so với sector đầu tiên của đĩa

Sector $\langle 0, 0, 6 \rangle \rightarrow \#5$

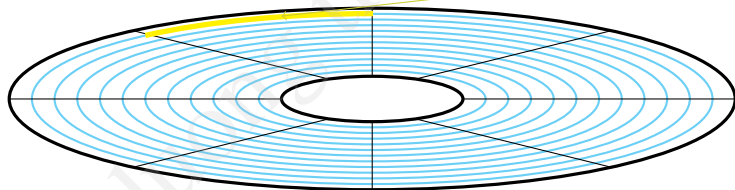

Định vị thông tin trên đĩa mềm

- Sector đơn vị thông tin hệ thống dùng làm việc với đĩa
- Sector xác định qua tọa độ 3 chiều: Header, Track, Sector
 - Ví dụ: Boot Sector của đĩa mềm: Sector $\langle 0, 0, 1 \rangle$
- Sector được xác định qua số hiệu sector (*tọa độ 1 chiều*)
 - Vị trí tương đối so với sector đầu tiên của đĩa

Sector $\langle 0, 0, 7 \rangle \rightarrow \#6$

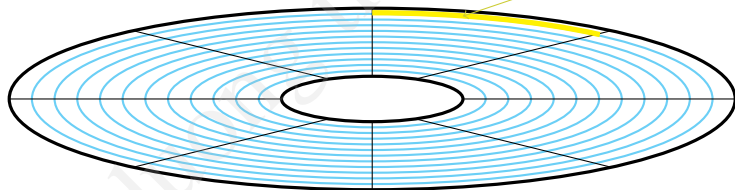

Định vị thông tin trên đĩa mềm

- Sector đơn vị thông tin hệ thống dùng làm việc với đĩa
- Sector xác định qua tọa độ 3 chiều: Header, Track, Sector
 - Ví dụ: Boot Sector của đĩa mềm: Sector $\langle 0, 0, 1 \rangle$
- Sector được xác định qua số hiệu sector (*tọa độ 1 chiều*)
 - Vị trí tương đối so với sector đầu tiên của đĩa

Sector $\langle 0, 0, 8 \rangle \rightarrow \#7$

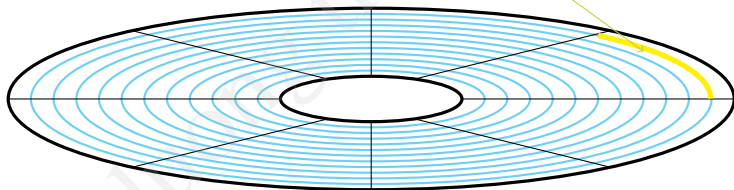

Định vị thông tin trên đĩa mềm

- Sector đơn vị thông tin hệ thống dùng làm việc với đĩa
- Sector xác định qua tọa độ 3 chiều: Header, Track, Sector
 - Ví dụ: Boot Sector của đĩa mềm: Sector $\langle 0, 0, 1 \rangle$
- Sector được xác định qua số hiệu sector (*tọa độ 1 chiều*)
 - Vị trí tương đối so với sector đầu tiên của đĩa

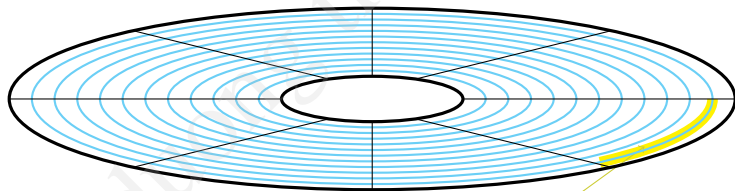

Sector $\langle 1, 0, 1 \rangle \rightarrow \#8$



Định vị thông tin trên đĩa mềm

- Sector đơn vị thông tin hệ thống dùng làm việc với đĩa
- Sector xác định qua tọa độ 3 chiều: Header, Track, Sector
 - Ví dụ: Boot Sector của đĩa mềm: Sector $\langle 0, 0, 1 \rangle$
- Sector được xác định qua số hiệu sector (*tọa độ 1 chiều*)
 - Vị trí tương đối so với sector đầu tiên của đĩa

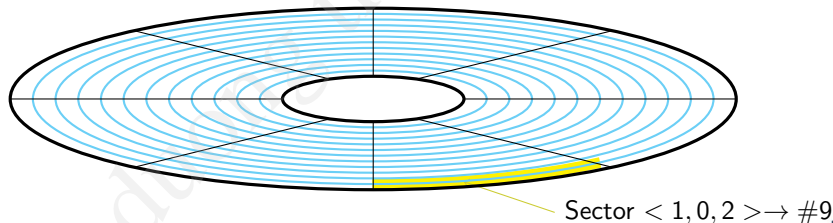

Định vị thông tin trên đĩa mềm

- Sector đơn vị thông tin hệ thống dùng làm việc với đĩa
- Sector xác định qua tọa độ 3 chiều: Header, Track, Sector
 - Ví dụ: Boot Sector của đĩa mềm: Sector $\langle 0, 0, 1 \rangle$
- Sector được xác định qua số hiệu sector (*tọa độ 1 chiều*)
 - Vị trí tương đối so với sector đầu tiên của đĩa

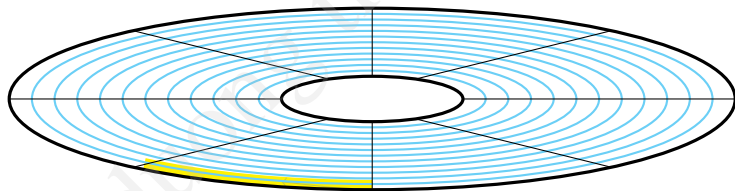

Sector $\langle 1, 0, 3 \rangle \rightarrow \#10$



Định vị thông tin trên đĩa mềm

- Sector đơn vị thông tin hệ thống dùng làm việc với đĩa
- Sector xác định qua tọa độ 3 chiều: Header, Track, Sector
 - Ví dụ: Boot Sector của đĩa mềm: Sector $\langle 0, 0, 1 \rangle$
- Sector được xác định qua số hiệu sector (*tọa độ 1 chiều*)
 - Vị trí tương đối so với sector đầu tiên của đĩa

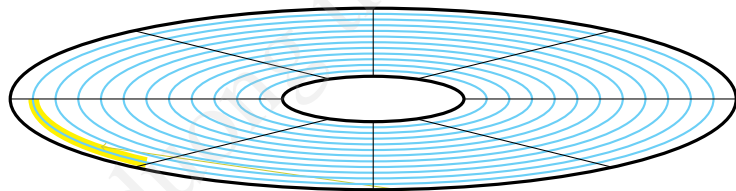

Sector $\langle 1, 0, 4 \rangle \rightarrow \#11$



Định vị thông tin trên đĩa mềm

- Sector đơn vị thông tin hệ thống dùng làm việc với đĩa
- Sector xác định qua tọa độ 3 chiều: Header, Track, Sector
 - Ví dụ: Boot Sector của đĩa mềm: Sector $\langle 0, 0, 1 \rangle$
- Sector được xác định qua số hiệu sector (*tọa độ 1 chiều*)
 - Vị trí tương đối so với sector đầu tiên của đĩa

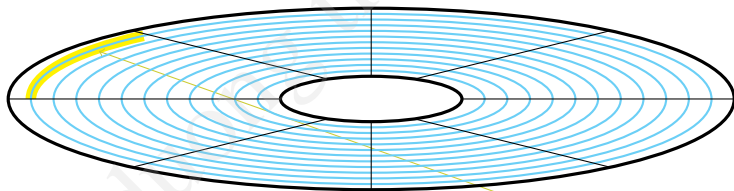

Sector $\langle 1, 0, 5 \rangle \rightarrow \#12$



Định vị thông tin trên đĩa mềm

- Sector đơn vị thông tin hệ thống dùng làm việc với đĩa
- Sector xác định qua tọa độ 3 chiều: Header, Track, Sector
 - Ví dụ: Boot Sector của đĩa mềm: Sector $\langle 0, 0, 1 \rangle$
- Sector được xác định qua số hiệu sector (*tọa độ 1 chiều*)
 - Vị trí tương đối so với sector đầu tiên của đĩa

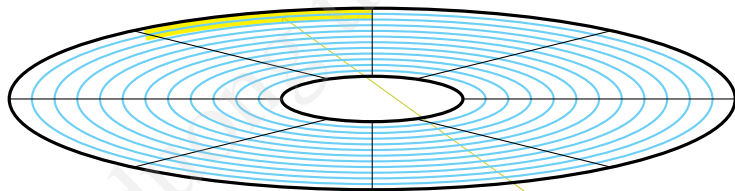

Sector $\langle 1, 0, 6 \rangle \rightarrow \#13$



Định vị thông tin trên đĩa mềm

- Sector đơn vị thông tin hệ thống dùng làm việc với đĩa
- Sector xác định qua tọa độ 3 chiều: Header, Track, Sector
 - Ví dụ: Boot Sector của đĩa mềm: Sector $\langle 0, 0, 1 \rangle$
- Sector được xác định qua số hiệu sector (*tọa độ 1 chiều*)
 - Vị trí tương đối so với sector đầu tiên của đĩa

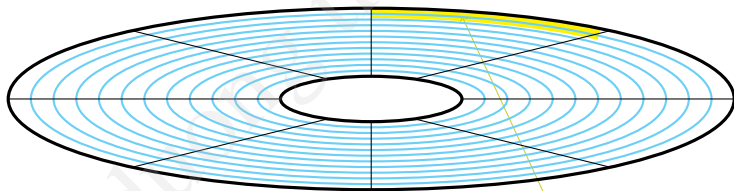

Sector $\langle 1, 0, 7 \rangle \rightarrow \#14$



Định vị thông tin trên đĩa mềm

- Sector đơn vị thông tin hệ thống dùng làm việc với đĩa
- Sector xác định qua tọa độ 3 chiều: Header, Track, Sector
 - Ví dụ: Boot Sector của đĩa mềm: Sector $\langle 0, 0, 1 \rangle$
- Sector được xác định qua số hiệu sector (*tọa độ 1 chiều*)
 - Vị trí tương đối so với sector đầu tiên của đĩa

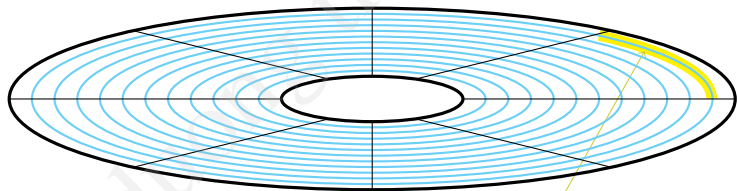

Sector $\langle 1, 0, 8 \rangle \rightarrow \#15$



Định vị thông tin trên đĩa mềm

- Sector đơn vị thông tin hệ thống dùng làm việc với đĩa
- Sector xác định qua tọa độ 3 chiều: Header, Track, Sector
 - Ví dụ: Boot Sector của đĩa mềm: Sector $\langle 0, 0, 1 \rangle$
- Sector được xác định qua số hiệu sector (*tọa độ 1 chiều*)
 - Vị trí tương đối so với sector đầu tiên của đĩa

Sector $\langle 0, 1, 1 \rangle \rightarrow \#16$

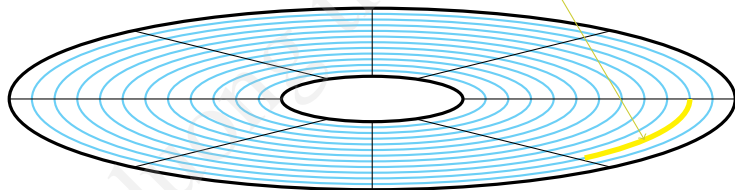

Định vị thông tin trên đĩa mềm

- Sector đơn vị thông tin hệ thống dùng làm việc với đĩa
- Sector xác định qua tọa độ 3 chiều: Header, Track, Sector
 - Ví dụ: Boot Sector của đĩa mềm: Sector $\langle 0, 0, 1 \rangle$
- Sector được xác định qua số hiệu sector (*tọa độ 1 chiều*)
 - Vị trí tương đối so với sector đầu tiên của đĩa

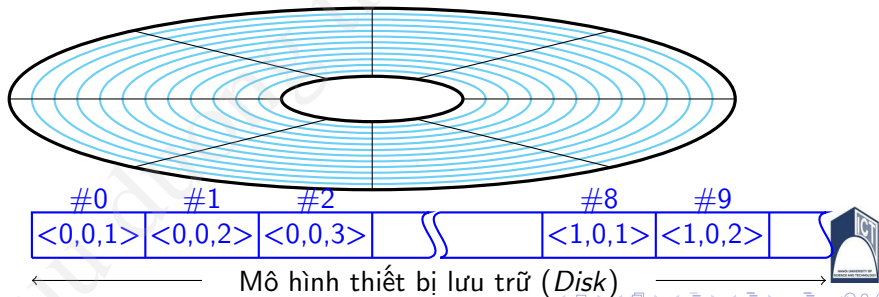

Đĩa cứng



Đĩa cứng

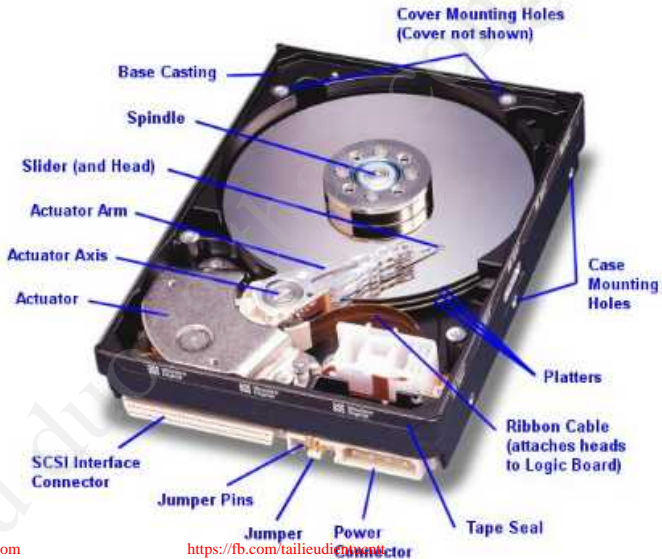

Cấu trúc vật lý đĩa cứng

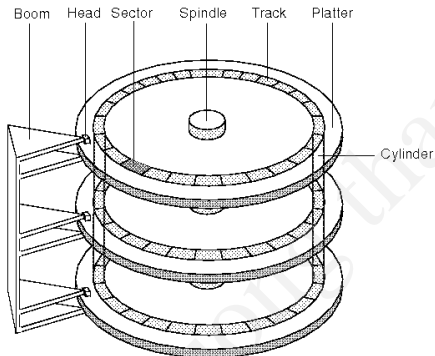

Cấu trúc

- Gồm nhiều mặt đĩa, được đánh số từ 0,1
- Các rãnh cùng bán kính tạo nên cylinder, được đánh số từ 0, 1,..
- Các sector trên mỗi mặt của mỗi cylinder, được đánh số từ 1,2,...

Định vị thông tin

- Tọa độ 3 chiều (H, C, S)
- Tọa độ 1 chiều: Số hiệu sector

Nguyên tắc như với đĩa mềm: Sector → Header → Cylinder

Truy nhập sector trên đĩa

- Sector là đơn vị thông tin máy tính dùng để làm việc với đĩa từ
- Có thể truy nhập (*đọc/ghi/format/...*) tới từng sector
- Truy nhập sử dụng ngắt BIOS 13h (*chức năng 2, 3, 5,...*)
 - Không phụ thuộc hệ điều hành
 - Sector được xác định theo địa chỉ <H,C,S>
- Truy nhập sử dụng lời gọi hệ thống
 - Ngắt của hệ điều hành
 - **Ví dụ:** MSDOS cung cấp ngắt 25h/26h cho phép đọc/ghi các sector theo địa chỉ tuyến tính
 - Sử dụng hàm WIN32 API
 - CreateFile()/ReadFile()/WriteFile()...



Sử dụng ngắt 13h

Thanh ghi	Ý nghĩa
AH	2h:Đọc sector; 3h: Ghi Sector
AL	Số sector cần đọc
DH	Các sector phải trên cùng một mặt, một rãnh
DL	Số hiệu mặt đĩa
DL	Số hiệu ổ đĩa. 0h:A;
CH	80h: Đĩa cứng thứ nhất; 81h Đĩa cứng thứ 2
CH	Số hiệu Track/Cylinder (<i>Sử dụng 10 bit, trong đó lấy 2 bit cao của CL</i>)
CL	Số hiệu sector (<i>chỉ sử dụng 6 bit thấp</i>)
ES:BX	Trỏ tới vùng đệm, nơi sẽ chứa dữ liệu đọc được (<i>khi AH=2h</i>) hoặc dữ liệu ghi ra đĩa (<i>Khi AH=3h</i>)
CarryFlag	CF=0 không có lỗi; CL chứa số sector đọc được CF=1 Có lỗi, AH chứa mã lỗi



Sử dụng ngắt 13h (Ví dụ)

```
#include <stdio.h>
#include <dos.h>
int main(int argc, char *argv[]){
    union REGS regs;
    struct SREGS sregs;
    int Buf[512];
    int i;
    regs.h.ah = 0x02;  regs.h.al = 0x01;
    regs.h.dh = 0x00;  regs.h.dl = 0x80;
    regs.h.ch = 0x00;  regs.h.cl = 0x01;
    regs.x.bx = FP_OFF(Buf);
    sregs.es = FP_SEG(Buf);
    int86x(0x13,&regs,&regs,&sregs);
    for(i=0;i<512;i++)  printf("%4X",Buf[i]);
    return 0;
}
```



Sử dụng WIN32 API

- **HANDLE CreateFile(...)**: Mở file/thiết bị vào ra
 - **LPCTSTR lpFileName**, ⇒ Tên file/thiết bị vào ra
 - "\\.\C:" Phân vùng / Ổ đĩa C
 - "\\.\PhysicalDrive0" Ổ đĩa cứng thứ nhất
 - **DWORD dwDesiredAccess**, ⇒ Thao tác với thiết bị
 - **DWORD dwShareMode**, ⇒ Cho phép dùng chung
 - **LPSECURITY_ATTRIBUTES lpSecurityAttributes** (*NULL*),
 - **DWORD dwCreationDisposition**, ⇒ Hành động thực hiện
 - **DWORD dwFlagsAndAttributes**, ⇒ Thuộc tính
 - **HANDLE hTemplateFile** (*NULL*)
- **BOOL ReadFile(...)**
 - **HANDLE hFile**, ⇒ File muốn đọc
 - **LPVOID lpBuffer**, ⇒ Vùng đệm chứa dữ liệu
 - **DWORD nNumberOfBytesToRead**, ⇒ số byte cần đọc
 - **LPDWORD lpNumberOfBytesRead**, ⇒ số byte đọc được
 - **LPOVERLAPPED lpOverlapped** (*NULL*)
- **BOOL WriteFile(...)** ⇒ Tham số tương tự ReadFile()



Sử dụng WIN32 API (Ví dụ)

```
#include <windows.h>
#include <stdio.h>
int main(int argc, char *argv[]){
    HANDLE hDisk;
    BYTE Buf[512];
    int bytread,i;

    hDisk=CreateFile("\\\\.\\PhysicalDrive0",GENERIC_READ,
        FILE_SHARE_READ | FILE_SHARE_WRITE,
        NULL, OPEN_EXISTING,0,NULL);
    if (hDisk==INVALID_HANDLE_VALUE) printf("Loi thiet bi");
    else {
        ReadFile(hDisk,Buf,512,&bytread,NULL);
        for(i=0;i<512;i++) printf("%4X",Buf[i]);
        CloseHandle(hDisk);
    }
    return 0;
}
```



3. Tổ chức thông tin trên đĩa từ

3.1 Cấu trúc vật lý của đĩa

Kết quả thực hiện

33	C0	8E	D0	BC	00	7C	FB	50	07	50	1F	FC	BE	1B	7C	BF	1B	06	50
57	B9	E5	01	F3	A4	CB	BD	BE	07	B1	04	38	6E	00	7C	09	75	13	83
C5	10	E2	F4	CD	18	8B	FD	83	C6	10	49	74	19	38	2C	74	F6	A0	B5
07	B4	07	8B	F0	AC	3C	00	74	FC	BB	07	00	B4	0E	CD	10	EB	F2	88
4E	10	E8	46	00	73	2A	FE	46	10	80	7E	04	0B	74	0B	80	7E	04	0C
74	05	A0	B6	07	75	D2	80	46	02	06	83	46	08	06	83	56	0A	00	E8
21	00	73	05	A0	B6	07	EB	BC	81	3E	FE	7D	55	AA	74	0B	80	7E	10
00	74	C8	A0	B7	07	EB	A9	8B	FC	1E	57	8B	F5	CB	BF	05	00	8A	56
00	B4	08	CD	13	72	23	8A	C1	24	3F	98	8A	DE	8A	FC	43	F7	E3	8B
D1	86	D6	B1	06	D2	EE	42	F7	E2	39	56	0A	77	23	72	05	39	46	08
73	1C	B8	01	02	BB	00	7C	8B	4E	02	8B	56	00	CD	13	73	51	4F	74
4E	32	E4	8A	56	00	CD	13	EB	E4	8A	56	00	60	BB	AA	55	B4	41	CD
13	72	36	81	FB	55	AA	75	30	F6	C1	01	74	2B	61	60	6A	00	6A	00
FF	76	0A	FF	76	08	6A	00	68	00	7C	6A	01	6A	10	B4	42	8B	F4	CD
13	61	61	73	0E	4F	74	00	32	E4	8A	56	00	CD	13	EB	D6	61	F9	C3
49	6E	76	61	6C	69	64	20	70	61	72	74	69	74	69	6F	6E	20	74	61
62	6C	65	00	45	72	72	6F	72	20	6C	6F	61	64	69	6E	67	20	6F	70
65	72	61	74	69	6E	67	20	73	79	73	74	65	6D	00	4D	69	73	73	69
6E	67	20	6F	70	65	72	61	74	69	6E	67	20	73	79	73	74	65	6D	00
00	00	00	00	00	00	00	00	00	00	00	00	00	00	00	00	00	00	00	00
00	00	00	00	00	00	00	00	00	00	00	00	00	00	00	00	00	00	00	00
00	00	00	00	00	00	00	00	00	00	00	00	00	00	00	00	00	00	00	00
00	00	00	00	00	00	00	00	00	00	00	00	00	00	00	00	00	00	00	00
0A	08	0B	08	00	80	01	01	00	07	FE	FF	FF	3F	00	00	00	2C	44	63
00	02	00	00	C1	FF	0F	FE	FF	FF	31	41	8A	03	0E	D3	1D	01	00	00
00	00	00	00	00	00	00	00	00	00	00	00	00	00	00	00	00	00	00	00
00	00	00	00	00	00	00	00	00	00	55	AA								



3 Tổ chức thông tin trên đĩa từ

- Cấu trúc vật lý của đĩa
- Cấu trúc logic của đĩa



Cấu trúc logic

- Đĩa mềm: Mỗi hệ điều hành có một chiến lược quản lý riêng
- Đĩa cứng (*Có dung lượng lớn*)
 - Được chia thành nhiều phân vùng (Partitions, Volumes,..)
 - Mỗi vùng là tập hợp các *Cylinder* liên tiếp nhau
 - Người dùng ấn định kích thước (*Ví dụ dùng: fdisk*)
 - Mỗi phân vùng có thể được quản lý bởi một HĐH riêng
 - HĐH *format* phân vùng theo định dạng được sử dụng
 - Tồn tại nhiều hệ thống khác nhau: FAT, NTFS, EXT3,...
 - Trước tất cả các phân vùng là các sector bị che
 - *Master Boot Record (MBR)*: Sector đầu tiên của đĩa

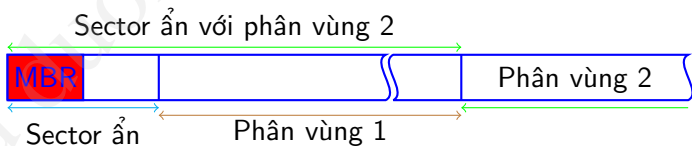

Master Boor Record

- Sector quan trọng nhất của đĩa
- Là sector đầu tiên trên đĩa (*Số hiệu 0 hoặc địa chỉ $\langle 0, 0, 1 \rangle$*)
- Cấu trúc gồm 3 phần



- **Chương trình nhận biết**
 - Đọc bảng phân chương để biết
 - Vị trí các phân vùng
 - Phân vùng tích cực (*chứa HDH*)
 - Đọc và thực hiện sector đầu tiên của phân vùng tích cực
- **Bảng phân chương (64bytes)**
 - Gồm 4 phần tử, mỗi phần tử 16 bytes
 - Mỗi phần tử chứa thông tin một vùng
 - Vị trí, kích thước, hệ thống chiếm giữ
- **Chữ ký hệ thống (luôn là 55AA)**



Cấu trúc một phần tử bảng phân chương

	Stt	Ofs	Size	Ý nghĩa
địa chỉ đầu	1	0	1B	Phân vùng tích cực? 80h nếu đúng; 0: Data
	2	1	1B	Số hiệu mặt đĩa đầu của phân vùng
	3	2	1W	Số hiệu sector và cylinder đầu của phân vùng
	4	4	1B	Mã nhận diện hệ thống. 05/0F: Partition mở rộng; 06:Big Dos; 07:NTFS; 0B: FAT32,..
đ/c cuối	5	5	1B	Số hiệu đầu đọc cuối
	6	6	1W	Số hiệu sector và cylinder cuối của phân vùng. (Số hiệu sector chỉ dùng 6 bit thấp)
	7	8	1DW	Địa chỉ đầu, tính theo số hiệu sector
	8	12	1DW	Số sector trong phân vùng

Ví dụ 1

```

00 01 01 00   07 FE 3F F8   3F 00 00 00   7A 09 3D 00
80 00 01 F9   0B FE BF 30   B9 09 3D 00   38 7B 4C 00
00 00 81 EB   0F FE FF FF   2B 1D B7 00   72 13 7A 00
00 00 00 00   00 00 00 00   00 00 00 00   00 00 00 00
55 AA

```

Giải mã

Boot	Vị trí đầu			Vị trí cuối			#sector	số sector
	Hdr	Cyl	Sec	HdR	Cyl	Sec		
No	1	0	1	254	248	63	63	4000122
Yes	0	249	1	254	560	63	4000185	5012280
No	0	747	1	254	1023	63	12000555	8000370
-	0	0	0	0	0	0	0	



3. Tổ chức thông tin trên đĩa từ

3.2 Cấu trúc logic của đĩa

Ví dụ 2

```

80 01 01 00 07 FE FF FF 3F 00 00 00 2C 92 00 02
00 00 C1 FF 0F FE FF FF 31 41 8A 03 0E D3 1D 01
00 00 00 00 00 00 00 00 00 00 00 00 00 00 00 00
00 00 00 00 00 00 00 00 00 00 00 00 00 00 00 00
55 AA

```

Active	Begin			Sys	End			Relative Sector	Number Of Sector
	Hdr	Cyl	Sct		Hdr	Cyl	Sct		
YES	1	0(0)	1	07	254	1023(2090)	63	63	33591852
NO	0	1023(3697)	1	0F	254	1023(4862)	63	59392305	18731790
NO	0	0(0)	0	00	0	0	0	0	0
NO	0	0(0)	0	00	0	0	0	0	0

Bảng phân chương mở rộng

- Khi trường nhận diện có giá trị 05 hoặc 0F, partition tương ứng là partition mở rộng
- Partition mở rộng được tổ chức như một đĩa cứng vật lý
 - Sector đầu tiên là MBR, chứa thông tin về các phân vùng trong partition mở rộng này
 - Các phần tử trong partition mở rộng có thể là partition rộng
 - Cho phép tạo hơn 4 ổ đĩa logic

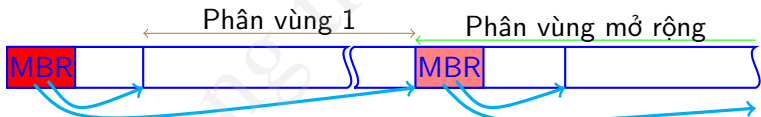

Act	Size	Sys#	Sector
80		07	
00		0B	
00		0F	

Bảng phân chương

Act	Size	Sys#	Sector
00		0B	
00		05	

Bảng phân chương mở rộng

3. Tổ chức thông tin trên đĩa từ

3.2 Cấu trúc logic của đĩa

Ví dụ về bảng phân chương mở rộng 1

```

80 01 01 00 07 EF FF FF 3F 00 00 00 11 2F F7 01
00 00 C1 FF 0F EF FF FF 50 2F F7 01 B0 23 B1 02
00 00 00 00 00 00 00 00 00 00 00 00 00 00 00 00
00 00 00 00 00 00 00 00 00 00 00 00 00 00 00 00
55 AA

```

Active	Begin			Sys	End			Relative Sector	Number Of Sector
	Hdr	Cyl	Sct		Hdr	Cyl	Sct		
YES	1	0	1	07	239	1023	63	63	32976657
NO	0	1023	1	0F	239	1023	63	32976720	45163440
NO	0	0	0	00	0	0	0	0	0
NO	0	0	0	00	0	0	0	0	0

3. Tổ chức thông tin trên đĩa từ

3.2 Cấu trúc logic của đĩa

Ví dụ về bảng phân chương mở rộng 2

Extended Partition (Sector number 32976720)...

```

00 01 C1 FF 06 EF FF FF 3F 00 00 00 51 E8 76 01
00 00 C1 FF 05 EF FF FF 90 E8 76 01 20 3B 3A 01
00 00 00 00 00 00 00 00 00 00 00 00 00 00 00 00
00 00 00 00 00 00 00 00 00 00 00 00 00 00 00 00
55 AA

```

Active	Begin			Sys	End			Relative Sector	Number Of Sector
	Hdr	Cyl	Sct		Hdr	Cyl	Sct		
NO	1	1023	1	06	239	1023	63	63	24569937
NO	0	1023	1	05	239	1023	63	24570000	20593440
NO	0	0	0	00	0	0	0	0	0
NO	0	0	0	00	0	0	0	0	0

3. Tổ chức thông tin trên đĩa từ

3.2 Cấu trúc logic của đĩa

Ví dụ về bảng phân chương mở rộng 3

Extended Partition (Sector number 57546720)...

```

00 01 C1 FF 0B EF FF FF 3F 00 00 00 E1 3A 3A 01
00 00 00 00 00 00 00 00 00 00 00 00 00 00 00
00 00 00 00 00 00 00 00 00 00 00 00 00 00 00
00 00 00 00 00 00 00 00 00 00 00 00 00 00 00
55 AA

```

Active	Begin			Sys	End			Relative Sector	Number Of Sector
	Hdr	Cyl	Sct		Hdr	Cyl	Sct		
NO	1	1023	1	0B	239	1023	63	63	20593377
NO	0	0	0	00	0	0	0	0	0
NO	0	0	0	00	0	0	0	0	0
NO	0	0	0	00	0	0	0	0	0

Global Unique Identifier Partation Table - GPT

- **LBA**: Logical Block Addressing
- **UEFI**: Unified Extensible Firmware Interface
- **BIOS** : Basic Input Output System
 - Địa chỉ một sector bị giới hạn 32 bit
⇒ Kích thước phân vùng bị giới hạn
- **GPT**
 - **LBA 0**: Protective Master Boot Record
 - **LBA 1**: Header GPT
 - **LBA 2**→**33**: Bảng phân chương, chiếm 32 sector
 - Gồm 128 phần tử, mỗi phần tử 128 byte
 - Sử dụng 8 byte để ghi địa chỉ (LBA) đầu và cuối của phân vùng
 - **LBA 34** → ...: Các phân vùng
 - **LBA -33** → -2 32 sector, backup cho bảng phân chương
 - **LBA -1** Sector cuối, backup cho Header GPT



Nội dung chính

- 1 Hệ thống file
- 2 Cài đặt hệ thống file
- 3 Tổ chức thông tin trên đĩa từ
- 4 Hệ thống FAT**



Các hệ thống file

Tồn tại nhiều hệ thống file khác nhau

- Hệ thống FAT
 - FAT 12/ FAT16 dùng cho MSDOS
 - FAT32 dùng từ WIN98
 - 12/16/32: Số bit dùng để định danh cluster
- Hệ thống NTFS
 - Sử dụng trong WINNT, WIN2000
 - Dùng 64 bit để xác định một cluster
 - Ưu việt hơn FAT trong bảo mật, mã hóa, nén dữ liệu,...
- Hệ thống EXT3
 - Sử dụng trong Linux
- Hệ thống CDFS
 - Hệ thống quản lý file trong CDROM
 - Hạn chế về độ sâu cây thư mục và kích thước tên
- Hệ thống UDF
 - Phát triển từ CDFS cho DVD-ROM, hỗ trợ tên file dài



Cấu trúc phân vùng cho FAT

FAT12/16

- Số cluster lớn nhất FAT12: $2^{12} - 18$; FAT16 : $2^{16} - 18$
- K/thước max: FAT12: 32MB; FAT16: 2GB/4GB (32K/64K Cluster)

FAT32

- Chỉ dùng 28 bit \Rightarrow Số cluster lớn nhất $2^{28} - 18$
- K/thước max: 2TB/8GB/16TB (8KB/32KB/64KB Cluster)

Cấu trúc logic của hệ thống FAT

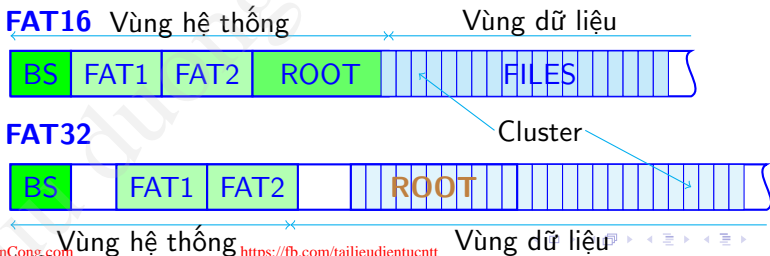

4 Hệ thống FAT

- Boot sector
- Bảng FAT (File Allocation Table)
- Thư mục gốc



Cấu trúc

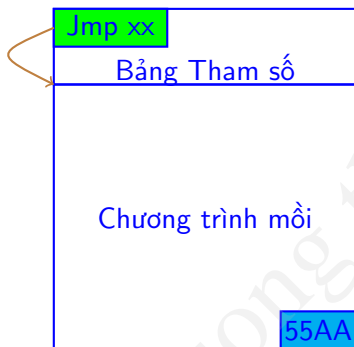

EB	58	90	4D	53	44	4F	53	35	2E	30	00	02	10	24	00
02	00	00	00	00	F8	00	3F	00	F0	00	3F	00	00	00	00
E1	3A	3A	01	3E	27	00	00	00	00	00	02	00	00	00	00
01	00	06	00	00	00	00	00	00	00	00	00	00	00	00	00
80	00	29	D9	DF	92	BC	4E	4F	20	4E	41	40	45	20	20
20	20	46	41	54	33	32	20	20	20	33	C9	8E	D1	BC	F4
7B	8E	C1	8E	D9	BD	00	7C	88	4E	02	8A	56	40	B4	08
CD	13	73	05	B9	FF	8A	F1	66	0F	B6	C6	40	66	0F	0F
86	D1	80	E2	3F	F7	E2	86	CD	C0	ED	06	41	66	0F	B7
C9	66	F7	E1	66	89	46	F8	83	7E	16	00	75	38	83	7E
2A	00	77	32	66	8B	46	1C	66	83	C0	0C	BB	00	80	B9
01	00	E8	2B	00	E9	48	03	00	FA	7D	B4	7D	8B	F0	AC
84	C0	74	17	3C	FF	74	09	B4	0E	BB	07	00	CD	10	EB
EE	A0	FB	7D	EB	E5	A0	F9	7D	EB	E0	98	CD	16	CD	19
66	60	66	3B	46	F8	0F	82	4A	00	66	6A	00	66	50	06
53	66	68	10	00	01	00	80	7E	02	00	0F	85	20	00	B4
41	BB	AA	55	8A	56	40	CD	13	0F	82	1C	00	81	FB	55
AA	0F	85	14	00	F6	C1	01	0F	84	0D	00	FE	46	02	B4
42	8A	56	40	8B	F4	CD	13	0B	F9	66	58	66	58	66	58
66	58	EB	2A	66	33	D2	66	0F	B7	4E	18	66	F7	F1	FE
C2	8A	CA	66	8B	D0	66	C1	EA	10	F7	76	1A	86	D6	8A
56	40	80	E8	09	E4	06	0A	CC	B8	01	02	CD	13	66	61
0F	82	54	FF	81	C3	00	02	66	40	49	0F	85	71	FF	C3
4E	54	4C	44	52	20	20	20	20	20	20	00	00	00	00	00
00	00	00	00	00	00	00	00	00	00	00	00	00	00	00	00
00	00	00	00	00	00	00	00	00	00	00	00	00	00	00	00
00	00	00	00	00	00	00	00	00	00	00	00	00	00	00	00
00	00	00	00	00	00	00	00	00	00	00	00	00	00	00	00
6D	6F	76	65	20	64	69	73	6B	73	20	6F	72	20	6F	74
68	65	72	20	6D	65	64	69	61	2E	FF	0D	0A	44	69	73
6B	20	65	72	72	6F	72	6F	0D	0A	50	72	65	73	73	20
61	6E	79	20	6B	65	79	20	74	6F	20	72	65	73	74	61
72	74	0D	0A	00	00	00	00	00	AC	CB	D8	00	00	55	AA

- Sector đầu tiên của phân vùng
- Cấu trúc gồm 3 phần
 - Bảng tham số đĩa (*BPB: Bios Parameter Block*)
 - Chương trình mồi (*Boot strap loader*)
 - Chữ ký hệ thống (*trên là 55AA*)



Cấu trúc bảng tham số đĩa - Phần chung

Stt	Ofs	Kt	Giá trị mẫu	Ý nghĩa
1	0	3B	EB 3C 90	Nhảy đến đầu chương trình môi
2	3	8B	MSDOS5.0	Tên hệ thống file đã format đĩa
3	11	1W	00 02	K/thước 1 sector, thường là 512
4	13	1B	40	Số sector cho một cluster (<i>32K-Cluster</i>)
5	14	1W	01 00	Số scts đứng trước FAT/Số scts để dành
6	16	1B	02	Số bảng FAT
7	17	1W	00 02	Số phần tử của ROOT. FAT32: 00 00
8	19	1W	00 00	Σ sector trên đĩa (< 32M) hoặc 0000
9	21	1B	F8	Khuôn dạng đĩa (F8:HD, F0: Đĩa1.44M)
10	22	1W	D1 09	Số sector cho một bảng FAT(<i>209</i>)
11	24	1W	3F 00	Số sector cho một rãnh (<i>63</i>)
12	26	1W	40 00	Số đầu đọc ghi (<i>64</i>)
13	28	1DW	3F 00 00 00	Số sector ẩn- Sectors trước volume
14	32	1DW	41 0C 34 00	Tổng số sector trên đĩa (<i>3411009</i>)



Cấu trúc bảng tham số ổ đĩa - Phần dành cho FAT12/FAT16

Stt	Ofs	Kt	Giá trị mẫu	Ý nghĩa
15	36	1B	80h	Số hiệu ổ đĩa vật lý 0: ổ A; 80h: ổ C
16	37	1B	00	Để dành/Byte cao cho trường #ổ đĩa
17	38	1B	29h	Boot sector mở rộng 29h
18	39	1DW	D513 5B24	Volume Serial number(245B-13D5)
19	43	11B	NO NAME	Volume Label: nhãn đĩa (<i>không dùng</i>)
20	54	8B	FAT16	Để dành, thường là đoạn text miêu tả dạng FAT
21	62	-		Bootstrap loader

Ví dụ

EB	3C	90	4D	53	44	4F	53	35	2E	30	00	02	02	06	00
02	00	02	00	00	F8	F5	00	3F	00	FF	00	3F	00	00	00
C1	EB	01	00	00	00	29	A6	EA	D4	70	4E	4F	20	4E	41
4D	45	20	20	20	20	46	41	54	31	36	20	20	20	33	C9

Ví dụ giả mã bảng tham số đĩa của FAT16

EB	3C	90	4D	53	44	4F	53	35	2E	30	00	02	02	06	00
02	00	02	00	00	F8	F5	00	3F	00	FF	00	3F	00	00	00
C1	EB	01	00	00	00	29	A6	EA	D4	70	4E	4F	20	4E	41
4D	45	20	20	20	20	46	41	54	31	36	20	20	20	33	C9



Ví dụ giả mã bảng tham số đĩa của FAT16

EB	3C	90	4D	53	44	4F	53	35	2E	30	00	02	02	06	00
02	00	02	00	00	F8	F5	00	3F	00	FF	00	3F	00	00	00
C1	EB	01	00	00	00	29	A6	EA	D4	70	4E	4F	20	4E	41
4D	45	20	20	20	20	46	41	54	31	36	20	20	20	33	C9



Ví dụ giả mã bảng tham số đĩa của FAT16

Jmp+3C

EB	3C	90	4D	53	44	4F	53	35	2E	30	00	02	02	06	00
02	00	02	00	00	F8	F5	00	3F	00	FF	00	3F	00	00	00
C1	EB	01	00	00	00	29	A6	EA	D4	70	4E	4F	20	4E	41
4D	45	20	20	20	20	46	41	54	31	36	20	20	20	33	C9

Ví dụ giả mã bảng tham số đĩa của FAT16

OEName: MSDOS5.0

EB	3C	90	4D	53	44	4F	53	35	2E	30	00	02	02	06	00
02	00	02	00	00	F8	F5	00	3F	00	FF	00	3F	00	00	00
C1	EB	01	00	00	00	29	A6	EA	D4	70	4E	4F	20	4E	41
4D	45	20	20	20	20	46	41	54	31	36	20	20	20	33	C9

Ví dụ giả mã bảng tham số đĩa của FAT16

Kích thước sector: 512

EB	3C	90	4D	53	44	4F	53	35	2E	30	00	02	02	06	00
02	00	02	00	00	F8	F5	00	3F	00	FF	00	3F	00	00	00
C1	EB	01	00	00	00	29	A6	EA	D4	70	4E	4F	20	4E	41
4D	45	20	20	20	20	46	41	54	31	36	20	20	20	33	C9



Ví dụ giả mã bảng tham số đĩa của FAT16

2 sector cho 1 cluster

EB	3C	90	4D	53	44	4F	53	35	2E	30	00	02	02	06	00
02	00	02	00	00	F8	F5	00	3F	00	FF	00	3F	00	00	00
C1	EB	01	00	00	00	29	A6	EA	D4	70	4E	4F	20	4E	41
4D	45	20	20	20	20	46	41	54	31	36	20	20	20	33	C9



Ví dụ giả mã bảng tham số đĩa của FAT16

Có 6 sector đứng trước bảng FAT thứ nhất

EB	3C	90	4D	53	44	4F	53	35	2E	30	00	02	02	06	00
02	00	02	00	00	F8	F5	00	3F	00	FF	00	3F	00	00	00
C1	EB	01	00	00	00	29	A6	EA	D4	70	4E	4F	20	4E	41
4D	45	20	20	20	20	46	41	54	31	36	20	20	20	33	C9

Ví dụ giả mã bảng tham số đĩa của FAT16

Có 2 bảng FAT

EB	3C	90	4D	53	44	4F	53	35	2E	30	00	02	02	06	00
02	00	02	00	00	F8	F5	00	3F	00	FF	00	3F	00	00	00
C1	EB	01	00	00	00	29	A6	EA	D4	70	4E	4F	20	4E	41
4D	45	20	20	20	20	46	41	54	31	36	20	20	20	33	C9



Ví dụ giả mã bảng tham số đĩa của FAT16

Có tối đa 512 phần tử trong thư mục gốc

EB	3C	90	4D	53	44	4F	53	35	2E	30	00	02	02	06	00
02	00	02	00	00	F8	F5	00	3F	00	FF	00	3F	00	00	00
C1	EB	01	00	00	00	29	A6	EA	D4	70	4E	4F	20	4E	41
4D	45	20	20	20	20	46	41	54	31	36	20	20	20	33	C9

Ví dụ giả mã bảng tham số đĩa của FAT16

Đĩa lớn hơn 32MB

EB	3C	90	4D	53	44	4F	53	35	2E	30	00	02	02	06	00
02	00	02	00	00	F8	F5	00	3F	00	FF	00	3F	00	00	00
C1	EB	01	00	00	00	29	A6	EA	D4	70	4E	4F	20	4E	41
4D	45	20	20	20	20	46	41	54	31	36	20	20	20	33	C9



Ví dụ giả mã bảng tham số đĩa của FAT16

Mã nhận diện khuôn dạng đĩa: F8

EB	3C	90	4D	53	44	4F	53	35	2E	30	00	02	02	06	00
02	00	02	00	00	F8	F5	00	3F	00	FF	00	3F	00	00	00
C1	EB	01	00	00	00	29	A6	EA	D4	70	4E	4F	20	4E	41
4D	45	20	20	20	20	46	41	54	31	36	20	20	20	33	C9



Ví dụ giả mã bảng tham số đĩa của FAT16

Số sector cho một bảng FAT : 245

EB	3C	90	4D	53	44	4F	53	35	2E	30	00	02	02	06	00
02	00	02	00	00	F8	F5	00	3F	00	FF	00	3F	00	00	00
C1	EB	01	00	00	00	29	A6	EA	D4	70	4E	4F	20	4E	41
4D	45	20	20	20	20	46	41	54	31	36	20	20	20	33	C9

Ví dụ giả mã bảng tham số đĩa của FAT16

Số sector cho một rãnh: 63

EB	3C	90	4D	53	44	4F	53	35	2E	30	00	02	02	06	00
02	00	02	00	00	F8	F5	00	3F	00	FF	00	3F	00	00	00
C1	EB	01	00	00	00	29	A6	EA	D4	70	4E	4F	20	4E	41
4D	45	20	20	20	20	46	41	54	31	36	20	20	20	33	C9

Ví dụ giả mã bảng tham số đĩa của FAT16

Số đầu đọc ghi: 255

EB	3C	90	4D	53	44	4F	53	35	2E	30	00	02	02	06	00
02	00	02	00	00	F8	F5	00	3F	00	FF	00	3F	00	00	00
C1	EB	01	00	00	00	29	A6	EA	D4	70	4E	4F	20	4E	41
4D	45	20	20	20	20	46	41	54	31	36	20	20	20	33	C9

Ví dụ giả mã bảng tham số đĩa của FAT16

Số sector ảnh: 63

EB	3C	90	4D	53	44	4F	53	35	2E	30	00	02	02	06	00
02	00	02	00	00	F8	F5	00	3F	00	FF	00	3F	00	00	00
C1	EB	01	00	00	00	29	A6	EA	D4	70	4E	4F	20	4E	41
4D	45	20	20	20	20	46	41	54	31	36	20	20	20	33	C9



Ví dụ giả mã bảng tham số đĩa của FAT16

Tổng số sector của Volume: 125889 ($\approx 64\text{MB}$)

EB	3C	90	4D	53	44	4F	53	35	2E	30	00	02	02	06	00
02	00	02	00	00	F8	F5	00	3F	00	FF	00	3F	00	00	00
C1	EB	01	00	00	00	29	A6	EA	D4	70	4E	4F	20	4E	41
4D	45	20	20	20	20	46	41	54	31	36	20	20	20	33	C9



Ví dụ giả mã bảng tham số đĩa của FAT16

Số hiệu ổ đĩa vật lý: 00 00

EB	3C	90	4D	53	44	4F	53	35	2E	30	00	02	02	06	00
02	00	02	00	00	F8	F5	00	3F	00	FF	00	3F	00	00	00
C1	EB	01	00	00	00	29	A6	EA	D4	70	4E	4F	20	4E	41
4D	45	20	20	20	20	46	41	54	31	36	20	20	20	33	C9

Ví dụ giả mã bảng tham số đĩa của FAT16

BPB mở rộng: 29h

EB	3C	90	4D	53	44	4F	53	35	2E	30	00	02	02	06	00
02	00	02	00	00	F8	F5	00	3F	00	FF	00	3F	00	00	00
C1	EB	01	00	00	00	29	A6	EA	D4	70	4E	4F	20	4E	41
4D	45	20	20	20	20	46	41	54	31	36	20	20	20	33	C9



Ví dụ giả mã bảng tham số đĩa của FAT16

Volume serial number: 70D4-EAA6

EB	3C	90	4D	53	44	4F	53	35	2E	30	00	02	02	06	00
02	00	02	00	00	F8	F5	00	3F	00	FF	00	3F	00	00	00
C1	EB	01	00	00	00	29	A6	EA	D4	70	4E	4F	20	4E	41
4D	45	20	20	20	20	46	41	54	31	36	20	20	20	33	C9



Ví dụ giả mã bảng tham số đĩa của FAT16

Nhãn đĩa: NO NAME

EB	3C	90	4D	53	44	4F	53	35	2E	30	00	02	02	06	00
02	00	02	00	00	F8	F5	00	3F	00	FF	00	3F	00	00	00
C1	EB	01	00	00	00	29	A6	EA	D4	70	4E	4F	20	4E	41
4D	45	20	20	20	20	46	41	54	31	36	20	20	20	33	C9

Ví dụ giả mã bảng tham số đĩa của FAT16

Kiểu FAT: FAT16

EB	3C	90	4D	53	44	4F	53	35	2E	30	00	02	02	06	00
02	00	02	00	00	F8	F5	00	3F	00	FF	00	3F	00	00	00
C1	EB	01	00	00	00	29	A6	EA	D4	70	4E	4F	20	4E	41
4D	45	20	20	20	20	46	41	54	31	36	20	20	20	33	C9

Ví dụ giả mã bảng tham số đĩa của FAT16

Bắt đầu của chương trình mỗi

EB	3C	90	4D	53	44	4F	53	35	2E	30	00	02	02	06	00
02	00	02	00	00	F8	F5	00	3F	00	FF	00	3F	00	00	00
C1	EB	01	00	00	00	29	A6	EA	D4	70	4E	4F	20	4E	41
4D	45	20	20	20	20	46	41	54	31	36	20	20	20	33	C9

Cấu trúc bảng tham số đĩa - Phần dành cho FAT32

Stt	Ofs	Kt	Giá trị mẫu	Ý nghĩa
15	36	1DW	C9 03 00 00	Tổng số sector cho bảng FAT
16	40	1W	00 00	Flags: #FAT chính (<i>Không dùng</i>)
17	42	1W	00 00	Version: Phiên bản FAT32 (<i>Không dùng</i>)
18	44	1DW	02 00 00 00	Số hiệu cluster bắt đầu của ROOT
19	48	1W	01 00	#sector chứa File System information
20	50	1W	06 00	Số hiệu sector dùng backup Bootsector
21	52	12B	00 ... 00	Để dành
22	64	1B	00	Số hiệu ổ đĩa vật lý 0: ổ A; 80h: ổ C
23	65	1B	00	Để dành/Byte cao cho trường #Driver
24	66	1B	29	Boot sector mở rộng. Luôn có giá trị 29h
25	67	1DW	62 0E 18 66	Volume Serial number
26	71	11B	NO NAME	Volume Label: Nhãn đĩa (<i>Ko s/dụng</i>)
27	82	8B	FAT32	Để dành, thường là đoạn text miêu tả dạng FAT



4. Hệ thống FAT

4.1 Boot sector

Ví dụ Boot sector của một hệ thống dùng FAT32

EB	58	90	4D	53	44	4F	53	35	2E	30	00	02	10	24	00
02	00	00	00	00	F8	00	00	3F	00	F0	00	3F	00	00	00
E1	3A	3A	01	3E	27	00	00	00	00	00	00	02	00	00	00
01	00	06	00	00	00	00	00	00	00	00	00	00	00	00	00
80	00	29	D9	DF	92	BC	4E	4F	20	4E	41	4D	45	20	20
20	20	46	41	54	33	32	20	20	20	33	C9	8E	D1	BC	F4
7B	8E	C1	8E	D9	BD	00	7C	88	4E	02	8A	56	40	B4	08
CD	13	73	05	B9	FF	FF	8A	F1	66	0F	B6	C6	40	66	0F
B6	D1	80	E2	3F	F7	E2	86	CD	C0	ED	06	41	66	0F	B7
C9	66	F7	E1	66	89	46	F8	83	7E	16	00	75	38	83	7E
2A	00	77	32	66	8B	46	1C	66	83	C0	0C	BB	00	80	B9
01	00	E8	2B	00	E9	48	03	00	FA	7D	B4	7D	8B	F0	AC
84	C0	74	17	3C	FF	74	09	B4	0E	BB	07	00	CD	10	EB
EE	A0	FB	7D	EB	E5	A0	F9	7D	EB	E0	98	CD	16	CD	19
66	60	66	3B	46	F8	0F	82	4A	00	66	6A	00	66	50	06
53	66	68	10	00	01	00	80	7E	02	00	0F	85	20	00	B4
41	BB	AA	55	8A	56	40	CD	13	0F	82	1C	00	81	FB	55
AA	0F	85	14	00	F6	C1	01	0F	84	0D	00	FE	46	02	B4
42	8A	56	40	8B	F4	CD	13	B0	F9	66	58	66	58	66	58
66	58	EB	2A	66	33	D2	66	0F	B7	4E	18	66	F7	F1	FE
C2	8A	CA	66	8B	D0	66	C1	EA	10	F7	76	1A	86	D6	8A
56	40	8A	E8	C0	E4	06	0A	CC	B8	01	02	CD	13	66	61
0F	82	54	FF	81	C3	00	02	66	40	49	0F	85	71	FF	C3
4E	54	4C	44	52	20	20	20	20	20	20	00	00	00	00	00
00	00	00	00	00	00	00	00	00	00	00	00	00	00	00	00
00	00	00	00	00	00	00	00	00	00	00	00	00	00	00	00
00	00	00	00	00	00	00	00	00	00	00	00	00	00	00	00
00	00	00	00	00	00	00	00	00	00	00	00	00	00	00	00
00	00	00	00	00	00	00	00	00	00	00	00	00	00	00	00
6D	6F	76	65	20	64	69	73	6B	73	20	6F	72	20	6F	74
68	65	72	20	6D	65	64	69	61	2E	FF	0D	0A	44	69	73
6B	20	65	72	72	6F	72	FF	0D	0A	50	72	65	73	73	20
61	6E	79	20	6B	65	79	20	74	6F	20	72	65	73	74	61
72	74	0D	0A	00	00	00	00	00	AC	CB	D8	00	00	55	AA

Kết quả giải mã hệ thống FAT32 bằng chương trình

```
BIOS PARAMETER BLOCK <BPB>...
OEM Name                :      MSDOS5 .0
Bytes per sector        :                512
Sectors per cluster     :                16
Sectorss before the first FAT :          36
Number of copies of FAT :                2
Media Descriptior       :                F8h
Sectors per Tracks      :                63
Number of Header        :               240
Number of Hiden Scts in Volume :          63
Number of Sectors in Volume :      20593377
Number of Sectors per FAT :          10046
Cluster num. of start of ROOT :           2
Sct number of FileSystem Info :           1
Sct number of Boot backup sct :           6
Logical drive number of Volume :          80h
Extend BPB Signature    :                29h
Serial Number of Volume :      BC92-DFD9
Volumn lable            :                NO NAME
FAT Type                :                FAT32
Boot signature          :                55 AA
```

File System Information Sector

- Thường là Sector thứ 2 của Volume
 - Ngay sau Boot sector (*Sector số hiệu 1*)
- Cấu trúc

Stt	Ofs	Size	Ý nghĩa
1	0	1DW	Chữ ký thứ nhất của FSInfo sector. Giá trị các byte theo thứ tự: 52h 52h 61h 41h
2	4	480B	Không rõ, thường chứa giá trị 00
3	484	1DW	Chữ ký của File System Information Sector. Giá trị các byte theo thứ tự: 72h 72h 41h 61h
4	488	1DW	Số cluster tự do. -1 nếu không xác định
5	492	1DW	Số hiệu của cluster vừa mới được cung cấp
6	496	12B	Để dành
7	508	2B	Không xác định, thường bằng 0
8	510	2B	Chữ ký Bootsector. Có giá trị 55 AA



File system information sector của một volume dùng FAT32

```

52 52 61 41 00 00 00 00 00 00 00 00 00 00 00 00 00 00 00
00 00 00 00 00 00 00 00 00 00 00 00 00 00 00 00 00 00 00
00 00 00 00 00 00 00 00 00 00 00 00 00 00 00 00 00 00 00
00 00 00 00 00 00 00 00 00 00 00 00 00 00 00 00 00 00 00
00 00 00 00 00 00 00 00 00 00 00 00 00 00 00 00 00 00 00
00 00 00 00 00 00 00 00 00 00 00 00 00 00 00 00 00 00 00
00 00 00 00 00 00 00 00 00 00 00 00 00 00 00 00 00 00 00
00 00 00 00 00 00 00 00 00 00 00 00 00 00 00 00 00 00 00

```

```

FILE SYSTEM INFO:...
First signature           : 41615252h
File System Info Signature : 61417272h
Number of Free Clusters  :      786100
#Cluster recently Allocation :      2469
Boot signature           :      55 AA

```

```

00 00 00 00 00 00 00 00 00 00 00 00 00 00 00 00 00 00 00
00 00 00 00 00 00 00 00 00 00 00 00 00 00 00 00 00 00 00
00 00 00 00 00 00 00 00 00 00 00 00 00 00 00 00 00 00 00
00 00 00 00 00 00 00 00 00 00 00 00 00 00 00 00 00 00 00
00 00 00 00 00 00 00 00 00 00 00 00 00 00 00 00 00 00 00
00 00 00 00 00 00 00 00 00 00 00 00 00 00 00 00 00 00 00
00 00 00 00 72 72 41 61 B4 FE 0B 00 A5 09 00 00 00 00 00 00
00 00 00 00 00 00 00 00 00 00 55 AA 00 00 00 00 00 00 00

```

Cấu trúc bảng tham số đĩa cho hệ thống NTFS 1

Stt	Ofs	Kt	Giá trị mẫu	Ý nghĩa
1	0	3B	EB 52 90	Nhảy đến đầu chương trình khởi động
2	3	8B	NTFS	Tên hệ thống file đã format đĩa
3	11	1W	00 02	Bytes per Sector
4	13	1B	08	Sectors per Cluster (<i>4K-Cluster</i>)
5	14	1W	00 00	Reserved sectors. Always zero
6	16	1B	00	Allways 0 (FAT: Số bảng FAT)
7	17	1W	00 00	Allways 0 (FAT: Số p/tử của ROOT)
8	19	1W	00 00	Not used by NTFS (FAT:K/thước đĩa)
9	21	1B	F8	Media Type
10	22	1W	00 00	Allway 0 (FAT:Sectors cho FAT)
11	24	1W	3F 00	Sector per Track (63)
12	26	1W	FF 00	Number of Head (255)
13	28	1DW	3F 00 00 00	Hidden sectors (63)
14	32	1DW	00 00 00 00	Not used by NTFS (FAT: \sumsectors)



Cấu trúc bảng tham số đĩa cho hệ thống NTFS 2

Stt	Ofs	Kt	Giá trị mẫu	Ý nghĩa
15	36	1DW	80 00 80 00	Not used by NTFS(FAT: Tổng số sectors cho FAT)
16	40	1LCN	2B 92 00 02 00 00 00 00	Total sectors (LCN: LONGLONG) (33591851)
17	48	1LCN	00 00 0C 00 00 00 00 00	Logical cluster number for MFT (786432)
18	56	1LCN	22 09 20 00 00 00 00 00	Logical #cluster for MFT mirroring (2099490)
19	64	1DW	F6 00 00 00	Clusters per file record segment (246)
20	68	1DW	01 00 00 00	Clusters per index block (1)
21	72	1LCN	A6 CA D7 C6 00 D8 6C 24	Volume serial number 246C-D800-C6D7-CAA6
22	80	1DW	00 00 00 00	Checksum
23	84	-		Bootstrap loader



4. Hệ thống FAT

4.1 Boot sector

Boot sectors của một đĩa cứng NTFS

EB	52	90	4E	54	46	53	20	20	20	00	02	08	00	00
00	00	00	00	00	F8	00	00	3F	00	FF	00	3F	00	00
00	00	00	00	80	00	80	00	2B	92	00	02	00	00	00
00	00	0C	00	00	00	00	00	22	09	20	00	00	00	00
F6	00	00	00	01	00	00	00	A6	CA	D7	6C	00	D8	6C
00	00	00	00	FA	33	C0	8E	D0	BC	00	7C	FB	B8	C0
8E	D8	E8	16	00	B8	00	0D	8E	C0	33	DB	C6	06	0E
10	E8	53	00	68	00	0D	68	6A	02	CB	8A	16	24	00
08	CD	13	73	05	B9	FF	FF	8A	F1	66	0F	B6	C6	40
0F	B6	D1	80	E2	3F	F7	E2	86	CD	C0	ED	06	41	66
B7	C9	66	F7	E1	66	A3	20	00	C3	B4	41	BB	AA	55
16	24	00	CD	13	72	0F	81	FB	55	AA	75	09	F6	C1
74	04	FE	06	14	00	C3	66	60	1E	06	66	A1	10	00
03	06	1C	00	66	3B	06	20	00	0F	82	3A	00	1E	66
00	66	50	06	53	66	68	10	00	01	00	80	3E	14	00
0F	85	0C	00	E8	B3	FF	80	3E	14	00	00	0F	84	61
B4	42	8A	16	24	00	16	1F	8B	F4	CD	13	66	58	5B
66	58	66	58	1F	EB	2D	66	33	D2	66	0F	B7	0E	18
66	F7	F1	FE	C2	8A	CA	66	8B	D0	66	C1	EA	10	F7
1A	00	86	D6	8A	16	24	00	8A	E8	C0	E4	06	0A	CC
01	02	CD	13	0F	82	19	00	8C	C0	05	20	00	8E	C0
FF	06	10	00	FF	0E	0E	00	0F	85	6F	FF	07	1F	66
C3	A0	F8	01	E8	09	00	A0	FB	01	E8	03	00	FB	EB
B4	01	8B	F0	AC	3C	00	74	09	B4	0E	BB	07	00	CD
EB	F2	C3	0D	0A	41	20	64	69	73	6B	20	72	65	61
20	65	72	72	6F	72	20	6F	63	63	75	72	72	65	64
0D	0A	4E	54	4C	44	52	20	69	73	20	6D	69	73	73
6E	67	00	0D	0A	4E	54	4C	44	52	20	69	73	20	63
6D	70	72	65	73	73	65	64	00	0D	0A	50	72	65	73
20	43	74	72	6C	2B	41	6C	74	2B	44	65	6C	20	74
20	72	65	73	74	61	72	74	0D	0A	00	00	00	00	00
00	00	00	00	00	00	00	00	83	A0	B3	C9	00	00	55

Giải mã bảng tham số của đĩa dùng NTFS

```

EB 52 90 4E 54 46 53 20 20 20 20 00 02 08 00 00
00 00 00 00 00 F8 00 00 3F 00 FF 00 3F 00 00 00
00 00 00 00 80 00 80 00 2B 92 00 02 00 00 00 00
00 00 0C 00 00 00 00 00 22 09 20 00 00 00 00 00
F6 00 00 00 01 00 00 00 A6 CA D7 6C 00 D8 6C 24
00 00 00 00 FA 33 C0 8E D0 BC 00 7C FB B8 C0 07

```

BIOS PARAMETER BLOCK <BPB>...

```

OEM Name : NTFS
Bytes per sector : 512
Sectors per cluster : 8
Media Descriptior : F8h
Sectors per Tracks : 63
Number of Header : 255
Number of Hiden Scts in Volume : 63
Number of Sectors in Volume : 33591851
Cluster number for MTF : 786432
Cluster number for MTF Mirror : 2099490
Cluster per file Record Seg. : 246
Cluster per index block : 1
Volume serial number : 246C-D800-6CD7-CAA6
Checksum : 0
Boot signature : 55 AA

```

Giải mã bảng tham số của đĩa dùng NTFS

EB	52	90	4E	54	46	53	20	20	20	20	00	02	08	00	00
00	00	00	00	00	F8	00	00	3F	00	FF	00	3F	00	00	00
00	00	00	00	80	00	80	00	2B	92	00	02	00	00	00	00
00	00	0C	00	00	00	00	00	22	09	20	00	00	00	00	00
F6	00	00	00	01	00	00	00	A6	CA	D7	6C	00	D8	6C	24
00	00	00	00	FA	33	C0	8E	D0	BC	00	7C	FB	B8	C0	07

BIOS PARAMETER BLOCK (BPB)...

```

OEM Name                : NTFS
Bytes per sector         : 512
Sectors per cluster     : 8
Media Descriptior       : F8h
Sectors per Tracks      : 63
Number of Header        : 255
Number of Hiden Scts in Volume : 63
Number of Sectors in Volume : 33591851
Cluster number for MTF  : 786432
Cluster number for MTF Mirror : 2099490
Cluster per file Record Seg. : 246
Cluster per index block  : 1
Volume serial number    : 246C-D800-6CD7-CAA6
Checksum                 : 0
Boot signature          : 55 AA

```

Giải mã bảng tham số của đĩa dùng NTFS

EB	52	90	4E	54	46	53	20	20	20	20	00	02	08	00	00
00	00	00	00	00	F8	00	00	3F	00	FF	00	3F	00	00	00
00	00	00	00	80	00	80	00	2B	92	00	02	00	00	00	00
00	00	0C	00	00	00	00	00	22	09	20	00	00	00	00	00
F6	00	00	00	01	00	00	00	A6	CA	D7	6C	00	D8	6C	24
00	00	00	00	FA	33	C0	8E	D0	BC	00	7C	FB	B8	C0	07

BIOS PARAMETER BLOCK (BPB)...

OEM Name	:	NTFS
Bytes per sector	:	512
Sectors per cluster	:	8
Media Descriptor	:	F8h
Sectors per Tracks	:	63
Number of Header	:	255
Number of Hidden Scts in Volume	:	63
Number of Sectors in Volume	:	33591851
Cluster number for MIF	:	786432
Cluster number for MIF Mirror	:	2099490
Cluster per file Record Seg.	:	246
Cluster per index block	:	1
Volume serial number	:	246C-D800-6CD7-CAA6
Checksum	:	0
Boot signature	:	55 AA

Giải mã bảng tham số của đĩa dùng NTFS

EB	52	90	4E	54	46	53	20	20	20	20	00	02	08	00	00
00	00	00	00	00	F8	00	00	3F	00	FF	00	3F	00	00	00
00	00	00	00	80	00	80	00	2B	92	00	02	00	00	00	00
00	00	0C	00	00	00	00	00	22	09	20	00	00	00	00	00
F6	00	00	00	01	00	00	00	A6	CA	D7	6C	00	D8	6C	24
00	00	00	00	FA	33	C0	8E	D0	BC	00	7C	FB	B8	C0	07

BIOS PARAMETER BLOCK (BPB)...

OEM Name	:	NTFS
Bytes per sector	:	512
Sectors per cluster	:	8
Media Descriptor	:	F8h
Sectors per Tracks	:	63
Number of Header	:	255
Number of Hidden Scts in Volume	:	63
Number of Sectors in Volume	:	33591851
Cluster number for MIF	:	786432
Cluster number for MIF Mirror	:	2099490
Cluster per file Record Seg.	:	246
Cluster per index block	:	1
Volume serial number	:	246C-D800-6CD7-CAA6
Checksum	:	0
Boot signature	:	55 AA

Giải mã bảng tham số của đĩa dùng NTFS

EB	52	90	4E	54	46	53	20	20	20	20	00	02	08	00	00
00	00	00	00	00	F8	00	00	3F	00	FF	00	3F	00	00	00
00	00	00	00	80	00	80	00	2B	92	00	02	00	00	00	00
00	00	0C	00	00	00	00	00	22	09	20	00	00	00	00	00
F6	00	00	00	01	00	00	00	A6	CA	D7	6C	00	D8	6C	24
00	00	00	00	FA	33	C0	8E	D0	BC	00	7C	FB	B8	C0	07

BIOS PARAMETER BLOCK <BPB>...

OEM Name	:	NTFS
Bytes per sector	:	512
Sectors per cluster	:	8
Media Descriptior	:	F8h
Sectors per Tracks	:	63
Number of Header	:	255
Number of Hiden Scts in Volume	:	63
Number of Sectors in Volume	:	33591851
Cluster number for MTF	:	786432
Cluster number for MTF Mirror	:	2099490
Cluster per file Record Seg.	:	246
Cluster per index block	:	1
Volume serial number	:	246C-D800-6CD7-CAA6
Checksum	:	0
Boot signature	:	55 AA

Giải mã bảng tham số của đĩa dùng NTFS

EB	52	90	4E	54	46	53	20	20	20	00	02	08	00	00
00	00	00	00	00	F8	00	00	3F	00	FF	00	3F	00	00
00	00	00	00	80	00	80	00	2B	92	00	02	00	00	00
00	00	0C	00	00	00	00	00	22	09	20	00	00	00	00
F6	00	00	00	01	00	00	00	A6	CA	D7	6C	00	D8	6C
00	00	00	00	FA	33	C0	8E	D0	BC	00	7C	FB	B8	C0

BIOS PARAMETER BLOCK (BPB)...

```

OEM Name           : NTFS
Bytes per sector   : 512
Sectors per cluster : 8
Media Descriptior  : F8h
Sectors per Tracks : 63
Number of Header   : 255
Number of Hiden Scts in Volume : 63
Number of Sectors in Volume : 33591851
Cluster number for MTF : 786432
Cluster number for MTF Mirror : 2099490
Cluster per file Record Seg. : 246
Cluster per index block : 1
Volume serial number : 246C-D800-6CD7-CAA6
Checksum           : 0
Boot signature     : 55 AA

```

Giải mã bảng tham số của đĩa dùng NTFS

EB	52	90	4E	54	46	53	20	20	20	20	00	02	08	00	00
00	00	00	00	00	F8	00	00	3F	00	FF	00	3F	00	00	00
00	00	00	00	80	00	80	00	2B	92	00	02	00	00	00	00
00	00	0C	00	00	00	00	00	22	09	20	00	00	00	00	00
F6	00	00	00	01	00	00	00	A6	CA	D7	6C	00	D8	6C	24
00	00	00	00	FA	33	C0	8E	D0	BC	00	7C	FB	B8	C0	07

BIOS PARAMETER BLOCK <BPB>...

```

OEM Name                : NTFS
Bytes per sector         : 512
Sectors per cluster     : 8
Media Descriptior       : F8h
Sectors per Tracks      : 63
Number of Header        : 255
Number of Hiden Scts in Volume : 63
Number of Sectors in Volume : 33591851
Cluster number for MTF  : 786432
Cluster number for MTF Mirror : 2099490
Cluster per file Record Seg. : 246
Cluster per index block  : 1
Volume serial number    : 246C-D800-6CD7-CAA6
Checksum                : 0
Boot signature          : 55 AA

```

Giải mã bảng tham số của đĩa dùng NTFS

EB	52	90	4E	54	46	53	20	20	20	20	00	02	08	00	00
00	00	00	00	00	F8	00	00	3F	00	FF	00	3F	00	00	00
00	00	00	00	80	00	80	00	2B	92	00	02	00	00	00	00
00	00	0C	00	00	00	00	00	22	09	20	00	00	00	00	00
F6	00	00	00	01	00	00	00	A6	CA	D7	6C	00	D8	6C	24
00	00	00	00	FA	33	C0	8E	D0	BC	00	7C	FB	B8	C0	07

BIOS PARAMETER BLOCK (BPB)...

```

OEM Name           : NTFS
Bytes per sector   : 512
Sectors per cluster : 8
Media Descriptior  : F8h
Sectors per Tracks : 63
Number of Header   : 255
Number of Hiden Scts in Volume : 63
Number of Sectors in Volume : 33591851
Cluster number for MTF : 786432
Cluster number for MTF Mirror : 2099490
Cluster per file Record Seg. : 246
Cluster per index block : 1
Volume serial number : 246C-D800-6CD7-CAA6
Checksum           : 0
Boot signature     : 55 AA

```

Giải mã bảng tham số của đĩa dùng NTFS

EB	52	90	4E	54	46	53	20	20	20	20	00	02	08	00	00
00	00	00	00	00	F8	00	00	3F	00	FF	00	3F	00	00	00
00	00	00	00	80	00	80	00	2B	92	00	02	00	00	00	00
00	00	0C	00	00	00	00	00	22	09	20	00	00	00	00	00
F6	00	00	00	01	00	00	00	A6	CA	D7	6C	00	D8	6C	24
00	00	00	00	FA	33	C0	8E	D0	BC	00	7C	FB	B8	C0	07

BIOS PARAMETER BLOCK (BPB)...

```

OEM Name           : NTFS
Bytes per sector   : 512
Sectors per cluster : 8
Media Descriptior  : F8h
Sectors per Tracks : 63
Number of Header   : 255
Number of Hiden Scts in Volume : 63
Number of Sectors in Volume : 33591851
Cluster number for MTF : 786432
Cluster number for MTF Mirror : 2099490
Cluster per file Record Seg. : 246
Cluster per index block : 1
Volume serial number : 246C-D800-6CD7-CAA6
Checksum           : 0
Boot signature     : 55 AA

```

Giải mã bảng tham số của đĩa dùng NTFS

EB	52	90	4E	54	46	53	20	20	20	20	00	02	08	00	00
00	00	00	00	00	F8	00	00	3F	00	FF	00	3F	00	00	00
00	00	00	00	80	00	80	00	2B	92	00	02	00	00	00	00
00	00	0C	00	00	00	00	00	22	09	20	00	00	00	00	00
F6	00	00	00	01	00	00	00	A6	CA	D7	6C	00	D8	6C	24
00	00	00	00	FA	33	C0	8E	D0	BC	00	7C	FB	B8	C0	07

BIOS PARAMETER BLOCK (BPB)...

OEM Name	:	NTFS
Bytes per sector	:	512
Sectors per cluster	:	8
Media Descriptior	:	F8h
Sectors per Tracks	:	63
Number of Header	:	255
Number of Hiden Scts in Volume	:	63
Number of Sectors in Volume	:	33591851
Cluster number for MTF	:	786432
Cluster number for MTF Mirror	:	2099490
Cluster per file Record Seg.	:	246
Cluster per index block	:	1
Volume serial number	:	246C-D800-6CD7-CAA6
Checksum	:	0
Boot signature	:	55 AA

Giải mã bảng tham số của đĩa dùng NTFS

EB	52	90	4E	54	46	53	20	20	20	20	00	02	08	00	00
00	00	00	00	00	F8	00	00	3F	00	FF	00	3F	00	00	00
00	00	00	00	80	00	80	00	2B	92	00	02	00	00	00	00
00	00	0C	00	00	00	00	00	22	09	20	00	00	00	00	00
F6	00	00	00	01	00	00	00	A6	CA	D7	6C	00	D8	6C	24
00	00	00	00	FA	33	C0	8E	D0	BC	00	7C	FB	B8	C0	07

BIOS PARAMETER BLOCK (BPB)...

```

OEM Name           : NTFS
Bytes per sector   : 512
Sectors per cluster : 8
Media Descriptior  : F8h
Sectors per Tracks : 63
Number of Header   : 255
Number of Hiden Scts in Volume : 63
Number of Sectors in Volume : 33591851
Cluster number for MTF : 786432
Cluster number for MTF Mirror : 2099490
Cluster per file Record Seg. : 246
Cluster per index block : 1
Volume serial number : 246C-D800-6CD7-CAA6
Checksum           : 0
Boot signature     : 55 AA

```

Giải mã bảng tham số của đĩa dùng NTFS

EB	52	90	4E	54	46	53	20	20	20	20	00	02	08	00	00
00	00	00	00	00	F8	00	00	3F	00	FF	00	3F	00	00	00
00	00	00	00	80	00	80	00	2B	92	00	02	00	00	00	00
00	00	0C	00	00	00	00	00	22	09	20	00	00	00	00	00
F6	00	00	00	01	00	00	00	A6	CA	D7	6C	00	D8	6C	24
00	00	00	00	FA	33	C0	8E	D0	BC	00	7C	FB	B8	C0	07

BIOS PARAMETER BLOCK <BPB>...

OEM Name	:	NTFS
Bytes per sector	:	512
Sectors per cluster	:	8
Media Descriptor	:	F8h
Sectors per Tracks	:	63
Number of Header	:	255
Number of Hidden Scts in Volume	:	63
Number of Sectors in Volume	:	33591851
Cluster number for MTF	:	786432
Cluster number for MTF Mirror	:	2099490
Cluster per file Record Seg.	:	246
Cluster per index block	:	1
Volume serial number	:	246C-D800-6CD7-CAA6
Checksum	:	0
Boot signature	:	55 AA

Giải mã bảng tham số của đĩa dùng NTFS

EB	52	90	4E	54	46	53	20	20	20	20	00	02	08	00	00
00	00	00	00	00	F8	00	00	3F	00	FF	00	3F	00	00	00
00	00	00	00	80	00	80	00	2B	92	00	02	00	00	00	00
00	00	0C	00	00	00	00	00	22	09	20	00	00	00	00	00
F6	00	00	00	01	00	00	00	A6	CA	D7	6C	00	D8	6C	24
00	00	00	00	FA	33	C0	8E	D0	BC	00	7C	FB	B8	C0	07

```

BIOS PARAMETER BLOCK (BPB)...
OEM Name                : NTFS
Bytes per sector         : 512
Sectors per cluster     : 8
Media Descriptior       : F8h
Sectors per Tracks      : 63
Number of Header        : 255
Number of Hiden Scts in Volume : 63
Number of Sectors in Volume : 33591851
Cluster number for MTF  : 786432
Cluster number for MTF Mirror : 2099490
Cluster per file Record Seg. : 246
Cluster per index block  : 1
Volume serial number    : 246C-D800-6CD7-CAA6
Checksum                : 0
Boot signature          : 55 AA
    
```

Giải mã bảng tham số của đĩa dùng NTFS

EB	52	90	4E	54	46	53	20	20	20	20	00	02	08	00	00
00	00	00	00	00	F8	00	00	3F	00	FF	00	3F	00	00	00
00	00	00	00	80	00	80	00	2B	92	00	02	00	00	00	00
00	00	0C	00	00	00	00	00	22	09	20	00	00	00	00	00
F6	00	00	00	01	00	00	00	A6	CA	D7	6C	00	D8	6C	24
00	00	00	00	FA	33	C0	8E	D0	BC	00	7C	FB	B8	C0	07

BIOS PARAMETER BLOCK (BPB)...

```

OEM Name           : NTFS
Bytes per sector   : 512
Sectors per cluster : 8
Media Descriptior  : F8h
Sectors per Tracks : 63
Number of Header   : 255
Number of Hiden Scts in Volume : 63
Number of Sectors in Volume : 33591851
Cluster number for MTF : 786432
Cluster number for MTF Mirror : 2099490
Cluster per file Record Seg. : 246
Cluster per index block : 1
Volume serial number : 246C-D800-6CD7-CAA6
Checksum           : 0
Boot signature     : 55 AA

```

Giải mã bảng tham số của đĩa dùng NTFS

EB	52	90	4E	54	46	53	20	20	20	20	00	02	08	00	00
00	00	00	00	00	F8	00	00	3F	00	FF	00	3F	00	00	00
00	00	00	00	80	00	80	00	2B	92	00	02	00	00	00	00
00	00	0C	00	00	00	00	00	22	09	20	00	00	00	00	00
F6	00	00	00	01	00	00	00	A6	CA	D7	6C	00	D8	6C	24
00	00	00	00	FA	33	C0	8E	D0	BC	00	7C	FB	B8	C0	07

BIOS PARAMETER BLOCK <BPB>...

OEM Name	:	NTFS
Bytes per sector	:	512
Sectors per cluster	:	8
Media Descriptior	:	F8h
Sectors per Tracks	:	63
Number of Header	:	255
Number of Hiden Scts in Volume	:	63
Number of Sectors in Volume	:	33591851
Cluster number for MTF	:	786432
Cluster number for MTF Mirror	:	2099490
Cluster per file Record Seg.	:	246
Cluster per index block	:	1
Volume serial number	:	246C-D800-6CD7-CAA6
Checksum	:	0
Boot signature	:	55 AA

Giải mã bảng tham số của đĩa dùng NTFS

EB	52	90	4E	54	46	53	20	20	20	20	00	02	08	00	00
00	00	00	00	00	F8	00	00	3F	00	FF	00	3F	00	00	00
00	00	00	00	80	00	80	00	2B	92	00	02	00	00	00	00
00	00	0C	00	00	00	00	00	22	09	20	00	00	00	00	00
F6	00	00	00	01	00	00	00	A6	CA	D7	6C	00	D8	6C	24
00	00	00	00	FA	33	C0	8E	D0	BC	00	7C	FB	B8	C0	07

BIOS PARAMETER BLOCK (BPB)...

OEM Name	:	NTFS
Bytes per sector	:	512
Sectors per cluster	:	8
Media Descriptor	:	F8h
Sectors per Tracks	:	63
Number of Header	:	255
Number of Hidden Scts in Volume	:	63
Number of Sectors in Volume	:	33591851
Cluster number for MIF	:	786432
Cluster number for MIF Mirror	:	2099490
Cluster per file Record Seg.	:	246
Cluster per index block	:	1
Volume serial number	:	246C-D800-6CD7-CAA6
Checksum	:	0
Boot signature	:	55 AA

4 Hệ thống FAT

- Boot sector
- Bảng FAT (File Allocation Table)
- Thư mục gốc



Mục đích

FAT được sử dụng để quản lý các khối nhớ (*blocks/clusters*) trong vùng dữ liệu của bộ nhớ lưu trữ

- Khối nhớ đang sử dụng
 - Phân phối cho từng file/thư mục
- Khối nhớ tự do
- Khối nhớ bị hỏng

Thực hiện như thế nào ?



Phương pháp

FAT gồm nhiều phần tử

- Mỗi phần tử có thể 12bit, 16bit, 32bit
- Mỗi phần tử ứng với 1 khối (*cluster*) trên vùng dữ liệu
 - 2 phần tử đầu (0,1) có ý nghĩa đặc biệt
 - Khuôn dạng đĩa, Bit shutdown, Bit diskerror
 - Phần tử thứ 2 ứng với cluster đầu của phần Data

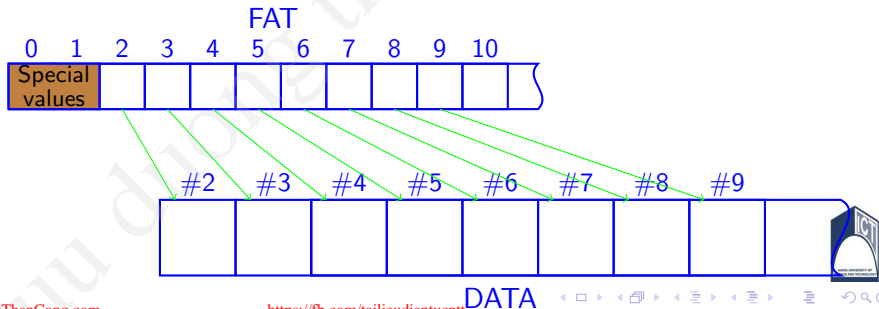

Cài đặt

Mỗi phần tử của bảng FAT mang một giá trị đặc trưng cho tính chất của cluster tương ứng

FAT[(32)16]12	Ý nghĩa
[(0000)0]000h	Cluster tương ứng tự do
[(0000)0]001h	Giá trị không sử dụng
[(0000)0]002h → [(0FFF)F]FEFh	Cluster đang được sử dụng. Giá trị đóng vai trò con trỏ, trỏ tới cluster tiếp theo của file
[(0FFF)F]FF0h → [(0FFF)F]FF6h	Các giá trị để dành, chưa được sử dụng
[(0FFF)F]FF7h	Đánh dấu cluster tương ứng bị hỏng
[(0FFF)F]FF8h→ → [(0FFF)F]FFFh	Cluster đang đc sử dụng và là cluster cuối cùng của file (<i>EOC:End Of Cluster chain</i>). Thực tế thường dùng giá trị [(0FFF)F]FFFh



Liên kết các cluster

Root entry

ABC	TXT	A		Time	Date	008	Size
-----	-----	---	--	------	------	-----	------

FAT	2	3	4	5	6	7	8	9	10	11	12	13	14	15	16	17	18	19
Special values	03	04	05	FFF	00	00	09	10	12	FF7	15	00	00	16	FFF	00	21	FFF

DATA

#2	#3	#4	#5	#6	#7	#8	#9	#10	#11	

#12	#13	#14	#15	#16	#17	#18	#19	#20	#21



Liên kết các cluster

Root entry

ABC	TXT	A		Time	Date	008	Size
-----	-----	---	--	------	------	-----	------

FAT	2	3	4	5	6	7	8	9	10	11	12	13	14	15	16	17	18	19
Special values	03	04	05	FFF	00	00	09	10	12	FF7	15	00	00	16	FFF	00	21	FFF

DATA

#2	#3	#4	#5	#6	#7	#8	#9	#10	#11	

#12	#13	#14	#15	#16	#17	#18	#19	#20	#21



Liên kết các cluster

Root entry

ABC	TXT	A		Time	Date	008	Size
-----	-----	---	--	------	------	-----	------

FAT	2	3	4	5	6	7	8	9	10	11	12	13	14	15	16	17	18	19
Special values	03	04	05	FFF	00	00	09	10	12	FF7	15	00	00	16	FFF	00	21	FFF

DATA

#2	#3	#4	#5	#6	#7	#8	#9	#10	#11										

#12	#13	#14	#15	#16	#17	#18	#19	#20	#21										



Liên kết các cluster

Root entry

ABC	TXT	A		Time	Date	008	Size
-----	-----	---	--	------	------	-----	------

FAT	2	3	4	5	6	7	8	9	10	11	12	13	14	15	16	17	18	19
Special values	03	04	05	FFF	00	00	09	10	12	FF7	15	00	00	16	FFF	00	21	FFF

Diagram illustrating the FAT table structure. A brown arrow points from the '008' value in the Root entry to the FAT entry at index 8. Blue arrows show the chain of cluster pointers: 8 points to 9, 9 to 10, 10 to 12, 12 to 15, and 15 to 16. The FAT entry at index 11 (FF7) is highlighted in red, indicating it is the end of the chain.

DATA

#2	#3	#4	#5	#6	#7	#8	#9	#10	#11									

Diagram illustrating the DATA blocks. The first row shows the layout of data blocks. The second row labels the blocks from #2 to #11. Block #11 is highlighted in red, indicating it is the end of the chain.

#12	#13	#14	#15	#16	#17	#18	#19	#20	#21									

Diagram illustrating the DATA blocks. The first row shows the layout of data blocks. The second row labels the blocks from #12 to #21. Block #21 is highlighted in red, indicating it is the end of the chain.

Liên kết các cluster

Root entry

ABC	TXT	A		Time	Date	008	Size
-----	-----	---	--	------	------	-----	------

FAT	2	3	4	5	6	7	8	9	10	11	12	13	14	15	16	17	18	19
Special values	03	04	05	FFF	00	00	09	10	12	FF7	15	00	00	16	FFF	00	21	FFF

Diagram illustrating the FAT table structure. A brown arrow points from the '008' value in the Root entry to the FAT entry at index 8. Blue arrows indicate the chain of clusters: 8 points to 9, 9 to 10, 10 to 12, 12 to 15, and 15 to 16. The FAT entry at index 11 (FF7) is highlighted in red.

DATA

#2	#3	#4	#5	#6	#7	#8	#9	#10	#11
----	----	----	----	----	----	----	----	-----	-----

Diagram illustrating the DATA blocks. Blocks #2 through #5 are green, #6 and #7 are light blue, #8 through #10 are blue, and #11 is red.

#12	#13	#14	#15	#16	#17	#18	#19	#20	#21
-----	-----	-----	-----	-----	-----	-----	-----	-----	-----

Diagram illustrating the DATA blocks. Blocks #12 through #17 are light blue, #18 through #20 are white, and #21 is white. A small icon is visible in the bottom right corner of the #21 block.

Ví dụ: Đọc một sector của FAT32

```
#include <windows.h>
#include <stdio.h>
int main(int argc, char *argv[]){
    HANDLE hDisk;
    BYTE Buf[512];
    DWORD FAT[128];
    WORD FATAddr;    DWORD bytread, i;
    hDisk = CreateFile("\\\\.\\F:", GENERIC_READ,
        FILE_SHARE_READ | FILE_SHARE_WRITE,
        NULL, OPEN_EXISTING,0,NULL);
    ReadFile(hDisk,Buf,512,&bytread,NULL);
    memcpy(&FATAddr,&Buf[14],2);//Offset 14 Sector trước FAT
    SetFilePointer(hDisk,FATAddr * 512, NULL,FILE_BEGIN);
    ReadFile(hDisk,FAT,512,&bytread,NULL);
    for(i=0;i<128;i++)    printf(" %08X ",FAT[i]);
    CloseHandle(hDisk);
    return 0;
}
```



4 Hệ thống FAT

- Boot sector
- Bảng FAT (File Allocation Table)
- Thư mục gốc



Cấu trúc thư mục gốc

- Bảng gồm các *bản ghi file*
 - Mỗi bản ghi có kích thước 32 bytes
 - Chứa các thông tin liên quan tới một file/thư mục/ nhãn đĩa
- Hệ thống FAT12/FAT16
 - Thư mục gốc nằm ngay sau các bảng FAT
 - Kích thước = Số phần tử tối đa trong thư mục gốc * $\frac{32}{512}$
- Hệ thống FAT32
 - Vị trí được xác định dựa vào BPB
 - Trường 18: Số hiệu cluster đầu của ROOT
 - Kích thước không xác định
 - Hỗ trợ tên file dài (*LFN: Long File Name*)
 - Một file có thể sử dụng nhiều hơn một phần tử



Cấu trúc một phần tử

Stt	Ofs	Size	Ý nghĩa
1	0	8B	Tên file
2	8	3B	Phần mở rộng
3	11	1B	Thuộc tính của file
4	12	10B	Không dùng với FAT12/FAT16. Sử dụng với FAT32
4.1	12	1B	Để dành
4.2	13	1B	Thời điểm tạo file, theo đơn vị 10ms
4.3	14	1W	Thời điểm tạo file (<i>giờ - phút - giây</i>)
4.4	16	1W	Ngày tạo file (<i>tạo bởi ứng dụng hoặc bởi copy sang</i>)
4.5	18	1W	Ngày truy nhập cuối
4.6	20	1W	Số hiệu cluster bắt đầu của file (<i>FAT32: Phần cao</i>)
5	22	1W	Thời gian cập nhật cuối cùng
6	24	1W	Ngày cập nhật cuối (<i>không y/cầu sau ngày tạo file</i>)
7	26	1W	Số hiệu cluster bắt đầu của file (<i>FAT32: Phần thấp</i>)
8	28	1DW	Kích thước tính bằng byte



Cấu trúc một phần tử :Tên file

- Chuỗi ASCII chứa tên file. Các ký tự là chữ in
- Không chấp nhận khoảng trống ở giữa
 - Các câu lệnh copy, del,... không nhận biết tên có dấu trắng
- Nếu ít hơn 8 ký tự, được chèn các ký tự trống cho đủ 8
- Ký tự đầu có thể mang ý nghĩa đặc biệt
 - **00h**: Phần tử đầu tiên của phần chưa dùng đến
 - **E5h** (ký tự "δ"): File tương ứng với phần tử này đã bị xóa.
 - **2Eh** (ký tự "."): Đây là thư mục con
 - Trường số hiệu cluster bắt đầu chỉ đến chính nó
 - Cấu trúc như thư mục con giống như thư mục gốc: gồm các phần tử 32bytes
 - **2Eh2Eh** (ký tự ".."): Đây là thư mục cha của thư mục hiện tại
 - Trường số hiệu cluster bắt đầu chỉ đến thư mục cha
 - Nếu cha là gốc, #cluster bắt đầu bằng zero (FAT12/16)
 - Thư mục con nằm trên phần Data, được quản lý như một file
⇒ File của các bản ghi file
 - FAT12/16: Thư mục gốc ở vị trí xác định; FAT32: Thư mục gốc cũng nằm trong phần data



Thư mục con

Name	A	Clst
DATA	V	00
Sub-1	D	
File-A	A	
Sub-2	D	

ROOT



Thư mục con

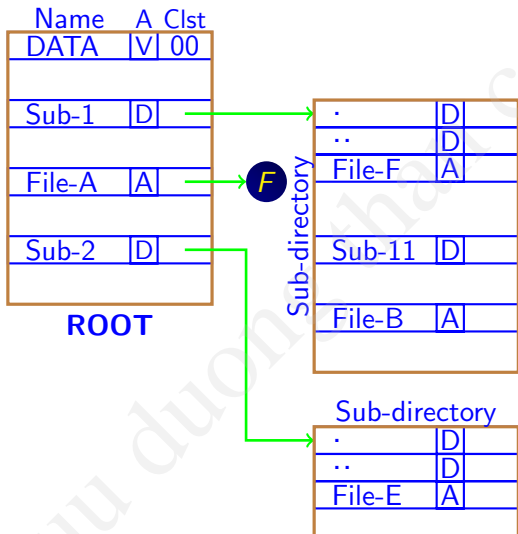

Thư mục con

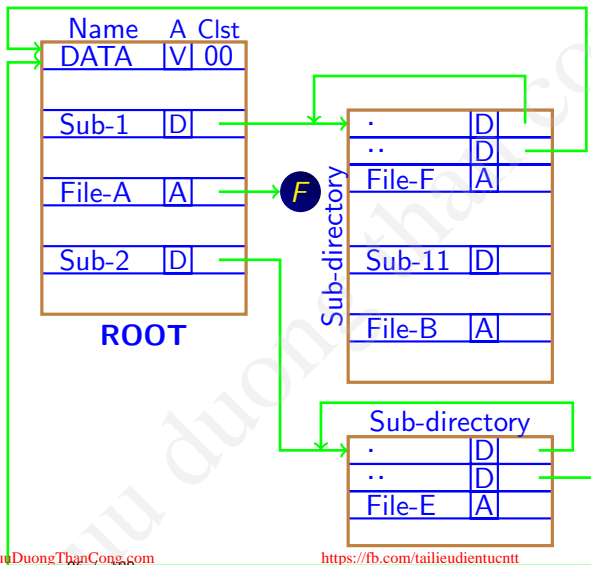

Thư mục con

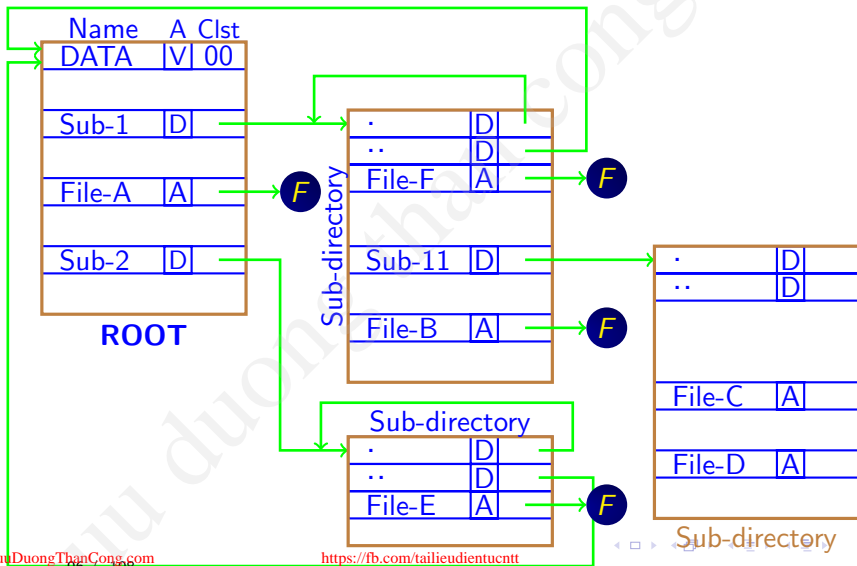

Thư mục con

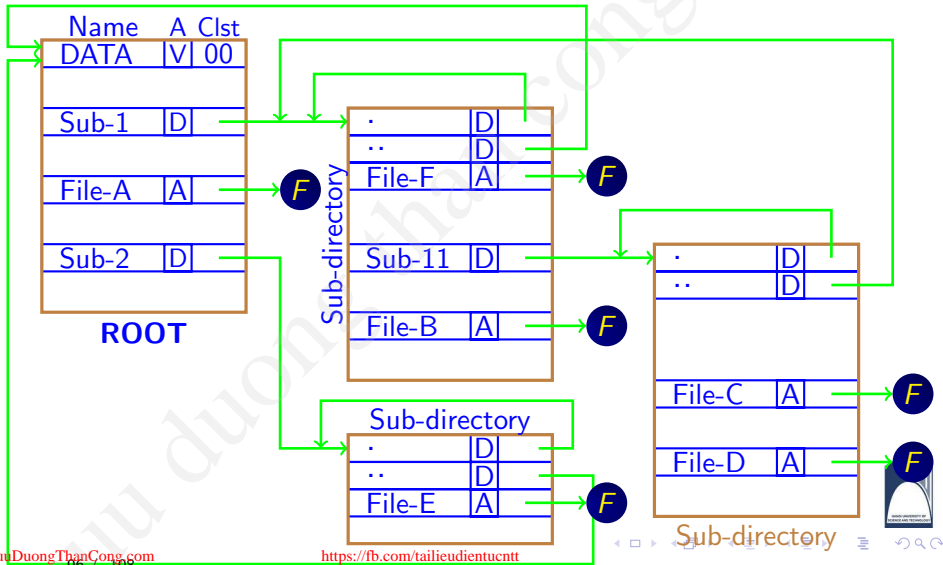

Thư mục con

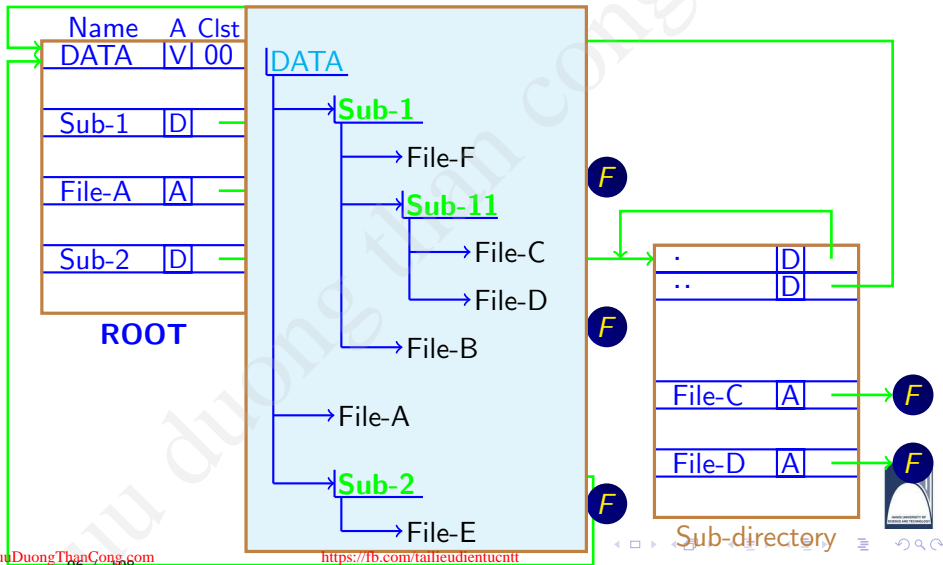

Cấu trúc một phần tử : Trường thuộc tính

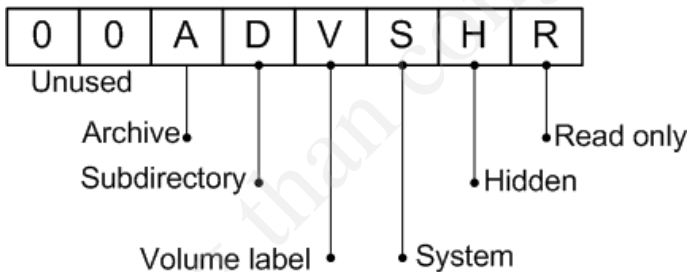

Ví dụ: Byte thuộc tính **0Fh**:

0	0	0	0	1	1	1	1
---	---	---	---	---	---	---	---

⇒ Có các thuộc tính **Volume label+System+Hidden+Read only**

Ghi chú: Giá trị byte thuộc tính **0x0F** không sử dụng trong **MS-DOS** ⇒ Dùng để đánh dấu là phần tử *Long File Name*



Cấu trúc một phần tử: Trường thời gian



Ví dụ: 15 giờ 34 phút 45 giây

0	1	1	1	1	1	0	0	0	1	0	1	0	1	1	0
---	---	---	---	---	---	---	---	---	---	---	---	---	---	---	---

Có giá trị : **7C56**

Cấu trúc một phần tử : Trường ngày tháng



Ví dụ: 17 tháng 5 năm 2011

0	0	1	1	1	1	1	0	1	0	1	1	0	0	0	1
---	---	---	---	---	---	---	---	---	---	---	---	---	---	---	---

Có giá trị : **3EB1**

Hệ thống Long File Name (LFN)

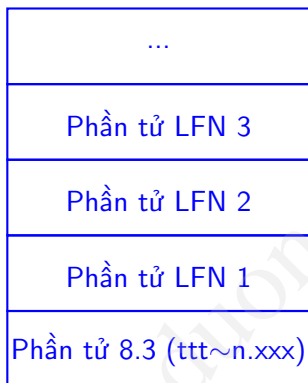

Ofs	Kt	Ý nghĩa
0	1B	Trường thứ tự.
1	5W	5 ký tự unicode đầu tiên
11	1B	Thuộc tính. Đánh dấu là phần tử <i>LFN</i> . Luôn có giá trị 0Fh
12	1B	Để dành (00)
13	1B	Checksum: Cho phép kiểm tra tên file dài có ứng với tên file 8.3?
14	6W	Các ký tự unicode 6,7,8,9,10,11
26	1W	Số hiệu cluster. Không dùng (0000)
28	1W	Ký tự unicode 12
30	1W	Ký tự unicode 13



Hệ thống Long File Name: Trường thứ tự

- Cho biết trật tự các phần tử LFN
 - Mỗi phần tử LFN chứa 13 ký tự Unicode
- Phần tử đầu tiên có giá trị trường thứ tự bằng 1
- Phần tử cuối sẽ dùng bit số 6 để đánh dấu
 - Chỉ dùng tối đa 20 phần tử
 - Sau ký tự cuối cùng là 0x00 0x00.
 - Các ký tự không sử dụng có giá trị 0xFF 0xFF
- Bit số 7 (0x80) cho biết phần tử tương ứng đã bị xóa
- Ví dụ file "*This is a very long file name.docx*"

Entry	Ord	Attr	Data
LFN 3	0x43	0x0F	ame.docx
LFN 2	0x02	0x0F	y long file n
LFN 1	0x01	0x0F	This is a ver
8.3 Name	THISIS~1.DOC		



4. Hệ thống FAT

4.3 Thư mục gốc

Ví dụ: Một sector của ROOT

44	41	54	41	20	20	20	20	20	20	20	08	00	00	00
00	00	00	00	00	00	64	25	A5	3E	00	00	00	00	00
E5	44	48	20	20	20	20	20	50	44	46	20	18	0A	93
A5	3E	A5	3E	00	00	6F	34	A5	3E	03	00	38	25	29
41	45	00	78	00	65	00	6D	00	70	00	0F	00	EF	6C
65	00	73	00	00	00	FF	FF	FF	FF	00	00	FF	FF	FF
45	58	45	4D	50	4C	45	53	20	20	20	10	00	C4	9B
A5	3E	A5	3E	00	00	9C	34	A5	3E	96	14	00	00	00
42	72	00	2E	00	63	00	00	00	FF	FF	0F	00	43	FF
FF	FF	FF	FF	FF	FF	FF	FF	FF	FF	00	00	FF	FF	FF
01	52	00	65	00	61	00	64	00	42	00	0F	00	43	69
6F	00	73	00	53	00	65	00	63	00	00	00	74	00	6F
52	45	41	44	42	49	7E	31	43	20	20	20	00	A6	B2
A5	3E	A5	3E	00	00	76	5C	9A	3E	3F	2E	D1	01	00
52	45	41	44	4D	42	52	20	43	20	20	20	00	3C	86
A5	3E	A5	3E	00	00	CF	79	A4	3E	40	2E	BD	0A	00
41	54	00	65	00	6D	00	70	00	73	00	0F	00	F0	00
FF	FF	FF	FF	FF	FF	FF	FF	FF	FF	00	00	FF	FF	FF
54	45	4D	50	53	20	20	20	20	20	20	10	00	11	9A
A5	3E	A5	3E	00	00	9B	96	A5	3E	46	2E	00	00	00
42	A1	01	6E	00	67	00	20	00	34	00	0F	00	12	2E
70	00	64	00	66	00	00	00	FF	FF	00	00	FF	FF	FF
01	42	00	E0	00	69	00	20	00	67	00	0F	00	12	69
A3	1E	6E	00	67	00	20	00	63	00	00	00	68	00	B0
42	41	49	47	49	4E	7E	31	50	44	46	20	00	0A	93
A5	3E	A5	3E	00	00	6F	34	A5	3E	03	00	38	25	29
00	00	00	00	00	00	00	00	00	00	00	00	00	00	00
00	00	00	00	00	00	00	00	00	00	00	00	00	00	00
00	00	00	00	00	00	00	00	00	00	00	00	00	00	00
00	00	00	00	00	00	00	00	00	00	00	00	00	00	00
00	00	00	00	00	00	00	00	00	00	00	00	00	00	00
00	00	00	00	00	00	00	00	00	00	00	00	00	00	00
00	00	00	00	00	00	00	00	00	00	00	00	00	00	00

Ví dụ: Nội dung của ROOT

```

F:\>DIR
Volume in drive F is DATA
Volume Serial Number is DC27-F353

Directory of F:\

05/05/2011  06:36 AM    <DIR>          Exemples
04/26/2011  11:35 AM                465 ReadBiosSector.c
05/04/2011  03:14 PM            2,749 READMBR.C
05/05/2011  06:52 PM    <DIR>          Temps
05/05/2011  06:35 AM      2,696,504 Bài gi?ng chuong 4.pdf
                3 File(s)      2,699,718 bytes
                2 Dir(s)      14,247,424 bytes free

F:\>_

```

Giải mã ROOT 1

```
44 41 54 41 20 20 20 20 20 20 20 00 00 00 00 00
00 00 00 00 00 00 64 25 A5 3E 00 00 00 00 00 00
```

```
E5 44 48 20 20 20 20 20 50 44 46 20 18 0A 93 34
A5 3E A5 3E 00 00 6F 34 A5 3E 03 00 38 25 29 00
```

Giải mã ROOT 1

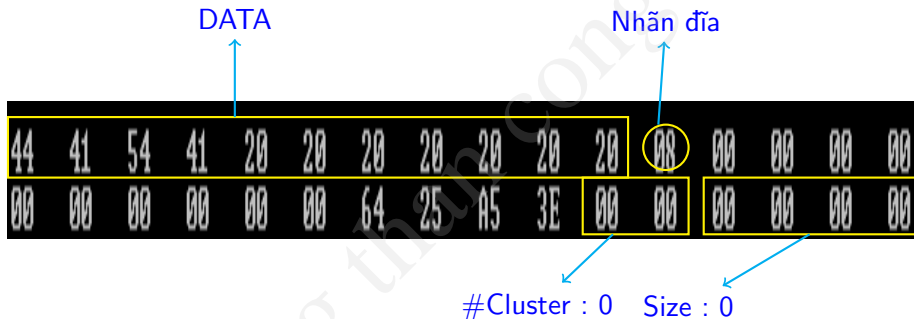

E5	44	48	20	20	20	20	20	50	44	46	20	18	0A	93	34
A5	3E	A5	3E	00	00	6F	34	A5	3E	03	00	38	25	29	00

Giải mã ROOT 1

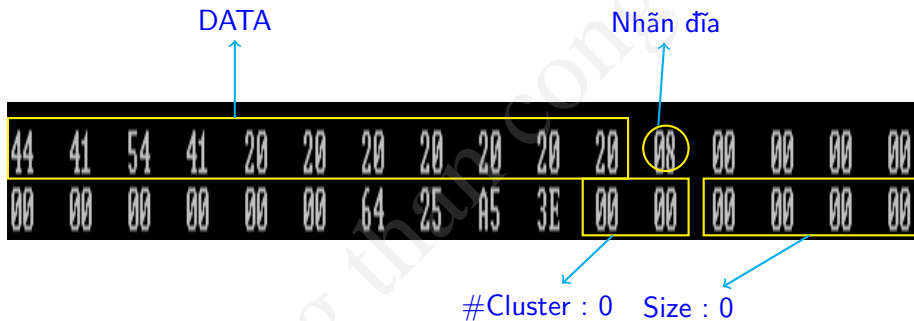

File đã bị xóa

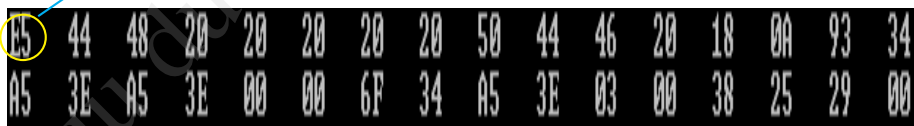

Giải mã ROOT 2

File ReadMBR.C

52	45	41	44	4D	42	52	20	43	20	20	20	00	3C	86	5B
A5	3E	A5	3E	00	00	CF	79	A4	3E	40	2E	BD	0A	00	00



Giải mã ROOT 2

File ReadMBR.C

Tên file: READMBR



52	45	41	44	4D	42	52	20	43	20	20	20	00	3C	86	5B
A5	3E	A5	3E	00	00	CF	79	A4	3E	40	2E	BD	0A	00	00

Giải mã ROOT 2

File ReadMBR.C

Tên file: READMBR

Mở rộng: C

52	45	41	44	4D	42	52	20	43	20	20	20	00	3C	86	5B
A5	3E	A5	3E	00	00	CF	79	A4	3E	40	2E	BD	0A	00	00

Giải mã ROOT 2

File ReadMBR.C

Tên file: READMBR

Mở rộng: C

Lưu trữ

52	45	41	44	4D	42	52	20	43	20	20	20	00	3C	86	5B
A5	3E	A5	3E	00	00	CF	79	A4	3E	40	2E	BD	0A	00	00

Giải mã ROOT 2

File ReadMBR.C

Tên file: READMBR

Mở rộng: C

Lưu trữ

600ms

52	45	41	44	4D	42	52	20	43	20	20	20	00	00	86	5B
A5	3E	A5	3E	00	00	CF	79	A4	3E	40	2E	BD	0A	00	00

Giải mã ROOT 2

File ReadMBR.C

Tên file: READMBR

Mở rộng: C

Lưu trữ

600ms

Create time
11h28m12s

52	45	41	44	4D	42	52	20	43	20	20	20	00	3C	86	5B
A5	3E	A5	3E	00	00	CF	79	A4	3E	40	2E	BD	0A	00	00

Giải mã ROOT 2

File ReadMBR.C

Tên file: READMBR

Mở rộng: C

Lưu trữ

600ms

Create time
11h28m12s

52	45	41	44	4D	42	52	20	43	20	20	20	00	3C	86	5B
A5	3E	A5	3E	00	00	CF	79	A4	3E	40	2E	BD	0A	00	00

Create date
05/05/2011

Giải mã ROOT 2

File ReadMBR.C

Tên file: READMBR

Mở rộng: C

Lưu trữ

600ms

Create time
11h28m12s

52	45	41	44	4D	42	52	20	43	20	20	20	00	3C	86	5B
A5	3E	A5	3E	00	00	CF	79	A4	3E	40	2E	BD	0A	00	00

Create date
05/05/2011Last access
05/05/2011

Giải mã ROOT 2

File ReadMBR.C

Tên file: READMBR

Mở rộng: C

Lưu trữ

600ms

Create time
11h28m12s

52	45	41	44	4D	42	52	20	43	20	20	20	00	3C	86	5B
A5	3E	A5	3E	00	00	CF	79	A4	3E	40	2E	BD	0A	00	00

Create date
05/05/2011Last access
05/05/2011Modified time
15h14m30s

Giải mã ROOT 2

File ReadMBR.C

Tên file: READMBR

Mở rộng: C

Lưu trữ

600ms

Create time
11h28m12s

52	45	41	44	4D	42	52	20	43	20	20	20	00	3C	86	5B
A5	3E	A5	3E	00	00	CF	79	A4	3E	40	2E	BD	0A	00	00

Create date
05/05/2011Last access
05/05/2011Modified time
15h14m30sModified date
04/05/2011

Giải mã ROOT 2

File ReadMBR.C

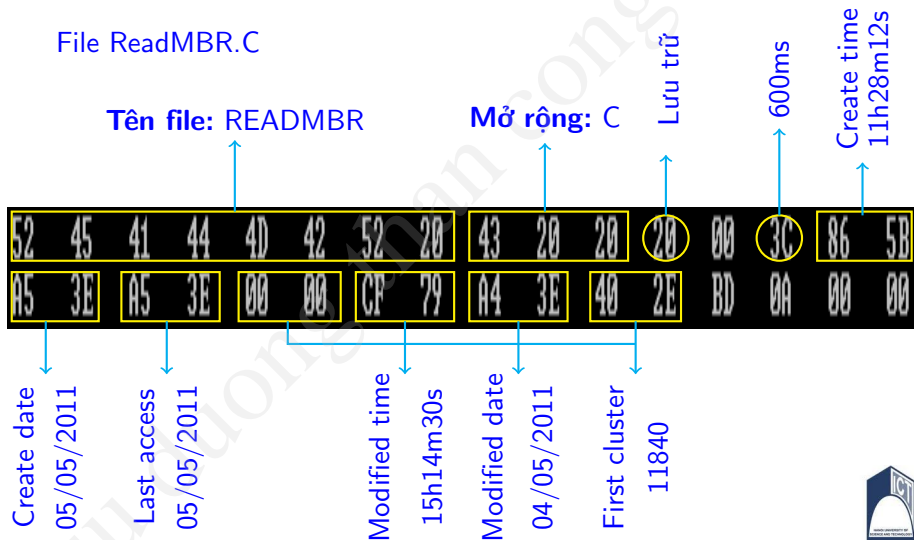

Giải mã ROOT 2

File ReadMBR.C

Tên file: READMBR

Mở rộng: C

Lưu trữ

600ms

Create time
11h28m12s

52	45	41	44	4D	42	52	20	43	20	20	20	00	3C	86	5B
A5	3E	A5	3E	00	00	CF	79	A4	3E	40	2E	BD	0A	00	00

Create date
05/05/2011Last access
05/05/2011Modified time
15h14m30sModified date
04/05/2011First cluster
11840

File size :2749



Giải mã ROOT 3

42	72	00	2E	00	63	00	00	00	FF	FF	0F	00	43	FF	FF
FF	FF	FF	FF	FF	FF	FF	FF	FF	FF	00	00	FF	FF	FF	FF
01	52	00	65	00	61	00	64	00	42	00	0F	00	43	69	00
6F	00	73	00	53	00	65	00	63	00	00	00	74	00	6F	00
52	45	41	44	42	49	7E	31	43	20	20	20	00	A6	B2	4B
A5	3E	A5	3E	00	00	76	5C	9A	3E	3F	2E	D1	01	00	00



Giải mã ROOT 3

File: **ReadBiosSector.c**

Phần tử LFN# 1 (*ReadBiosSector*)
 Phần tử LFN#2 - LFN cuối (*r.c*)
 Ký tự sau ký tự cuối (0x00 00)

42	72	00	2E	00	63	00	00	00	FF	FF	0F	00	43	FF	FF
FF	FF	FF	FF	FF	FF	FF	FF	FF	FF	00	00	FF	FF	FF	FF
01	52	00	65	00	61	00	64	00	42	00	0F	00	43	69	00
6F	00	73	00	53	00	65	00	63	00	00	00	74	00	6F	00
52	45	41	44	42	49	7E	31	43	20	20	20	00	A6	B2	4B
A5	3E	A5	3E	00	00	76	5C	9A	3E	3F	2E	D1	01	00	00

READBI~1.C

Phần tử 8,3 thường



Bài tập

1. Viết chương trình Diskedit
 - Cho phép xem (và sửa chữa) từng sector của một đĩa cứng.
 - Các sector được hiện thị dưới cả 2 dạng: Hexa và ASCII
2. Viết chương trình liệt kê tất cả các phân vùng của ổ đĩa cứng.
 - Nếu phân vùng sử dụng hệ thống file FAT32 hoặc NTFS, đưa ra các thông tin tương ứng
3. Viết chương trình đưa ra nội dung của thư mục gốc của đĩa cứng sử dụng FAT32
 - Chỉ sử dụng thủ tục đọc sector trên đĩa
4. Nghiên cứu cách tổ chức của các hệ thống file NTFS, EXT3
5. Xây dựng một hệ thống file trên một đĩa ảo



Kết luận

1 Hệ thống file

- Khái niệm file
- Cấu trúc thư mục

2 Cài đặt hệ thống file

- Cài đặt thư mục
- Các phương pháp phân phối vùng lưu trữ
- Quản lý vùng lưu trữ tự do

3 Tổ chức thông tin trên đĩa từ

- Cấu trúc vật lý của đĩa
- Cấu trúc logic của đĩa

4 Hệ thống FAT

- Boot sector
- Bảng FAT (File Allocation Table)
- Thư mục gốc

