

TRIỆU THỊ CHƠI & PHẠM THỊ LÀI



# Thiết kế mẫu Thời Trang

Phú Lâm



NHÀ XUẤT BẢN TỔNG HỢP TP. HỒ CHÍ MINH .



DNTN VHP XUÂN HƯƠNG



## Lời nói đầu

Trang phục làm đẹp con người đồng thời thể hiện trình độ văn minh, văn hóa một dân tộc.

Mỗi dân tộc, mỗi thời đại đều có những kiểu trang phục riêng, càng ngày càng được hoàn thiện theo hướng giản dị, tiện lợi, mỹ thuật... Nhờ sự giao lưu văn hóa giữa các nước, các dân tộc, trang phục ngày càng có khuynh hướng hài hòa với nhau.

Dân tộc Việt Nam ta có chiếc áo dài đặc sắc được phái nữ khắp nơi trên thế giới ưa chuộng. Bên cạnh chiếc áo dài truyền thống dân tộc, còn rất nhiều những kiểu áo quần thời trang, phù hợp trong từng giai đoạn phát triển xã hội và yêu cầu hội nhập với các nước.

Trong cuộc sống phong phú và nhiều màu sắc, chúng ta không chỉ có những giờ phút tham gia lao động sản xuất mà còn có những hoạt động bao gồm vui chơi, giải trí, những ngày hội hè, lễ, tết... đòi hỏi phải có sự chọn lựa và sử dụng những trang phục phù hợp góp phần làm đẹp cho mình và cho môi trường chung quanh, làm trang trọng cho buổi lễ, nhộn nhịp cho những tiệc vui...

Chính vì thế, việc chọn lựa và sử dụng trang phục đồng bộ và phù hợp yêu cầu là điều hết sức cần thiết; bên cạnh đó, cũng phải lưu ý đến yếu tố tuổi tác, vóc dáng, màu da... làm sao để y phục luôn tôn vinh vẻ đẹp của con người.

Theo yêu cầu sử dụng, tài liệu này tập trung vào phần kỹ thuật của các mẫu áo quần thời trang hiện nay để các bạn đọc có thể tự mình thực hiện mẫu mã theo ý thích. Chắc hẳn tài liệu chưa thật sự thỏa mãn hết những mong muốn của bạn đọc.

Rất mong các bạn sử dụng trên tinh thần thông cảm và đóng góp ý kiến xây dựng.

*Triệu Thị Chơi*



# SỰ HÒA HỢP MÀU SẮC, VÓC DÁNG

Việc chọn lựa hàng vải, màu sắc phù hợp với thể hình góp phần tăng vẻ đẹp cân đối, hài hòa cho người sử dụng:

- Sọc vuông làm thấp người.
- Sọc dài làm thon người.
- Màu nhạt, hoa to nhìn thấy người mập hơn.
- Màu sậm, hoa nhỏ nhìn người gầy hơn.
- Người mập tránh hàng vải dày, hoa to, bóng láng.
- Người gầy nên chọn hàng xốp, dày.

VÓC NGƯỜI	MÀU SẮC	HÀNG VẢI
Trung bình	Chọn màu hợp da mặt	- Chọn vải có hoa nhỏ - Màu nhạt hoặc hơi sậm - Loại hàng thun cũng thích hợp
Cao	- Chọn màu không nhạt cũng không quá sậm	- Chọn vải có hoa to hình vẽ to, ô vuông to, sọc ngang. - Tránh loại hàng đan hoặc thun hay hoa nhỏ.
Gầy	- Chọn màu sáng - Không mặc màu sậm, tối	- Tránh chọn hàng vải mỏng, hàng thun bó. - Chọn hàng vải có hoa to, hơi dày. - Nên mặc áo kiểu dún hoặc xếp li.
Quá mập	- Không chọn màu sáng - Nên chọn màu sậm	- Tránh hàng vải bóng, có hoa to. - Tránh mặc kiểu áo có ren to, hoặc dún.
Thấp	- Tránh màu sáng chói hoặc có nhiều màu. - Chọn màu trung bình	- Tránh chọn hàng vải dày, cứng, bóng láng. - Nên chọn hàng vải hoa nhỏ. - Chọn hàng vải mỏng, mềm.



# THIẾT KẾ MẪU ÁO

## 1 - ÁO CÓ ĐƯỜNG RÁP DƯỚI CHÂN NGỰC

### CÁCH VẼ

#### 1. Thân trước: dài áo 90cm.

Vẽ đầm liền thân có pince lên giấy.

- Không vẽ loe.

#### \* Cổ áo:

$EE_1$ : cổ rộng 5cm

$EF_1$ : cổ sâu 4cm

{ Vẽ cong  $E_1F_1$  → cổ áo

#### \* Giảm sườn:

$KK' = 1\text{cm}$ , nối  $M_1K'$

#### \* Đường cắt dưới chân ngực:

$L_1L_2$ : 5cm,  $L_2$  kẻ //  $LL_1$  →  $L_2'$ ,  $L_2'L_3 = 1\text{cm}$

Vẽ cong  $L_2L_3$  → đường cắt gấp li eo → N

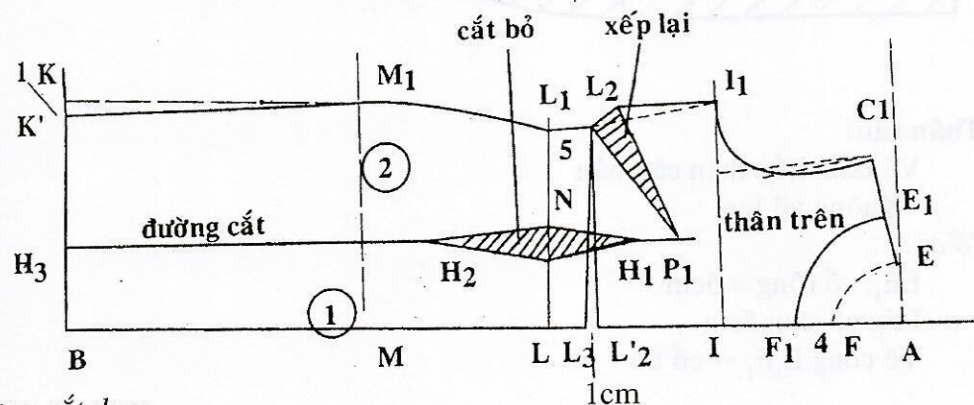

#### \* Đường cắt dọc:

Kéo dài li eo đến lại →  $H_3$

$P_1H_1NH_2H_3$  → đường cắt dọc phía bên trái áo

#### + Cắt mẫu giấy làm 3

- Cắt bỏ li eo

- Xếp pince lại

{ - Thân trên  
- Miếng 1 và 2

#### + Đặt mẫu giấy lên vải:

##### - Thân trên:

$L_3F_1$  → vải gấp đôi

Cắt chừa đường may căn bản

##### - Miếng 1:

$L_3B$  → canh vải xuôi

Cắt chừa đường may căn bản

**- Miếng 2:**

$H_2H_3 \rightarrow$  canh vải xuôi  
Cắt chừa đường may căn bản

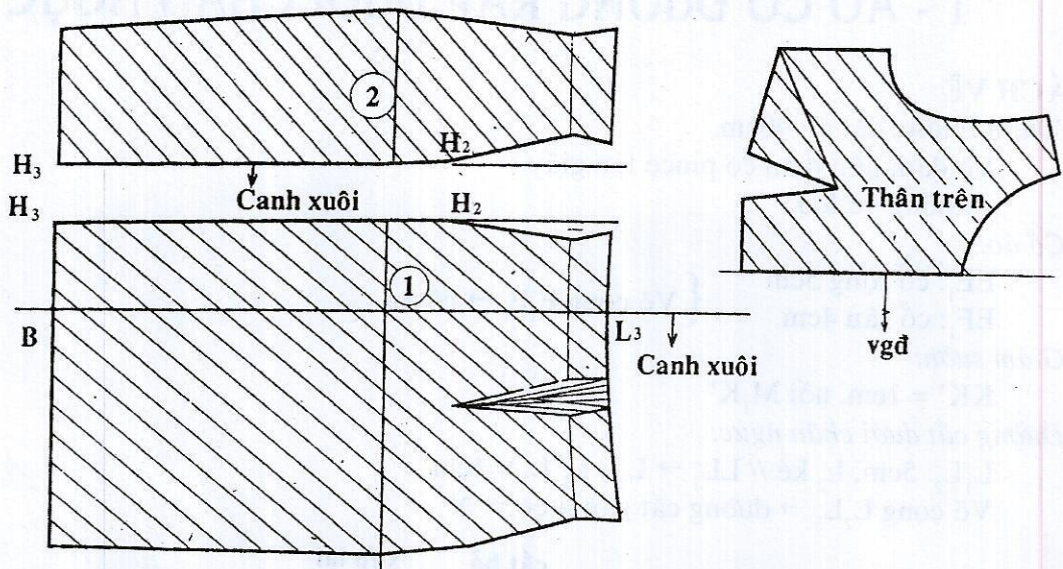

**2. Thân sau:**

Vẽ đầm liền thân căn bản  
- Không vẽ loe.

\* Cổ áo:

$EE_1$ : cổ rộng = 5cm

$FF_1$ : cổ sâu: 5cm

Vẽ cong  $E_1F_1 \rightarrow$  cổ áo

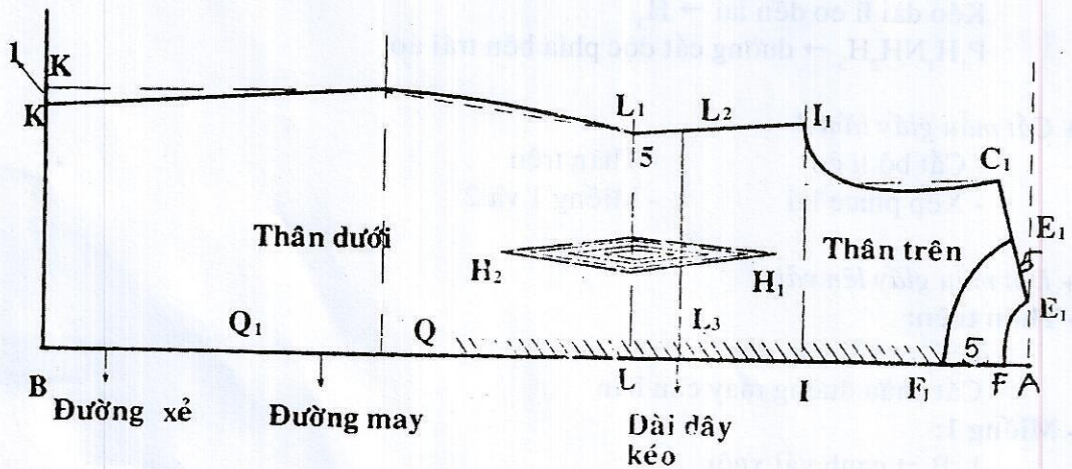



ÁO CỘ ĐỒN



# ÁO CÓ ĐƯỜNG RÁP - BẦU CẢNH ÉN



## 2 - ÁO CÓ ĐƯỜNG RÁP - BÂU CÁNH ÉN

### CÁCH VẼ

1. Thân trước: dài áo 58cm.

Vẽ áo căn bản có pince lên giấy.

Chừa 5cm đỉnh áo + 2cm gài nút.

Điều chỉnh:

\* **Bâu áo:**

Bâu liền thân: E kẻ  $\perp$  EC<sub>1</sub> → EE<sub>1</sub>: vòng cổ thân sau = AC + 1,5

E<sub>1</sub> kẻ  $\perp$  → E<sub>1</sub>N = 2cm

N kẻ  $\perp$  NN<sub>1</sub> = bề cao bâu = 7cm, N<sub>1</sub> kẻ  $\perp$  → kéo dài II' = 2cm, I'L<sub>3</sub> = 8cm

I' và I<sub>3</sub> kéo dài → I<sub>2</sub> và Q, QQ<sub>1</sub> = 1cm

S → giữa N<sub>1</sub>Q

Nối I<sub>2</sub>Q<sub>1</sub> vẽ cong ở giữa 2cm → Bâu liền thân

Nối N<sub>1</sub>S Q<sub>1</sub>

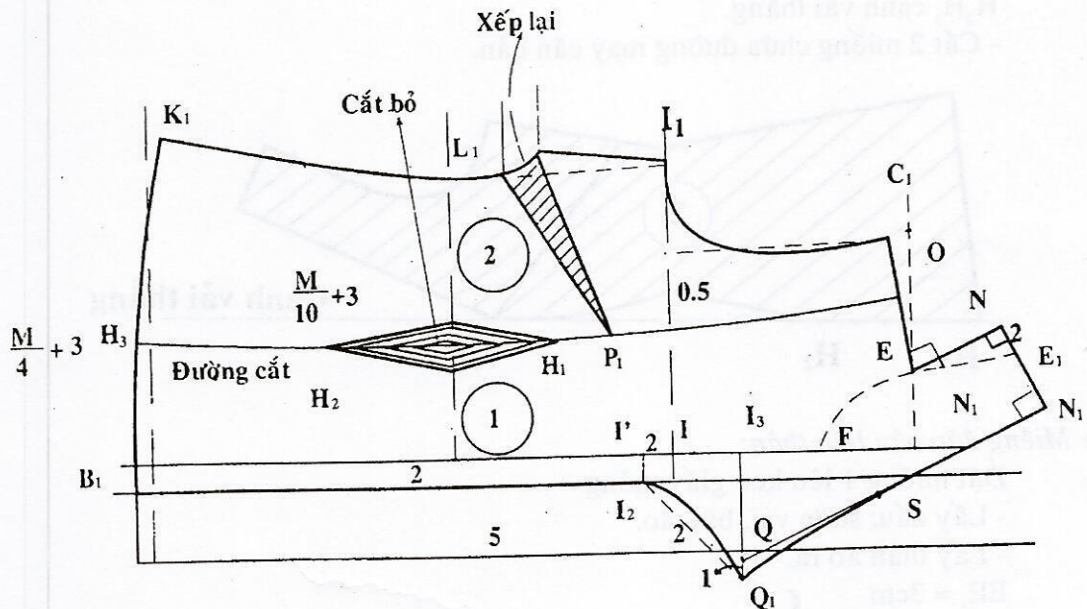

\* **Đường cắt thẳng:**

O → giữa EC<sub>1</sub>

Nối OP<sub>1</sub> vẽ cong ở giữa 0,5cm

P<sub>1</sub>H<sub>1</sub>H<sub>2</sub> kéo dài đến lại → H<sub>3</sub>

Đường OP<sub>1</sub>H<sub>1</sub>H<sub>2</sub>H<sub>3</sub> → đường cắt thẳng

+ **Cắt mẫu giấy**

- Cắt bỏ li eo

- Xếp pince lại

{ - Miếng 1  
- Miếng 2





\* *Đặt mẫu lên vải:*

\* **Miếng 1:**

Đặt lên canh vải thẳng.

- Cắt 2 miếng chứa đường may căn bản.

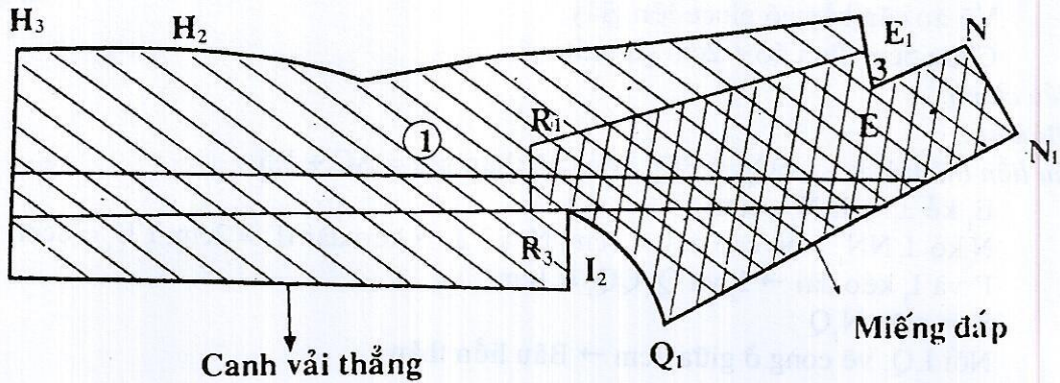

\* **Miếng 2:**

$H_2, H_3$  canh vải thẳng.

- Cắt 2 miếng chứa đường may căn bản.

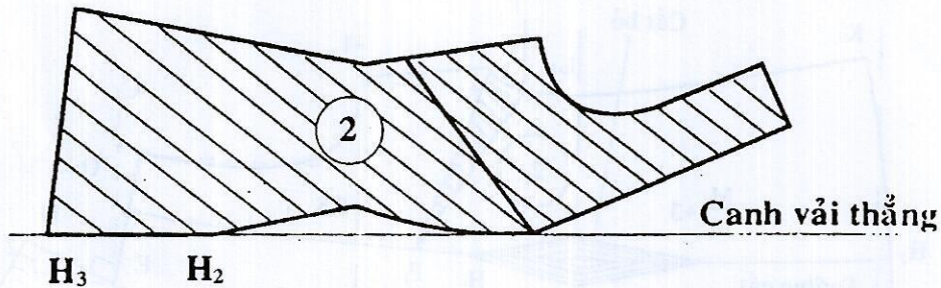

+ *Miếng đáp bâu liền thân:*

Đặt miếng 1 lên keo giấy mỏng

- Lấy dấu: sườn vai, bâu áo.

- Lấy thân áo ra.

$EE_1 = 3\text{cm}$

$I_2R = 3\text{m}$

$RR_1 = 5\text{cm}$

$\left\{ \begin{array}{l} \text{Nối } E_1R_1R \rightarrow \text{miếng đáp} \end{array} \right.$

- Cắt 2 miếng keo giấy.

- Đặt keo giấy lên vải, ủi thẳng  $\rightarrow$  cắt 2 miếng vải có keo.

2. Thân sau:

Đặt thân áo căn bản lên giấy.

$O \rightarrow$  giữa  $EC_1$

Nối  $OH_1H_2$  và kẻ  $\perp$  đếm lại  $\rightarrow H_3$

$OH_1H_2H_3 \rightarrow$  đường cắt thẳng.



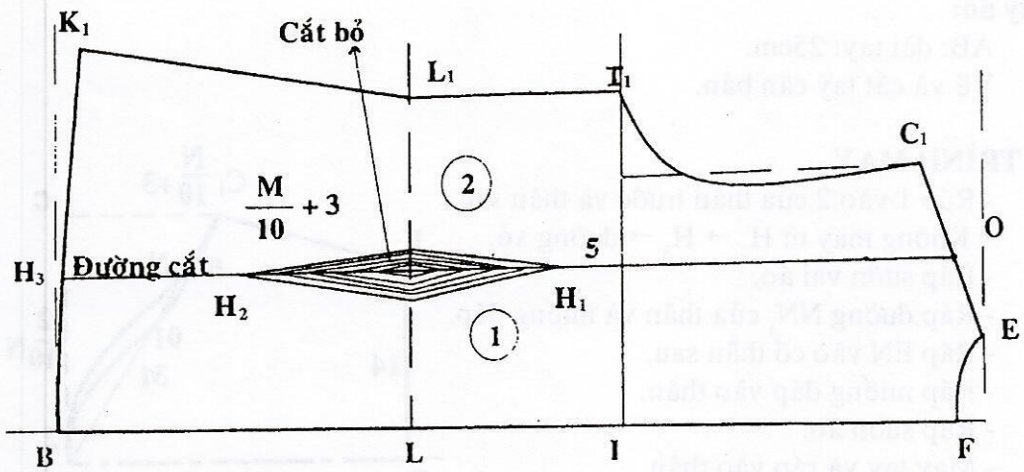

+ *Cắt mẫu giấy làm 2:*

Cắt bỏ li eo

Miếng 1 và 2

+ *Đặt mẫu giấy lên vải:*

\* *Miếng 1:*

FB đặt lên vải gấp đôi.

Cắt: chừa đường may căn bản.

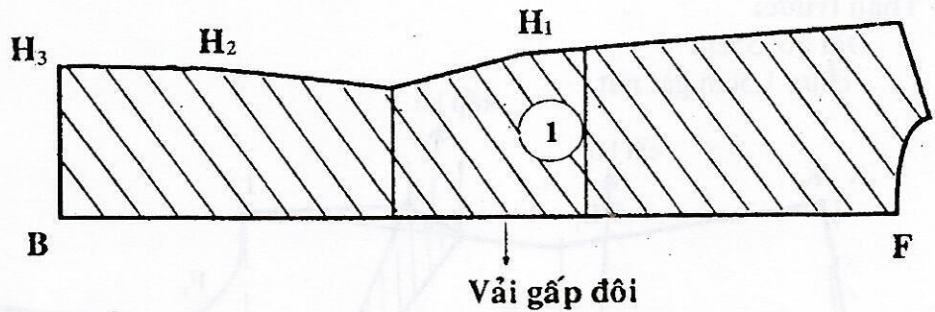

\* *Miếng 2:*

$H_1, H_2, H_3 \rightarrow$  đặt lên canh vải thẳng.

Cắt 2 miếng chừa đường may căn bản.

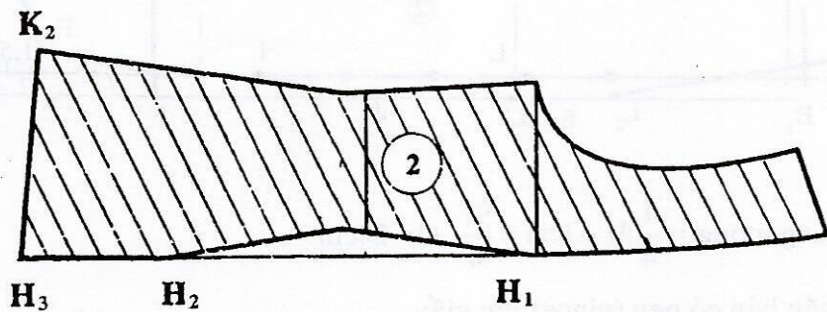

### 3. Tay áo:

AB: dài tay: 25cm.

Vẽ và cắt tay căn bản.

### QUI TRÌNH MAY

- Ráp 1 vào 2 của thân trước và thân sau.
- \* Không may từ  $H_2 \rightarrow H_3 \rightarrow$  đường xẻ.
- Ráp sườn vai áo.
- Ráp đường  $NN_1$  của thân và miếng đáp.
- Ráp EN vào cổ thân sau.
- Ráp miếng đáp vào thân.
- Ráp sườn áo.
- May tay và ráp vào thân.
- Lên lai.
- Làm khuy và kết nút.

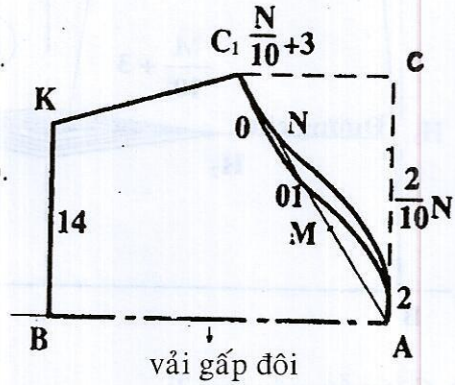

## 3 - ÁO KIỂU CỔ CHÌA KHÓA

### CÁCH VẼ VÀ CẮT

#### 1 - Thân trước:

Dài áo: 55cm

- chứa 1,5cm gài nút

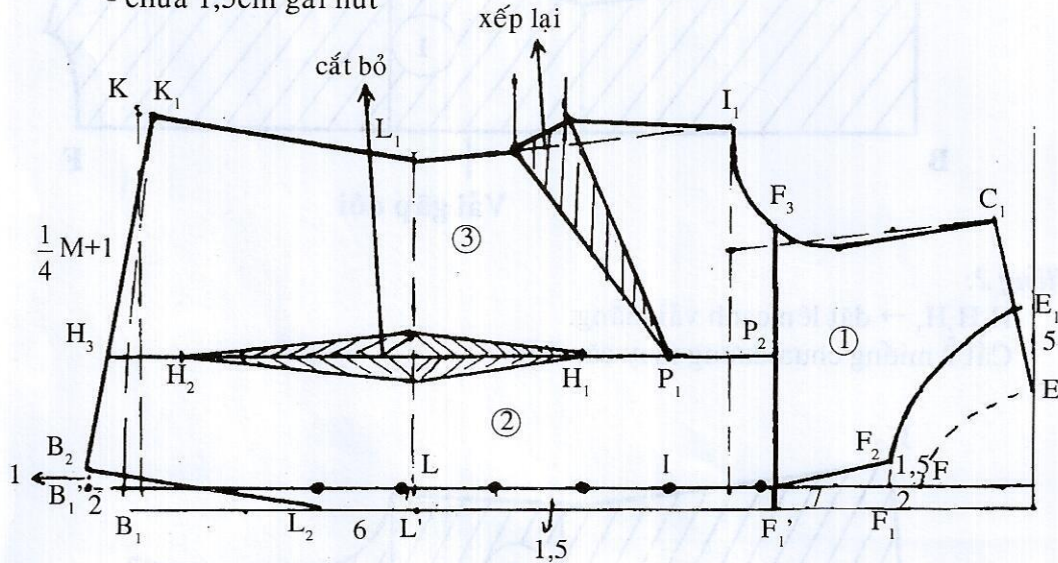

$$BK: \text{ngang ngực} = \frac{1}{4}M + 1\text{cm} = \frac{92}{4} + 1 = 24\text{cm}$$

Vẽ áo căn bản có pen (pince) lên giấy.

# ÁO KIỂU CỔ CHÌA KHÓA

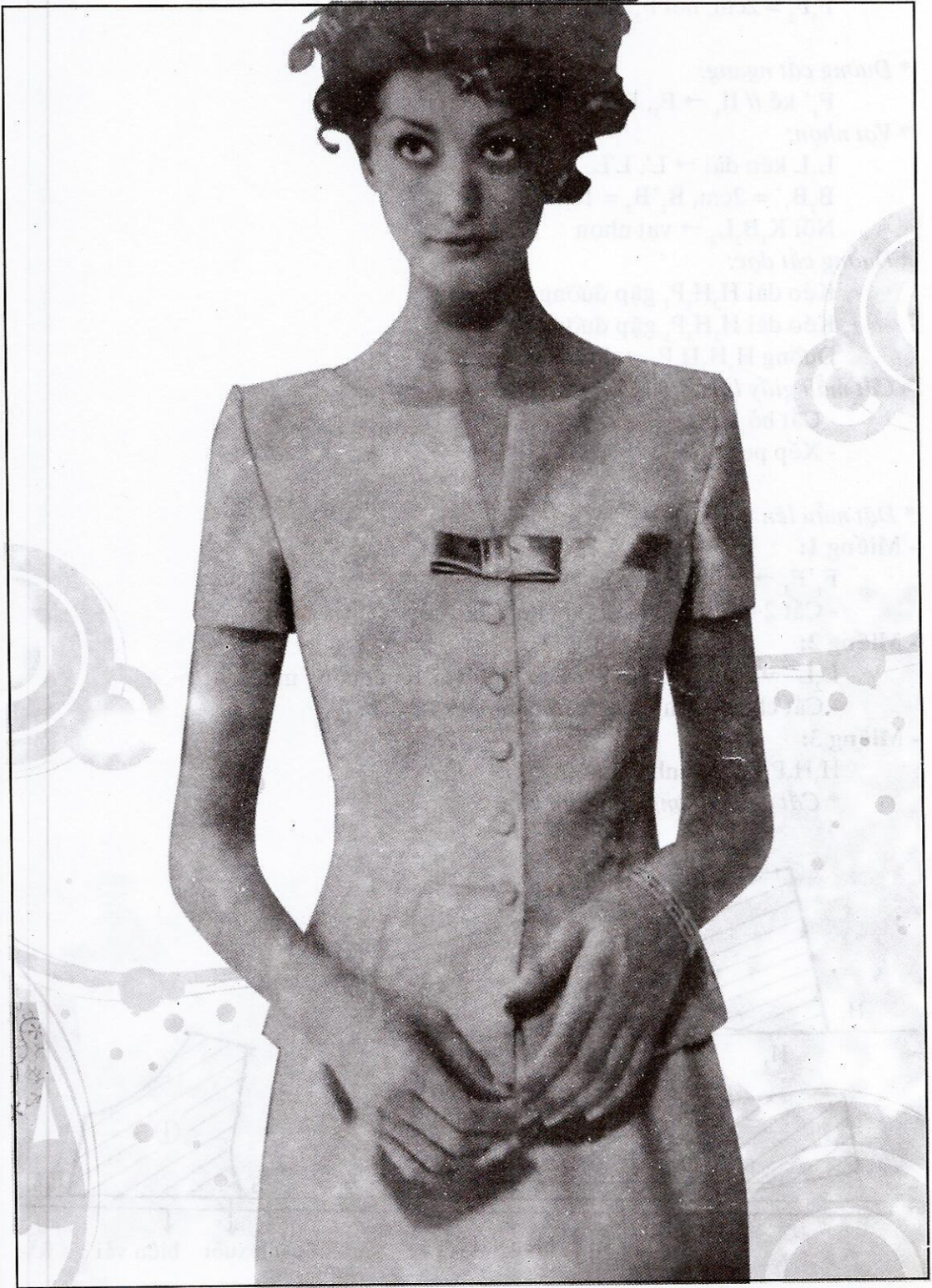

\*Cổ áo:

$EE_1$ : cổ rộng = 5cm

$FF_1$ : cổ sâu = 2cm,  $F_1F_1' = 7$ cm

$F_1F_2 = 2$ cm, nối  $F_2F_1' \rightarrow E_1F_2F_1' \rightarrow$  cổ chia khóa

{ Vẽ cong  $E_1F_1$

\* Đường cắt ngang:

$F_1'$  kẻ //  $\Pi_1 \rightarrow F_3, F_1'F_3 \rightarrow$  đường cắt ngang.

\* Vạt nhọn:

$L_1L$  kéo dài  $\rightarrow L', L'L_2 = 6$ cm

$B_1B_1' = 2$ cm,  $B_1'B_2 = 1$ cm

Nối  $K_1B_2L_2 \rightarrow$  vạt nhọn

\* Đường cắt dọc:

Kéo dài  $H_2H_1P_1$  gặp đường  $F_1'F_3 \rightarrow P_2$

Kéo dài  $H_2H_1P_1$  gặp đường  $K_1B_2 \rightarrow H_3$

Đường  $H_3H_2H_1P_2 \rightarrow$  đường cắt dọc

\* Cắt mẫu giấy làm 3:

- Cắt bỏ li eo

- Xếp pen lại

{ Miếng 1, 2, 3

\* Đặt mẫu lên vải:

- Miếng 1:

$F_1'F_3 \rightarrow$  canh vải xuôi

- Cắt 2 miếng chừa đường may căn bản

- Miếng 2:

$L_2L' \rightarrow$  canh vải xuôi - cách biên vải 1cm đường may.

- Cắt chừa đường may căn bản

- Miếng 3:

$H_3H_2P_1P_2 \rightarrow$  canh vải xuôi

\* Cắt chừa đường may căn bản

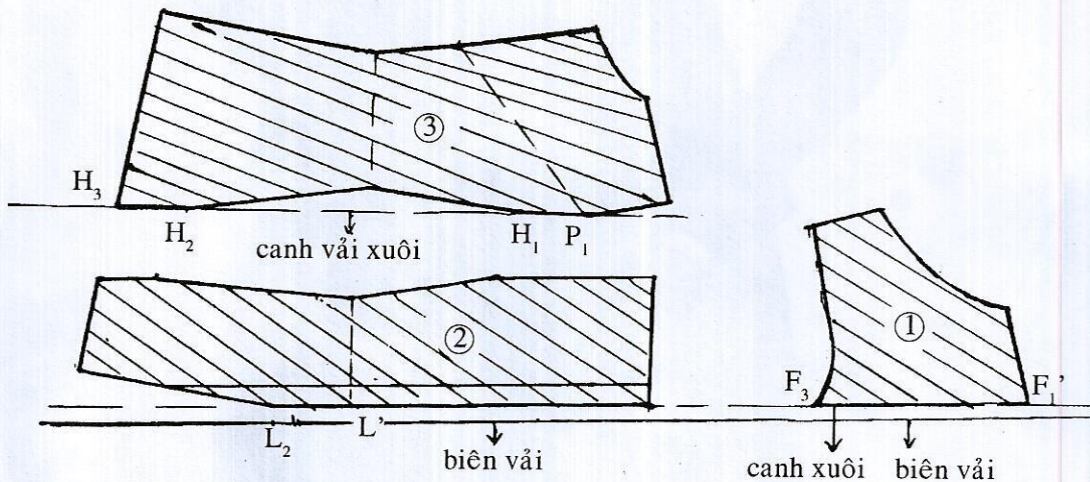

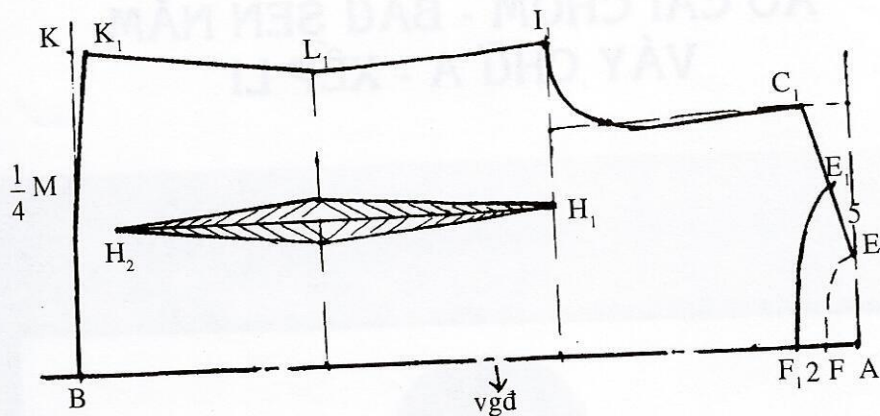

## 2 - Thân sau:

Vẽ thân áo căn bản

BK: ngang hông:  $\frac{1}{4}M = \frac{92}{4} = 23\text{cm}$

\* Cổ áo:

$EE_1 = 5\text{cm}$   
 $FF_1 = 2\text{cm}$  { Vẽ cong  $E_1F_1$  → cổ áo  
 Cắt chừa đường may căn bản

## 3 - Tay áo:

Dài tay: 15cm

AB: dài tay: 15cm

AC: ngang tay:  $\frac{2}{10}N = \frac{84}{10} \times 2 = 16,8\text{cm}$

$CC_1 =$  vào nách tay =  $\frac{1}{10}N + 3 = \frac{84}{10} + 3 = 11,4\text{cm}$

Nối  $C_1A$ , chia 3 →  $NM - AA_1 = 2\text{cm}$

$C_1N$  vẽ cong vào 0,3cm →  $O - MM_1 = 1,7\text{cm}$

Vẽ cong  $C_1ONM_1A_1A$  → vòng nách tay sau, P → giữa MN

Vẽ cong  $C_1OPA_1A$  → vòng nách tay trước

Cắt 2 tay chừa đường may căn bản

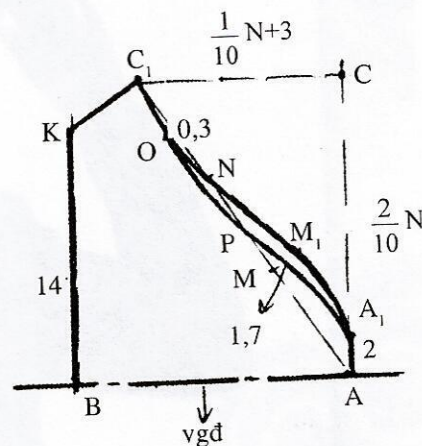

\* Vẽ và cắt nẹp cổ:

Theo căn bản

\* Cắt vải xéo:

Bề ngang may xong: 3cm

Bề dài vừa đủ viền + nơ

## QUY TRÌNH MAY

- Ráp 2 vào 3 → thân trước
- May li eo → thân sau
- Ráp 2 + 3 vào 1 + vải xéo để viền
- Ráp sườn vai áo + sườn vai nẹp cổ

- Ráp nẹp cổ vào thân
- Ráp sườn áo
- May tay và ráp tay vào thân
- Lên lai - làm khuy - kết nút - gắn nơ



ÁO CÀI CHỒM - BÂU SEN NẪM  
VÁY CHỮ A - XẾP LI

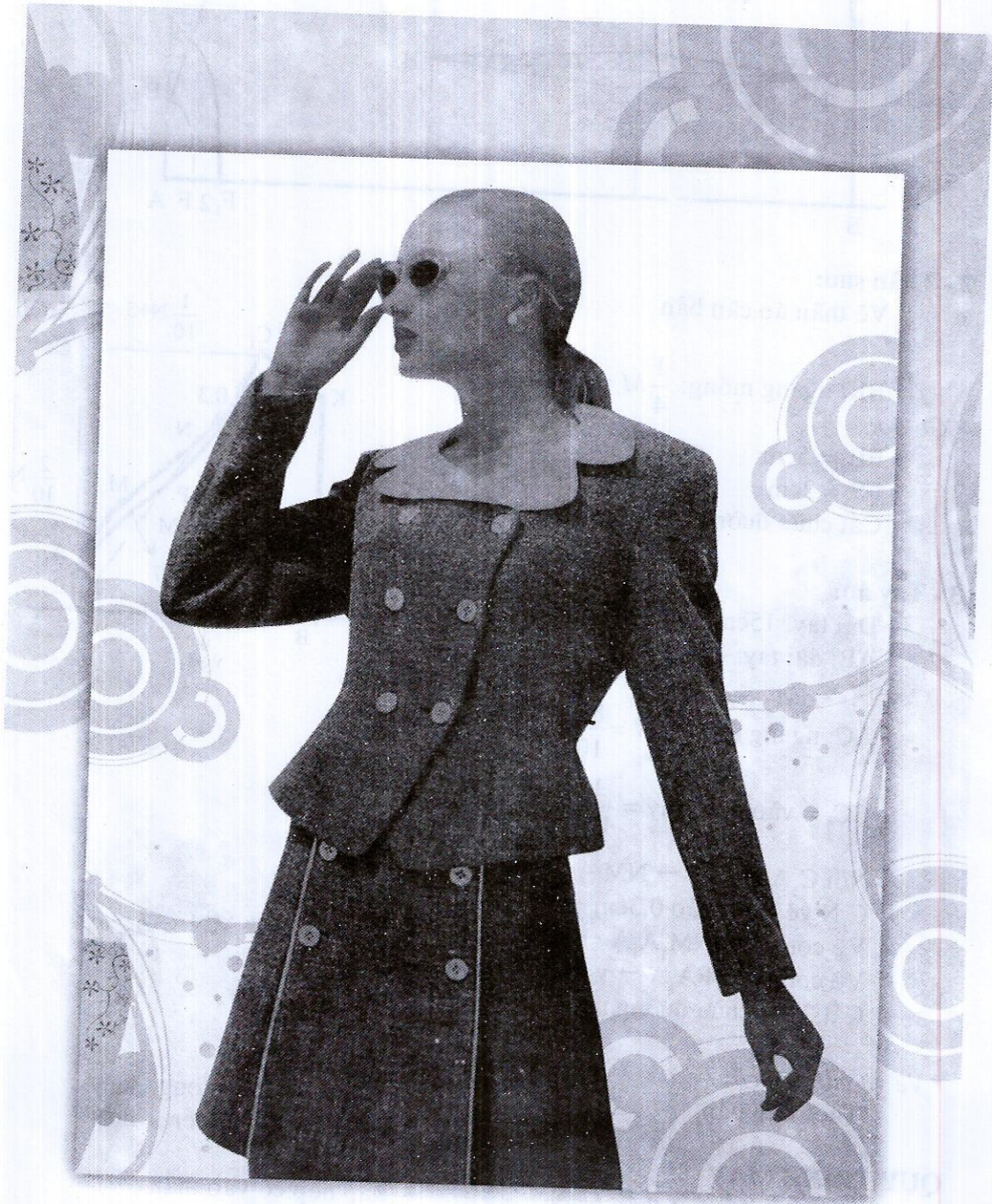

# 4 - ÁO CÀI CHỒM, BẦU SEN NẰM - VÁY CHỮ A XẾP LI

## CÁCH VẼ

### 1- Thân trước:

Dài áo 52cm

\* Chồm áo: 6cm

Vẽ áo căn bản có pince lên vải.

$$\text{BK: ngang mông} = \frac{M}{4} + 1\text{cm} = \frac{92}{4} + 1 = 24\text{cm}$$

Vẽ li dưới eo đến dài áo

### \* Cổ áo:

$EE_1$  = cổ rộng: 1,5cm

$FF_1$  = cổ sâu = 6cm

$I_1I_1$  kéo dài  $\rightarrow I_2, I_2F_2 = 2\text{cm}$

Nối  $E_1F_1$  vẽ cong ở giữa 1,2cm

Kéo dài  $F_1$  đến  $F_2$

$\{ E_1F_1F_2 \rightarrow$  cổ áo + cài chồm

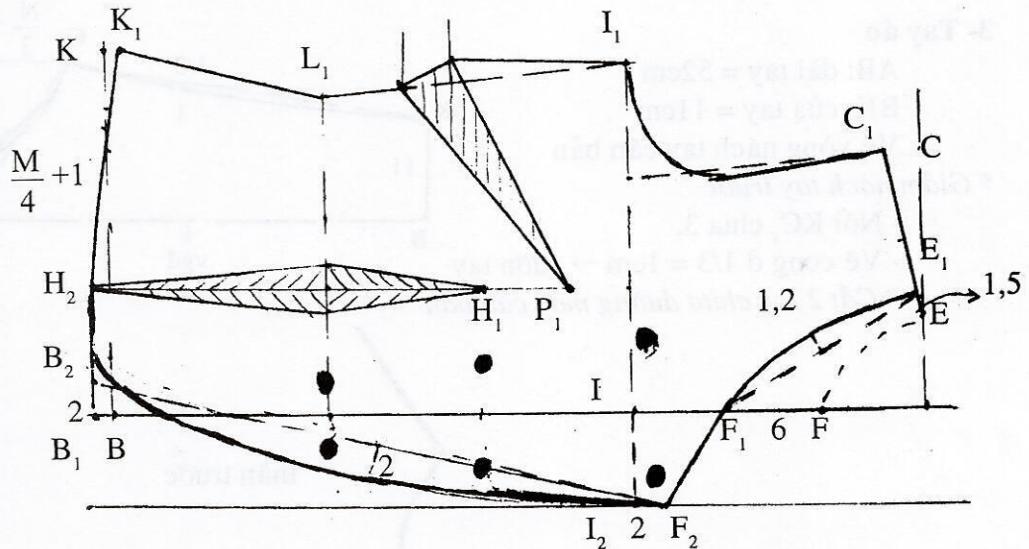

### \* Chồm áo + vạt tròn:

$B_1B_2 = 3\text{cm}$ , nối  $B_2F_2$  vẽ cong ở giữa 2cm

Vẽ tròn ở  $B_2$

$K_1H_2F_2 \rightarrow$  chồm áo + vạt tròn

Cắt 2 miếng chừa đường may căn bản

Cổ áo + chồm áo + vạt tròn: chừa 0,7cm

### 2- Thân sau:

Vẽ thân áo căn bản

$$\text{BK: ngang mông} = \frac{M}{4} = \frac{92}{4} = 23\text{cm}$$



T98229





\* Cổ áo

$EE_1 =$  cổ rộng = thân trước = 1,5cm  
 $FF_1 =$  cổ sâu = 1,5cm

{ Vẽ cong  $E_1F_1 \rightarrow$  cổ áo

\* Cắt chừa đường may căn bản

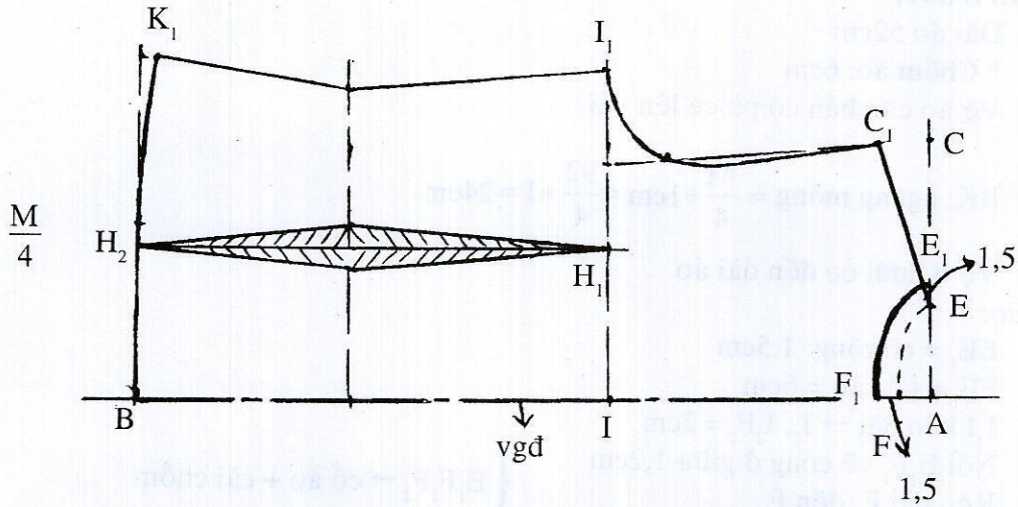

3- Tay áo

AB: dài tay = 52cm

BK: cửa tay = 11cm

Vẽ vòng nách tay căn bản

\* Giảm nách tay trước

- Nối  $KC_1$  chia 3.

- Vẽ cong ở  $1/3 = 1$ cm  $\rightarrow$  sườn tay

\* Cắt 2 tay chừa đường may căn bản

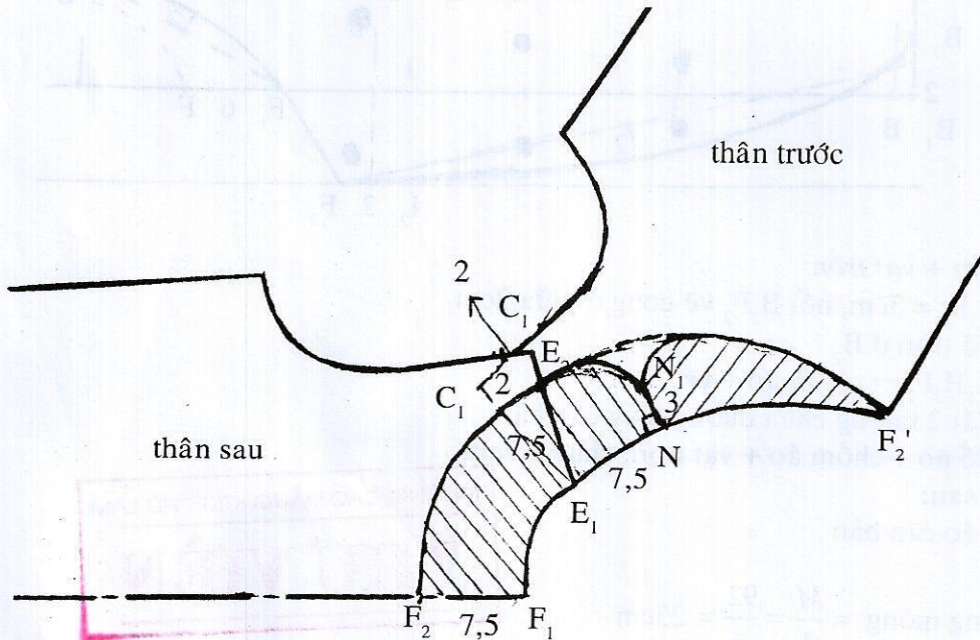
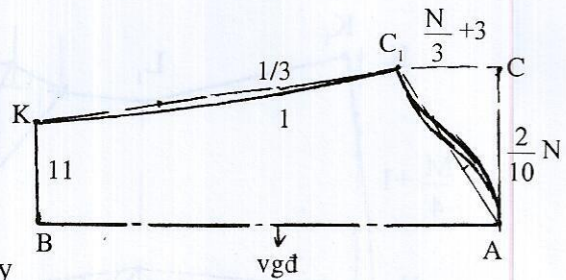

#### 4- Bâu áo

Vẽ bâu lên keo giấy mỏng.

- Đặt đường vgd của thân sau lên đường gấp đôi của keo.
- Đặt thân trước và thân sau sao cho 2 điểm  $E_1$  trùng nhau.

2 điểm  $C_1$  cách nhau 4cm

\* Lấy dấu vòng cổ áo thân sau và thân trước

$F_1F_2$ : bề cao bâu = 7,5cm

$E_1E_2 = F_1F_2 = 7,5$ cm

Vẽ cong từ  $F_2E_2$  đến  $F_2'$  → thân trước

$E_1N = 7,5$ cm, N kẻ  $\perp$   $NN_1 = 3$ cm

Vẽ cong từ  $N_1$  đến  $E_2$  → bâu áo

Vẽ cong từ  $N_1$  →  $F_2'$  → ve áo

{ Bâu liền ve

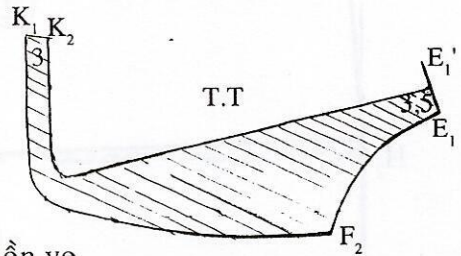

\* Cắt bằng keo giấy mỏng

Chừa đều 1cm may.

\* Ủi keo lên vải

Cắt: 1 miếng vải có keo  
1 miếng vải không keo

Cắt: 1 miếng nẹp cổ thân sau  
2 miếng nẹp cổ thân trước

{ vẽ lên keo giấy mỏng

- Ủi keo lên vải

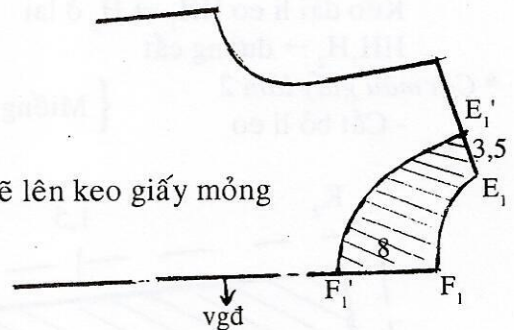

#### QUY TRÌNH MAY

- May li eo thân trước và thân sau
- May pince ngực
- Ráp sườn vai áo + sườn vai nẹp cổ
- May bâu áo và ráp bâu vào thân + nẹp cổ áo
- Ráp sườn thân áo
- May tay và ráp vào thân
- Lên lai
- Làm khuy - kết nút

## VÁY CHỮ A XẾP LI

#### CÁCH VẼ

1- Thân trước: dài váy: 48cm

Vẽ váy căn bản lên giấy

- Li eo:

$$A_1H = \frac{N}{10} = \frac{84}{10} = 8,4\text{cm}$$

$$HH_1 = \frac{M}{10} + 5\text{cm} = \frac{92}{10} + 5 = 14,2\text{cm}$$



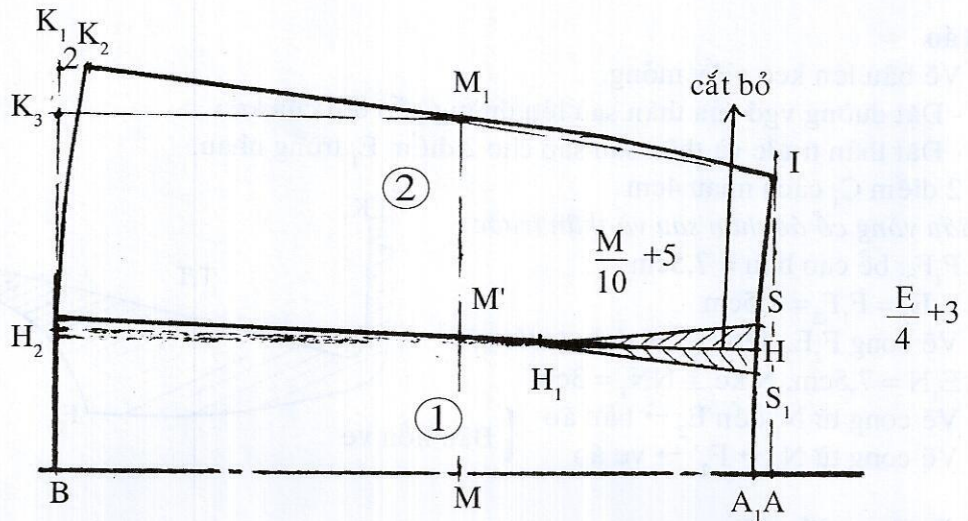

\* Đường cắt:

Kéo dài li eo  $HH_1 \rightarrow H_2$  ở lại

$HH_1H_2 \rightarrow$  đường cắt

\* Cắt mẫu giấy làm 2

- Cắt bỏ li eo

{ Miếng 1 và 2

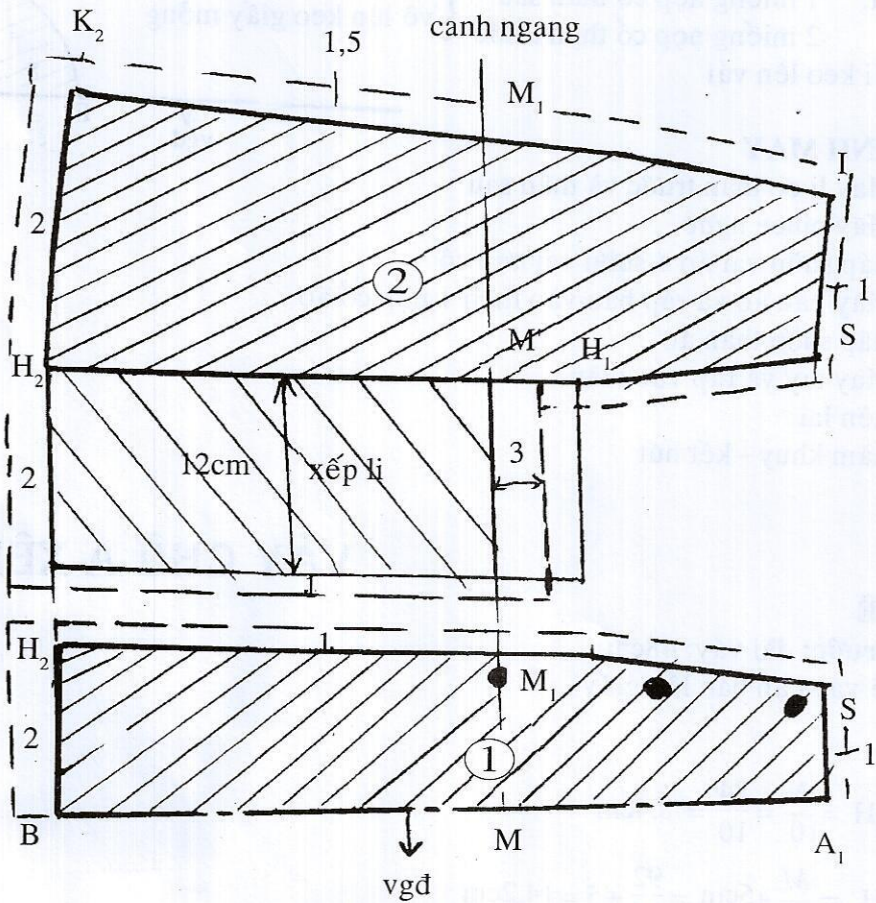

\* Đặt mẫu lên vải

**Miếng 1**

$A_1B \rightarrow$  vải gấp đôi { Cắt chừa đều 1cm  
 Đường  $S_1H_1H_2$

**Miếng 2**

$M'M_1 \rightarrow$  canh vải ngang  
 $M'$  và  $H_2$  đo ra 12cm để xếp li đẹp.  
 Cắt: 2 miếng chừa đường may căn bản.  
 $\rightarrow M'$  đo lên 3cm may

**2- Thân sau:**

Vẽ váy căn bản

$$AI: \text{ngang eo} = \frac{E}{4} + 4\text{cm xếp 2 li} = \frac{68}{4} + 4 = 21\text{cm}$$

\* Vẽ cách đường biên vải 2cm  $\rightarrow$  đường may dây kéo

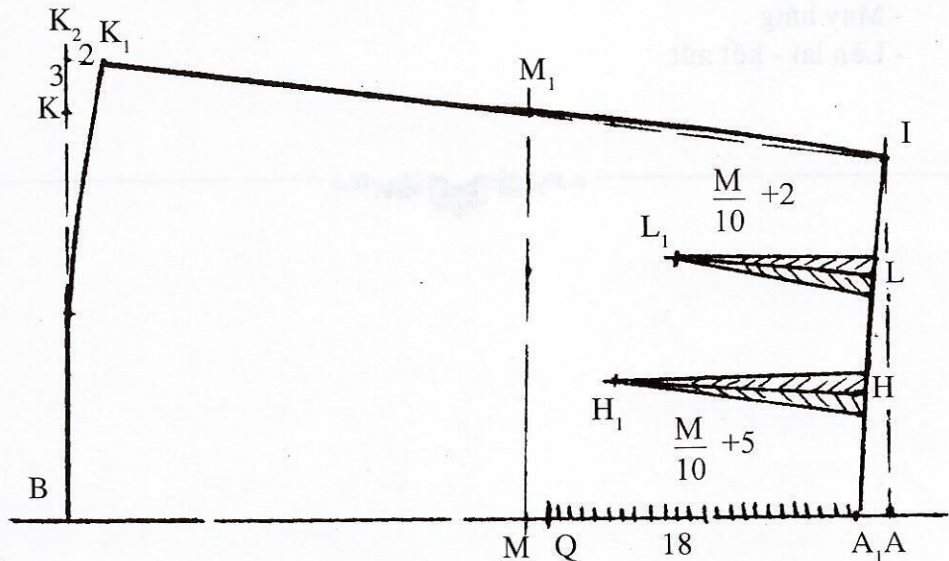

\* Vẽ li

Chia  $IA_1$  chia 3  $\rightarrow L, H$

$$HH_1: \text{dài li} = \frac{M}{10} + 5\text{cm} = \frac{92}{10} + 5 = 14,2\text{cm}$$

$$LL_1: \text{dài li} = \frac{M}{10} + 2 = \frac{92}{10} + 2 = 11,2\text{cm}$$

$$\text{Bề ngang mỗi li} = \frac{2}{2} = 1\text{cm}$$

Vẽ li theo hình vẽ

\* Dài dây kéo

$A_1Q = 18\text{cm}$ : dài dây kéo



Cắt 2 miếng chừa đường may căn bản

A<sub>1</sub>, B: chừa 2cm → đường may

Vải viền:

\* Cắt vải viền = vải màu trắng

{ Bề ngang = 2,5cm  
Dài = đủ để viền

\* Dây màu trắng

### QUY TRÌNH MAY

- May lược dây vào vải viền
- May lược dây vải viền vào miếng 1
- Ráp 1 vào 2
- \* May chết từ lưng đến M'
- \* Từ M' đến lai → li đẹp
- May tất cả li eo thân sau
- May dây kéo kín
- Ráp đường còn lại
- Ráp đường hông
- May lưng
- Lên lai - kết nút



## 5 - ÁO KIỂU CÓ ĐƯỜNG CẮT - VÁY ÔM



### CÁCH VẼ

**1- Thân trước:** dài áo 68cm

Vẽ áo căn bản có pince lên giấy.

\* *Cổ áo:*

$EE_1$ : cổ rộng 1cm  
 $EF_1$ : cổ sâu 1,5cm
 }
 Vẽ cong  $E_1F_1$

$F_1F_1'$ : 1cm  
 $F_1F_2$ : 10cm
 }
 nối  $F_1'F_2$   
 vẽ tròn ở  $F_1'$   
 $\rightarrow E_1F_1'F_2 \rightarrow$  cổ chìa khóa

\* *Vạt tròn:*

$B_1B_2 = B_1B_3 = 6\text{cm}$   
 Nối  $B_3B_2$ , vẽ tròn ở  $B_1$   
 $\rightarrow K_1B_3B_2 \rightarrow$  vạt tròn

\* *Đường cắt dọc:*

$C_1O \rightarrow 1/3$  của  $C_1E_1$ ,  
 nối  $OP_1$  vẽ cong ở giữa 0,7cm.  
 Nối  $P_1H_1H_2$  và kéo dài đến lai  $\rightarrow H_3$ .  
 $OP_1H_1H_2H_3 \rightarrow$  đường cắt dọc.



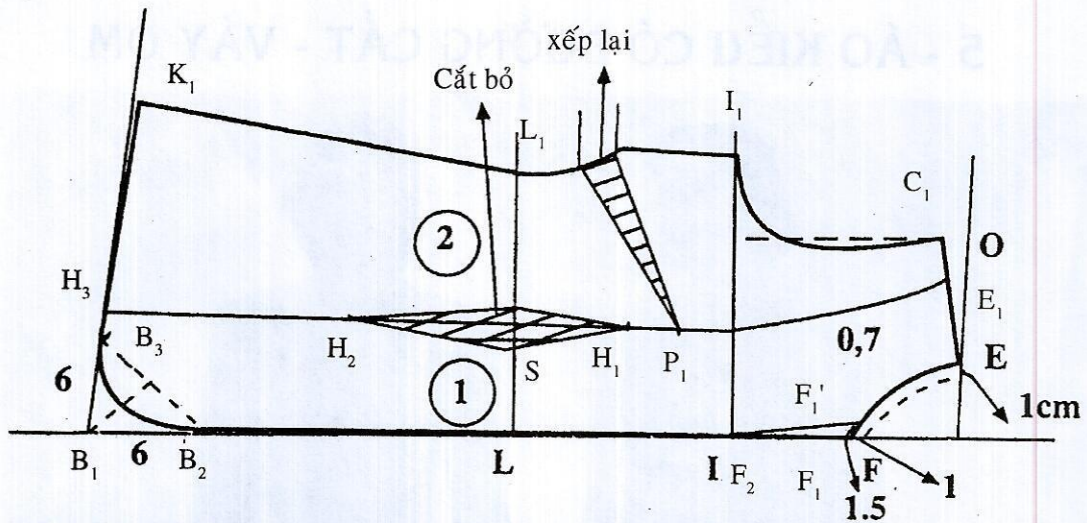

- \* **Cắt mẫu giấy làm 2**
  - Cắt bỏ li eo
  - Xếp pince

{ Miếng 1 và 2

- \* **Khoác ngoài: vẽ lên giấy**  
Dựa vào miếng 1 để vẽ khoác ngoài.
- Chừa 2cm gài nút.

\* **Cổ áo:**

$E_1E_2$ : 1cm: cổ rộng

P → hạ cổ sâu

Nối  $E_2P$  vẽ cong ở giữa 2cm đến đỉnh áo → cổ áo.

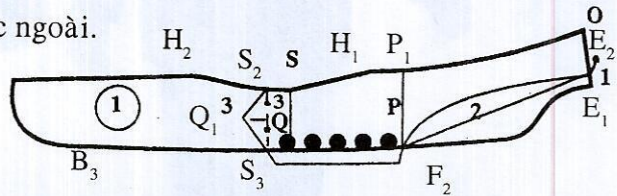

\* **Vạt nhọn:**

$SS_2 = 3cm$ ,  $S_2$  kẻ //  $SL \rightarrow S_3$

Q → giữa  $S_2S_3$ ,  $QQ_1 = 3cm$

\* **Cắt mẫu giấy khoác ngoài.**

Đặt lên vải.

- **Miếng 1**

$F_2B_2 \rightarrow$  canh xuôi

\* Cắt 2 miếng chừa đường may căn bản

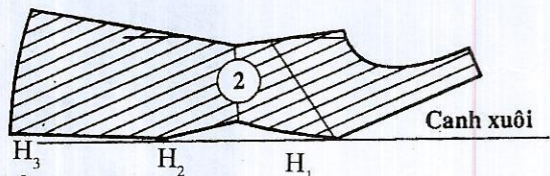

- **Miếng 2**

$H_1H_2H_3 \rightarrow$  canh xuôi

\* Cắt 2 miếng chừa đường may căn bản

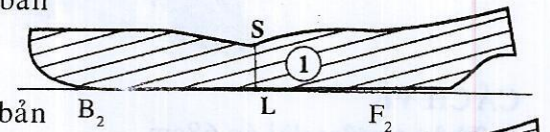

- **Khoác ngoài.**

Đặt đường đỉnh áo lên canh vải xuôi.

\* Cắt 2 miếng chừa đường may căn bản.

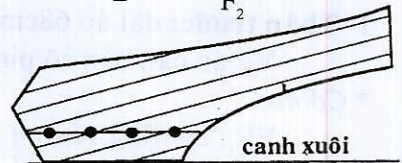

**2- Thân sau:**

Vẽ thân áo căn bản lên giấy.

\* **Cổ áo:**

$EE_1$

$FF_1$

{ Cổ rộng và sâu = 1cm, vẽ cong  $E_1F_1 \rightarrow$  cổ áo.



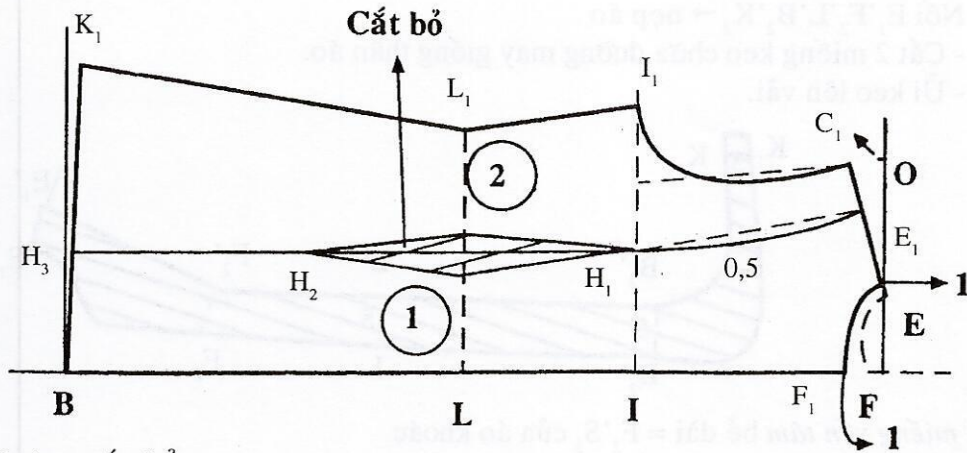

\* Đường cắt thẳng:

$C_1O = 1/3 C_1E_1$  nối  $OH_1$  vẽ cong ở giữa 0,5cm

Kéo dài  $H_1H_2$  đến lại  $\rightarrow H_2$ ,

$DH_1H_2H_3 \rightarrow$  đường cắt.

+ Cắt mẫu giấy làm 2

Cắt bô li eo  $\rightarrow$  Miếng 1 và 2

+ Đặt mẫu lên vải.

- **Miếng 1**

$BF_1 \rightarrow$  vải gấp đôi.

Cắt chừa đường may căn bản.

- **Miếng 2**

$H_2H_3 \rightarrow$  canh vải thẳng.

Cắt 2 miếng: chừa đường may căn bản.

3- Tay áo:

Dài tay: 52cm, cửa tay 12cm

AB: bề dài tay = 52cm

BK: cửa tay = 12cm

Vẽ tay căn bản.

Nối  $KC_1$  vẽ cong ở  $1/3 = 1$ cm  $\rightarrow$  sườn tay

Cắt 2 tay chừa đường may căn bản

\* Giảm nách tay trước

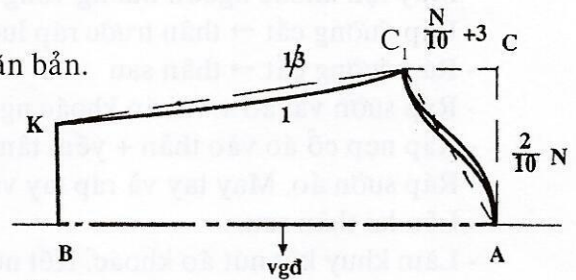

\* **Nẹp cổ áo khoác ngoài:**

- Đặt thân áo lên keo giấy.

- Sang dấu: vai áo, cổ áo, đỉnh áo, vạt nhọn, đường  $OP_1SS_2$ .

\* Cắt 2 miếng keo chừa đường may giống thân áo

\* Ủi keo lên vải

\* **Nẹp cổ áo:**

- Đặt thân áo lên keo giấy.

- Sang dấu: cổ áo + đỉnh áo + vạt áo.

$E_1E_1' = K_1K_2 = 3$ cm

$F_2F_2' = LL' = B_2B_2' = 5$ cm

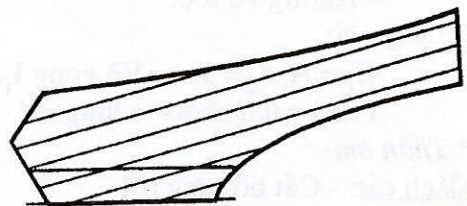



Nối  $E_1'F_2'L'B_2'K_2 \rightarrow$  nẹp áo

- Cắt 2 miếng keo chừa đường may giống thân áo.
- Ủi keo lên vải.

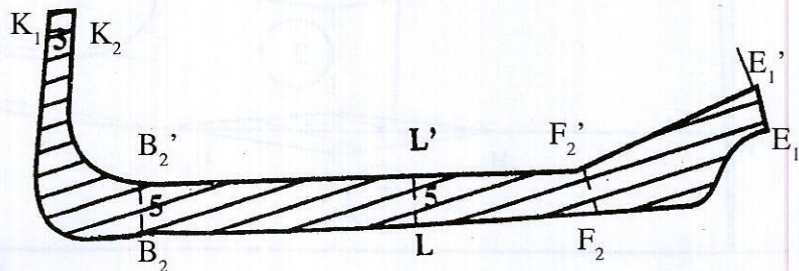

\* Cắt 1 miếng yếm tâm bề dài =  $F_2'S_3$  của áo khoác

Bề ngang = 2cm chừa đều 1cm

Cắt 1 miếng vải gấp đôi.

\* Cắt 1 miếng nẹp cổ sau:

Dựa vào miếng 1 để vẽ lên keo giấy mỏng.

$E_1E_1' = 3\text{cm}$

$F_1F_3F_1' = 10\text{cm}$

Vẽ cong  $E_1F_1' \rightarrow$  nẹp cổ

- Cắt 1 miếng chừa đường may giống thân áo

- Ủi keo lên vải.

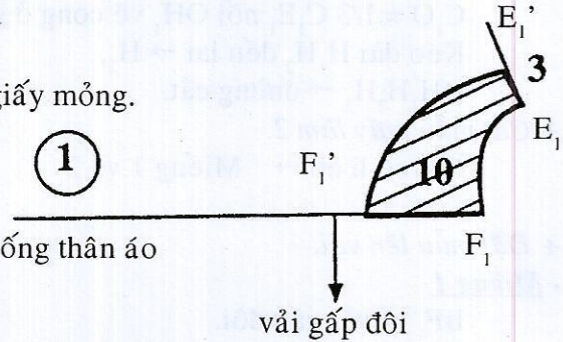

## QUY TRÌNH MAY

- May lộn khoác ngoài: đường vòng cổ, đỉnh áo, lai áo
- Ráp đường cắt  $\rightarrow$  thân trước ráp luôn khoác ngoài
- Ráp đường cắt  $\rightarrow$  thân sau
- Ráp sườn vai áo + vai áo khoác ngoài.
- Ráp nẹp cổ áo vào thân + yếm tâm.
- Ráp sườn áo. May tay và ráp tay vào thân.
- Lên lai thân sau.
- Làm khuy kết nút áo khoác. Kết nút áo trong.

## VÁY ÔM

### CÁCH VẼ

1- Thân trước: dài: 50cm

- AB: bề dài: 50cm. Vẽ váy căn bản.
- Không vẽ loe.

\* Lưng rời:

$\Pi_1 = A_1A_2 = 3\text{cm}$ . Vẽ cong  $I_1A_2$

Phần gạch chéo  $\rightarrow$  lưng rời

\* Thân ôm:

Cách cắt: - Cắt bỏ lưng rời



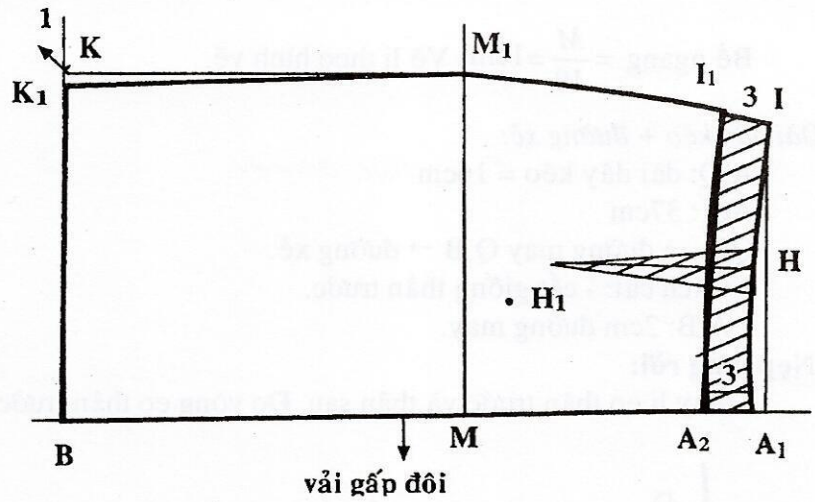

- Đường lũng chừa: 1cm
- Đường hông: 1,5cm
- Lai: 3cm

**2- Thân sau:**

Vẽ váy căn bản. Chỉ khác:  
 - Không vẽ loe: giống thân trước.

- Ngang eo:  $\frac{E}{4} + 4\text{cm}$  vẽ 2 li  $\frac{68}{4} + 4 = 21\text{cm}$

- \* Lũng rời
  - \* Thân ôm
- { Giống thân trước

\* Vẽ li eo:

A<sub>1</sub>I chia 3 → L, H.

LL<sub>1</sub>: dài li =  $\frac{M}{10} = \frac{92}{10} = 9,2\text{cm}$

HH<sub>1</sub>: dài li =  $\frac{M}{10} + 5 = \frac{92}{10} + 5 = 14,2\text{cm}$

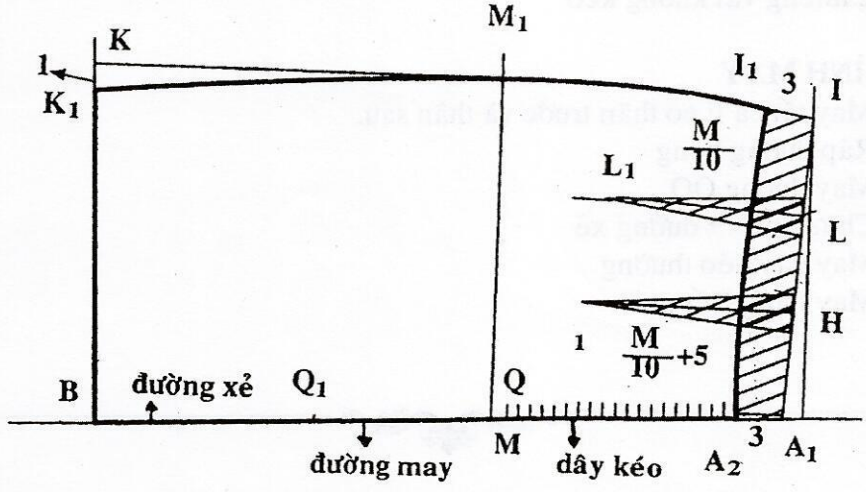

Bề ngang =  $\frac{M}{10} = 1\text{cm}$ . Vẽ li theo hình vẽ.

\* Dài dây kéo + đường xẻ:

$A_2Q$ : dài dây kéo = 16cm

$AQ_1$ : 37cm

$QQ_1 \rightarrow$  đường may  $Q_1B \rightarrow$  đường xẻ.

\* Cách cắt: - cắt giống thân trước.

\*  $A_2B$ : 2cm đường may.

### 3- Nẹp lưng rời:

- May li eo thân trước và thân sau. Đo vòng eo thân trước trên thân váy.

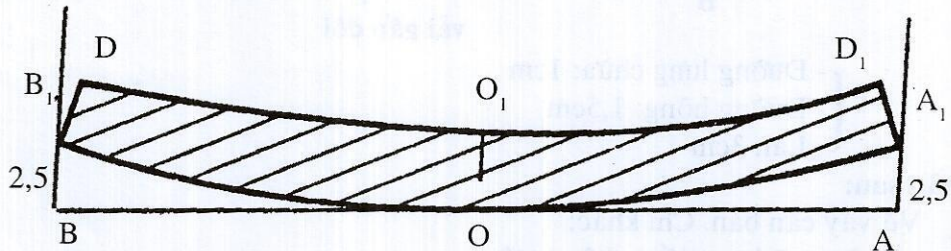

Thí dụ: 38cm

AB: bề dài = 38cm

$AA_1$ :  $BB_1$ : giảm 2,5cm

O  $\rightarrow$  giữa AB, vẽ cong  $A_1OB_1$

O kẻ  $\perp \rightarrow O_1$ , từ  $O_1$  đo ra mỗi bên  $\rightarrow OD = OD_1 = 17\text{cm}$ .

Nối  $DB_1$ ,  $D_1A_1 \rightarrow$  nẹp lưng rời

- Vẽ nẹp lưng lên keo giấy cứng

- Cắt 2 miếng keo  $\rightarrow$  không chừa đường may

- Ủi keo lên vải

Cắt:

- 2 miếng vải có keo
- 2 miếng vải không keo

### QUY TRÌNH MAY

- May tất cả li eo thân trước và thân sau.
- Ráp đường hông
- May đường  $QQ_1$
- Chừa  $Q_1B \rightarrow$  đường xẻ
- May dây kéo thường
- May lưng. Kết móc.



## 6 - ÁO BẦU ĐẲNG TÔNG BIẾN KIỂU, HỖ LƯNG

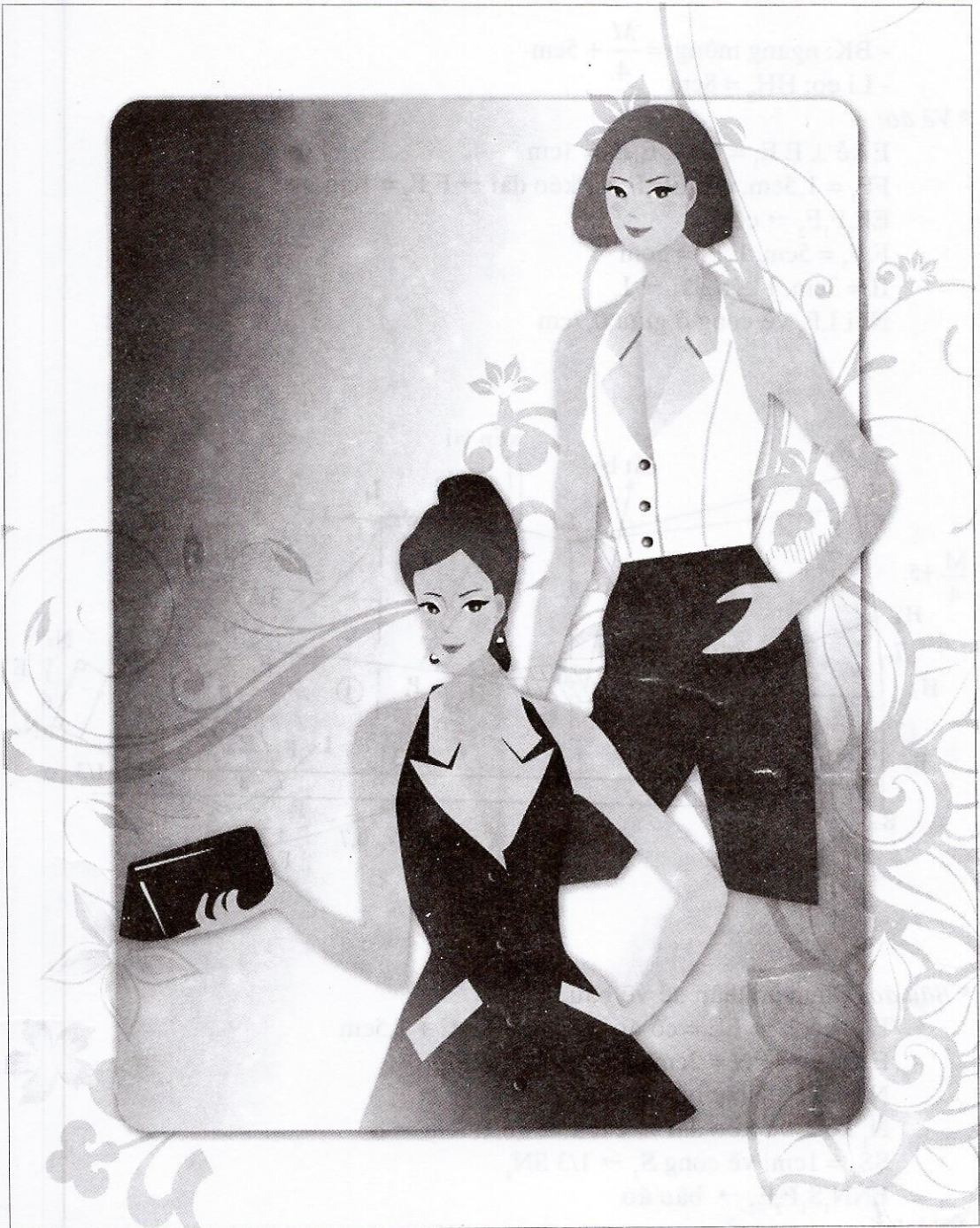

## CÁCH VẼ

### 1- Thân trước: dài áo: 62cm.

- Vẽ áo căn bản có pince lên giấy.
- Chừa 2cm gài nút

- BK: ngang mông =  $\frac{M}{4} + 5\text{cm}$

- Li eo:  $HH_2 = 8\text{cm}$

\* Vẽ áo:

E kẻ  $\perp$  E E<sub>1</sub> = 6cm, E<sub>1</sub>E<sub>2</sub> = 1cm

FF<sub>1</sub> = 1,5cm, nối EE<sub>2</sub>F<sub>1</sub> và kéo dài  $\rightarrow$  F<sub>1</sub>F<sub>2</sub> = 1cm

EE<sub>2</sub>F<sub>1</sub>F<sub>2</sub>  $\rightarrow$  cổ áo

F<sub>2</sub>F<sub>3</sub> = 5cm, F<sub>3</sub>F<sub>4</sub> = 5cm

II = 3cm, I kéo dài  $\rightarrow$  I<sub>2</sub>

Nối I<sub>2</sub>F<sub>4</sub> vẽ cong ở giữa 0,7cm

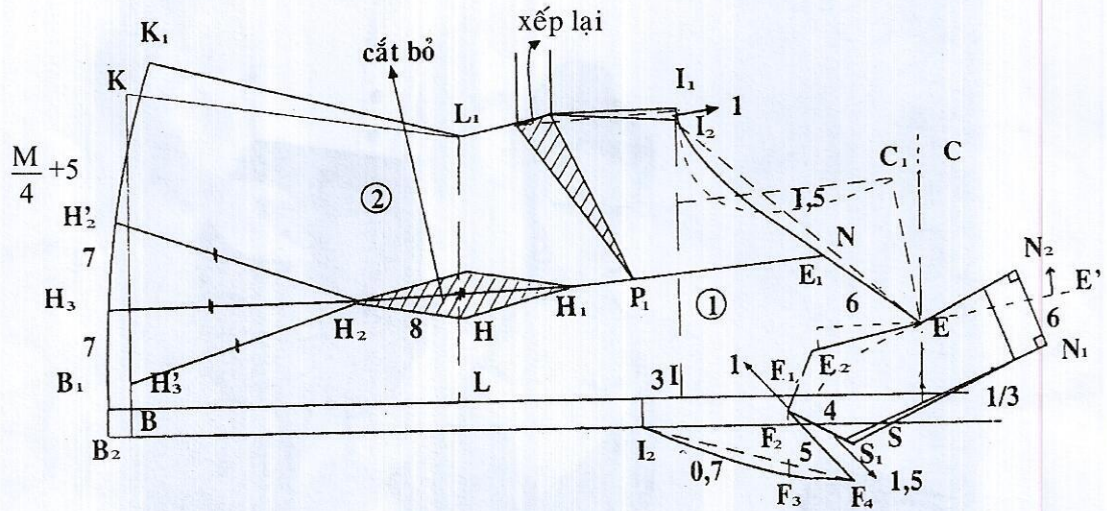

\* *Bâu áo*: Dựa vào thân để vẽ bâu.

EC<sub>1</sub> kẻ  $\perp$   $\rightarrow$  EE = cổ áo thân sau = AC + 1,5cm

E kẻ  $\perp$   $\rightarrow$  EN = 2cm

N kẻ  $\perp$   $\rightarrow$  NN<sub>1</sub>: bề cao bâu: 6cm

N<sub>1</sub> kẻ  $\perp$  và kéo dài  $\rightarrow$  cách vẽ áo 1,5cm  $\rightarrow$  S

SS<sub>1</sub> = 1cm, vẽ cong S<sub>1</sub>  $\rightarrow$  1/3 SN<sub>1</sub>

ENN<sub>1</sub>S<sub>1</sub>F<sub>2</sub>E<sub>2</sub>  $\rightarrow$  bâu áo

\* *Nách áo*:

I<sub>1</sub>I<sub>2</sub> giảm 1cm, nối I<sub>1</sub>E vẽ cong ở giữa 1,5cm

I<sub>1</sub>E  $\rightarrow$  nách áo



\* **Đường cắt thẳng:**

Kéo dài  $P_1H_1H_2$   $\left\{ \begin{array}{l} \text{gấp đường vòng nách tại N} \\ \text{gấp đường vòng lai áo tại } H_3 \end{array} \right.$   
 $H_3H_2H_1P_1N \rightarrow$  đường cắt thẳng

\* **Cắt mẫu giấy làm 3:**

- Cắt bỏ li eo
  - Xếp pince lại
- $\left\{ \begin{array}{l} - \text{Bâu áo} \\ - \text{Miếng 1} \\ - \text{Miếng 2} \end{array} \right.$

\* **Đặt mẫu lên vải:**

- **Miếng 1**

$H_1H_2H_3 \rightarrow$  canh xuôi  
 $H_3H_2' = 7\text{cm}$  nối  $H_2H_2' = H_2H_3 \rightarrow$  của mẫu.  
 Vẽ cong  $H_2'H_3$   
 Cắt 2 miếng chừa đường may căn bản.

- **Miếng 2**

$H_1H_2H_3 \rightarrow$  canh xuôi  
 $H_3H_3' = H_3H_2' = 7\text{cm}$  nối  $H_2H_3' = H_2H_3$  của mẫu nối  $K_1H_3'$   
 Cắt 2 miếng chừa đường may căn bản.

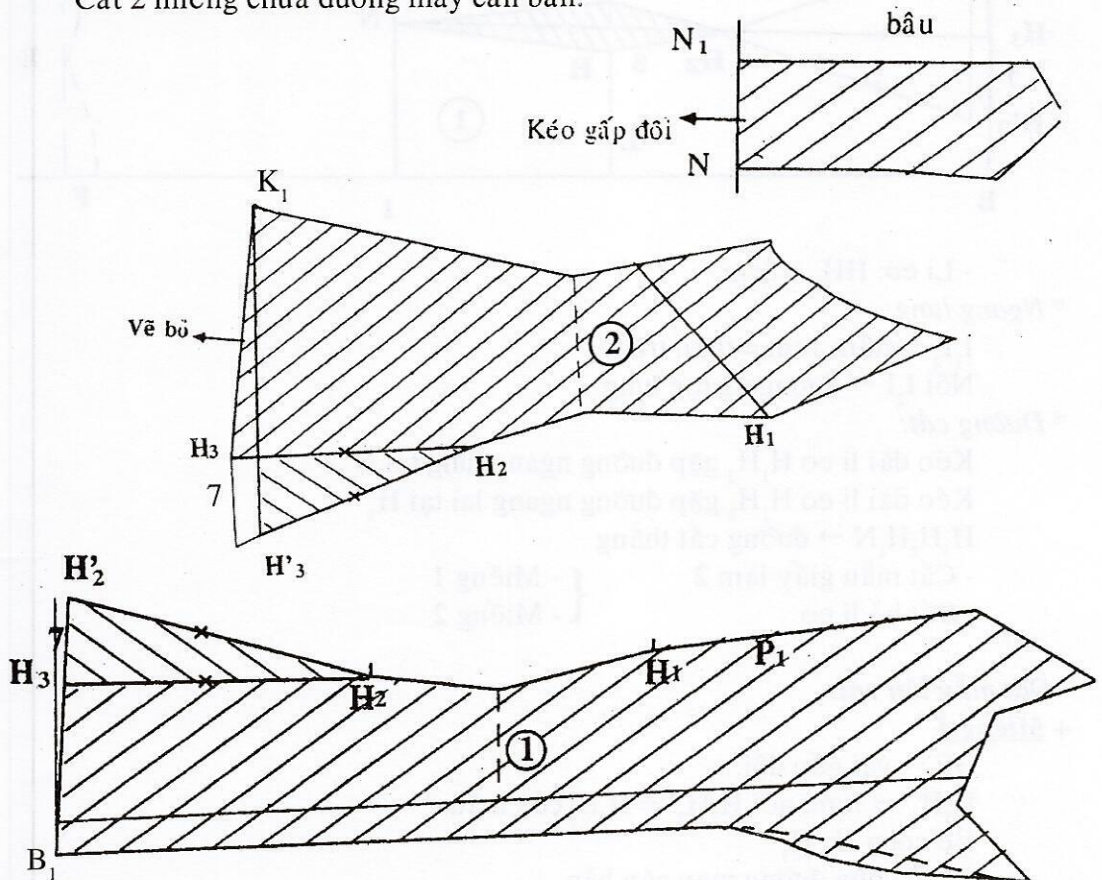

**\* Bâu áo:**

Đặt bâu áo lên keo giấy mỏng.

$NN_1 \rightarrow$  keo gấp đôi.

Cắt 1 miếng keo chừa đều 0,7cm đường may

+ Ủi vải lên keo

+ Cắt:

- { 1 miếng vải có keo.
- { 1 miếng vải không keo.

**2- Thân sau:**

- Vẽ thân áo căn bản lên giấy.

- BK: ngang hông  $\frac{M}{4} + 4\text{cm}$

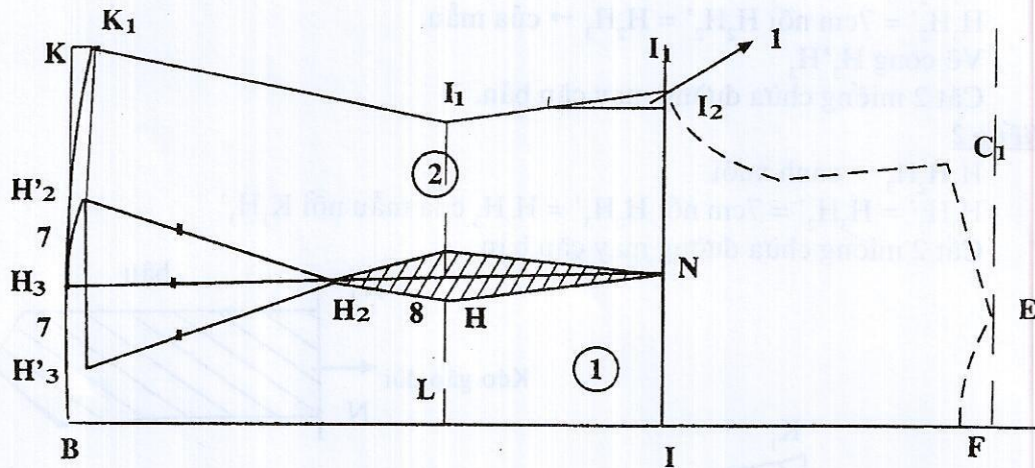

- Li eo:  $HH_2 = 8\text{cm}$

**\* Ngang lưng:**

$I_1I_2 =$  giảm 1cm = thân trước

Nối  $I_2I_1 \rightarrow$  đường ngang lưng

**\* Đường cắt:**

Kéo dài li eo  $H_1H_2$  gặp đường ngang lưng tại N

Kéo dài li eo  $H_1H_2$  gặp đường ngang lai tại  $H_3$

$H_3H_2H_1N \rightarrow$  đường cắt thẳng

- Cắt mẫu giấy làm 2 { - Miếng 1
- Cắt bỏ li eo { - Miếng 2

**- Đặt mẫu lên vải:**

+ **Miếng 1**

$BF \rightarrow$  vải gấp đôi.

$H_3H_2' = 7\text{cm}$ , nối  $H_2H_2' = H_2H_3$  của mẫu.

Vẽ cong  $H_2'H_3$

\* Cắt chừa đường may căn bản.



### + Miếng 2

$H_1H_2H_3 \rightarrow$  canh xuôi

$H_3H_3' = H_3H_2' = 7\text{cm}$ , nối  $H_2H_3' = H_2H_3$  của mẫu nối  $K_1H_3'$

\* Cắt 2 miếng chứa đường may căn bản.

### 3- Miếng đắp ve liền đỉnh: Vẽ lên keo giấy mỏng.

- Đặt miếng 1 lên keo giấy mỏng.

- Sang dấu nách áo, cổ áo, ve áo, đỉnh áo.

- Lấy thân áo ra.

$EE_1 = 3\text{cm}$

$I_2I_3 = 6\text{cm}$

$B_2B_3 = 6\text{cm}$

$\left\{ \begin{array}{l} \text{nối } E_1I_3B_3 \rightarrow \text{miếng đắp.} \\ \text{Cắt 2 miếng keo} \\ \text{chứa đường may giống thân áo.} \end{array} \right.$

\* Ủi keo lên vải - Cắt 2 miếng vải có keo.

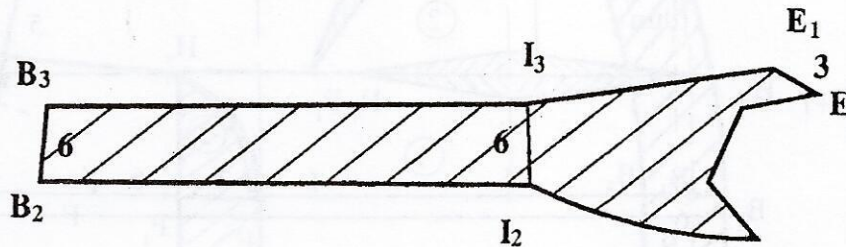

### 4- Nẹp nách áo:

Nẹp thân trước: đặt thân trước lên keo giấy vẽ nẹp bề ngang 3cm.

Nẹp thân sau: vẽ keo lên giấy bề ngang = 3cm bề dài  $I_2I_3$ .

Cắt 1 miếng nẹp thân sau.

Cắt 2 miếng nẹp thân trước  $\left\{ = \text{Keo giấy} \right.$

Ủi keo lên vải.

### QUY TRÌNH MAY

- Ráp 1 vào 2  $\rightarrow$  thân trước và thân sau áo.

- May nẹp nách thân trước và nẹp lưng thân sau.

- May bâu áo và ráp bâu + miếng đắp ve vào áo.

- Ráp sườn áo.

- Lên lai.

- Làm khuy - kết nút.

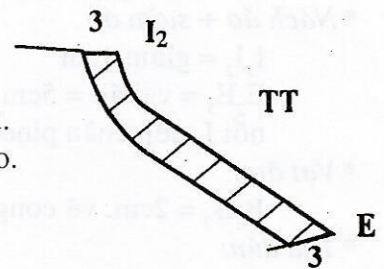



# 7 - ÁO KHÔNG TAY - ĐƯỜNG CẮT THẲNG

## CÁCH VẼ

### 1- Thân trước: dài 48cm

Vẽ áo căn bản có pince lên giấy

$$\text{BK: ngang mông} = \frac{M}{4} = \frac{92}{4} + 1 = 23 + 1 = 24\text{cm}$$

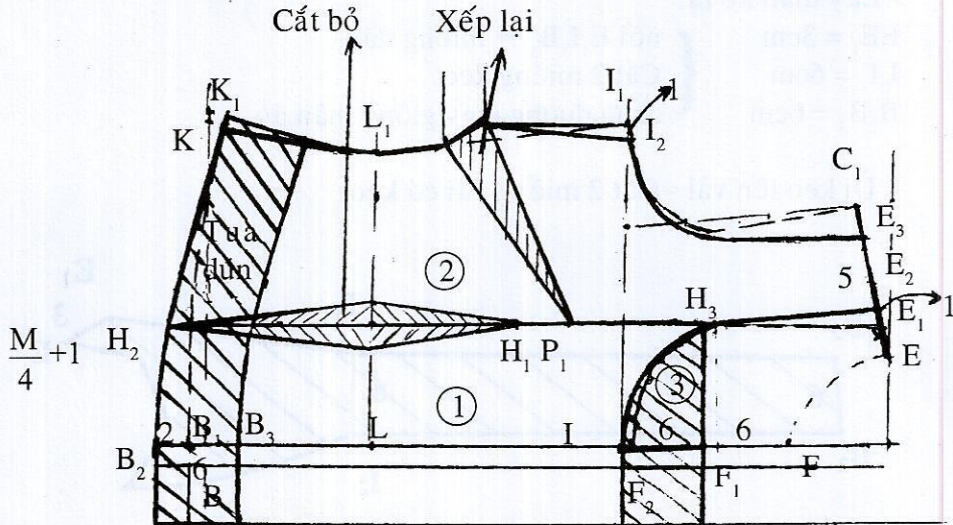

#### \* Cổ áo:

$FF_1 = 6\text{cm}, F_1F_2 = 6\text{cm}$

$F_1$  kẻ  $\perp$  gặp  $H_1P_1$  kéo dài  $\rightarrow H_3$

$H_3$  kéo dài gặp sườn vai tại  $E_1, E_1E_2 = 1\text{cm}$

nối  $E_2H_3$   $\left\{ \begin{array}{l} E_2H_3F_1 \rightarrow \text{cổ áo} \\ F_1H_3F_2 \rightarrow \text{ren dún} \end{array} \right.$

#### \* Nách áo + sườn áo

$I_1I_2 =$  giảm 1cm

$E_2E_3 =$  vai áo = 5cm  $\left\{ \begin{array}{l} \text{vẽ cong } I_2E_3 \rightarrow \text{nách áo} \\ \text{nối } I_2 \text{ đến chân pince} \rightarrow \text{sườn áo} \end{array} \right.$

#### \* Vạt áo:

$B_1B_2 = 2\text{cm}$ . vẽ cong  $K_1B_2 \rightarrow$  vạt áo

#### \* Tua dún:

$K_1K_2 = B_2B_3 = 6\text{cm} \rightarrow K_1K_2B_3B_2 \rightarrow$  tua dún

#### \* Li eo:

Vẽ li eo đến vạt áo  $\rightarrow H_2$

#### \* Cắt mẫu giấy làm 4:

- Cắt bỏ li eo
  - Xếp pince lại
- $\left\{ \begin{array}{l} \text{- Ren cổ áo} \rightarrow \text{miếng 3} \\ \text{- Tua dún ở lại} \\ \text{- Miếng 1 và 2} \end{array} \right.$



# ÁO KHÔNG TAY - ĐƯỜNG CẮT THẲNG



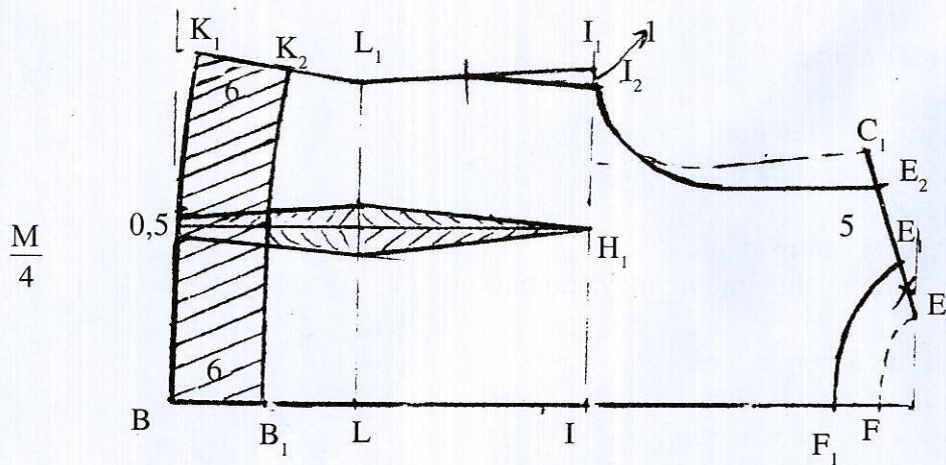

\* *Tua dún:*

$K_1 K_2 = B B_1 = 6\text{cm}$

$K_1 K_2 B_1 B \rightarrow$  tua dún

\* *Cắt mẫu giấy làm 2:*

- Tua dún

- Thân áo

\* *Đặt mẫu giấy lên vải:*

- **Thân áo:**

$B_1 F_1 \rightarrow$  vải gấp đôi

Cắt chừa đường may căn bản.

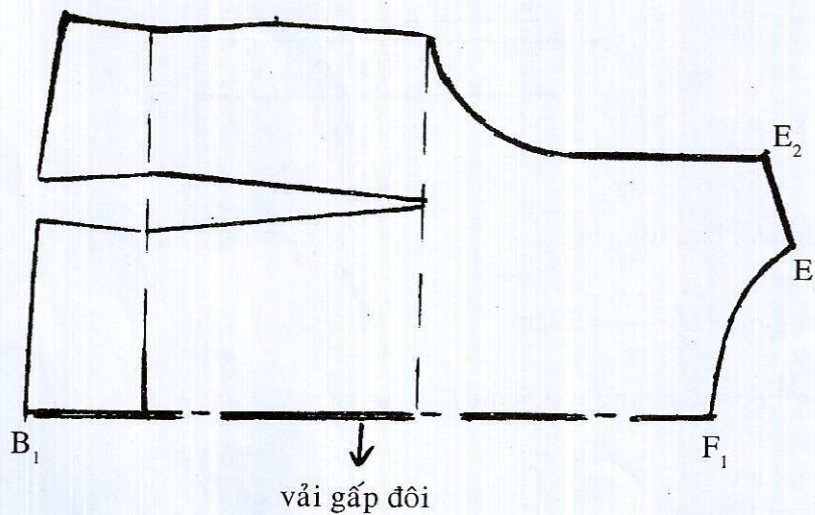

- **Tua dún:**

Bề dài = (tua dún thân trước + tua dún thân sau) x 4

Bề ngang = 6cm

Cắt 1 sợi chừa đều 1cm may.



\* Nẹp cổ thân áo:

**a- Thân trước:**

\* Đặt miếng 2 lên keo giấy mỏng.

- Sang dấu: sườn áo, nách áo, sườn vai, cổ áo từ  $E_2$  đến  $P_1$

$I_2 I_3 = 5\text{cm}$

Vẽ cong  $I_3 P_1$

Cắt 2 miếng keo giấy chừa đường may: giống thân áo.

\* Ủi keo lên vải.

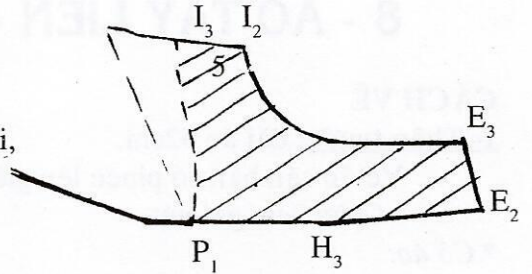

**b- Thân sau:**

- Đặt thân áo  $F_1 B_1$  → lên keo giấy gấp đôi.

- Sang dấu: sườn vai, cổ áo, sườn áo.

Cắt 1 miếng keo giấy chừa đường may giống thân áo

\* Ủi keo lên vải

**QUY TRÌNH MAY**

- May nẹp cổ thân trước
- Ráp sườn vai + nẹp cổ thân sau
- May li eo thân sau
- Ráp 1 vào 2 → thân trước
- Ráp may tua dún vào cổ áo
- Ráp sườn áo
- May tua dún vào thân áo
- Làm khuy - Kết nút

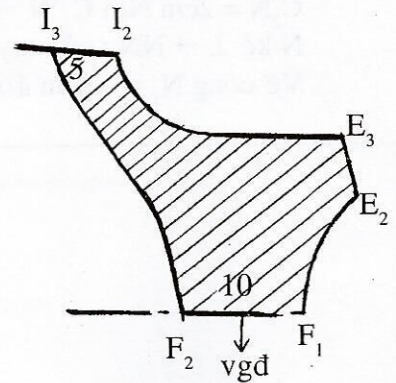

## 8 - ÁO TAY LIỀN - ĐƯỜNG CẮT CONG

### CÁCH VẼ

**1- Thân trước:** dài áo 52cm.

Vẽ áo căn bản có pince lên giấy.

- Chừa 2cm gài nút.

\* **Cổ áo:**

$EE_1$ : cổ rộng 1,5cm

$FF_1$ : cổ sâu 9cm

Nối  $E_1F_1$  vẽ cong ở giữa 1,5cm → cổ áo

\* **Tay áo:** → tay liền

$C_1C_1'$ : vai cao 1cm

Nối  $E_1C_1'$  và kéo dài →  $C_1'C_2 = 12$ cm

$C_2N = 2$ cm Nối  $C_1'N$  → dài tay

N kẻ  $\perp$  →  $NN_1$ : cửa tay = 14cm

Vẽ cong  $N_1$  vô sườn áo → sườn tay.



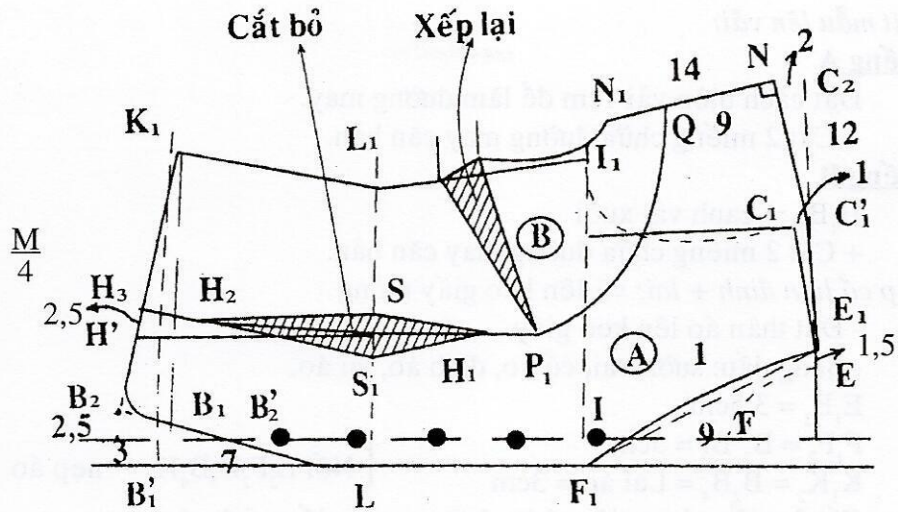

\* *Vật tròn:*

$$B_1 B_1' = 3\text{cm}$$

$$B_1' B_2 = 2,5\text{cm}$$

$$B_1 B_2' = 7\text{cm}$$

{ - Nối  $K_1 B_2, B_2 B_2'$  và kéo dài  $\rightarrow$  đến đỉnh áo.  
 - Vẽ tròn ở  $B_2 \rightarrow$  vật tròn.

\* *Đường cắt cong:*

$$NQ = 9\text{cm, vẽ cong } QP_1$$

$P_1 H_1 H$  kéo dài đến lại  $\rightarrow H'$

$$H' H_3 = 2,5\text{cm nối } HH_3 \rightarrow HH_2 = \text{căn bản} = \frac{M}{10} + 5 = 14,2\text{cm}$$

Vẽ li

$QP_1 H_1 H_2 H_3 \rightarrow$  đường cắt cong

\* *Cắt mẫu giấy làm 2:*

- Cắt bỏ li eo

- Xếp pince lại

{ - Miếng A  
 - Miếng B

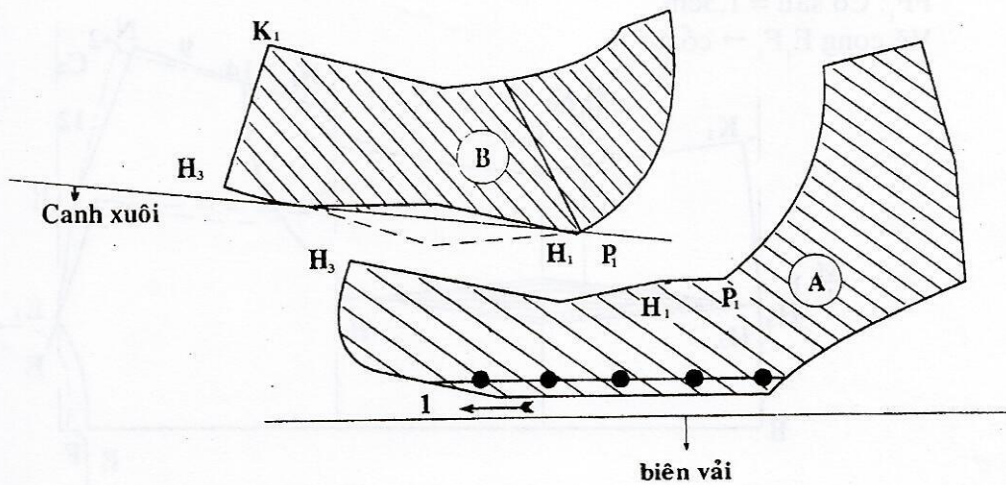

\* Đặt mẫu lên vải:

- Miếng A

Đặt cách biên vải 1cm để làm đường may.  
+ Cắt 2 miếng chừa đường may căn bản.

- Miếng B

$H_1B_1$  → canh vải xuôi  
+ Cắt 2 miếng chừa đường may căn bản.

\* Nẹp cổ liền đỉnh + lai: vẽ lên keo giấy mỏng

- Đặt thân áo lên keo giấy.  
- Sang dấu: sườn vai, cổ áo, đỉnh áo, lai áo.

$E_1E_2 = 3,5\text{cm}$

$F_1F_2 = B_2'B_3 = 5\text{cm}$

$K_1K_2 = B_2B_4 = \text{Lai áo} = 3\text{cm}$

{ Nối  $E_2F_2B_3B_4K_2$  → nẹp áo

Cắt 2 miếng keo giấy chừa đường may giống thân áo.

- Ủi keo lên vải.

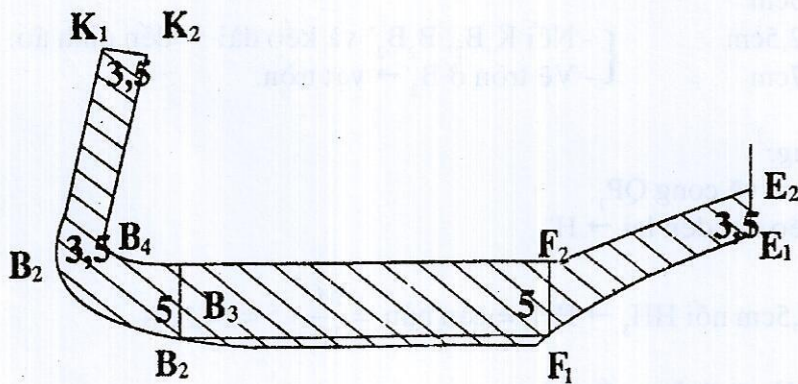

2. Thân sau:

Vẽ thân áo căn bản lên giấy.

\* Cổ áo:

$EE_1$ : Cổ rộng = thân trước

$FF_1$ : Cổ sâu = 1,5cm

Vẽ cong  $E_1F_1$  → cổ áo

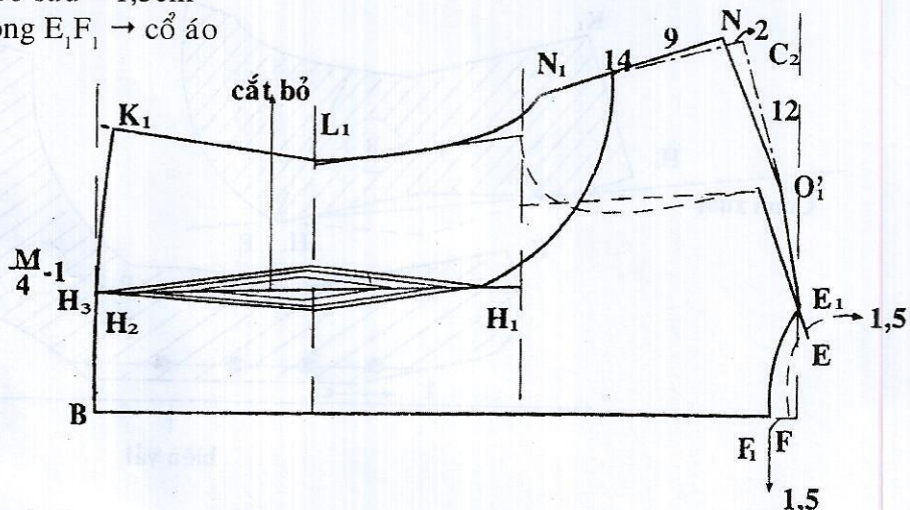

\* *Tay áo*: → *tay liền*

$C_1C_1'$ : vai cao = thân trước = 1cm  
Nối  $E_1C_1'$  và kéo dài →  $C_1'C_2 = 12\text{cm}$   
 $C_2N = 2\text{cm}$ , nối  $C_1'N$  → dài tay  
N kẻ  $\perp$  →  $NN_1$ : cửa tay = 14cm  
Vẽ cong  $N_1$  vào sườn áo → sườn tay

\* *Đường cắt*:

$NQ = 9\text{cm} = \text{T.T.}$   
Vẽ cong  $QH_1H_2$  kéo dài đến lai →  $H_3$ ,  $QH_1H_2H_3$  → đường cắt

\* *Cắt mẫu giấy làm 2*:

- Cắt bỏ li eo { - Miếng A, B

\* *Đặt mẫu giấy lên vải*:

- **Miếng A**:

$F_1B$  → vải gấp đôi  
Cắt chừa đường may căn bản

- **Miếng B**:

$H_1H_2H_3$  → canh vải xuôi.  
Cắt 2 miếng chừa đường may căn bản.

\* *Nẹp cổ thân sau*:

Dựa vào thân để vẽ nẹp.  
 $E_1E_2 = 3,5\text{cm} = \text{thân trước}$  { Vẽ cong  $E_1F_1$   
 $F_1F_2 = 8\text{cm} \rightarrow 10\text{cm}$

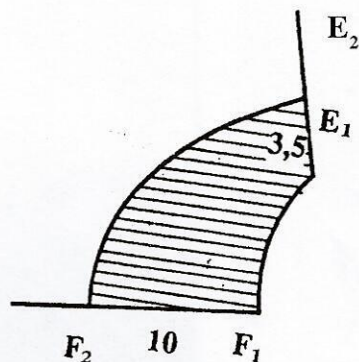

## QUY TRÌNH MAY

- Ráp A và B → thân trước và thân sau.
- Ráp sườn vai áo + dài tay.
- Lên lai tay.
- Ráp sườn vai nẹp cổ và ráp vào thân.
- Ráp sườn tay + sườn áo.
- Lên lai.
- Làm khuy, kết nút.





## 9 - ÁO CỔ LỤC GIÁC BẦU LẬT NẪM - VÁY ÔM



### CÁCH VẼ

#### 1. Thân trước: dài áo 55cm.

- Vẽ áo căn bản có pince lên giấy.
- Không chừa đỉnh áo và gài nút.

\* Cổ áo:

$EE_1$ : cổ rộng 1cm

$FF_1$ : cổ sâu 5cm

$E_1$  kẻ  $\perp \rightarrow E_1', E_1'E_2 = 1,5\text{cm}, E_2F_2 = 1,5\text{cm}$

Nối  $E_1F_2F_1 \rightarrow$  cổ lục giác.



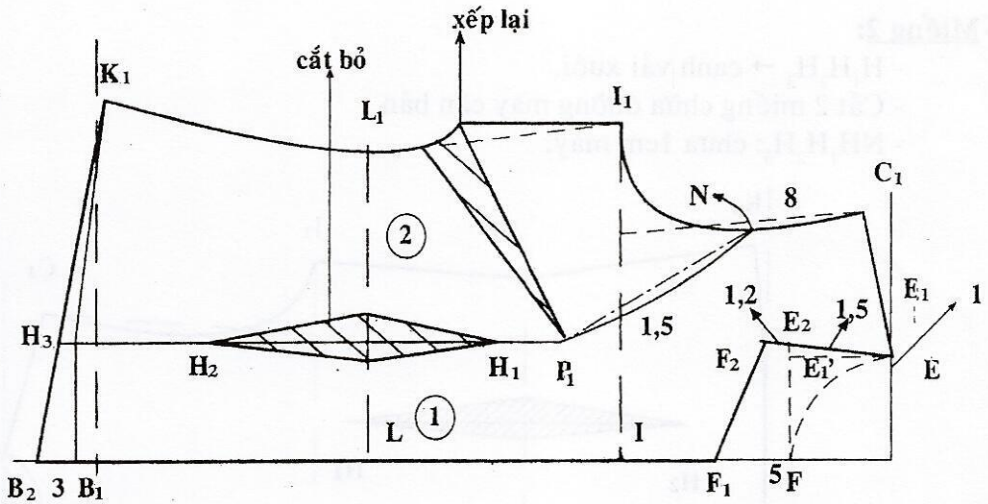

\* *Vạt nhọn:*

$B_1B_2$ : 3cm, nối  $K_1B_2 \rightarrow$  vạt nhọn

\* *Đường cắt cong:*

$C_1N$ : 8cm

Nối  $NP_1$  vẽ cong ở giữa 1,5cm

Kéo dài  $P_1H_1H_2$  đến lại  $\rightarrow H_3$

Đường  $NP_1H_1H_2H_3 \rightarrow$  đường cắt cong

\* *Cắt mẫu giấy làm 2:*

- Cắt bỏ li eo
- Xếp pince lại

- { - Miếng 1
- { - Miếng 2

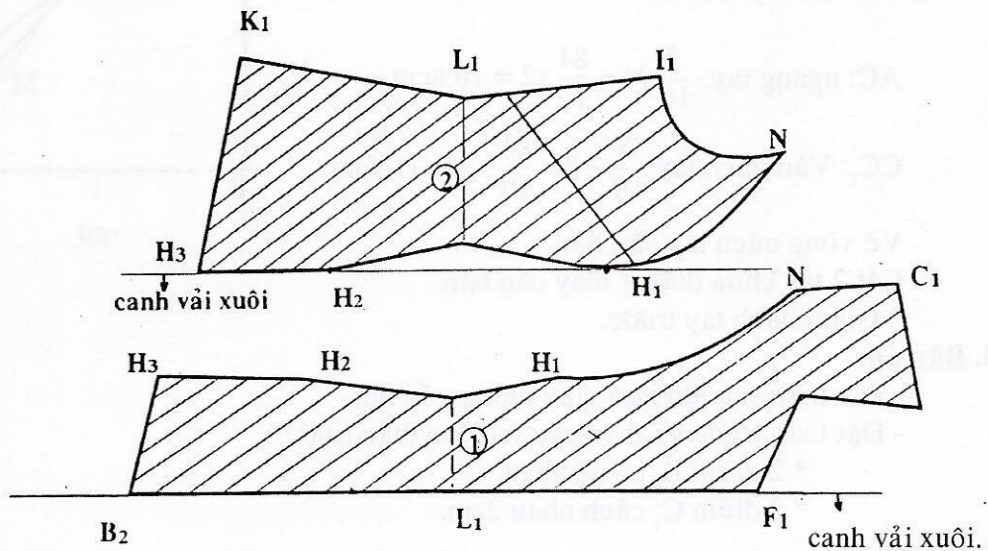

\* *Đặt mẫu giấy lên vải:*

- **Miếng 1:**

- $B_2F_1 \rightarrow$  cạnh vải xuôi.
- Cắt 2 miếng chừa đường may căn bản.
- $F_1F_2'NH_1H_2H_3$ : chừa 1cm may.



**- Miếng 2:**

- $H_1H_2H_3 \rightarrow$  canh vải xuôi.
- Cắt 2 miếng chừa đường may căn bản.
- $NH_1H_2H_3$ : chừa 1cm may.

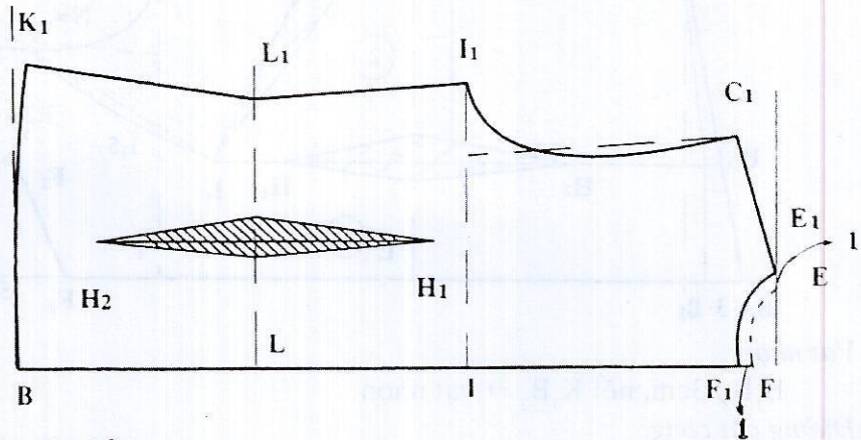

**2. Thân sau:**

Vẽ thân áo căn bản.

\* **Cổ áo:**

$EE_1$ : cổ rộng = 1cm.

$FF_1$ : cổ sâu = 1cm

Vẽ cong  $E_1F_1 \rightarrow$  cổ áo.

Cắt: chừa đường may căn bản.

**3. Tay áo:**

AB: dài tay: 20cm.

AC: ngang tay:  $\frac{2}{10}N = \frac{84}{10} \times 2 = 16,8\text{cm}$

$CC_1$ : Vào nách tay  $\frac{N}{10} + 3 = \frac{84}{10} + 3 = 11,4\text{cm}$

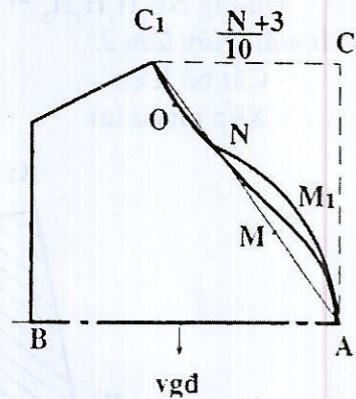

Vẽ vòng nách tay căn bản.

Cắt 2 tay chừa đường may căn bản.

\* Giảm nách tay trước.

**4. Bâu áo:**

- Đặt thân sau lên keo giấy mỏng gấp đôi.

- Đặt thân trước và thân sau sao cho thân trước:

\* 2 điểm  $E_1$  trùng nhau.

\* 2 điểm  $C_1$  cách nhau 2cm.

\* **Ve áo:**

Từ  $F_2$  kẻ đường xéo  $F_2F_2' = 5\text{cm}$

- Nối  $F_2'F_1$  vẽ cong ở giữa: 0,7cm

- Vẽ tròn đầu ve ở  $F_2'$   $\rightarrow$  ve áo

\* **Bâu áo:**

$F_1$  (thân sau)  $Q_1 = 7\text{cm}$  bề cao bâu



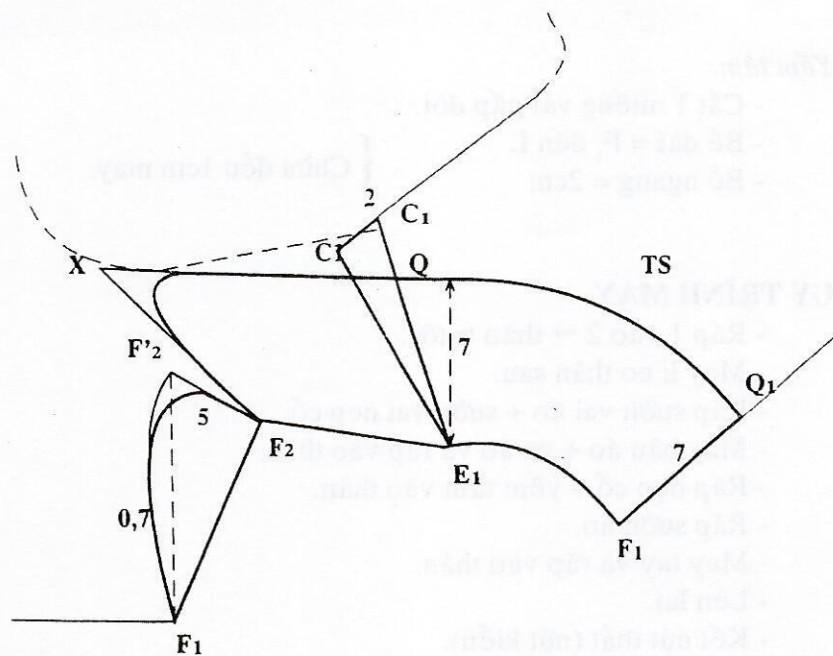

$E_1$  đo ra = 7cm  
 $F_2 = 7cm // F_2E_1 \rightarrow Q$   
 Từ  $F_2$  kẻ đường xéo gấp  $QQ_1$  tại X.  
 Vẽ tròn ở X  $\rightarrow$  bầu áo.

+ Cách cắt:

- Cắt 2 miếng ve áo: keo giấy mỏng chừa đều 0,7cm.
- Ủi keo lên vải.
- Cắt: { 2 miếng vải có keo  
          2 miếng vải không keo
- Cắt 1 miếng bầu áo: keo giấy mỏng chừa đều 0,7cm.
- Ủi keo lên vải.
- Cắt: { 1 miếng vải có keo  
          1 miếng vải không keo

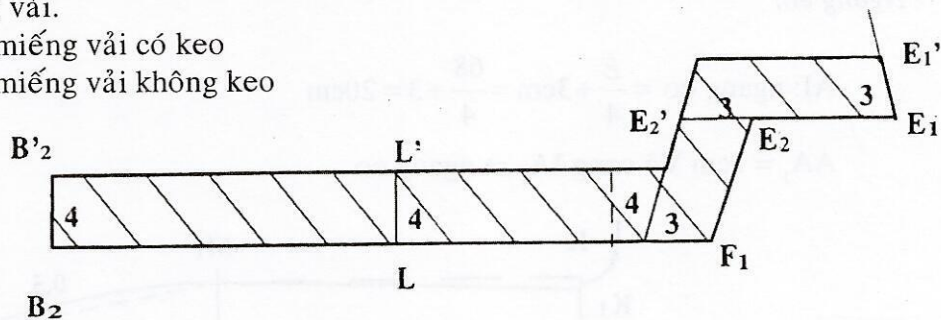

\* Nẹp cổ:

+ Nẹp cổ thân trước

$E_1E_1' = 3cm = E_2E_2'$   
 $B_2B_2' = LL' = 4cm$   
 Ủi keo lên vải - Cắt 2 miếng vải có keo.

{ Nối  $E_1E_2'L'B_2'$   $\rightarrow$  nẹp  
 { Vẽ nẹp lên keo giấy mỏng.

+ Nẹp cổ thân sau

$E_1E_1' = 3cm$   
 $F_1F_2 = 7cm$   
 Ủi keo lên vải - Cắt 1 miếng vải có keo.

{ Vẽ cong  $E_1'F_2$   $\rightarrow$  nẹp cổ  
 { Vẽ nẹp lên keo giấy mỏng

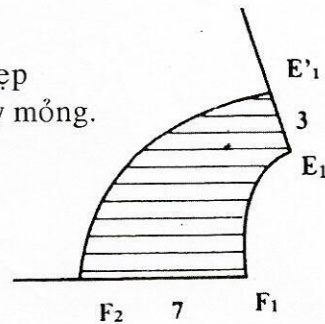

\* *Yếm tâm:*

- Cắt 1 miếng vải gấp đôi.
  - Bề dài =  $F_1$  đến L
  - Bề ngang = 2cm
- { Chừa đều 1cm may.

### QUY TRÌNH MAY

- Ráp 1 vào 2 → thân trước.
- May li eo thân sau.
- Ráp sườn vai áo + sườn vai nẹp cổ.
- May bầu áo + ve áo và ráp vào thân.
- Ráp nẹp cổ + yếm tâm vào thân.
- Ráp sườn áo.
- May tay và ráp vào thân.
- Lên lai.
- Kết nút thắt (nút kiểu).

## VÁY ÔM

### CÁCH VẼ

#### 1. Thân trước: 4,8cm

AB: bề dài = 48cm.

$$AM = \text{hạ mông} = \frac{M}{2} - 2 = \frac{92}{2} - 2 = 21\text{cm}$$

\* *Ngang eo:*

$$AI: \text{ngang eo} = \frac{E}{4} + 3\text{cm} = \frac{68}{4} + 3 = 20\text{cm}$$

$AA_1 = 1\text{cm}$  Vẽ cong  $IA_1$  → ngang eo

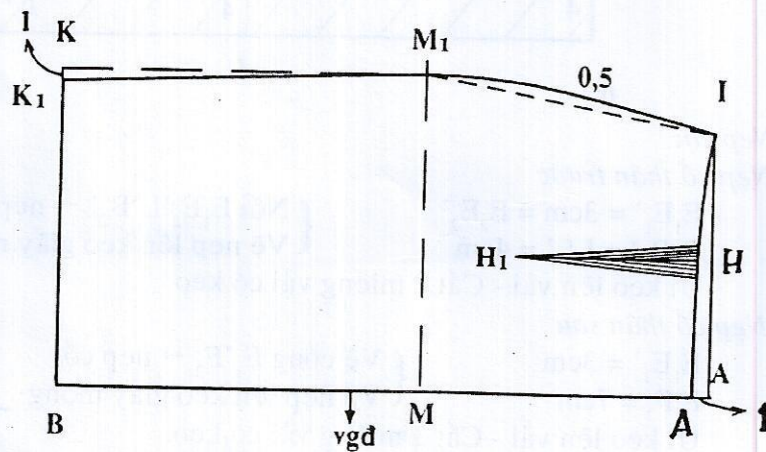

\* Sườn (hông) váy:

$$MM_1: \text{ngang hông} = \frac{M}{4} + 1 \text{cm cử động } \frac{92}{4} + 1 = 24 \text{cm}$$

$$BK = KK_1 = 24 \text{cm}, KK_1: \text{giảm } 1 \text{cm}$$

- Nối  $M_1K_1$

- Vẽ cong  $M_1I$  ở giữa 0,5cm {  $K_1M_1I \rightarrow$  đường sườn

\* Li eo:

H  $\rightarrow$  giữa IA

$$HH_1: \text{dài li } \frac{M}{10} + 5 \text{cm} = \frac{92}{10} + 5 = 14,2 \text{cm}$$

$$\text{Đo qua mỗi bên } H = \frac{3}{2} = 1,5 \text{cm}$$

Vẽ li eo.

\* Cắt chừa đường may:

- Đường lửng: 1cm

- Sườn váy: 1,5cm - Lai: 2cm  $\rightarrow$  3cm

## 2. Thân sau:

Vẽ giống thân trước chỉ khác:

$$AI: \text{ngang eo } \frac{E}{4} + 4 \text{cm li (2 li)} \frac{68}{4} + 4 = 21 \text{cm}$$

$AA_1$ : giảm: 2cm

Vẽ cong  $A_1I$  ngang eo

\* Li eo:

$$\text{Chia } 3 IA_1 \rightarrow H, L \quad \left\{ \begin{array}{l} HH_1 \text{ dài li} = \frac{M}{10} = \frac{92}{10} = 9,2 \text{cm} \\ LL_1 \text{ dài li} = \frac{M}{10} + 5 = \frac{92}{10} + 5 = 14,2 \text{cm} \end{array} \right.$$

$$\text{Bề ngang mỗi li} = \frac{2}{2} = 1 \text{cm}$$

Vẽ li

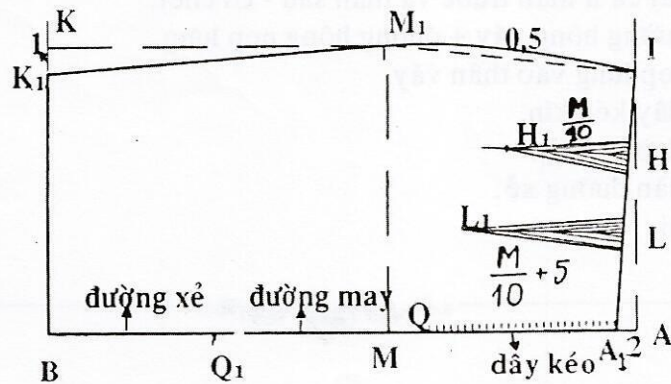

\* Dài dây kéo:

$A_1Q$ : dài dây kéo = 18cm

\* Đường may:  $AQ_1 = 3\text{cm}$

$QQ_1$  = đường may

\* Đường xẻ:  $Q_1B \rightarrow$  đường xẻ.

Cắt chừa đường may: giống thân trước.

-  $A_1B$ : chừa 2cm.

- Cắt 2 miếng.

### 3. Nẹp lưng liền:

- May tất cả li eo - Ủi chết.

- Đặt thân trước và thân sau lên keo giấy cứng

\* Sang dấu: đường hông, đường ngang eo.

- Vẽ bề ngang nẹp lưng = 3cm.

\* Cắt

- 1 miếng keo thân trước

- 2 miếng keo thân sau

Không chừa đường may.

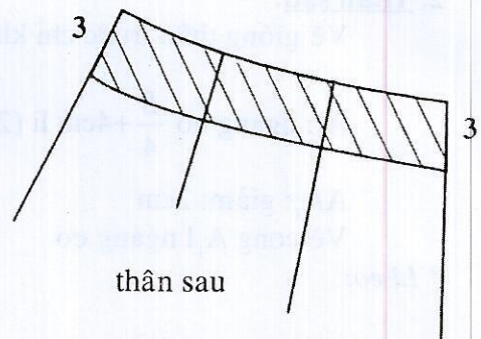
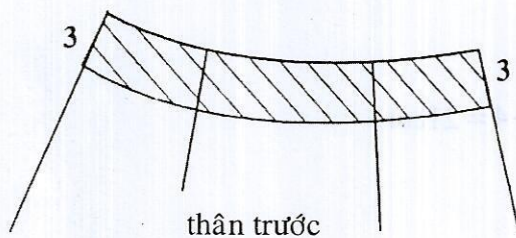

\* Ủi keo lên vải:

Cắt:

1 miếng vải có keo  $\rightarrow$  thân trước

2 miếng vải có keo  $\rightarrow$  thân sau

### QUY TRÌNH MAY

- May tất cả li thân trước và thân sau - Ủi chết.

- Ráp đường hông váy + đường hông nẹp lưng.

- Ráp nẹp lưng vào thân váy.

- May dây kéo kín.

- May đường  $QQ_1$ .

- May dần đường xẻ.

- Lên lai.



# ÁO BẦU ĐẲNG TÔNG BIỂN KIỂU





# 10 - ÁO BẦU ĐẲNG TÔNG BIẾN KIỂU

## CÁCH VẼ

### 1- Thân trước: dài áo 65cm

- Chừa 2cm gài nút

Vẽ áo căn bản có pince lên giấy.

#### \* Bâu liền thân:

-  $EC_1$  kẻ  $\perp \rightarrow EE_1 =$  vòng cổ thân sau

$E_1N = 2\text{cm}$ ,  $N$  kẻ  $\perp \rightarrow NN_1$ : bề cao bâu = 7cm

$N_1$  kẻ  $\perp$  và kéo dài.

$FF_1 = 3\text{cm}$ ,  $F_1$  kẻ  $\perp \rightarrow F_1F_2 = 7\text{cm}$

Kéo dài  $N_1$  gặp  $F_1F_2$  tại O { Bâu áo

Kẻ thẳng  $N_1$  đến  $1/3$

Từ  $1/3$  vẽ giảm vào 0,5cm đến  $F_2$

#### \* Vẽ áo:

$II' = 4\text{cm}$ ,  $I$ ; kẻ  $\perp \rightarrow I_2$

Nối  $F_2I_2$  vẽ cong ở giữa 1cm {  $\rightarrow$  vẽ áo

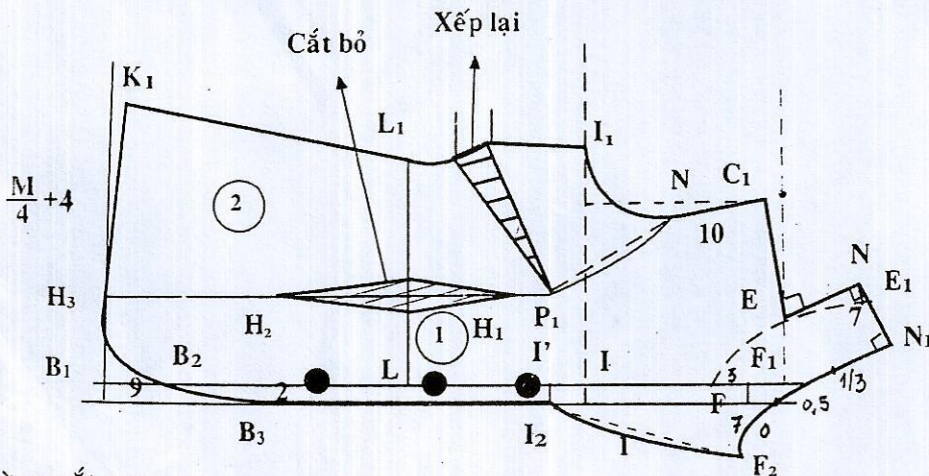

#### \* Đường cắt cong:

$C_1N = 10\text{cm}$ . Vẽ cong  $NP_1$  ở giữa 1,2cm

$P_1H_1H_2$  kẻ thẳng đến lại  $\rightarrow H_3$

$NP_1H_1H_2H_3 \rightarrow$  đường cắt cong.

#### \* Vạt tròn:

$B_1B_2 = 9\text{cm}$

Vẽ tròn vạt từ  $H_3$  đến  $B_2$  đến đường đỉnh áo.

$K_1H_3B_2B_3 \rightarrow$  vạt tròn.

#### + Cắt mẫu giấy làm 2

- Cắt bỏ li eo { - miếng 1
- Xếp pince { - miếng 2



+ Đặt mẫu giấy lên vải

- **Miếng 1:**

$I_2B_3 \rightarrow$  canh vải xuôi

Cắt: 2 miếng chừa đường may căn bản.

- **Miếng 2:**

$P_1H_1H_2H_3 \rightarrow$  canh vải xuôi

Cắt: 2 miếng chừa đường may căn bản.

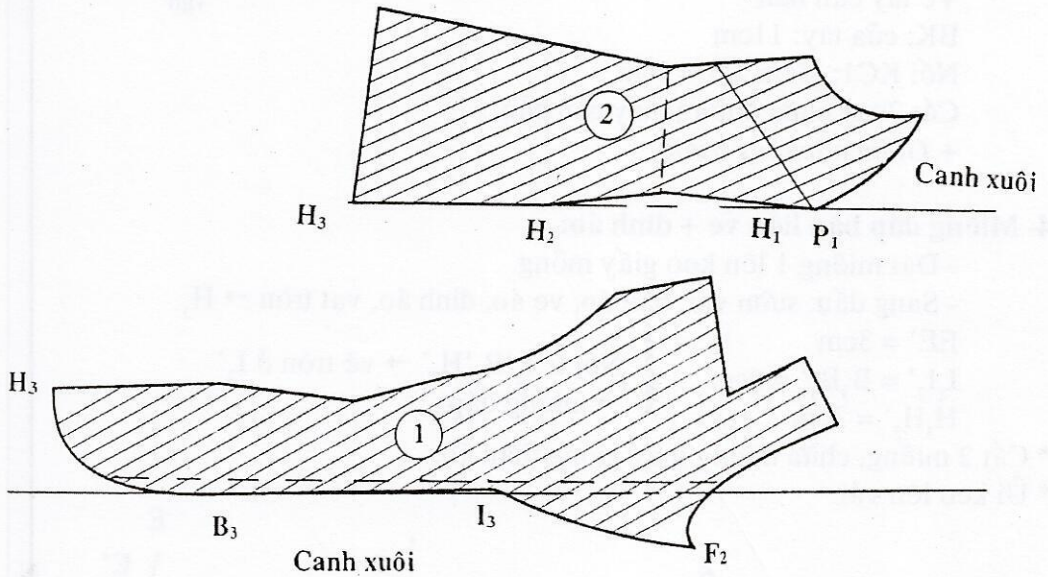

**2- Thân sau:**

Vẽ thân áo căn bản.

\*  $\Pi_1$ : ngang ngực =  $\frac{N}{4} + 1,5\text{cm}$

\*  $LL_1$ : ngang eo =  $\frac{E}{4} + 3\text{cm} \rightarrow 2\text{cm}$

\* BK: ngang hông =  $\frac{M}{4} + 3\text{cm}$

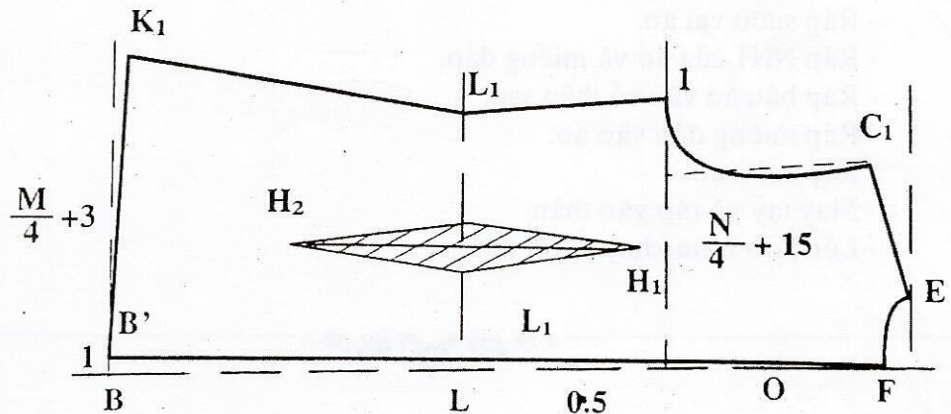

\* Giảm lưng:

O → giữa FI.

LL' = BB' = 1cm; II': 0,5cm

Nối FOI'L'B' → đường sống lưng.

+ Cắt 2 miếng: chừa đường may căn bản.

### 3- Tay áo:

AB: dài tay = 52cm

Vẽ tay căn bản

BK: cửa tay: 11cm

Nối KC1: giảm 1/3 = 1cm

Cắt 2 tay chừa đường may căn bản.

+ Giảm nách tay trước

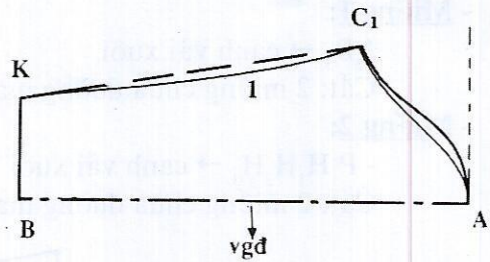

### 4- Miếng đắp bâu liền ve + đỉnh áo:

- Đặt miếng 1 lên keo giấy mỏng.

- Sang dấu: sườn vai, bâu áo, ve áo, đỉnh áo, vạt tròn → H<sub>3</sub>

EE' = 3cm

I<sub>2</sub>I<sub>2</sub>' = B<sub>3</sub>B<sub>3</sub>' = 6cm

H<sub>3</sub>H<sub>3</sub>' = 3cm

{ Nối E'I<sub>2</sub>'B<sub>3</sub>'H<sub>3</sub>' → vẽ tròn ở I<sub>2</sub>'  
→ miếng đắp

\* Cắt 2 miếng, chừa đường may giống thân áo.

\* Ủi keo lên vải.

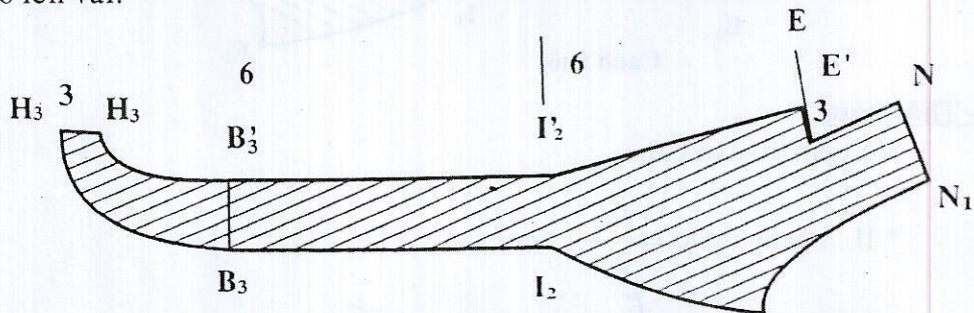

### QUY TRÌNH MAY

- Ráp 1 vào 2 → thân trước
- May li eo thân sau.
- Ráp sườn vai áo.
- Ráp NN1 của áo và miếng đắp.
- Ráp bâu áo vào cổ thân sau.
- Ráp miếng đắp vào áo.
- Ráp sườn áo.
- May tay và ráp vào thân.
- Lên lai - Làm khuy - Kết nút.



# 11 - ÁO TAY LIỀN - CỔ TIM HỒ RỘNG CÀI CHỒM

## CÁCH VẼ

### 1- Thân trước: 48cm

- Chồm áo: 6cm
- Vẽ áo căn bản có pince lên giấy.

### \* Cổ áo:

- $C_1$  → cổ rộng
- $FF_1$ : cổ sâu = 10cm
- Nối  $C_1F_1$  vẽ cong ở giữa 1cm và kéo dài →  $F_2$ .
- $C_1F_1F_2$  → cổ áo + chồm áo

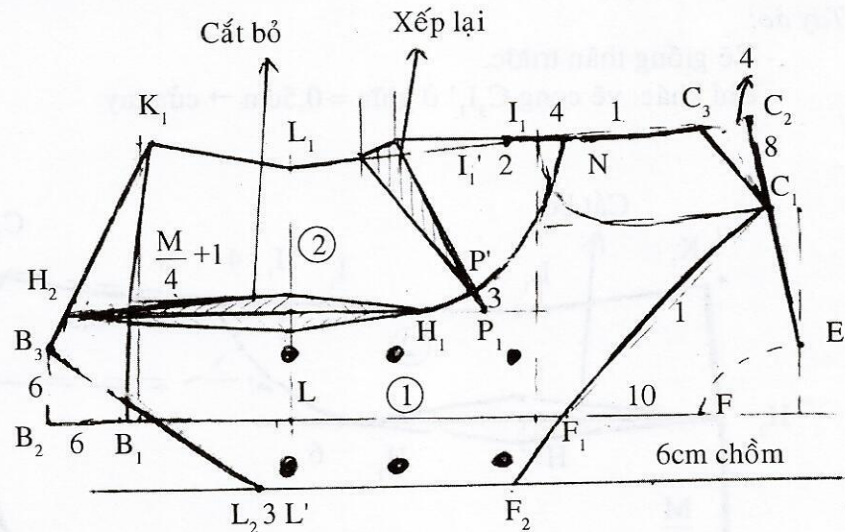

### \* Tay liền:

- Kéo dài  $EC_1$  →  $C_1C_2 = 8cm$
  - $C_2C_3 = 4,5cm$
  - $I_1I_1' = 2cm$
- $\left\{ \begin{array}{l} \text{nối } C_1C_3 \rightarrow \text{dài tay} \\ \text{nối } C_3I_1' \text{ vẽ cong ở giữa } 1cm \rightarrow \text{cửa tay} \end{array} \right.$

### \* Vạt nhọn:

- $B_1B_2: 6cm$
  - $B_2B_3 = 6cm$
  - $L'L_2 = 3cm$
- $\left\{ \begin{array}{l} \text{nối } K_1B_3, B_3L_2 \\ K_1B_3L_2 \rightarrow \text{vạt nhọn} \end{array} \right.$

### \* Vẽ li eo

- Kéo dài li eo đến vạt nhọn →  $H_2$

### \* Đường cắt cong

- $P_1P' = 3cm$
  - $I_1'N = 4cm$
- $\left\{ \begin{array}{l} \text{vẽ cong } NP'H_1H_2 \rightarrow \text{đường cắt cong} \end{array} \right.$

### \* Cắt mẫu giấy làm 2

- cắt bỏ li eo
  - xếp pince lại
- $\left\{ \begin{array}{l} \text{miếng 1 và 2} \end{array} \right.$



\* Đặt mẫu lên vải:

**- Miếng 1:**

$L_2F_2$  cách biên vải 1cm để làm đường may.

\* Cắt 2 miếng chừa đường may căn bản.

**- Miếng 2:**

$H_1H_2 \rightarrow$  canh xuôi

\* Cắt 2 miếng chừa đường may căn bản.

**2- Thân sau:**

Vẽ áo căn bản lên giấy.

\* Cổ áo:

$C_1$ : cổ rộng

$FF_1$ : cổ sâu = 6cm.

Vẽ cong  $C_1F_1 \rightarrow$  cổ áo

\* Tay áo:

- Vẽ giống thân trước.

- Chỉ khác: vẽ cong  $C_3I_1'$  ở giữa = 0,5cm  $\rightarrow$  cửa tay

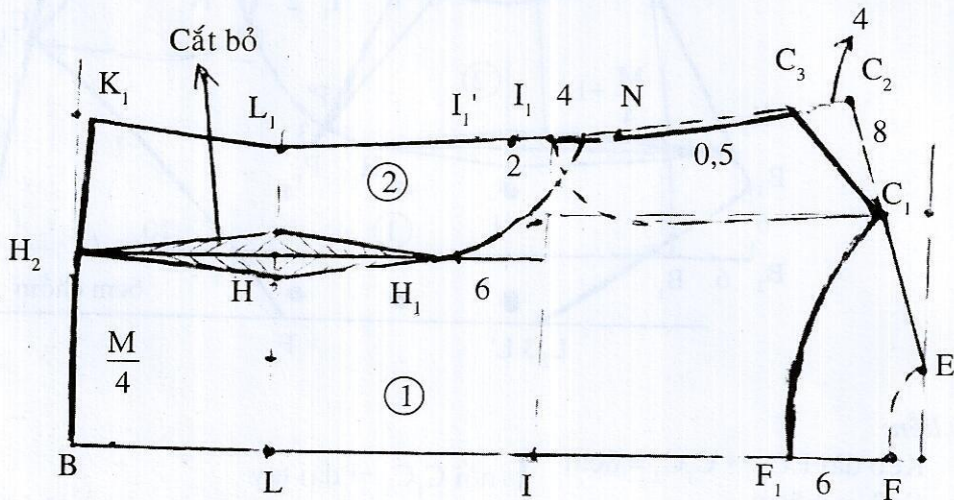

\* Li eo:

Chia  $3L_1L \rightarrow H$

Đuôi li trên đường lai áo  $\rightarrow H_2$ .

$H_1$  cách hạ nách 6cm. Vẽ li eo

\* Đường cắt cong:

$I_1'N = 4\text{cm} =$  thân trước

Vẽ cong  $NH_1H_2 \rightarrow$  đường cắt cong

\* Cắt mẫu giấy làm 2

- cắt bỏ li eo

{ miếng 1 và 2



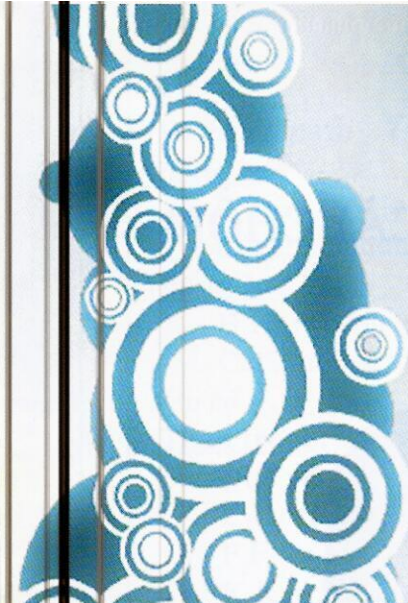

# ÁO KHOÁC BÂU ĐẰNG TÔNG BIẾN KIỂU



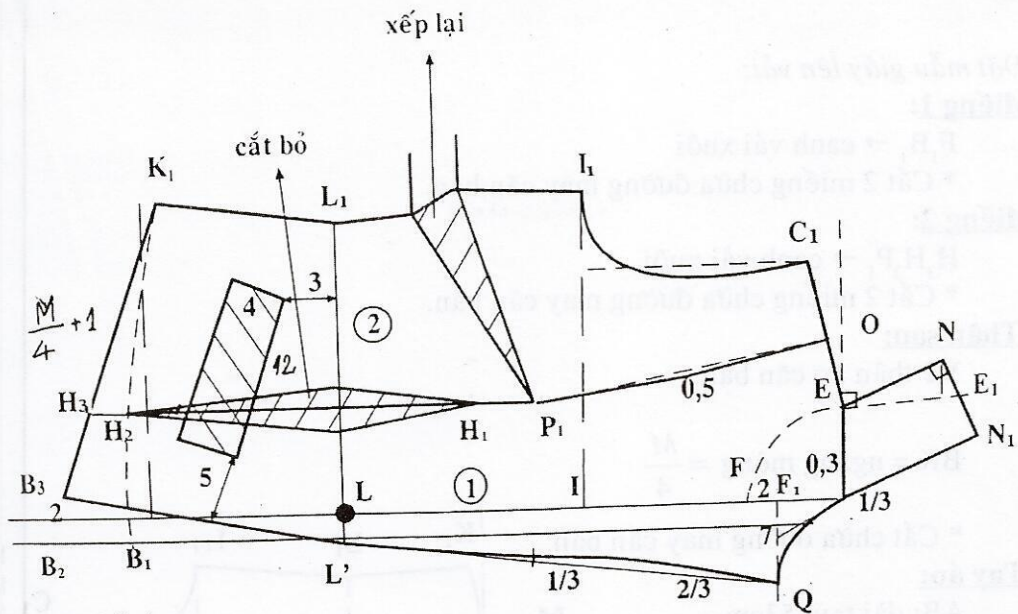

$N_1$  kẻ  $\perp$   
 $FF_1: 2\text{cm}$ ,  $F_1$  kẻ  $\perp \rightarrow F_1Q = 7\text{cm}$   
 $N_1$  kẻ  $\perp$  và kéo dài gặp  $F_1Q$  tại  $O$ .  
 Chia  $ON_1$  làm 3  $\rightarrow 1/3$  giảm vô  $0,3\text{cm}$   
 Nối  $N_1$   $0,3\text{cm}$  vẽ cong đến  $Q$ .  
 $L_1L$  kéo dài  $\rightarrow L'$ , nối  $L'Q$  chia 3.  
 $\overset{\circ}{O}$   $2/3$  vẽ cong vào  $0,7\text{cm}$   
 $ENN_1QL' \rightarrow$  bâu liền thân

\* Vạt nhọn:

$B_1B_2 = 5\text{cm}$ ,  $B_2B_3 = 2\text{cm}$ , nối  $K_1B_3L' \rightarrow$  vạt nhọn

\* Đường cắt thẳng:

- $O \rightarrow$  giữa  $EC_1$
- Nối  $OP_1$  vẽ cong ở giữa  $0,5\text{cm}$ .
- Kéo dài  $P_1H_1H_2$  đến lại  $\rightarrow H_3$ .

+ Cắt mẫu giấy làm 2

- Cắt bỏ li eo
  - Xếp pince lại
- { - Miếng 1  
 { - Miếng 2

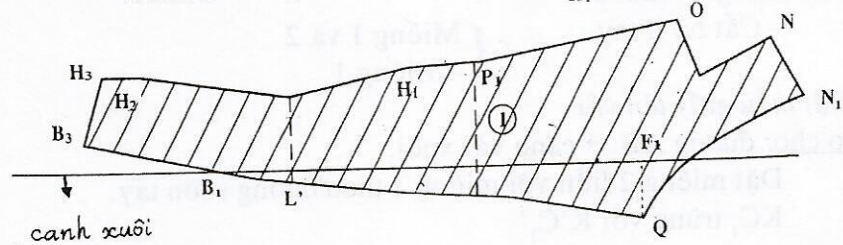
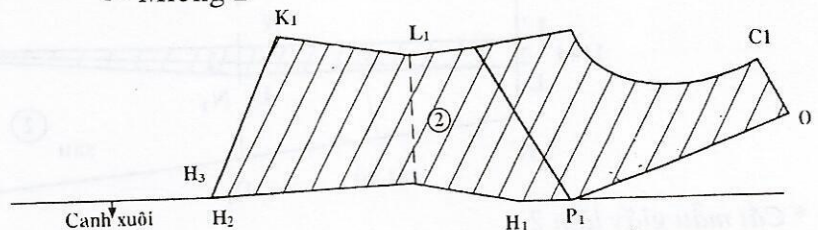



\* Đặt mẫu giấy lên vải:

**- Miếng 1:**

$F_1 B_1 \rightarrow$  canh vải xuôi

\* Cắt 2 miếng chừa đường may căn bản.

**- Miếng 2:**

$H_3 H_2 P_1 \rightarrow$  canh vải xuôi

\* Cắt 2 miếng chừa đường may căn bản.

**2- Thân sau:**

Vẽ thân áo căn bản.

$$BK = \text{ngang hông} = \frac{M}{4}$$

\* Cắt chừa đường may căn bản.

**3- Tay áo:**

AB: dài tay: 53cm

BK: cửa tay:  $11 + 1 = 12\text{cm}$

Vẽ tay căn bản lên giấy

\* O  $\rightarrow$  giữa  $BA_1$

Từ O kẻ //  $BK' \rightarrow O'O O_1$

$L_1 \rightarrow$  giữa  $OO_1$

$L_1$  kẻ //  $BA \rightarrow LL_2$

$LL' = 2\text{cm}, L_1 N = LN_1 = 1\text{cm}$

Nối:  $L' N L_2$  } li tay  $\rightarrow$  cắt bỏ  
 $LN_1 L_2$

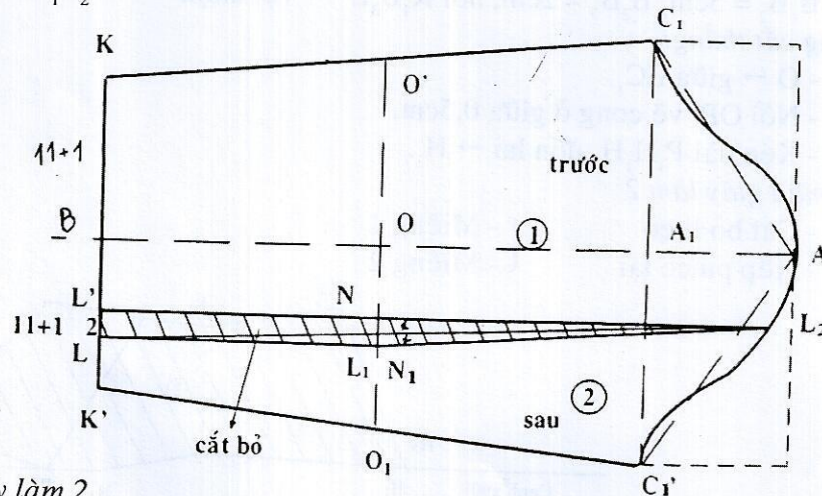
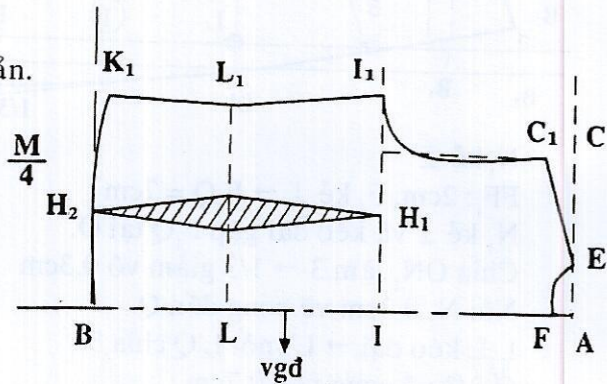

\* Cắt mẫu giấy làm 2

- Cắt bỏ li tay

{ Miếng 1 và 2  
 - Miếng 1

\* Đặt mẫu giấy lên vải

Sao cho: đường AB  $\rightarrow$  canh vải xuôi.

Đặt miếng 2 liền với miếng 1 theo đường sườn tay.

$KC_1$  trùng với  $K'C_1'$



\* Cắt tay chừa đường may căn bản.

- Li tay: 0,7cm → cặp lại

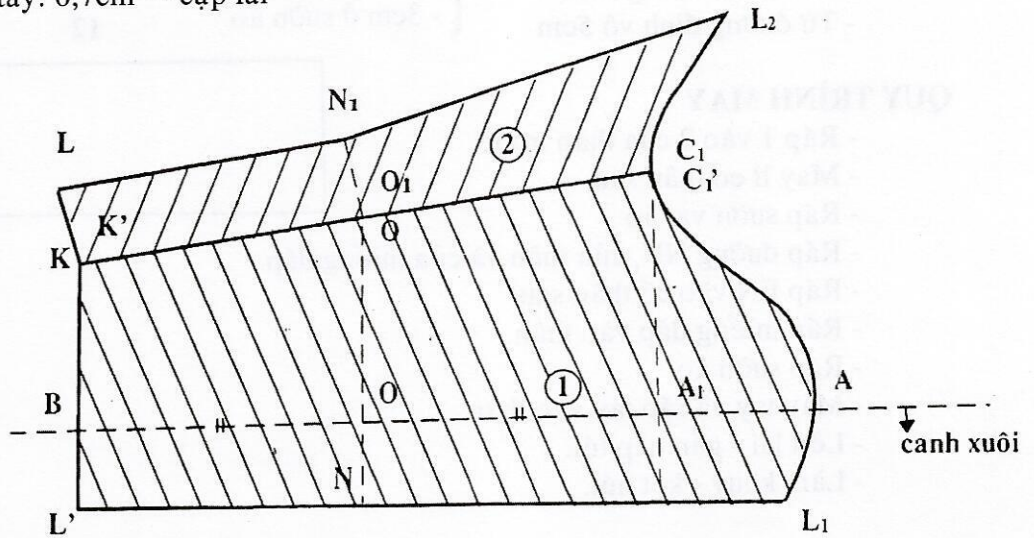

#### 4- Nẹp bâu liền đỉnh:

Vẽ lên keo giấy mỏng.

- Đặt miếng 1 lên keo.

- Sang dấu: sườn vai, bâu áo, đỉnh áo, vạt áo.

$EE_1 = 3\text{cm}$

$L'X_1 = 6\text{cm}$

$H_3X = 3\text{cm}$

{ Nối  $E_1X_1X$  → miếng đáp

Cắt 2 miếng đáp = keo giấy.

- Chừa đường may: giống thân áo.

\* Ủi keo lên vải.

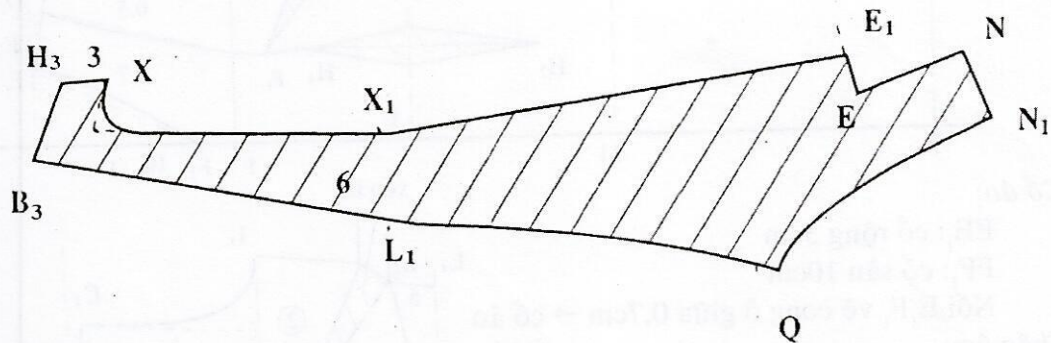

#### 5- Nấp túi:

Vẽ lên keo giấy bề ngang 4cm, bề dài 12cm

Cắt 2 miếng không chừa đường may.

- Ủi keo lên vải.

- Cắt 2 miếng vải có keo

- Cắt 2 miếng vải không keo

{ Chừa đều 1cm



\* Đặt túi: đường miệng cách

- Từ hạ eo xuống 7cm
- Từ đường đỉnh vò 5cm

{ - 3cm ở sườn áo

12

### QUY TRÌNH MAY

- Ráp 1 vào 2 của thân trước
- May li eo thân sau
- Ráp sườn vai áo
- Ráp đường NN<sub>1</sub> của thân và cửa miếng đắp.
- Ráp EN vào cổ thân sau.
- Ráp miếng đắp vào thân.
- Ráp sườn áo.
- May tay và ráp tay vào thân.
- Lên lai - gấn nắp túi.
- Làm khuy - kết nút.

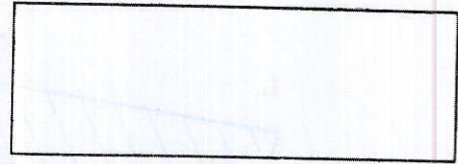

4

## 13 - ÁO KHOÁC LIÊN ĐẦM - ĐẦM ÔM

### CÁCH VẼ

#### 1 - Thân áo: dài áo 90cm

- Vẽ đầm liền thân có pince lên giấy.
- Không vẽ lọa.

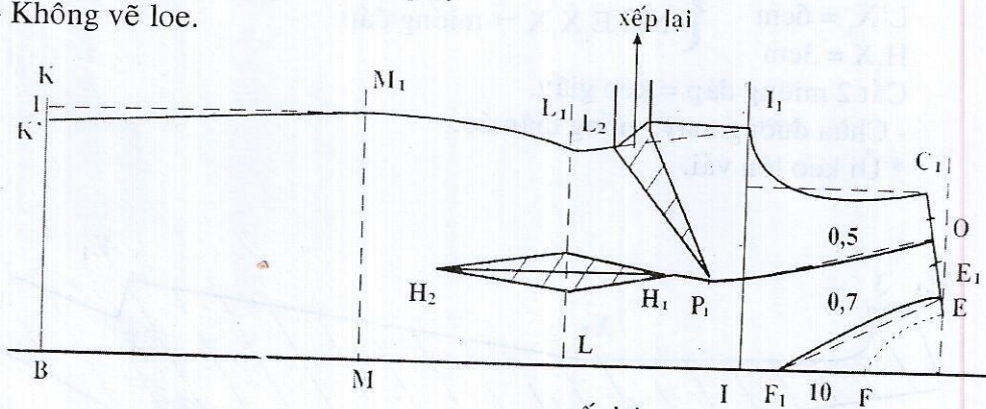

#### \* Cổ áo:

EE<sub>1</sub>: cổ rộng 3cm

FF<sub>1</sub>: cổ sâu 10cm

Nối E<sub>1</sub>F<sub>1</sub> vẽ cong ở giữa 0,7cm → cổ áo cắt bỏ

#### \* Thân ôm:

KK': giảm 1cm

Nối M<sub>1</sub>K' → thân ôm.

#### \* Đường cắt thẳng:

O → giữa E<sub>1</sub>C<sub>1</sub>

Vẽ cong OP<sub>1</sub> ở giữa 0,5cm → đường cắt

